

CHECK-LISTE Auslieferungsinspektion Viertakter Modelle bis 15 PS

Die Durchführung sollte in Anlehnung der jeweils gültigen Betriebsanleitung geprüft und bestätigt werden. Folgende Punkte müssen ausgefüllt und geprüft werden:

Modell	Serien-Nr.	Nummer Garantiekarte	Kaufdatum	erhalten durch Bauhaus Mitarbeiter

A) CHECK-LISTE MOTORENÜBERGABE / BESTÄTIGUNG

Hinweise zum Anbringen des Adressaufklebers:

- Motor und Zubehör vollständig und unbeschädigt erhalten. Der Karton und die innere Verpackung sind in einem einwandfreien Zustand.
- Deutschsprachige Konformitätserklärung erhalten. Sollte diese nicht in den Motorenunterlagen vorliegen, so lassen Sie sich die deutsche Konformitätserklärung vor Inbetriebnahme beim Verkäufer aushändigen.
- Garantiekarte und Betriebsanleitung erhalten. Datum der Verkaufs- und Auslieferungsinspektion in Garantiekarte eingetragen.
- Bedienung des Motors und der Ausstattung anhand Betriebsanleitung gelesen und verstanden. Offene Fragen wurden vom Verkäufer oder Fachhändler geklärt.
- Adressaufkleber "AB Volvo Penta" an der Motorhalterung angebracht.

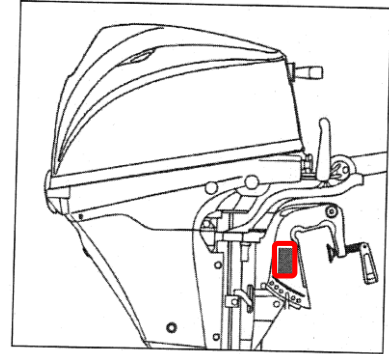

- Motorenöl: Nebenstehendes 4-Takter Motorenöl laut Betriebsanleitung ermittelt und zu verwenden: (Fragen Sie hierzu Ihren Verkäufer oder Fachhändler)

Tragen Sie hier bitte den Hersteller und den Öl-Typ ein:

B) CHECK-LISTE VOR INBETRIEBNAHME

Befolgen Sie hierzu die Hinweise der Betriebsanleitung

- Alle für den Motorenbetrieb notwendigen Teile inkl. Bordwerkzeug und Ersatzteile vorhanden und unbeschädigt
- Alle Halter, Steck- und Schlauchverbindungen (Elektrik, Kraftstoff, Öl), Befestigungen und Schrauben auf festen Sitz kontrolliert und unbeschädigt
- Motorsteuerung (Pinne oder Fernschaltbox) korrekt angebaut und leichtgängig, Lenkung auf Freigängigkeit prüfen, Trim- und Tiltfunktion geprüft (Modell abhängige Option)
- Batterie vollständig geladen, Anschlüsse fest, elektr. Anlasser / manuelle Startvorrichtung funktionsfähig
- Füllstände geprüft für Motorenöl, Getriebeöl, Kraftstoff, ggf. auffüllen
- Kraftstofftank(s) geschlossen und unbeschädigt, Kst-Anzeige funktionfähig
- Warnsysteme auf Funktion prüfen: Überhitzung, Batterie, Öllevel/Druck (fehlendes oder Option bedingte Ausstattung streichen), Notstoppleine verbaut und einwandfrei
- Korrekter Propeller verbaut und befestigt, alle Kühlwasserein- und Austrittsöffnungen frei
- Montage des Motors am Boot korrekt, Spiegelanpassung durchgeführt (Maß vom Bootsrumpf zur Antikavitationsplatte)

C) CHECK-LISTE IM MOTORBETRIEB

Befolgen Sie hierzu die Hinweise der Betriebsanleitung

- Elektrischer / manueller Choke funktionsfähig
- Neutralschaltung funktionsfähig (modellabhängige Option)
- Stoppschalter, Notstopp funktionsfähig
- Lenkung im Betrieb funktionsfähig
- Leerlauf, Neutralstellungsarretierung und Fahrtstellung eingestellt und funktionsfähig
- Anpassung Schaltzüge / Betrieb (F-N-R / F-N)
- Kühlwasserkreislauf prüfen (Wasseraustritt aus Öffnung)
- Motor auf Dichtigkeit prüfen (Öl, Kraftstoff, Wasser, Abgas usw.), System abweichende Undichtigkeiten beseitigen
- Warnsystem-Anzeigen prüfen (modellabhängige Option): Ölwarnung, Anzeigelampe und Buzzer, Öl- und Temperaturwarner, alle Instrumente in Funktion
- Korrekte Motortemperatur in Fahrbetrieb kontrollieren/ beachten
- Power Trim- und Tiltfunktion (modellabhängige Option) im Betrieb prüfen, ggf. einstellen

- Kopie der Garantiekarte an VOLVO PENTA KIEL GmbH, Am Kiel-Kanal 1, 24106 Kiel geschickt. Bitte legen Sie eine Kopie dieser CHECK-LISTE dazu. Übersendung auch per E-Mail möglich: info@tohatsu.de

Name des Kunden

Adresse des Kunden

Unterschrift des Kunden

Datum

Zusätzliche Kontaktdaten
(freiwillige Angabe)

Email-Adresse

Der Kunde bestätigt mit seiner Unterschrift, dass die oben aufgeführten Punkte durchgeführt wurden und die Angaben der Richtigkeit entsprechen.

Telefon



Erweiterung der Garantiekarte

Auslieferinspektion / Kontrolle – **Alternativ** zur den in der Garantiekarte genannten Vorgaben für den Direktverkauf

1. Alternative: Selbstinbetriebnahme des Käufers

Hinweise für den Käufer

Lieferumfang

1. Auspacken auf überprüfen, dass keine Transportschäden vorliegen
2. Sind Werkzeuge und Ersatzteile – wie in der Betriebsanleitung beschrieben- vorhanden
3. Bedienungsanleitung zur Kenntnis nehmen

Anbau

1. Befolgen Sie die Anweisungen in der Bedienungsanleitung

Inbetriebnahme

1. Befolgen Sie die Anweisungen in der Bedienungsanleitung
2. Dokumentieren Sie die Inbetriebnahme auf der beigefügten Checkliste (Rückseite)

Garantiebeginn

1. Bitte senden Sie die ausgefüllte Garantiekarte - zwecks Registrierung - zu uns.
2. Senden ebenfalls eine Kopie der Inbetriebnahmecheckliste zu uns.

Der Käufer übernimmt die Verantwortung für Nullstundenfehler. Spätere Reklamationen, deren Ursache in einer fehlerhaften Inbetriebnahme gefunden wird, können nicht auf dem Garantiewege abgewickelt werden.

Bitte berücksichtigen Sie die Hinweise der Bedienungsanleitung für die tägliche Inspektion vor und nach dem Betrieb.

2. Alternative: Inbetriebnahme bei einem Tohatsu Händler

1. Der Käufer übergibt den Motor der Werkstatt zur kostenpflichtigen Inbetriebnahme
2. Etwaige Fehler werden direkt mit uns auf dem Garantiewege abgewickelt
3. Der Käufer erhält einen betriebsfertigen und überprüften Motor mit maximaler Zuverlässigkeit.

Die Wartungsintervalle, die in der Bedienungsanleitung aufgeführt sind, werden zurzeit überarbeitet.

Zur Werterhaltung Ihres Motors ist mindestens eine jährliche Inspektion erforderlich.