

PROXXON

Winkelpolierer WP/E



Manual

DE

GB

FR

IT

ES

NL

DK

SE

CZ

TR

PL

RU

Deutsch		4
Beim Lesen der Gebrauchsanleitung Bildseiten herausklappen.		
English		11
Fold out the picture pages when reading the user instructions.		
Français		17
Lorsque vous lisez le manuel d'utilisation, veuillez déplier les pages d'illustration.		
Italiano		24
Per leggere le istruzioni per l'uso aprire le pagine ripiegate contenenti le figure.		
Español		30
Al consultar el manual de instrucciones abrir la hoja plegable.		
Nederlands		37
Bij het lezen van de gebruiksaanwijzing pagina's met afbeeldingen uitklappen.		
Dansk		43
Når brugsanvisningen læses, skal billedsiderne klappes ud.		
Svenska		49
Vid läsning av bruksanvisningen, fall ut bildsidorna.		
Česky		55
Při čtení návodu k obsluze rozložit stránky s obrázky.		
Türkçe		61
Kullanma Talimatının okunması esnasında resim sayfalarını dışarı çıkartın.		
Polski		67
Przy czytaniu instrukcji obsługi otworzyć strony ze zdjęciami.		
Русский		74
При чтении руководства по эксплуатации просьба открывать страницы с рисунками.		

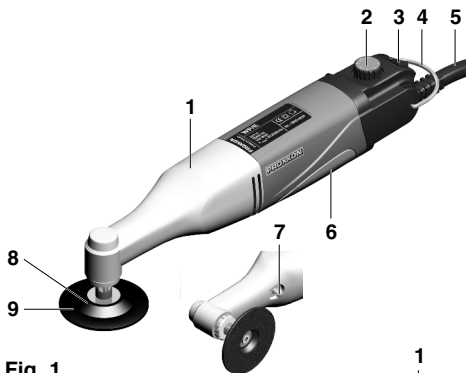

Fig. 1

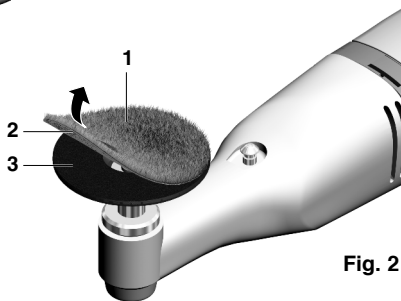

Fig. 2

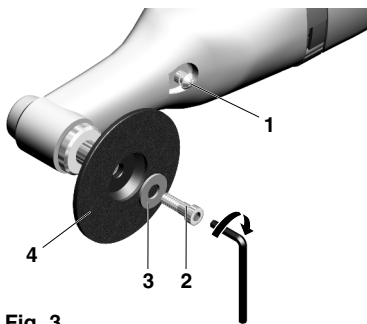

Fig. 3

DE **Originalbetriebsanleitung**
PROXXON Winkelpolierer
WP/E

Sehr geehrter Kunde, sehr geehrte Kundin!

Bitte halten Sie diese Betriebsanleitung und die beige-fügten Sicherheitshinweise immer griffbereit. Benutzen Sie das Gerät nur mit genauer Kenntnis und unter Beachtung der Anleitung sowie der Sicherheitshinweise!

Dies ist einerseits notwendig für einen gefahrlosen Betrieb und erleichtert es andererseits, das Gerät und seine Funktionen kennenzulernen.

Proxxon haftet nicht für die sichere Funktion des Gerätes bei:

- *Handhabungen, die nicht der üblichen Benutzung entspricht,*
- *anderen Einsatzzwecken, die nicht in der Anleitung genannt sind, unsachgemäß durchgeführten Reparaturen,*
- *Missachtung der Sicherheitsvorschriften.*
- *nicht vom Hersteller zu verantwortende, äußere Einwirkungen*

Wir empfehlen bei allen Reparatur- und Wartungsarbeiten die Verwendung von PROXXON - Original - Ersatzteilen.

Reparaturen nur von qualifiziertem Fachpersonal ausführen lassen!

Bitte beachten Sie: Alle in dieser Betriebsanleitung enthaltenen Angaben, insbesondere die technischen Daten, entsprechen dem Stand bei der Drucklegung.

Weiterentwicklungen im Sinne des technischen Fortschrittes behalten wir uns vor. Wir wünschen Ihnen viel Erfolg mit dem Gerät.

WARNUNG!

Lesen Sie alle Sicherheitshinweise und Anweisungen. Versäumnisse bei der Einhaltung der Sicherheitshinweise und Anweisungen können elektrischen Schlag, Brand und/oder schwere Verletzungen zur Folge haben!



BEWAHREN SIE ALLE SICHERHEITSHINWEISE UND ANWEISUNGEN FÜR DIE ZUKUNFT AUF !

Gemeinsame Sicherheitshinweise zum Schleifen, Sandpapiers Schleifen, Arbeiten mit Drahtbürsten, Polieren und Trennschleifen:

- a.) Dieses Elektrowerkzeug ist zu verwenden als Sandpapiers Schleifer und Polierer. Beachten Sie alle Sicherheitshinweise, Anweisungen, Darstellungen und Daten, die Sie mit dem Gerät erhalten.** Wenn Sie die folgenden Anweisungen nicht beachten, kann es zu elektrischem Schlag, Feuer und/oder schweren Verletzungen kommen.
- b.) Dieses Elektrowerkzeug ist nicht geeignet zum Schleifen, Arbeiten mit Drahtbürsten und Trennschleifen.** Verwendungen, für die das Elektrowerkzeug nicht vorgesehen ist, können Gefährdungen und Verletzungen verursachen.
- c.) Verwenden Sie kein Zubehör, das vom Hersteller nicht speziell für dieses Elektrowerkzeug vorgesehen und empfohlen wurde.** Nur weil Sie das Zubehör an Ihrem Elektrowerkzeug befestigen können, garantiert das keine sichere Verwendung.
- d.) Die zulässige Drehzahl des Einsatzwerkzeugs muss mindestens so hoch sein wie die auf dem Elektrowerkzeug angegebene Höchst-drehzahl.** Zubehör, das sich schneller als zulässig dreht, kann zerbrechen und umherfliegen.
- e.) Außendurchmesser und Dicke des Einsatzwerkzeugs müssen den Maßangaben Ihres Elektrowerkzeugs entsprechen.** Falsch bemessene Einsatzwerkzeuge können nicht ausreichend abgeschirmt oder kontrolliert werden.
- f.) Schleifscheiben, Flansche, Schleifteller oder anderes Zubehör müssen genau auf die Schleifspindel Ihres Elektrowerkzeugs passen.** Einsatzwerkzeuge, die nicht genau auf die Schleifspindel des Elektrowerkzeugs passen, drehen sich ungleichmäßig, vibrieren sehr stark und können zum Verlust der Kontrolle führen.
- g.) Verwenden Sie keine beschädigten Einsatzwerkzeuge. Kontrollieren Sie vor jeder Verwendung Einsatzwerkzeuge wie Schleifscheiben auf Absplittierungen und Risse, Schleifteller auf Risse, Verschleiß oder starke Abnut-**

- zung, Drahtbürsten auf lose oder gebrochene Drähte. Wenn das Elektrowerkzeug oder das Einsatzwerkzeug herunterfällt, überprüfen Sie, ob es beschädigt ist, oder verwenden Sie ein unbeschädigtes Einsatzwerkzeug. Wenn Sie das Einsatzwerkzeug kontrolliert und eingesetzt haben, halten Sie und in der Nähe befindliche Personen sich außerhalb der Ebene des rotierenden Einsatzwerkzeugs auf und lassen Sie das Gerät eine Minute lang mit Höchstdrehzahl laufen. Beschädigte Einsatzwerkzeuge brechen meist in dieser Testzeit.
- h.) Tragen Sie persönliche Schutzausrüstung. Verwenden Sie je nach Anwendung Vollgesichtsschutz, Augenschutz oder Schutzbrille. Soweit angemessen, tragen Sie Staubmaske, Gehörschutz, Schutzhandschuhe oder Spezialschürze, die kleine Schleif- und Materialpartikel von Ihnen fernhält.** Die Augen sollen vor herumfliegenden Fremdkörpern geschützt werden, die bei verschiedenen Anwendungen entstehen. Staub- oder Atemschutzmaske müssen den bei der Anwendung entstehenden Staub filtern. Wenn Sie lange lautem Lärm ausgesetzt sind, können Sie einen Hörverlust erleiden.
- i.) Achten Sie bei anderen Personen auf sicheren Abstand zu Ihrem Arbeitsbereich. Jeder, der den Arbeitsbereich betritt, muss persönliche Schutzausrüstung tragen.** Bruchstücke des Werkstücks oder gebrochener Einsatzwerkzeuge können wegfiegen und Verletzungen auch außerhalb des direkten Arbeitsbereichs verursachen.
- j.) Halten Sie das Gerät nur an den isolierten Griffflächen, wenn Sie Arbeiten ausführen, bei denen das Einsatzwerkzeug verborgene Stromleitungen oder das eigene Netzkabel treffen kann.** Der Kontakt mit einer spannungsführenden Leitung kann auch metallene Geräteteile unter Spannung setzen und zu einem elektrischen Schlag führen.
- k.) Halten Sie das Netzkabel von sich drehenden Einsatzwerkzeugen fern.** Wenn Sie die Kontrolle über das Gerät verlieren, kann das Netzkabel durchtrennt oder erfasst werden und Ihre Hand oder Ihr Arm in das sich drehende Einsatzwerkzeug geraten.

- l.) Legen Sie das Elektrowerkzeug niemals ab, bevor das Einsatzwerkzeug völlig zum Stillstand gekommen ist.** Das sich drehende Einsatzwerkzeug kann in Kontakt mit der Ablagefläche geraten, wodurch Sie die Kontrolle über das Elektrowerkzeug verlieren können.
- m.) Lassen Sie das Elektrowerkzeug nicht laufen, während Sie es tragen.** Ihre Kleidung kann durch zufälligen Kontakt mit dem sich drehenden Einsatzwerkzeug erfasst werden und das Einsatzwerkzeug sich in Ihren Körper bohren.
- n.) Reinigen Sie regelmäßig die Lüftungsschlitze Ihres Elektrowerkzeugs.** Das Motorgebläse zieht Staub in das Gehäuse, und eine starke Ansammlung von Metallstaub kann elektrische Gefahren verursachen.
- o.) Verwenden Sie das Elektrowerkzeug nicht in der Nähe brennbarer Materialien.** Funken können diese Materialien entzünden.
- p.) Verwenden Sie keine Einsatzwerkzeuge, die flüssige Kühlmittel erfordern.** Die Verwendung von Wasser oder anderen flüssigen Kühlmitteln kann zu einem elektrischen Schlag führen.

Rückschlag und entsprechende Sicherheitshinweise

Rückschlag ist die plötzliche Reaktion infolge eines hakenden oder blockierten drehenden Einsatzwerkzeugs, wie Schleifscheibe, Schleifband, Drahtbürste usw. Verhaken oder Blockieren führt zu einem abrupten Stopp des rotierenden Einsatzwerkzeugs. Dadurch wird ein unkontrolliertes Elektrowerkzeug gegen die Drehrichtung des Einsatzwerkzeugs beschleunigt.

Wenn z. B. eine Schleifscheibe im Werkstück hakt oder blockiert, kann sich die Kante der Schleifscheibe, die in das Werkstück eintaucht, verfangen und dadurch die Schleifscheibe ausbrechen oder einen Rückschlag verursachen. Die Schleifscheibe bewegt sich dann auf die Bedienperson zu oder von ihr weg, je nach Drehrichtung der Scheibe an der Blockierstelle. Hierbei können Schleifscheiben auch brechen.

Ein Rückschlag ist die Folge eines falschen oder fehlerhaften Gebrauchs des Elektrowerkzeugs. Er kann durch geeignete Vorsichtsmaßnahmen, wie nachfolgend beschrieben, verhindert werden.

- a. **Halten Sie das Elektrowerkzeug gut fest und bringen Sie Ihren Körper und Ihre Arme in eine Position, in der Sie die Rückschlagkräfte abfangen können.** Die Bedienperson kann durch geeignete Vorsichtsmaßnahmen die Rückschlagkräfte beherrschen.
- b. **Arbeiten Sie besonders vorsichtig im Bereich von Ecken, scharfen Kanten usw. Verhindern Sie, dass Einsatzwerkzeuge vom Werkstück zurückprallen und verklemmen.** Das rotierende Einsatzwerkzeug neigt bei Ecken, scharfen Kanten oder wenn es abprallt dazu, sich zu verklemmen. Dies verursacht einen Kontrollverlust oder Rückschlag.
- c. **Verwenden Sie kein gezähntes Sägeblatt.** Solche Einsatzwerkzeuge verursachen häufig einen Rückschlag oder den Verlust der Kontrolle über das Elektrowerkzeug.
- d. **Führen Sie das Einsatzwerkzeug stets in der gleichen Richtung in das Material, in der die Schneidkante das Material verlässt (entspricht der gleichen Richtung, in der die Späne aus geworfen werden).** Führen des Elektrowerkzeugs in die falsche Richtung bewirkt ein Ausbrechen der Schneidkante des Einsatzwerkzeuges aus dem Werkstück, wodurch das Elektrowerkzeug in diese Vorschubrichtung gezogen wird.
- e. **Spannen Sie das Werkstück bei der Verwendung von Drehfeilen, Trennscheiben, Hochgeschwindigkeitsfräswerkzeugen oder Hartmetall-Fräswerkzeugen stets fest.** Bereits bei geringer Verkantung in der Nut verhaken diese Einsatzwerkzeuge und können einen Rückschlag verursachen. Bei Verhaken einer Trennscheibe bricht diese gewöhnlich. Bei Verhaken von Drehfeilen, Hochgeschwindigkeitsfräswerkzeugen oder Hartmetall-Fräswerkzeugen, kann der Werkzeugeinsatz aus der Nut springen und zum Verlust der Kontrolle über das Elektrowerkzeug führen.

Besondere Sicherheitshinweise zum Sandpapier-schleifen:

- a.) **Benutzen Sie keine überdimensionierten Schleifblätter, sondern befolgen Sie die Herstellerangaben zur Schleifblattgröße.** Schleifblätter, die über den Schleifteller hinausragen,

können Verletzungen verursachen sowie zum Blockieren, Zerreißen der Schleifblätter oder zum Rückschlag führen.

Besondere Sicherheitshinweise zum Polieren:

- a.) **Lassen Sie keine losen Teile der Polierhaube, insbesondere Befestigungsschnüre, zu. Verstauen oder kürzen Sie die Befestigungsschnüre.** Lose, sich mitdrehende Befestigungsschnüre können Ihre Finger erfassen oder sich im Werkstück verfangen.

Nur in trockenen Räumen benutzen



Schutzklasse II-Gerät



Bitte Gerät nicht über den Hausmüll entsorgen!



Tragen Sie eine Schutzbrille!



Bitte verwenden Sie zu Ihrer Sicherheit beim Arbeiten einen Gehörschutz!



1 Legende (Fig. 1):

1. Getriebekopf
2. Drehzahlregelknopf
3. Ein-Aus-Schalter
4. Gerätebügel
5. Anschlußkabel
6. Motorgehäuse
7. Arretierknopf
8. Gummistützteller
9. Polierwerkzeug

2 Beschreibung des Gerätes

Egal, ob beim Einsatz im KFZ-Bereich, nach dem Lackieren, ob zum Veredeln von blanken Metalloberflächen, Restaurieren, Reinigen, Entrostern oder dem Herstellen des „letzten Schliffs“, auch von Kunststoff, Holz oder Stein:

In jedem Bereich ist der Winkelpolierer WP/E ein leistungsfähiges, aber nichtsdestotrotz sehr kompaktes Gerät!

Ein robustes zweistufiges Getriebe im soliden Aludruckgußgetriebegehäuse überträgt die Kraft des sorgfältig ausgewuchteten und extrem laufruhigen Permanentmagnet-Gleichstrommotors und sorgt so für reichlich Drehmoment und eine arbeitsgerechte Drehzahl für das eingesetzte Polierwerkzeug.

Zusätzlich dazu läßt diese sich mit der feinfühlig elektronischen Regelung optimal an die unterschiedlichsten Verwendungszwecke anpassen:

Das bedeutet: Immer die richtige Drehzahl und immer genügend Kraft zum Arbeiten!

Und damit die Kraft kontrolliert eingesetzt und das Polierwerkzeug exakt geführt werden kann, hat das Gerät ein kompaktes und ergonomisches Gehäuse mit einer eingearbeiteten Weichkomponente:

So liegt es jederzeit angenehm in der Hand und läßt sich ermüdungsfrei führen.

Flexibilität bietet unser WP/E auch bei der Auswahl der zu bearbeitenden Materialien: Mit einer umfangreichen Auswahl an sorgfältig ausgesuchtem Zubehör können Sie gleich loslegen, egal ob auf blankem Metall, lackierten oder beschichteten Flächen! Wie Sie diese optimal einsetzen, und welche weiteren Optionen Ihnen Ihr Winkelpolierer noch bietet, erfahren Sie bei der Lektüre dieser Anleitung!

3 Lieferumfang:

1 Stck.	Winkelpolierer WP/E
1 Stck.	Betriebsanleitung und Sicherheitshinweise
1 Stck.	Gummistützteller mit Klett-Befestigung
1 Stck.	Lammfell-Polierscheibe
1 Stck.	Polierfilz
12 Stck.	Schleifscheiben (K 2000)
75 ml	Polieremulsion
1 Stck.	Microfaser-Tuch

4 Technische Daten:

Motor:

Spannung:	230 V, 50/60 Hz, ~
Leistung:	100 Watt
Kurzzeitbetrieb:	KB 3 min

Gerät:

Länge:	ca. 260 mm
Gewicht (incl. Anschlußkabel):	ca. 880 gr.
Spindeldrehzahl:	800-2500 1/min

Maximaler

Polierwerkzeugdurchmesser: 50 mm

Geräuschentwicklung: < 70 dB(A)

Bitte beachten Sie, dass insbesondere die Schall- und Vibrationsmessungen mit Proxxon-Einsatzwerkzeugen durchgeführt worden sind. Wir können bei der Verwendung von Fremdfabrikaten nicht für die Einhaltung der hier getroffenen Aussagen garantieren!

5 Inbetriebnahme

Ihr Winkelpolierer WP/E ist im Lieferzustand gebrauchsfertig, außer dem Anbringen der Polierwerkzeuge auf dem Gummistützteller sind keine besonderen Inbetriebnahmemaßnahmen erforderlich.

Bitte überprüfen Sie aber vor jedem Arbeiten das Gerät und die Polierwerkzeuge auf offensichtliche Beschädigungen !





Achten Sie immer auf Ihre Sicherheit!

Trotz seiner Kompaktheit ist der Winkelpolierer WP/E ein Elektrowerkzeug, von dem ein gewisses Gefahrenpotential ausgeht. Stellen Sie sicher, dass bei der Überprüfung des Gerätes, bei Reinigungsarbeiten oder dem Auswechseln der Polierwerkzeuge immer der Netzstecker gezogen ist!

5.1 Der Gummistützteller mit Klett-Schnellbefestigung (Fig. 2)

Die Polierwerkzeuge 1, also z. B. der Polierschwamm oder die Filzscheibe, werden mittels der Klett-Schnellbefestigung 2 auf dem Gummistützteller 3 fixiert. So ist ein schnelles und sicheres Auswechseln der Polierwerkzeuge zur Anpassung an verschiedene Materialien oder Bearbeitungsstadien kein Problem. Soll ein Polierwerkzeug ersetzt werden, einfach abziehen und gewünschtes aufdrücken!

Folgende Polierwerkzeuge sind im Lieferumfang Ihres Winkelpolierers WP/E enthalten:

1 Stck.	Polierschwamm (blau = mittelhart, Artikel 28662)	Zum Aufbringen der Polieremulsion auf Lack- und Metallflächen und anschließendem Polieren. Mit Klett-Schnellbefestigung. Ø 50 x 25 mm.	
1 Stck.	Lammfell-Polierhaube (Artikel 28664)	Aus hochwertigem, dichtem Lammfell zum Polieren von kratzfesten Lacken. Mit Klett-Schnellbefestigung. Ø 50 mm.	
1 Stck.	Polierfilzscheibe, mittelhart (Artikel 28666)	Zum Polieren von Metallen (z.B. Edelstahl, Messing und Kupfer). Mit Klett-Schnellbefestigung	
12 Stck.	Superfeine Schleifscheiben Korn 2000 (Artikel 28670)	Aus Silicium-Karbid. Zum Endbehandeln von Lacken, Entfernen von Lacknasen und Einschlüssen. Mit Klett-Schnellbefestigung. Ø 50 mm.	

Zum Endreinigen polierter Flächen liegt dem WP/E noch ein Microfaser-Tuch (Artikel 28678) bei.

6 Arbeiten mit dem Gerät:

- Nicht ohne Staubschutzmaske und Schutzbrille arbeiten. Manche Stäube haben eine gesundheitsgefährdende Wirkung! Asbesthaltige Materialien dürfen nicht bearbeitet werden!
- Nicht mit beschädigten Werkzeugen arbeiten!
- Sorgen Sie für eine sichere Fixierung des Werkstücks! Lose Werkstücke sollten in einer geeigneten Vorrichtung eingespannt werden. Das Umherfliegen des Werkstücks wird so unterbunden.
- Nicht die Höhe des Anpreßdrucks, sondern die richtige und gleichmäßige Drehzahl bringt hohe Arbeitsleistung! Hoher Anpreßdruck ist zu vermeiden: Er belastet nur das Gerät und kann sogar zur Beschädigung des Einsatzwerkzeugs führen!
- Gerät so halten, dass die Lüftungsschlitze nicht verdeckt werden. Bei Überhitzung das Gerät unbedingt ausschalten und abkühlen lassen.

Werkstück reinigen:

Natürlich ist eine gründliche Reinigung eines verschmutzten Werkstücks vor dem Poliervorgang unabdingbar! Hier hilft die Anwendung von Schleifpapier weiter. Geeignete Schleifblätter mit Kletthaftbelag finden Sie in unserem Sortiment (www.proxxon.com).

Polieren:

Warnung:

Bitte stellen Sie sicher, dass das Polierwerkzeug sich in einem einwandfreien Zustand befindet und nicht ver-

schlissen oder beschädigt ist. Bei verschlissenen oder beschädigten Polierwerkzeugen können Teile abreißen und umherfliegen. Verletzungen können die Folge sein!

Bitte beachten Sie:

Niemals ohne Poliermittel arbeiten! Bitte beachten Sie, dass die in den verschiedenen Poliermitteln enthaltenen Inhaltsstoffe für die Polierwirkung maßgeblich sind, nicht die mechanische Einwirkung des Polierwerkzeugs!

Von daher ist die Auswahl der Poliermittel, sei es Emulsion, Wachs oder Paste, für das angestrebte Ergebnis entscheidend: Bitte achten Sie darauf, dass das richtige Mittel für das zu bearbeitende Material und den jeweiligen Arbeitsfortschritt gewählt wird.

Im Lieferumfang des Winkelpolierers WP/E liegt eine Tube (75 ml) Metallpolierpaste bei. Ersatz gibt es im Handel, der auch weitere Poliermittel aller Art vorhält. Zweckmäßigerweise wird mit dem beiliegenden blauen Polierschwamm das Poliermittel aufgetragen. Dieser Vorgang sollte mit möglichst geringer Drehzahl erfolgen, um ein Umherspritzen des Poliermittels zu vermeiden. Ist das Poliermittel auf der zu polierenden Oberfläche verteilt, kann der Poliervorgang je nach Bedarf mit der beiliegenden Polierfilzscheibe und der Polierhaube fortgesetzt werden.

Die komplette Prozedur muß je nach Bedarf bis zum gewünschten Ergebnis wiederholt werden. Abschließend sollte mit dem Microfasertuch eine Reinigung des Werkstücks von überschüssigem Poliermittel stattfinden.

7 Zubehör für den Winkelpolierer WP/E

Natürlich sind alle oben beschriebenen Artikel von Proxxon (außer der Polierpaste) auch als auch als Zubehör erhältlich.

Für nähergehende Informationen zum Zubehör fordern Sie bitte unseren Geräte-Katalog unter der im Garantiehinweis auf der letzten Seite angegebenen Adresse an.

Bitte beachten Sie generell:

Proxxon-Einsatzwerkzeuge sind zum Arbeiten mit unseren Maschinen konzipiert und damit optimal für die Verwendung mit diesen geeignet.

Wir übernehmen bei der Verwendung von Einsatzwerkzeugen von Fremdfabrikaten keinerlei Gewährleistung für die sichere und ordnungsgemäße Funktion unserer Geräte!

Service-Hinweis

Bitte beachten Sie:

Die Netzleitung darf nur von unserer Proxxon-Serviceabteilung oder einer qualifizierten Fachkraft ersetzt werden!

8 Pflege und Wartung:

Das Gerät ist weitgehend wartungsfrei. Für eine lange Lebensdauer sollten Sie es allerdings nach jedem Gebrauch mit einem weichen Lappen oder einem Pinsel reinigen.

Die äußere Reinigung des Gehäuses kann dann mit einem weichen, eventuell feuchtem Tuch erfolgen. Dabei darf milde Seife oder eine anderes geeignetes Reinigungsmittel benutzt werden. Lösungsmittel- oder alkoholhaltige Reinigungsmittel (z. B. Benzin, Reinigungsalkohole etc.) sind zu vermeiden, da diese die Kunststoffgehäuseschalen angreifen könnten. In allen Fällen ist unbedingt zu beachten, dass keine Flüssigkeiten ins Geräteinnere dringen dürfen.

8.1 Auswechseln des Gummistütztellers (Fig. 3)

Warnung:

Bei den nachfolgenden Arbeitsschritten unbedingt darauf achten, dass der Netzstecker des Gerätes gezogen ist!

Achtung:

Ein verschlissener oder beschädigter Gummistützteller muß umgehend ausgetauscht werden! Betreiben Sie niemals Ihren WP/E mit defektem Gummistützteller oder defekten Polierwerkzeugen! Bruch- und Verletzungsgefahr.

Ein neuer Gummistützteller ist im Handel unter der Artikelnummer 28548 erhältlich.

1. Drücken Sie den Arretierknopf 1 vorsichtig
2. Lösen sie mit einem Innensechskantschlüssel die Halteschraube 2 und drehen Sie sie heraus. Achtung: Es kann sein, dass sich die Welle noch etwas mitdreht, bis der Arretierknopf im Geräteinneren die richtige Position auf der Welle „gefunden“ hat. Sie merken dies daran, dass der Arretierknopf an dieser Stelle ganz einrastet. Dann ist die Welle blockiert.
3. Gummistützteller 4 mit mit der Scheibe 3 entnehmen
4. Gummistützteller 4 ersetzen
5. Schraube 2 und Scheibe 3 einsetzen.
6. Schraube 2 festdrehen.

9 Entsorgung:

Bitte entsorgen Sie das Gerät nicht über den Hausmüll! Das Gerät enthält Wertstoffe, die recycelt werden können. Bei Fragen dazu wenden Sie sich bitte an Ihre lokalen Entsorgungsunternehmen oder andere entsprechenden kommunalen Einrichtungen.

EG-Konformitätserklärung

Name und Anschrift:

PROXXON S.A.
6-10, Häreberg
L-6868 Wecker

Produktbezeichnung: Winkelpolierer WP/E

Artikel Nr.: 28660

Wir erklären in alleiniger Verantwortung, dass dieses Produkt mit den folgenden Richtlinien und normativen Dokumenten übereinstimmt:

EU-Maschinenrichtlinie 2006/42/EG

DIN EN 60745-1 / 01.2010

DIN EN 60745-2-3 / 04.2015

EU-EMV-Richtlinie 2014/30/EU

DIN EN 55014-1 / 05.2012

DIN EN 55014-2 / 02.2016

DIN EN 61000-3-2 / 03.2015

DIN EN 61000-3-3 / 03.2014

Datum: 23.03.2017



Dipl.-Ing. Jörg Wagner

PROXXON S.A.

Der Bevollmächtigte für die Zusammenstellung der Technischen Unterlagen ist identisch mit dem mit dem Unterzeichner

GB **Translation of the Original
Operating Instructions
PROXXON WP/E Angle
Polisher**

Dear customer!

Always keep these operating instructions and the enclosed safety guidelines within reach.

Only use this device with exact knowledge of it and comply with the instructions and safety guidelines!

This is necessary to ensure safe operation and, secondly, it facilitates familiarisation with the device and its functions.

Proxxon assumes no liability for the safe function of the device in the case of:

- *handling that does not comply with normal intended use,*
- *use for other purposes not mentioned in the manual,*
- *incorrectly executed repairs,*
- *failure to heed safety instructions,*
- *external effects for which the manufacturer is not responsible.*

We recommend using PROXXON original spare parts for all repair and maintenance work.

Repairs should only be performed by qualified skilled personnel!

Please note: All information contained in these operating instructions - especially the technical data - corresponds to the status at the time of printing.

We reserve the right to make further developments in the interest of technical progress. We wish you every success with the device.

WARNING!

Read all safety warnings and instructions. Failure to follow all safety warnings and instructions listed below may result in electric shock, fire and/or serious injury.



KEEP ALL SAFETY WARNINGS AND INSTRUCTIONS FOR THE FUTURE !

Safety Warnings Common for Grinding, Sanding, Wire Brushing, Polishing or Abrasive Cutting-Off Operations:

- a.) This power tool is intended to function as a sander or polisher.** Failure to follow instructions listed below may result in electric shock, fire and/or serious injuries.
- b.) This electric power tool is not suitable for grinding, wire brushing and cutting-off operations.** Uses for which the power tool is not intended can cause hazards and injuries.
- c.) Do not use accessories which are not designed or recommended by the manufacturer specifically for this power tool.** Just because the accessory can be attached to your power tool does not assure safe use.
- d.) The rated speed of the bits and cutters must be at least equal to the maximum speed specified on the power tool.** Accessories that turn faster than their rated speed can break and fly apart.
- e.) The outside diameter and thickness of the bits and cutters must be within the capacity rating of your power tool.** Incorrectly sized bits and cutters cannot be adequately guarded or controlled.
- f.) The arbour size of discs, flanges, grinding discs or other accessories must properly fit the grinding spindle of your power tool.** Bits and cutters that do not fit the grinding spindle of the power tool properly will turn unevenly, vibrate very strongly and cause loss of control.
- g.) Do not use damaged bits and cutters. Before each use, inspect bits and cutters such as sanding discs for chips and cracks, grinding discs for cracks, strong wear or tear, wire brushes for loose or broken wires. If the power tool or bits and cutters are dropped, check for damage or install undamaged bits and cutters. After you have inspected and installed the bits and cutters, keep yourself and any other persons in the vicinity away from the plane of the rotating bits and cutters and run the device at maximum rotational speed for one minute.** Damaged bits and cutters usually break during this test time.

- h.) **Wear protective equipment.** Depending on the application, use full face protection, eye protection or protective goggles. If appropriate, wear a dust mask, hearing protection, protective gloves or a special apron capable of stopping small abrasive and material particles. The eyes are to be protected from flying debris generated during various operations. Dust masks or respirators must filter the dust generated during the operation. If you are exposed to loud noise for a long time, you may suffer hearing loss.
- i.) **Keep other people at a safe distance away from your work area. Anyone who enters the working area must wear personal protective equipment.** Fragments of the work piece or broken bits and cutters can fly away and cause injuries even beyond the immediate area of work.
- j.) **Hold the device only by its insulated grip surfaces if you perform work where the bits and cutters could contact hidden power cables or your own mains cable.** Contact with a live cable can energize metal device parts and cause electric shock.
- k.) **Keep the mains cable away from rotating bits and cutters.** If you lose control of the device, the mains cable could be cut or snagged, and your hand or your arm could get pulled into the rotating bits and cutters.
- l.) **Never set down the power tool until the bits and cutters come to a complete stop.** Turning bits and cutters grab the depositing surface and pull the power tool out of your control.
- m.) **Do not allow the power tool to run while you are carrying it.** Your clothing could get snagged accidentally in the rotating bits and cutters, causing the power tool to pierce your body.
- n.) **Regularly clean the ventilation slits of your power tool.** The motor fan sucks dust into the housing and a strong accumulation of metal dust can cause electrical hazards.
- o.) **Do not use the power tool in the vicinity of combustible materials.** Sparks could ignite these materials.

- p.) **Do not use bits and cutters that require liquid coolants.** The use of water or other liquid coolants can cause electric shock.

Kickback and related warnings

Kickback is a sudden reaction to a pinched or snagged rotating wheel, sanding band, brush or any other accessory. Pinching or snagging causes rapid stalling of the rotating accessory which in turn causes the uncontrolled power tool to be forced in the direction opposite of the accessory's rotation.

For example, if an abrasive wheel is snagged or pinched by the workpiece, the edge of the wheel that is entering into the pinch point can dig into the surface of the material causing the wheel to climb out or kick out. The wheel may either jump toward or away from the operator, depending on direction of the wheel's movement at the point of pinching. Abrasive wheels may also break under these conditions.

Kickback is the result of power tool misuse and/or incorrect operating procedures or conditions and can be avoided by taking proper precautions as given below.

- a) **Maintain a firm grip on the power tool and position your body and arm to allow you to resist kickback forces.** The operator can control kickback forces, if proper precautions are taken.
- b) **Use special care when working corners, sharp edges etc. Avoid bouncing and snagging the accessory.** Corners, sharp edges or bouncing have a tendency to snag the rotating accessory and cause loss of control or kickback.
- c) **Do not attach a toothed saw blade.** Such blades create frequent kickback and loss of control.
- d) **Always feed the bit into the material in the same direction as the cutting edge is exiting from the material (which is the same direction as the chips are thrown).** Feeding the tool in the wrong direction causes the cutting edge of the bit to climb out of the work and pull the tool in the direction of this feed.

- e) **When using rotary files, cut-off wheels, high-speed cutters or tungsten carbide cutters, always have the work securely clamped.** These wheels will grab if they become slightly canted in the groove, and can kickback. When a cut-off wheel grabs, the wheel itself usually breaks. When a rotary file, high-speed cutter or tungsten carbide cutter grabs, it may jump from the groove and you could lose control of the tool.

Safety Warnings Specific for Polishing:

- a. **Loose parts on the polishing guard, especially the fastening cords, are not permitted. Tuck away or shorten the fastening cords.** Loose, spinning fastening cords may make contact with your fingers or become caught in the workpiece.

Special safety guidelines on sanding:

- a.) **Do not use any oversized sanding disc papers, but comply with manufacturer's specifications on sanding paper size.** Sanding papers that extend beyond the grinding disc can cause injuries as well as lead to binding, tearing of the sanding discs or recoil.

For use in dry environments only



Protection class II device



Please do not dispose of the machine!



Wear safety glasses!



For your safety, always wear hearing protection while working!



1 Key (Fig. 1):

1. Gear head
2. Speed control knob
3. On/Off switch
4. Device bracket
5. Connecting cable
6. Motor housing
7. Lock button

8. Rubber backing disc
9. Polishing tool

2 Description of the device

Whether in use in the automotive industry following painting, or to finish exposed metal surfaces, for restoration, cleaning, corrosion removal or producing that "finishing touch", including on plastic, wood and stone:

The WP/E angle polisher is a powerful but, nevertheless, extremely compact device for use in every application!

A robust two-stage gearbox in a solid cast aluminium gearbox casing transmits power from the carefully balanced and extremely quiet permanent magnet DC motor, thus providing enormous torque and a proper working speed for the polishing tool used.

In addition, the sensitive electronic control system enables its optimum adaptation to suit the most varied application purposes.

This means that the right speed and adequate power are always available to work with!

And, to ensure that power is applied under control and the polishing tool guided exactly, the device has a compact and ergonomic housing with an integrated soft component.

It is therefore pleasant to hold at all times and can be guided without fatigue.

Our WP/E also offers flexibility when selecting the material to be polished. With a comprehensive choice of carefully selected accessories, you can get started immediately, regardless of whether you are tackling bare metal or painted or coated surfaces! This manual will show you how to use your angle polisher to achieve the best results and all the other options it offers you!

3 Scope of delivery:

- 1 x WP/E Angle Polisher
- 1 x Operating instructions and safety guidelines
- 1 x Rubber backing disc with touch fastener
- 1 x Lambskin polishing disc
- 1 x Polishing felt
- 12 x Grinding wheels (K 2000)
- 75 ml Polishing emulsion
- 1 x Microfibre cloth

4 Technical data:

Motor:

Voltage:	230 V, 50/60 Hz, ~
Power:	100 Watt
Short-term operation:	KB 3 min

Device:

Length:	approx. 260 mm
Weight (incl. connecting cable):	approx. 880 gr.
Spindle velocity:	800-2500 rpm
Maximum polishing tool diameter:	50 mm
Noise development:	< 70 dB(A)

Please note that the sound and vibration measurements in particular have been performed with Proxon bits and cutters. When using third-party brands we cannot guarantee compliance with the statements given here!

5 Commissioning

Your WP/E angle polisher is delivered ready for use and, except for the fitting of polishing tools to the rubber backing disc, no special commissioning measures need to be taken.

However, please check the device and the polishing tools for any visible wear before every use!





Always ensure your own safety!

Despite its compact size, the WP/E angle polisher is an electric tool that harbours a certain level of risk. Always ensure that the mains plug is disconnected when checking the device, during cleaning or when changing polishing tools!

5.1 Rubber backing disc with quick-action touch fastener (Fig. 2)

Polishing tools 1 (e.g. the polishing sponge or felt disc) are fixed to the rubber backing disc 3 with the touch fastener 2. Rapid and safe changing of polishing tools therefore poses no problem when adjusting to different materials or machining stages. When changing a polishing tool, simply pull of the tool and press on the replacement!

The following polishing tools are included in the scope of delivery of the WP/E angle polisher:

1 x	Polishing sponge (blue=medium hard, Article 28662)	For applying polishing emulsion to paint and metal surfaces and subsequent polishing. With touch fastener. Ø 50 x 25 mm.	
1 x	Lambskin polishing hood (Article 28664)	Made of high-quality, thick lambskin for polishing scratchproof paints. With touch fastener. Ø 50 mm.	
1 x	Polishing felt disc, medium hard (Article 28666)	For polishing metals (e.g. stainless steel, brass and copper). With touch fastener.	
12 x	Super-fine grinding disc, 2000 grit (Article 28670)	Made of silicon carbide. For finishing of paint surfaces, removing paint drips and inclusions. With touch fastener. Ø 50 mm.	

A microfibre cloth (Article 28678) is also included with the WP/E for final cleaning of polished surfaces.

6 Working with the device:

- Never work without dust protection mask and safety glasses. Some dusts have a hazardous effect! Materials containing asbestos may not be machined!
- Do not work with damaged tools!

- Ensure the work piece is fixed securely! Loose work pieces should be clamped in a suitable fixture. This prevents the work pieces from flying about.
- A correct and uniform speed achieves a high performance, not excessive contact pressure! Excessive pressure is to be avoided: it only stresses the device

and can even damage the bits and cutters!

- Hold the device without covering the ventilation slots. If it overheats, you absolutely must shut off the device and allow it to cool down.

Workpiece cleaning:

Naturally enough, it is essential that a dirty workpiece be cleaned thoroughly prior to polishing! Use of sandpaper is helpful here. Appropriate sanding sheets with a touch fastener layer are available in our range (www.proxxon.com).

Polishing:

Warning:

Please ensure that the polishing tool is in a perfect condition and not worn or damaged. Parts can break off and fly about if polishing tools are worn or damaged. This could result in injuries.

Please note:

Never work without polishing agent! Please note that the ingredients of different polishing agents play a decisive part in achieving the polishing effect, not the mechanical action of the polishing tool!

Therefore, the choice of polishing agent, whether emulsion, wax or paste, is decisive if the desired result is to be achieved. Please ensure that the correct agent is selected for the material to be polished and the respective working stage.

A tube (75 ml) of metal polishing paste is included in the WP/E angle polisher scope of delivery. A replacement can be obtained from retailers, and these also stock further polishing agents of all types.

Application of the polishing agent is most expedient with the enclosed blue polishing sponge. This procedure should be realised at as low a speed as possible to avoid the polishing agent splashing about.

Following application of the polishing agent to the surface to be polished, the polishing process can be continued as required with the polishing felt disc and polishing hood.

The complete procedure should, depending on requirements, be repeated until the desired result is achieved. Finally, the workpiece should be cleaned of residual polishing agent using the microfibre cloth.

7 Accessories for the WP/E angle polisher

Naturally enough, all the items described above (except metal polishing paste) are also available as accessories from Proxxon.

For more detailed information on accessories, please request our device catalogue from the address specified on the last page in the warranty information.

Please note in general:

Proxxon bits and cutters have been designed to work with our machines, which makes them optimal for their use.

We will not assume any liability whatsoever for the safe and proper function of our devices when using third-party bits and cutters!

Service note

Please note: The mains power input may only be replaced by our Proxxon Service Department or a qualified specialist!

8 Care and maintenance:

The device is broadly maintenance-free. For a long service life, you should clean your unit after every use with a soft cloth or brush.

The exterior of the housing can be cleaned with a soft, possibly damp cloth. A mild soap or other suitable cleaning agent may be used during this. Solvents or cleaning agents containing alcohol (e.g. petrol, cleaning alcohols etc.) should be avoided, since these can attack plastic casings. In any event, make absolutely certain that no liquids penetrate into the interior of the device.

8.1 Replacing/Using the rubber backing disc (Fig. 3):

Warning:

For the following steps, it is imperative that you disconnect the mains plug of the device!

Caution:

A worn or damaged rubber backing disc should be replaced immediately! Never operate your WP/E with a defective rubber backing disc or defective polishing tools! Risk of breakage and injuries!

A new rubber backing disc is available commercially under the article number 28548.

1. Press the lock button 1 carefully.
2. Using a suitable screwdriver, release and unscrew the check screw 2. Caution: The shaft may rotate as well somewhat until the lock button "finds" its correct position on the shaft in the interior of the device. This is noticeable when the lock button engages completely at that point. The shaft is then blocked.
3. Remove the rubber backing disc 4 and the disc 3.
4. Replace the rubber backing disc 4.
5. Fit the screw 2 and disc 3.
6. Tighten the screw 2 firmly.

9 Disposal:

Please do not dispose of this machine in household refuse! The device contains reusable materials which can be recycled. If you have any questions about this, please contact your local disposal company or other appropriate local facilities.

EC Declaration of Conformity

Name and address:

PROXXON S.A.
6-10, Härebiërg
L-6868 Wecker

Product designation: WP/E Angle Polisher
Article No.: 28660

On our sole responsibility, we declare that this product conforms to the following directives and normative documents:

EU Machinery Directive 2006/42/EC

DIN EN 60745-1 / 01.2010
DIN EN 60745-2-3 / 04.2015

EU EMC Directive 2014/30/EC

DIN EN 55014-1 / 05.2012
DIN EN 55014-2 / 02.2016
DIN EN 61000-3-2 / 03.2015
DIN EN 61000-3-3 / 03.2014

Date: 23.03.2017



Jörg Wagner (Dipl.-Ing.)

PROXXON S.A.

The person authorised to compile the technical documents is identical to the signatory

FR Traduction de la notice
d'utilisation originale
**PROXXON Polisseuse d'angle
WP/E**

Cher client, chère cliente !

Veillez toujours conserver à portée de main cette notice d'utilisation et les prescriptions de sécurité jointes. Utilisez l'appareil uniquement avec des connaissances précises, conformément à ce manuel ainsi qu'aux prescriptions de sécurité !

Cela est nécessaire d'une part pour un fonctionnement sans danger de l'appareil et d'autre part, pour vous faciliter l'apprentissage de l'appareil et de ses fonctions.

Proxxon décline toute responsabilité en cas :

- d'utilisation non conforme à l'utilisation conventionnelle,
- d'utilisation autre que celles nommées dans ce guide,
- de réparations effectuées de manière non conforme,
- de non-respect des prescriptions de sécurité,
- d'événements extérieurs qui échappent à la responsabilité du fabricant.

Nous recommandons, pour tous les travaux de responsabilité du fabricant, et d'autre part, pour vous faciliter l'apprentissage

Faites effectuer les réparations uniquement par un personnel qualifié à cet effet !

Attentionnel qualifié à cet effet !iquement par nsabilité du fabricant, et d'autre part, pour vous faciliter l'apprentissage de l'appareil et de ses fonction presse de ce manuel.

Tous droits de modification survenant dans le cadre du progrès technique réservés. Nous vous souhaitons le plus grand succès avec votre appareil.

ATTENTION !

Il faut lire l'intégralité de ces instructions. Le non-respect des instructions énumérées ci-après peut entraîner une décharge électrique, un incendie et/ou des graves blessures.



CONSERVER PRECIEUSEMENT CES INSTRUCTIONS !

Avertissements de sécurité communs pour les opérations de meulage, de ponçage, de broissage métallique, de lustrage ou de tronçonnage par meule abrasive :

- Cet outil électrique doit être utilisé conformément à ses fonctions, le ponçage et le lustrage. Observez toutes les prescriptions de sécurité, instructions, illustrations et données que vous recevez en même temps que l'appareil.** Le non-respect des prescriptions suivantes peut entraîner une électrocution, un incendie et/ou de graves blessures.
- Cet outil électrique n'est pas adapté au meulage, à l'utilisation d'une brosse métallique ni au tronçonnage par meule abrasive.** Les utilisations pour lesquelles l'appareil électrique n'est pas conçu peuvent entraîner des dangers et des blessures.
- N'utilisez aucun accessoire qui ne soit pas spécialement prévu et recommandé par le fabricant pour cet appareil électrique.** Le simple fait de pouvoir fixer l'accessoire à l'appareil électrique ne garantit en aucune manière son utilisation en toute sécurité.
- Le régime autorisé de l'outil utilisé doit être au minimum aussi élevé que le régime maximum indiqué sur l'appareil électrique.** Les accessoires qui entrent en rotation à une vitesse supérieure à celle autorisée peuvent se rompre et être projetés aux alentours.
- Le diamètre extérieur et l'épaisseur de l'outil utilisé doivent correspondre aux cotes indiquées pour votre appareil électrique.** Des outils incorrectement dimensionnés ne peuvent pas être suffisamment protégés ou contrôlés.
- Les disques de meulage, brides, plateaux ou autres accessoires doivent s'adapter exactement à la broche porte-meule de votre appareil électrique.** Les outils utilisés qui ne s'adaptent pas exactement à la broche porte-meule de votre appareil électrique présentent une rotation irrégulière, de fortes vibrations et peuvent entraîner la perte du contrôle sur l'appareil.
- N'utilisez aucun outil endommagé. Avant toute utilisation d'un outil comme le disque de meulage, contrôlez l'absence d'éclats et de**

- fissures, l'absence de fissures, d'abrasion ou de forte usure sur les plateaux de ponçage, l'absence de fils disjointes ou rompus sur les brosses métalliques. Lorsque l'appareil électrique ou l'outil utilisé est tombé au sol, contrôlez qu'il soit bien intact ou bien utilisez un outil de remplacement non endommagé. Si vous avez contrôlé l'outil et que vous l'utilisez, maintenez-vous, ainsi que toute personne se trouvant à proximité, à l'écart de l'appareil en rotation et faites tourner ce dernier à vitesse maximum pendant une minute. La plupart des outils endommagés se rompent pendant cette période de test.
- h. Portez votre équipement individuel de sécurité. Selon l'application visée, portez un masque couvrant complètement le visage, une visière ou des lunettes de protection. Dans la mesure du possible, portez un masque anti-poussières, un casque de protection auditive, des gants de sécurité ou un tablier spécial de protection pour vous protéger des petites particules de meule ou de matériau.** Les yeux doivent être protégés des corps étrangers qui peuvent être projetés dans le cadre de diverses applications. Les masques anti-poussière ou respiratoire doivent filtrer les poussières qui sont générées lors de l'application. Vous pouvez souffrir d'une perte auditive si vous êtes soumis pendant longtemps à un niveau de bruit élevé.
- i. Veillez à ce que les autres personnes respectent une distance de sécurité suffisante par rapport à votre zone de travail. Toute personne qui pénètre dans la zone de travail doit porter un équipement individuel de sécurité.** Des fragments de la pièce usinée ou des fragments de l'outil utilisé peuvent être projetés dans les environs et entraîner des blessures, même au-delà de la zone immédiate de travail.
- j. Tenir l'appareil uniquement par les poignées isolées si vous exécutez des travaux au cours desquels l'outil peut entrer en contact avec des câbles électriques sous tension ou son propre câble d'alimentation électrique.** Le contact avec un câble sous tension peut également entraîner la mise sous tension des éléments métalliques de l'appareil et ainsi, une électrocution.
- k. Maintenez le câble d'alimentation électrique à l'écart des outils en rotation.** Si vous perdez le contrôle sur l'appareil, le câble d'alimentation électrique peut être tranché ou entraîné et votre main ou votre bras peut alors entrer en contact avec l'outil utilisé en rotation.
- l. Ne déposez jamais l'appareil électrique avant que l'outil ne soit complètement immobilisé.** L'outil en rotation peut entrer en contact avec la surface sur laquelle l'appareil est déposé, ce qui peut entraîner la perte du contrôle de l'appareil électrique.
- m. Ne laissez jamais tourner l'appareil électrique lorsque vous le portez.** Vos vêtements peuvent être entraînés en cas de contact fortuit avec l'outil en rotation qui pourrait alors pénétrer dans votre corps.
- n. Nettoyez régulièrement les ouïes d'aération de votre appareil électrique.** Le ventilateur du moteur attire la poussière dans le carter de l'appareil et une forte accumulation de poussière métallique peut entraîner des dangers électriques.
- o. N'utilisez pas l'appareil électrique à proximité de matériaux inflammables.** Des étincelles pourraient enflammer ces matériaux.
- p. N'utilisez pas d'outils qui réclament l'emploi de liquides de refroidissement.** L'utilisation d'eau ou d'autres liquides de refroidissement peut générer une électrocution.

Retour de manivelle et autres prescriptions de sécurité correspondantes

On appelle « retour de manivelle » la réaction soudaine de l'appareil à la suite du coincement ou du blocage de l'outil utilisé, tel qu'un disque de meulage, plateau de ponçage, brosse métallique, etc. Le coincement ou le blocage entraîne un arrêt soudain de l'outil en rotation. Ainsi, un appareil électrique non contrôlé sera accéléré dans le sens inverse du sens de rotation de l'outil utilisé.

Si p. ex. un disque de meulage se coince ou se bloque dans la pièce à usiner, l'arête du plateau qui pénètre dans la pièce à usiner peut se trouver en porte-à-faux et ainsi, se rompre ou entraîner un retour de manivelle. Le disque de meulage se déplace alors vers l'utilisateur ou s'en éloigne, selon le sens

de rotation du disque à l'endroit du blocage. Ici, les disques de meulage peuvent aussi se rompre.

Un « retour de manivelle » est la conséquence d'une utilisation erronée ou incorrecte de l'appareil électrique. Il peut être évité par les mesures de précaution adaptées décrites ci-dessous.

- a) **Maintenez toujours fermement l'appareil électrique et placez votre corps et vos bras dans une position qui vous permette d'encaisser les forces délivrées par le retour de manivelle.** L'utilisateur peut maîtriser les forces de retour de manivelle et de réaction grâce à des mesures préventives adaptées.
- b) **Faites preuve d'une prudence particulière dans les coins, sur les arêtes vives; etc. Empêchez les outils de rebondir sur les pièces à usiner et de se coincer.** L'outil en rotation a tendance à se coincer sur les angles, les arêtes vives ou lorsqu'il rebondit sur la pièce à usiner. Ceci entraîne une perte du contrôle ou un retour de manivelle.
- c) **N'utilisez pas de lame de scie dentée.** Ce type d'outils entraîne souvent un retour de manivelle ou la perte du contrôle de l'appareil électrique.
- d) **Guidez toujours l'outil au sein du matériau dans la même direction que celle où l'arête de coupe quitte le matériau (correspond à la même direction dans laquelle les copeaux sont éjectés).** Le guidage de l'outil électrique dans la mauvaise direction entraîne un déplacement incorrect de l'arête de coupe de l'outil hors de la pièce à usiner, ce qui attire l'outil électrique dans cette direction d'avancement.
- e) **Fixez toujours solidement la pièce à usiner lors de l'utilisation de limes rotatives, de disques de tronçonnage, de fraises à haute vitesse ou de fraises en métal trempé.** Ces outils se coincent au moindre désalignement dans la gorge et peuvent entraîner un retour de manivelle. En règle générale, un disque de tronçonnage se brise lors du coincement. Lors du coincement de limes rotatives, de fraises à haute vitesse ou de fraises en métal trempé, l'outil peut sauter hors de la gorge et entraîner la perte du contrôle de l'outil électrique.

Prescriptions particulières de sécurité pour le ponçage au papier émeri :

- a. **N'utilisez pas de disques de papier émeri surdimensionnés mais respectez les indications de taille fournies par le fabricant.** Les disques de papier émeri qui dépassent du plateau de ponçage peuvent entraîner des blessures ainsi que le blocage, la déchirure des garnitures ou un retour de manivelle.

Mises en garde de sécurité spécifiques aux opérations de lustrage :

- a. **Ne laisser aucune pièce détachée du bonnet de polissage, particulièrement les cordons d'attache. Ranger ou couper les cordons d'attache.** Les cordons d'attache lâches, entraînés dans une rotation peuvent attraper les doigts ou se coincer dans une pièce à usiner.

Pour une utilisation dans un endroit sec uniquement



Appareil de catégorie de protection II



Ne pas jeter la machine avec les ordures ménagères



Mettez de lunettes de protection!



Pour votre propre sécurité, utiliser un casque de protection auditive lors de l'utilisation !



1 Légende (ill. 1) :

1. Tête d'entraînement
2. Bouton de réglage de la vitesse de rotation
3. Interrupteur Marche-Arrêt
4. Étrier de l'appareil
5. Cordon de branchement
6. Boîtier moteur
7. Bouton de verrouillage
8. Disque support en caoutchouc
9. Outil de polissage

2 Description de l'appareil

Utilisation dans l'automobile, après le laquage, ou bien finition de surfaces métalliques nues, restauration, net-

toyage, dérouillage ou pour la toute dernière finition, mais aussi le plastique, le bois ou la pierre : dans chaque domaine, la polisseuse d'angle WP/E est un appareil performant tout en restant compact !

Un moteur robuste à deux niveaux dans un boîtier en fonte d'aluminium transmet la force du moteur à courant continu et à aimant permanent parfaitement équilibré et extrêmement silencieux et garantit ainsi un moment-couple suffisant et une vitesse de rotation adaptée au travail pour l'outil de polissage utilisé.

De plus, grâce à la précision du réglage électronique, cet outil peut s'adapter de façon optimale aux utilisations les plus diverses.

Cela signifie : toujours la bonne vitesse de rotation et suffisamment de force pour travailler !

Pour permettre un contrôle de la force et un parfait guidage de l'outil, l'appareil dispose d'un boîtier compact et ergonomique avec un composant souple intégré. Il est donc agréable dans la main et peut être guidé sans fatigue.

Notez WP/E est également flexible lors du choix des matériaux à usiner : avec un grand choix d'accessoires soigneusement sélectionnés, vous pouvez commencer à travailler, que ce soit sur un métal nu, ou des surfaces laquées ou revêtues. Pour savoir comment utiliser cet outil de façon optimale et connaître les options que vous propose votre polisseuse d'angle, lisez attentivement ces instructions.

3 Contenu de la livraison :

- 1 unit. Polisseuse d'angle WP/E
- 1 unit. Instructions et consignes de sécurité
- 1 unit. Disque support en caoutchouc avec fixation par bande agrippante
- 1 unit. Disque de polissage en peau de mouton
- 1 unit. Feutre de polissage
- 12 unit. Disque de polissage (grain 2000)
- 75 ml Emulsion de polissage
- 1 unit. Chiffon à microfibres

4 Caractéristiques techniques :

Moteur :

- Tension : 230 V, 50/60 Hz, ~
- Puissance : 100 watts
- Fonctionnement bref : KB 3 min

Appareil :

- Longueur : env. 260 mm
- Poids (y compris cordon de branchement) : env. 880 g
- Vitesse de rotation de broche : 800-2500 tr./min
- Diamètre maximum de polisseuse : 50 mm
- Bruit : < 70 dB(A)

À noter que les mesures acoustiques et vibratoires, en particulier, ont été effectuées avec des outils interchangeables Proxxon. L'utilisation de produits d'autres fabricants ne permet pas de garantir le respect de ce qui est affirmé ici !

5 Mise en service

À l'état de livraison, la polisseuse WP/E est prête à l'utilisation, à l'exception des outils de polissage à placer sur le disque support en caoutchouc, aucune mesure de mise en service particulière n'est nécessaire.

Mais avant chaque travail, contrôler l'appareil et les outils de polissage afin de s'assurer qu'ils ne présentent pas de dommages.





Veillez toujours à votre sécurité.

Malgré ses dimensions compactes, la polisseuse WP/E est un outil électrique qui représente un certain potentiel de danger. S'assurer, lors du contrôle de l'appareil, lors des travaux de nettoyage ou lors du remplacement des outils de polissage, que la fiche électrique est toujours débranchée !

5.1 Le disque support en caoutchouc avec fixation rapide par bande agrippante (III. 2)

Les outils de polissage 1, c'est-à-dire p.ex. l'éponge de polissage ou le disque à feutre, sont fixés à l'aide de la fixation rapide par bande agrippante 2 sur le disque support en caoutchouc 3. Ce système permet un remplacement rapide et sûr des outils de polissage pour adaptation aux différents matériaux ou différentes phases de travail. Si un outil de polissage doit être remplacé, trier tout simplement et appuyer l'outil souhaité.

Les outils de polissage suivants font partie de la livraison de la polisseuse d'angle WP/E.

1 unit.	Eponge de polissage (bleu = demi-souple, réf. 28662)	Pour appliquer l'émulsion de polissage sur les surfaces laquées et métalliques et polissage par la suite. Avec fixation par bande agrippante. Ø 50 x 25 mm.	
1 unit.	Elunit.25 mm.pissage en peau de mouton (réf. 28664)	En peau de mouton épaisse et de haute qualité pour polir les laques résistant aux griffes. Avec fixation par bande agrippante. Ø 50 mm	
1 unit.	Disque de polissage en feutre, demi-souple (réf. 28666)	Pour polir les métaux (p.ex. acier inoxydable, laiton et cuivre) Avec fixation par bande agrippante.	
12 unit.	Disques de polissage superfins grains 2000 (réf. 28670)	En carbure de silicium. Pour finitions de laques, pour enlever les gouttes de laque et les inclusions Avec fixation par bande agrippante. Ø 50 mm	

Pour le nettoyage final de surfaces polies, un chiffon en microfibres (réf. 28678) est livré avec la WP/E.

6 Travailler avec l'appareil :

- Ne pas travailler sans masque de protection contre la poussière et sans lunettes de protection. Certaines poussières présentent un risque pour la santé ! Ne pas travailler de matériaux contenant de l'amiante !
- Ne pas travailler avec des outils endommagés !
- Assurer une fixation sûre de la pièce ! Les pièces qui ont du jeu doivent être serrées dans un dispositif approprié. Le risque qu'une pièce soit projetée en l'air est ainsi écarté.
- Ce n'est pas l'intensité de la force de pression mais une vitesse de rotation correcte et régulière qui fournit une puissance élevée ! Éviter une force de pression trop élevée : elle ne sollicite que l'appareil et peut même endommager l'outil interchangeable !
- Tenir l'appareil de manière à ne pas couvrir les fentes d'aération. En cas de surchauffe de l'appareil, il est impératif de l'arrêter et de le laisser refroidir.

Nettoyage de la pièce à usiner

Il est évident qu'un nettoyage en profondeur d'une pièce encrassée est impératif avant le polissage. Utiliser ici du papier émeri. Notre gamme propose les disques de papier émeri adaptés avec revêtement adhésif.

Polissage

Attention :

s'assurer que l'outil de polissage est en parfait état et qu'il n'est ni usé, ni endommagé. Des outils de polissage usés ou endommagés peuvent arracher des par-

ties qui ensuite sont projetées aux alentours. Ce qui pourrait entraîner des blessures.

Attention :

ne jamais travailler sans produit de polissage ! Ne pas oublier que ce sont les matières contenues dans les différents produits de polissage qui sont déterminants pour l'effet de polissage et non pas l'effet mécanique de l'outil de polissage !

Le choix du produit de polissage est donc décisif, que ce soit une émulsion, une cire ou une pâte, pour obtenir le meilleur résultat : veiller à choisir le bon produit pour le matériau à usiner et la bonne méthode de travail.

La livraison de la polisseuse d'angle WP/E contient un tube (75 ml) de pâte de polissage pour surfaces métalliques. Des produits de rechange, ainsi que d'autres produits de polissage de tout type, sont en vente dans le commerce. Il est conseillé d'appliquer le produit de polissage avec l'éponge de polissage bleue jointe. Effectuer cette opération à une vitesse la plus faible possible pour éviter des éclaboussures de produit de polissage. Lorsque le produit de polissage est étalé sur la surface à polir, l'opération de polissage peut se poursuivre selon les besoins avec le disque de polissage en feutre livré et l'élément de polissage.

Selon les besoins, l'ensemble de la procédure peut se répéter jusqu'à l'obtention de résultat souhaité. Pour finir, procéder à un nettoyage de la pièce avec le chiffon

fon en microfibres pour enlever le produit de polissage inutile.

7 Accessoires pour la polisseuse d'angle WP/E

Tous les articles PROXXON listés ci-dessous sont également disponibles comme accessoires (à l'exception de la pâte à polir).

Pour des informations plus précises sur les accessoires, demander notre catalogue Appareils auprès de l'adresse indiquée à la dernière page des informations de garantie.

Voici une remarque générale :

Les outils interchangeables Proxxon sont conçus pour travailler avec nos engins et sont, par conséquent, parfaits pour l'utilisation avec ceux-ci.

En cas d'utilisation d'outils interchangeables d'autres fabricants, nous déclinons toutes responsabilités quant à leur fonctionnement sûr et correct !

Indication SAV

Attention : Le câble d'alimentation ne doit être échangé que par le service SAV Proxxon ou un professionnel qualifié !

8 Entretien et maintenance

L'appareil n'exige pratiquement aucune maintenance. Pour lui conserver toute sa longévité, nettoyer l'appareil après chaque utilisation avec un chiffon doux ou un pinceau.

Le nettoyage extérieur du corps de l'appareil peut être effectué avec un chiffon doux, éventuellement humide. Pour cela, utiliser un savon doux ou tout autre produit nettoyant adapté. Éviter les solvants et autres produits de nettoyage contenant de l'alcool (p.ex. essence, alcools de nettoyage, etc.) car ils pourraient attaquer les parties en plastique de l'appareil. Dans tous les cas, il convient impérativement de veiller à ce qu'aucun liquide ne pénètre à l'intérieur de l'appareil.

8.1 Remplacement du disque support en caoutchouc (ill. 3)

Avertissement :

lors des opérations mentionnées ci-après, veiller impérativement à ce que la fiche de secteur de l'appareil soit débranchée !

Attention :

si le disque support en caoutchouc est usé ou endommagé, le remplacer immédiatement! Ne jamais utiliser la WP/E ayant un disque support en caoutchouc défectueux ou des outils de polissage défectueux. Risque de rupture ou de blessures !

Un nouveau disque support en caoutchouc est disponible dans le commerce sous la référence 28548.

1. Actionner avec précaution le bouton de verrouillage 1.
2. Avec une clé pour vis à 6 pans creux, desserrer la vis de fixation 2 et la dévisser entièrement. Attention : il est possible que l'arbre tourne encore un peu en même temps jusqu'à ce que le bouton de verrouillage à l'intérieur de l'appareil ait « trouvé » la bonne position sur l'arbre. On le remarque lorsque le bouton de verrouillage s'enclenche complètement à cet endroit. L'arbre est alors bloqué.
3. Retirer le disque support en caoutchouc 4 avec la rondelle 3.
4. Remplacer le disque support en caoutchouc 4.
5. Placer la vis 2 et la rondelle 3.
6. Resserer à fond la vis 2.

9 Élimination

Ne pas éliminer l'appareil avec les déchets domestiques ! L'appareil contient des matériaux qui peuvent être recyclés. Pour toute question à ce sujet, s'adresser aux entreprises locales de gestion des déchets ou toute autre régie communale correspondante.

Déclaration de conformité CE

Nom et adresse :
PROXXON S.A.
6-10, Härebierg
L-6868 Wecker

Désignation du produit : Polisseuse
d'angle WP/E Référence : 28660

Nous déclarons en toute responsabilité que ce produit est conforme aux directives et documents normatifs suivants :

Directive UE sur les machines 2006/42/CE
DIN EN 60745-1 / 01.2010
DIN EN 60745-2-3 / 04.2015

Directive UE CEM 2014/30/CE
DIN EN 55014-1 / 05.2012
DIN EN 55014-2 / 02.2016
DIN EN 61000-3-2 / 03.2015
DIN EN 61000-3-3 / 03.2014

Date : 23.03.2017



Dipl.-Ing. Jörg Wagner

PROXXON S.A.

Le mandaté pour la composition des documents techniques est identique au soussigné.

IT Traduzione delle istruzioni per l'uso originali PROXXON Levigatrice angolare WP/E

Gentile cliente!

Tenere le presenti istruzioni e le avvertenze di sicurezza sempre a portata di mano.

Usare l'apparecchio solo se si è in possesso di conoscenze precise e nel rispetto di quanto riportato nelle presenti istruzioni e le avvertenze di sicurezza!

Ciò è necessario da un lato per un funzionamento a regola d'arte e facilità dall'altro per conoscere l'apparecchio e le sue funzioni.

Proxxon non si assume alcuna responsabilità in caso di malfunzionamento dell'apparecchio in caso di:

- *utilizzi non corrispondenti all'uso previsto,*
- *altri impieghi non riportati nelle presenti istruzioni,*
- *riparazioni eseguite in modo improprio,*
- *inosservanza delle norme di sicurezza.*
- *Influssi esterni non attribuibili al produttore*

Per tutti gli interventi di riparazione e di manutenzione consigliamo di utilizzare solo pezzi di ricambio originali PROXXON.

Far eseguire gli interventi di riparazione solo da personale specializzato e qualificato!

Nota: Tutte le informazioni riportate nelle presenti istruzioni per l'uso, in particolare i dati tecnici, corrispondono allo stato al momento della stampa.

A fronte di progressi tecnologici, ci riserviamo il diritto di apportare modifiche. Vi auguriamo sin d'ora buon lavoro con questo apparecchio.

ATTENZIONE!

Le seguenti istruzioni sono da leggere molto attentamente. Errori nel rispettare le seguenti istruzioni possono causare scossa elettrica, incendi e/o ferite gravi.



CONSERVARE CON CURA QUESTE ISTRUZIONI.

Avvertenze di sicurezza relative a levigatura, levigatura con carta vetrata, lavori con spazzole metalliche, lucidatura e troncatura (alla mola):

- Questo utensile elettrico dev'essere utilizzato come levigatrice con carta vetrata e lucidatrice.. Rispettare tutte le avvertenze di sicurezza, le istruzioni, le figure ed i dati che si ricevono con l'apparecchio.** L'inosservanza delle seguenti avvertenze può determinare scosse elettriche, fuoco e/o gravi lesioni.
- Questo utensile elettrico non è adatto alla levigatura, a lavori con spazzole metalliche e troncatura (alla mola).** Gli usi per i quali il presente utensile elettrico non è previsto possono provocare rischi e lesioni.
- Non utilizzare alcun accessorio non previsto dal produttore specificamente per questo utensile elettrico.** Solo perché è possibile fissare l'accessorio all'utensile elettrico non significa che l'uso è sicuro.
- Il numero di giri consentito dell'utensile d'impiego deve essere almeno talmente alto quando il numero di giri massimo indicato sull'utensile elettrico.** L'accessorio che girerà più rapidamente a quanto consentito può rompersi ed essere lanciato nell'ambiente.
- Il diametro esterno e lo spessore dell'utensile devono corrispondere alle indicazioni dell'utensile elettrico.** Gli utensili con delle misure errate non possono essere protetti o controllati correttamente.
- Le mole, la flangia o altri accessori devono essere adatti ad essere montati sul mandrino dell'utensile elettrico.** Gli utensili che non possono essere montati correttamente sul mandrino dell'utensile elettrico girano in modo irregolare, vibrano molto forte e possono determinare la perdita del controllo.
- Non usare alcun utensile danneggiato.** Controllare prima di ogni utilizzo gli utensili e le mole ed accertarsi che non siano danneggiati e che non presentino crepe, che non siano usurati e che le spazzole non presentino dei fili staccati o rotti. Nel caso in cui l'utensile elettrico o l'utensile d'uso cada, verificare se si sia danneggiato o usare un utensile integro. Una volta controllato ed inserito l'utensile d'uso, tenersi lontano con altre persone dal livello dell'utensile in rotazione e far funzio-

- nare l'apparecchio per un minuto al numero di giri massimo. Gli utensili danneggiati nella maggior parte dei casi si rompono in questa fase di test.
- f. **Limite di esposizione e mezzi per la protezione personale:** Usare in base all'utilizzo una protezione per il viso, per gli occhi o occhiali di protezione. Se necessario indossare anche una mascherina, una protezione per l'udito, guanti di protezione o un grembiule speciale che trattiene piccole particelle di levigatura e di materiale. Gli occhi devono essere protetti dal lancio di corpi estranei che si vengono a creare durante i diversi utilizzi. La mascherina antipolvere e di protezione delle vie respiratorie deve filtrare la polvere durante la fase di utilizzo. Qualora l'utente sia esposto prolungatamente ad un livello di rumorosità elevato è possibile che si perda l'udito.
- g. **Accertarsi che le altre persone mantengano una distanza di sicurezza dall'area di lavoro. Tutti coloro che accedono all'area di lavoro devono indossare l'equipaggiamento di protezione personale.** Possono essere lanciati pezzi rotti del pezzo da lavorare e dell'utensile e provocare lesioni anche all'esterno dell'area di lavoro diretta.
- h. **Afferrare l'apparecchio solo dalle impugnature isolate quando si eseguono dei lavori durante i quali l'utensile possa toccare cavi elettrici nascosti o il proprio cavo di alimentazione.** Il contatto con un cavo sotto tensione può mettere in tensione anche parti metalliche dell'apparecchio e determinare una scossa elettrica.
- i. **Tenere il cavo di alimentazione lontano da utensili rotanti.** Se si perde il controllo sull'apparecchio, il cavo di alimentazione può essere tranciato o afferrato e la propria mano o braccio spinta nell'utensile rotante.
- j. **Non depositare l'utensile elettrico se non si sia fermato completamente l'utensile d'impiego.** L'utensile rotante potrebbe toccare la superficie di appoggio e di conseguenza si potrebbe perdere il controllo sull'utensile elettrico.
- k. **Non mettere in funzione l'utensile elettrico durante il trasporto.** Il proprio abbigliamento potrebbe impigliarsi nell'utensile rotante il quale potrebbe procurare delle ferite al corpo.

- l. **Pulire regolarmente le prese d'aria dell'utensile elettrico.** La ventola del motore attira polvere nell'alloggiamento ed un forte accumulo di polvere metallica può provocare rischi elettrici.
- m. **Non usare l'utensile elettrico vicino a materiali infiammabili.** Le scintille potrebbero far incendiare questi materiali.
- n. **Non usare utensili d'uso che richiedono l'impiego di refrigeranti liquidi.** L'utilizzo di acqua o altri refrigeranti liquidi può provocare scosse elettriche.

Rinculo e relative avvertenze di sicurezza

Il rinculo è una reazione improvvisa in seguito ad un utensile rotante intermittente o bloccato quale la mola, il nastro abrasivo, la spazzola di metallo ecc. Un'intermittenza o un blocco determinano un arresto brusco dell'utensile rotante. In questo modo un utensile elettrico non controllato viene accelerato contro la direzione di rotazione dell'utensile d'uso.

Se ad es. una mola batte o è bloccata nel pezzo da lavorare, il bordo della mola che si inserisce nel pezzo da lavorare potrebbe bloccarsi e rompere la mola o provocare un rinculo. La mola si avvicina o si allontana quindi verso l'operatore in base al senso di rotazione della mola sul punto di bloccaggio. Le mole in questo caso si potrebbero anche rompere.

Un rinculo è la conseguenza di un uso errato o improprio dell'utensile elettrico. Questo può essere impedito con delle misure cautelari adatte come descritto di seguito.

- a. **Reggere bene l'utensile elettrico e portare il proprio corpo e le proprie braccia in una posizione in cui poter resistere a dei rinculi.** L'utilizzatore può essere in grado di controllare le forze di rinculo con delle misure cautelari adatte.
- b. **Lavorare in modo particolarmente attento vicino ad angoli, bordi taglienti ecc. Impedire che gli utensili sbattano o si blocchino nel pezzo da lavorare.** L'utensile rotante tende a bloccarsi negli angoli, sui bordi taglienti o quando sbatte. Ciò determina una perdita del controllo o un rinculo.
- c. **Non usare alcuna mola dentata.** Simili utensili spesso provocano un rinculo o la perdita del controllo sull'utensile elettrico.
- d. **Condurre l'utensile di impiego sempre nella stessa direzione nel materiale in cui il bordo**

di taglio lascia il materiale (corrisponde alla stessa direzione con cui vengono estratti i trucioli). Condurre l'utensile elettrico nella direzione errata determina una rottura del bordo di taglio dell'utensile dal pezzo da lavorare, in questo modo l'utensile elettrico viene tirato in questa direzione di avanzamento.

- e. **Serrare sempre il pezzo da lavorare quando si utilizzano lime rotanti, mole, frese ad elevata velocità o frese per metalli duri.** Già con una leggera piegatura nella scanalatura questi utensili si bloccano e possono causare un rinculo. Nel caso in cui la mola si blocchi, solitamente si rompe. Quando si bloccano lime rotanti, frese ad elevata velocità o frese per metalli duri, potrebbe saltare l'inserito dell'utensile dalla scanalatura e determinare la perdita del controllo dell'utensile.

Avvertenze di sicurezza specifiche sulla levigatura con carta vetrata:

- a. **Non usare fogli abrasivi eccessivamente grandi, ma seguire le indicazioni del produttore sulla grandezza della carta abrasiva.** Le carte abrasive che fuoriescono dal supporto possono provocare lesioni ed il blocco, la rottura della carta abrasiva o un rinculo.

Avvertenze di sicurezza particolari per la lucidatura:

- a. **Controllare che non ci siano parti mobili nella cuffia di lucidatura, soprattutto i cavi di fissaggio. Sistemare o accorciare i cavi di fissaggio.** Cavi di fissaggio allentati o attorcigliati possono imprigionare le dita oppure rimanere imprigionati nel pezzo in lavorazione.

Uso consentito solo in ambienti asciutti



Classe di protezione apparecchio II



Alla fine della vita dell'utensile non gettarlo nella spazzatura normale bensì nella apposita raccolta differenziata!



Indossare degli occhiali di protezione!



Per la propria sicurezza durante il lavoro si consiglia di utilizzare una protezione per l'udito!



1 Legenda (Fig. 1):

1. Testa della trasmissione
2. Pulsante di regolazione numero di giri
3. Interruttore On-Off
4. Staffa apparecchio
5. Cavo di collegamento
6. Alloggiamento motore
7. Tasto di bloccaggio
8. Disco di sostegno di gomma
9. Utensile per levigare

2 Descrizione dell'apparecchio

Indicato per l'impiego nel settore automobilistico, dopo la verniciatura oppure per trattare superfici metalliche lisce, restauri, pulizie, la rimozione di ruggine o la realizzazione dell'„ultimo tocco“ anche su plastica, legno o pietra:

In ogni settore la levigatrice angolare WP/E è un apparecchio potente, ma allo stesso tempo compatto!

Una trasmissione a due livelli resistente con un alloggiamento della trasmissione solido in alluminio pressofuso trasmette la forza del motore a corrente continua a magneti permanente equilibrato accuratamente ed estremamente silenzioso durante il funzionamento e garantisce in questo modo un elevato momento di coppia ed un numero di giri adeguato per l'utensile di levigatura impiegato.

Inoltre può essere adattata con un dispositivo di regolazione elettronico di precisione in modo ottimale alle più diverse destinazioni d'uso:

Ciò significa: Avere sempre il numero di giri giusto e potenza a sufficienza per lavorare!

Ed affinché la potenza possa essere impiegata in modo controllato e la levigatrice possa essere condotta in modo preciso, l'apparecchio è dotato di un alloggiamento compatto ed ergonomico con un componente morbido integrato:

In questo modo può essere preso in mano comodamente in qualsiasi momento ed essere condotto con facilità.

La nostra WP/E offre flessibilità anche nella scelta dei materiali da trattare: Con un'ampia scelta di accessori selezionati accuratamente è possibile iniziare da subito, su metalli lisci, superfici verniciate o rivestite! Il modo in cui possa essere impiegata in modo ottimale e quali altre opzioni la levigatrice vi offre ulteriormente è riportato nelle pagine seguenti!

3 Dotazione:

- 1 pz. Levigatrice angolare WP/E
- 1 pz. Istruzioni per l'uso ed avvertenze di sicurezza
- 1 pz. Disco di sostegno di gomma con fissaggio a velcro
- 1 pz. Disco per lucidare in pelle di agnello
- 1 pz. Feltro per lucidare
- 12 pz. Mole (K 2000)
- 75 ml Emulsione per lucidare
- 1 pz. Panno in microfibra

4 Dati tecnici:

Motore:





- Tensione: 230 V, 50/60 Hz, ~
- Potenza: 100 Watt
- Funzionamento temporaneo: KB 3 min

Apparecchio:

- Lunghezza: ca. 260 mm
- Peso
- (incl. cavo di collegamento): ca. 880 gr.
- N. giri albero: 800-2500 1/min
- Diametro massimo dell'utensile per levigare: 50 mm
- Rumorosità: < 70 dB(A)

Si prega di considerare che in particolare le misurazioni del livello di rumorosità e delle vibrazioni sono stati eseguiti con utensili Proxxon. In caso di utilizzo di marchi diversi, non possiamo garantire il rispetto di quanto riportato!

La levigatrice angolare WP/E comprende i seguenti utensili di levigatura:

1 pz.	Spugna di levigatura (blu=durezza media, Articolo 28662)	Per l'applicazione dell'emulsione per levigare su superfici di vernice e di metallo e successiva levigatura. Con fissaggio rapido a velcro. Ø 50x25 mm.	
1 pz.	Copertura di levigatura in pelle di agnello (Articolo 28664)	In pelle di agnello compatta di elevata qualità per la levigatura di vernici resistenti ai graffi. Con fissaggio rapido a velcro. Ø 50 mm.	
1 pz.	Disco di feltro di levigatura, durezza media (Articolo 28666)	Per la levigatura di metalli (ad es. acciaio inossidabile, ottone e rame). Con fissaggio rapido a velcro	
12 pz.	Dischi per levigare superfini Grana 2000 (Articolo 28670)	In carburo di silicio. Per il trattamento finale di vernici, la rimozione di parti di vernici e distacchi. Con fissaggio rapido a velcro. Ø 50 mm.	

Per la pulizia finale di superfici levigate la WP/E ha in dotazione anche un panno in microfibra (Articolo 28678).

5 Messa in funzione

La levigatrice angolare WP/E è già pronta all'uso. Esclusa l'applicazione degli utensili per levigare sul disco di sostegno di gomma non sono necessarie altre particolari operazioni per iniziare.

Prima di procedere con un intervento si prega di accertarsi sempre che l'apparecchio e gli utensili non presentino danni evidenti!

Prestare sempre attenzione alla propria sicurezza! Nonostante la sua compattezza la levigatrice angolare WP/E è un utensile elettrico potenzialmente pericoloso. Accertarsi che durante il controllo dell'apparecchio, interventi di pulizia o la sostituzione degli utensili di levigatura la spina di rete sia sempre staccata!

5.1 Il disco di sostegno di gomma con fissaggio rapido a velcro (Fig. 2)

Gli utensili di levigatura 1, quindi ad esempio la spugna di levigatura o il disco a feltro, vengono fissati con il fissaggio rapido a velcro 2 sul disco di sostegno di gomma 3. In questo modo è possibile effettuare una sostituzione rapida e sicura degli utensili di levigatura per adattarli ai diversi materiali o stadi di lavorazione. Nel caso in cui debba essere sostituito un utensile di levigatura, basta staccarlo e introdurre quello desiderato!

6 Lavorare con l'apparecchio:

- Non lavorare senza indossare una mascherina di protezione delle vie respiratorie e delle lenti di protezione. Alcune polveri hanno un effetto nocivo per la salute! È vietato trattare materiali a base di amianto!
- Non lavorare con utensili danneggiati!
- Accertarsi che il pezzo da lavorare sia fissato correttamente! I pezzi da lavorare singoli devono essere serrati in un apposito dispositivo. In questo modo si evita che il pezzo da lavorare possa staccarsi.
- Una rettifica adeguata è possibile ottenerla impostando un numero di giri adeguato ed uniforme e non esercitando una forte pressione! Evitare una pressione di contatto troppo elevata: Viene sforzato solo l'apparecchio e potrebbe causare il danneggiamento dell'utensile!
- Reggere l'apparecchio non modo tale da non coprire la presa d'aria. In caso di surriscaldamento, spegnere subito l'apparecchio e farlo raffreddare.

Pulire il pezzo da lavorare:

Ovviamente prima della levigatura è necessaria una pulizia accurata di un eventuale pezzo da lavorare sporco! In questo caso è possibile usare della carta abrasiva. Appositi dischi con rivestimento aderente in velcro sono disponibili nel nostro assortimento (www.proxxon.com).

Lucidatura:

Avvertenza:

Accertarsi che l'utensile per levigare si trovi in uno stato integro e che non sia usurato o danneggiato. Nel caso di utensili per levigare usurati o danneggiati possono staccarsi delle parti ed essere lanciati. Le conseguenze possono essere delle lesioni!

Nota:

Non lavorare mai senza prodotti per la lucidatura! Si prega di considerare che i materiali presenti nei diversi prodotti per lucidare per l'effetto lucidante sono vincolanti, non l'effetto meccanico dell'utensile per levigare!

Pertanto è decisiva la scelta del lucidante come ad esempio emulsione, cera o pasta per il risultato desiderato: Accertarsi di scegliere il prodotto giusto per il materiale da trattare ed il relativo processo di lavoro.

La fornitura della levigatrice angolare WP/E comprende un tubetto (75 ml) di pasta lucidante per metalli. In commercio sono disponibili i ricambi, ma anche ulteriori lucidanti di qualsiasi tipo.

Con la spugna levigante blu compresa nella fornitura viene applicato il lucidante. Questa procedura deve essere eseguita con un numero di giri basso per evitare schizzi di lucidante.

Quando il lucidante è distribuito sulla superficie da trattare è possibile procedere in base all'occorrenza con il disco di feltro per levigare compreso nella fornitura e la copertura di levigatura.

La procedura completa deve essere ripetuta in base all'occorrenza fino al risultato desiderato. Successivamente con il panno in microfibra deve essere eseguita una pulizia del pezzo da lavorare rimuovendo il lucidante in eccesso.

7 Accessori per la levigatrice angolare WP/E

Naturalmente tutti gli articoli sopra descritti sono disponibili come accessori Proxxon (ad eccezione della pasta per lucidare)

Per maggiori informazioni sui nostri accessori, si prega di richiedere il nostro catalogo scrivendo all'indirizzo riportato all'ultima pagina della garanzia.

In generale si prega di rispettare quanto segue:

Gli utensili di impiego Proxxon sono realizzati per operare con le nostre macchine e pertanto indicati in modo ottimale per il loro utilizzo.

In caso di utilizzo di altre marche, non ci assumiamo alcuna responsabilità per un funzionamento sicuro e corretto dei nostri apparecchi!

Assistenza

Nota: Il cavo di alimentazione può essere sostituito solo dal nostro reparto di assistenza Proxxon o da personale qualificato!

8 Cura e manutenzione:

L'apparecchio non è soggetto a molta manutenzione. Per garantire una lunga durata è necessario pulire il dispositivo dopo ogni impiego con un panno morbido o un pennello.

La pulizia esterna dell'alloggiamento potrà quindi essere effettuata eventualmente con uno straccio umido. Per

tale operazione è possibile usare del sapone delicato o un altro detergente adatto. Evitare solventi o detersivi contenenti alcool (ad es. benzina, alcool detersivi ecc.) poiché potrebbero attaccare il rivestimento in plastica dell'alloggiamento. Accertarsi in ogni caso che nell'apparecchio non si infiltrino liquidi !

8.1 Sostituzione del disco di sostegno di gomma (Fig. 3)

Avvertenza:

Per gli interventi descritti di seguito accertarsi che la spina di rete dell'apparecchio sia stata estratta!

Attenzione:

Un disco di sostegno di gomma usurato o danneggiato deve essere sostituito subito! Non usare mai la levigatrice WP/E con un disco di sostegno di gomma o utensili per lucidare difettosi! Pericolo di rottura e di lesioni!

Un nuovo disco di sostegno di gomma è disponibile in commercio con il numero di articolo 28548.

1. Premere con cautela il tasto di bloccaggio 1
2. Svitare con una chiave esagonale la vite di sostegno 2 e rimuoverla. Attenzione: Potrebbe succedere che l'albero continui a girare per un po' fino a quando il tasto di bloccaggio all'interno dell'apparecchio abbia "trovato" la sua giusta posizione sull'albero. Tale circostanza può essere rilevata dal fatto che il tasto di bloccaggio in questo punto si inserisce del tutto. A questo punto l'albero è bloccato.
3. Rimuovere il disco di sostegno di gomma 4 con il disco 3
4. Sostituire il disco di sostegno di gomma 4
5. Introdurre la vite 2 ed il disco 3.
6. Stringere la vite 2.

9 Smaltimento:

Si prega di non smaltire l'apparecchio insieme ai rifiuti domestici! L'apparecchio contiene materiali che possano essere riciclati. Per ulteriori informazioni si prega di contattare l'azienda locale addetta allo smaltimento o altre strutture comunali adibite a tale scopo.

Dichiarazione di conformità CE

Cognome ed indirizzo:
PROXXON S.A.
6-10, Härebiërg
L-6868 Wecker

Denominazione prodotto: Levigatrice
angolare WP/E
N. articolo: 28660

Dichiaro sotto la propria esclusiva responsabilità, che il prodotto è conforme alle seguenti direttive e documenti normativi:

Direttiva CE sui macchinari 2006/42/CE
DIN EN 60745-1 / 01.2010
DIN EN 60745-2-3 / 04.2015

Direttiva CE-CEM 2014/30/CE
DIN EN 55014-1 / 05.2012
DIN EN 55014-2 / 02.2016
DIN EN 61000-3-2 / 03.2015
DIN EN 61000-3-3 / 03.2014

Data: 23.03.2017



Ing. Jörg Wagner

PROXXON S.A.

Il responsabile della composizione della documentazione tecnica è identico con il firmatario

ES Traducción de las instrucciones de servicio originales
PROXXON Pulidora angular
WP/E

Estimada cliente, estimado cliente:

Por favor, mantenga siempre este manual de instrucciones y las indicaciones de seguridad adjuntas a su alcance. ¡Opere este aparato sólo con conocimientos exactos y bajo observación de las instrucciones así como las indicaciones de seguridad!

Esto por una parte es necesario para un servicio exento de peligro y facilita por la otra conocer el aparato y su funcionamiento.

Proxxon no se responsabiliza por un funcionamiento seguro del aparato en caso de:

- Manipulación que no corresponda al empleo habitual,
- otras finalidades de aplicación que no están mencionadas en las instrucciones,
- reparaciones ejecutadas de forma indebida,
- inobservancia de las normas de seguridad,
- efectos externos que no son atribuibles al fabricante

Recomendamos para todos los trabajos de reparación y mantenimiento el empleo de recambios originales PROXXON.

¡Encargar la ejecución de trabajos de reparación, sólo a personal profesional cualificado!

Por favor, observe: Todas las indicaciones contenidas en estas instrucciones de servicio, especialmente los datos técnicos, corresponden al estado en el momento de la impresión.

Nos reservamos todos los derechos de perfeccionamientos en el sentido del progreso técnico. De desear mucho suceso con su dispositivo.

¡ATENCIÓN!

Se deben leer todas las instrucciones. El incumplimiento de las instrucciones detalladas a continuación podrá dar lugar a descargas eléctricas, incendios y/o lesiones graves.



Indicaciones comunes de seguridad para el lijado, esmerilado con papel de lija, trabajo con cepillo de alambre, pulido y tronzado:

- Esta herramienta eléctrica debe usarse como papel de lija y como pulidor. Observe todas las indicaciones de seguridad, instrucciones, ilustraciones y datos que reciba con el aparato.** Si no observa las siguientes instrucciones, pueden producirse descargas eléctricas, incendios y/o graves lesiones.
- Esta herramienta eléctrica no es apropiada para lijado, trabajos con cepillos metálicos y amolado.** Empleos que no están previstos para esta herramienta eléctrica pueden ocasionar peligros y lesiones.
- No emplee ningún accesorio que no haya sido previsto y recomendado por el fabricante especialmente para esta herramienta eléctrica.** Sólo por que pueda fijar el accesorio a su herramienta eléctrica, no le garantiza esto un empleo seguro.
- Las revoluciones admisibles de la herramienta de aplicación deben ser como mínimo aquellas revoluciones máximas indicadas sobre la herramienta eléctrica.** Accesorios que rotan a mayor velocidad que la admisible, pueden romperse y ser despedidos.
- El diámetro exterior y grosor de las herramientas de aplicación deben corresponder a las indicaciones de medidas de su herramienta eléctrica.** Herramientas de aplicación erróneamente dimensionadas no pueden ser blindadas o controladas suficientemente.
- Muelas abrasivas, portamuelas, platos de lijar u otros accesorios tienen que ajustarse exactamente al husillo portamuelas de su herramienta eléctrica.** Las herramientas de aplicación que no se ajustan exactamente al husillo portamuela de la herramienta eléctrica giran irregularmente, vibran con suma intensidad y pueden conducir a la pérdida del control.
- No utilice herramientas de aplicación dañadas.** Controle antes de cada aplicación las herramientas de aplicación como muelas abrasivas a desprendimientos y fisuras, platos de lijado a fisuras, desgaste o intenso deterioro, cepillos de alambre a alambres sueltos o rotos. Si la herramienta eléctrica o

CONSERVE BIEN ESTAS INSTRUCCIONES.

- la herramienta de aplicación sufre una caída, compruebe si se ha dañado, o emplee una herramienta de aplicación sin daños. Cuando haya controlado y empleado la herramienta eléctrica, manténgase usted y las personas que se encuentran en las cercanías, fuera del nivel de la herramienta de aplicación en rotación y deje funcionar el aparato durante un minuto a las revoluciones máximas. Herramientas de aplicación dañadas mayormente se rompen en este tiempo de ensayo.
- e. **Lleve equipamiento personal de protección. Según la aplicación, emplee protección facial completa, protección ocular o gafas de protección. Siempre que sea adecuado, lleve máscara antipolvo, protección auditiva, guantes de protección o un faldón especial, que mantenga alejadas pequeñas partículas de abrasivos o de material.** Los ojos tienen que ser protegidos de cuerpos extraños expulsados, que se generan en diferentes aplicaciones. La máscara para polvo o de protección respiratoria tienen que filtrar el polvo generado durante la aplicación. Si está expuesto a ruidos intensos prolongados, puede sufrir una pérdida de audición.
- f. **Observe en otras personas, que mantengan una distancia segura a su área de trabajo. Cada uno que acceda al área de trabajo debe llevar equipamiento personal de protección.** Trozos de rotura de la pieza o herramientas de aplicación rotas pueden ser despedidas y causar lesiones también fuera del área de trabajo directo.
- g. **Sujete el aparato únicamente por la superficie de asidero aislada cuando ejecute trabajos en los que la herramienta de aplicación puede alcanzar conductores de corriente ocultos o el propio cable de red.** El contacto con un conductor de corriente también puede poner bajo tensión partes metálicas del aparato y conducir a una descarga eléctrica.
- h. **Mantenga alejado el cable de red de las herramientas de aplicación en rotación.** Si pierde el control del aparato, se puede atrapar o cortar el cable de red y su mano o el brazo puede terminar contra la herramienta de aplicación en rotación.
- i. **Jamás deposite la herramienta eléctrica, antes que la herramienta de aplicación se haya detenido completamente.** La herramienta de aplicación en rotación puede entrar en contacto con la superficie de depósito, con lo que puede perder el control sobre la herramienta eléctrica.
- j. **No deje en marcha la herramienta eléctrica, mientras que la transporta.** Su indumentaria puede ser atrapada por un contacto casual con la herramienta de aplicación en rotación y esta última puede perforar su cuerpo.
- k. **Limpie regularmente las ranuras de ventilación de su herramienta eléctrica.** El soplador del motor absorbe polvo dentro de la carcasa y una intensa acumulación de polvo metálico puede provocar peligros eléctricos.
- l. **No emplee la herramienta eléctrica en las cercanías de materiales combustibles.** Las chispas podrían encender estos materiales.
- m. **No emplee ninguna herramienta de aplicación que requiera agentes refrigerantes líquidos.** El empleo de agua u otros agentes refrigerantes líquidos puede conducir a una descarga eléctrica.

Contragolpe y las correspondientes indicaciones de seguridad

El contragolpe es una reacción sorpresiva como consecuencia de un atasco o bloqueo de la herramienta eléctrica en rotación, como muela abrasiva, cinta de lijado, cepillo de alambre etc. que conduce a una parada abrupta de la herramienta de aplicación en rotación. De este modo una herramienta eléctrica incontrolada acelera contra el sentido de rotación de la herramienta de aplicación.

Cuando p.ej. una muela abrasiva se atasca o bloquea, se puede atrapar el borde de la muela abrasiva, que se sumerge en la pieza y con ello romperse la muela abrasiva u ocasionar un contragolpe. La muela abrasiva se mueve entonces hacia la persona de operaciones o se aleja, según el sentido de rotación de la muela en el punto de bloqueo. En este caso también se pueden romper las muelas abrasivas.

Un contragolpe es la consecuencia de un uso erróneo o defectuoso de la herramienta eléctrica. Esto se puede impedir mediante medidas de precaución adecuadas, como se describe, a continuación.

- a) **Sujete la herramienta eléctrica firmemente y coloque su cuerpo y sus brazos en una posición en la que pueda absorber las fuerzas de contragolpe.** El operador puede dominar las fuerzas de contragolpe y reacción a través de medidas de precaución apropiadas.
- b) **Trabaje con especial precaución en la zona de las esquinas, cantos filosos, etc. Impida que las herramientas de aplicación reboten en la pieza y se atasquen.** La herramienta de aplicación en rotación tiende en esquinas, cantos filosos o cuando rebota a, atasarse. Esto provoca una pérdida de control o contragolpe.
- c) **No emplee ninguna hoja de sierra dentada.** Este tipo de herramientas de aplicación provocan frecuentemente un contragolpe o la pérdida de control sobre la herramienta eléctrica.
- d) **Introduzca la herramienta de aplicación en el material siempre en la misma dirección en la que el canto de corte abandona el material (corresponde a la misma dirección en la que son expulsadas las virutas).** Si guía la herramienta eléctrica en la dirección errónea esto provoca una rotura del canto de corte de la herramienta eléctrica de la pieza, con lo que esta última se tira en esta dirección de avance.
- e) **Al emplear limas rotativas, muelas de tronzar, herramientas de fresado de alta velocidad o herramientas de fresado de metal duro sujete siempre firmemente la pieza.** Ya con un doblado reducido en la ranura estas herramientas eléctricas de atascan y pueden ocasionar un contragolpe. Al atasarse una muela de tronzar, habitualmente esta se rompe. Al atasarse limas rotativas, herramientas de fresado de alta velocidad o herramientas de fresado de metal duro, la pieza de la herramienta puede saltar fuera de la ranura y conducir a la pérdida de control sobre la herramienta eléctrica.

Indicaciones especiales de seguridad para lijar:

- a. **No emplee hojas de lija sobredimensionadas, sino siga las indicaciones del fabricante sobre el tamaño de las hojas de lija.** Las hojas de lija que sobresalen del plato de lijar, pueden causar lesiones así como conducir al bloqueo, desgarrar de las hojas de lija o al contragolpe.

Indicaciones de seguridad especiales para el pulido:

- a. **No permita la existencia piezas sueltas de la cubierta de pulición, sobre todo cuerdas de fijación. Guarde o corte las cuerdas de fijación.** Cuerdas de fijación sueltas o que también giran pueden lesionar los dedos o enredarse en la herramienta.

Sólo para utilización en recintos secos



Aparato con clase de protección II



Por favor no deshacerse de esta maquina arrojandola a la basura!



Use gafas protectoras!



¡Por favor, al trabajar emplee para su seguridad una protección auditiva!



1 Leyenda (Fig. 1):

1. Cabezal de reductor
2. Botón regulador de revoluciones
3. Interruptor On - Off
4. Estribo del aparato
5. Cable de conexión
6. Carcasa del motor
7. Botón de inmovilización
8. Plato de soporte de goma
9. Herramienta de pulido

2 Descripción del aparato

Indistintamente si durante el empleo en el área automotriz, tras la pintura, para refinar superficies metálicas pulidas, restaurar, limpiar, desoxidar o la elaboración del "toque final", también para plásticos, madera y piedra: ¡En cada área la pulidora angular WP/E es un aparato potente pero a pesar de ello, muy compacto!

Un engranaje robusto de dos etapas en una carcasa sólida de fundición de aluminio a presión transmite la fuerza del motor de corriente continua de imán permanente cuidadosamente equilibrado y extremadamente

suave en su marcha y cuida de este modo de un par de giro suficiente y unas revoluciones adecuadas para la herramienta de pulido empleada.

Adicionalmente esta permite adaptarse con una sensible regulación electrónica a las más diversas finalidades de aplicación:

Esto significa: ¡Siempre las revoluciones correctas y siempre suficiente fuerza para trabajar!

Y para que la fuerza sea aplicada de forma controlada y la herramienta de pulido pueda ser guiada con exactitud, el aparato tiene una carcasa compacta y ergonómica con un componente blanco incorporado:





De este modo en todo momento se sujeta en la mano de forma agradable y permite guiarla libre de cansancio.

Nuestra WP/E también ofrece flexibilidad en la selección de los materiales a ser mecanizados: ¡Con una extensa selección de accesorios cuidadosamente elegidos puede comenzar de inmediato, indistintamente sobre metal pulido, superficies pintadas o recubiertas! ¡Como emplear estos de manera óptima y qué otras opciones le ofrece aún su pulidora angular, lo averiguará durante la lectura de estas instrucciones!

3 Volumen de suministro

- 1 unid. Pulidora angular WP/E
- 1 unid. Instrucciones de servicio e indicaciones de seguridad
- 1 unid. Plato de soporte de goma con fijación velcro
- 1 unid. Disco de pulido de piel de cordero

Las siguientes herramientas de pulido están incluidas en el volumen de suministro de su pulidora angular WP/E:

1 unid.	España de pulido (azul=dureza media, artículo 28662)	Para aplicar la emulsión de pulido sobre superficies pintadas y metálicas y a continuación pulido. Con fijación rápida de velcro. Ø 50x25 mm.	
1 unid.	Cubierta de pulido de piel de cordero (artículo 28664)	De piel de cordero densa de alta calidad para pulido de pinturas resistentes a las rayaduras. Con fijación rápida de velcro. Ø 50 mm.	
1 unid.	Disco de pulido de fieltro (Artículo 28666)	Para el pulido de metales (p.ej. acero inoxidable, latón y cobre). Con fijación rápida de velcro.	
12 unid.	Discos de pulido superfino grano 2000 (Artículo 28670)	De carburo de silicio. Para tratamiento final de pinturas, remoción de salientes y oclusiones en la pintura. Con fijación rápida de velcro. Ø50mm.	

Para limpieza final de superficie pulidas se adjunta aún al WP/E un paño de microfibras (artículo 28678).

- 1 unid. Filtro de pulido
- 12 unid. Discos abrasivos (grano 2000)
- 75 ml Emulsión de pulido
- 1 unid. Paño de microfibras

4 Datos técnicos:

Motor:

- Tensión: 230 V, 50/60 Hz, ~
- Potencia: 100 Watt
- Servicio de corta duración: KB 3 min

Aparato:

- Longitud: aprox. 260 mm
- Peso (incluyendo cable de conexión): aprox. 880 g.
- Revoluciones del husillo: 800-2500 r.p.m.
- Diámetro máximo de herramienta de pulido: 50 mm
- Desarrollo de ruido: < 70 dB(A)

Por favor observe, que especialmente las mediciones de ruidos y vibraciones han sido realizadas con herramientas de aplicación Proxxon. ¡En caso de empleo de fabricantes externos no podemos garantizar el cumplimiento de las indicaciones aquí realizadas!

5 Puesta en marcha

Su pulidora angular WP/E se encuentra lista para su uso en el estado de suministro, con excepción de la colocación de las herramientas de pulido sobre el plato de

soporte de goma no se requieren medidas de puesta en servicio especiales.

¡No obstante compruebe por favor antes de cada trabajo con el aparato y las herramientas de pulido la presencia de daños evidentes!

¡Observe siempre por su seguridad!

A pesar de ser compacta, la pulidora angular es una herramienta eléctrica de la cual parte un determinado potencial de peligro. ¡Asegúrese, que durante la verificación del aparato, al realizar tareas de limpieza o la sustitución de la herramienta de pulido siempre la clavija de la red se encuentre desenchufada!

5.1 El plato de soporte de goma con fijación rápida velcro (fig.2)

Las herramientas de pulido 1, o sea p.ej. esponja de pulido o el disco de fieltro, se fijan mediante la fijación rápida de velcro 2 sobre el plato de soporte de goma 3. De este modo no es ningún problema una sustitución rápida y segura para la adaptación a diferentes materiales o estados de mecanización. ¡Si se debe sustituir la herramienta de pulido, simplemente retirarla y presionar la deseada!

6 Trabajar con el aparato:

- No trabajar sin máscara antipolvo y gafas de protección. ¡Algunos polvos tienen un efecto nocivo para la salud! ¡Materiales con contenido de asbesto no pueden ser mecanizados!
- ¡No trabajar con herramientas dañadas!
- ¡Cuide de una fijación segura de la pieza! Piezas sueltas deben ser sujetadas en un dispositivo apropiado. De este modo se evita que la pieza pueda ser arrojada.
- ¡No una elevada fuerza de opresión sino unas correctas y uniformes revoluciones aportan una elevada prestación de esmerilado! Se debe evitar una fuerza de opresión elevada: ¡Esta solo carga el aparato y puede hasta conducir a daños de la herramienta de aplicación!
- Sujetar el aparato de tal manera que las ranuras de ventilación no queden cubiertas. En caso de sobrecalentamiento del aparato, desconectarlo y dejar que se enfríe.

Limpiar la pieza:

¡Naturalmente es imprescindible una limpieza profunda de una pieza sucia antes del procedimiento de pulido! Aquí sirve como ayuda el empleo de papel abrasivo. Encontrará en nuestro surtido las hojas de papel abrasivo con recubrimiento de adherencia de velcro (www.proxxon.com).

Pulir:

Advertencia:

Por favor asegúrese que la herramienta de pulido se encuentre en perfecto estado y no esté desgastada o dañada. En caso de herramientas de pulido dañadas o desgastadas se pueden arrancar trozos y ser arrojados. ¡Las consecuencias podrían ser lesiones!

Por favor, observe:

¡No trabajar jamás sin agente de pulido! ¡Por favor observe que los productos contenidos en los diferentes agentes de pulido son determinantes para el efecto del pulido, no el efecto mecánico de la herramienta de pulido!

De allí que la elección de agente de pulido, sea emulsión, cera o pasta, es decisiva para el resultado pretendido: Por favor observe que se seleccione el agente correcto para el material a ser mecanizado y el progreso de trabajo correspondiente.

En el volumen de suministro de la pulidora angular WP/E se adjunta un tubo (75 ml) de pasta pulidora para metal. El recambio se dispone en el comercio que también comercializa otros agentes pulidores de todo tipo.

Convenientemente se aplica el agente pulidor con la esponja azul de pulido adjunta. Este procedimiento debe ser realizado en lo posible con bajas revoluciones para evitar salpicaduras del agente pulidor.

Una vez distribuido el agente pulidor sobre la superficie a pulir, el procedimiento de pulido puede, según necesidad, ser continuado con el disco de fieltro de pulido y la cubierta de pulido adjuntos.

El procedimiento completo debe ser repetido, según necesidad, hasta el resultado deseado. A continuación se debe realizar una limpieza de la pieza de agente pulidor excedente con el paño de microfibra.

7 Accesorios para la pulidora angular WP/E

Todos los elementos descritos con anterioridad, excepto la pasta para pulir metales, están disponibles como accesorios Proxxon

Para informaciones más detalladas sobre accesorios, solicite por favor nuestro catálogo de aparatos bajo la dirección indicada en la última página de la indicación de garantía.

Por favor, observe en general:

Las herramientas de aplicación Proxxon están concebidas para trabajar en nuestras máquinas y de ese modo están óptimamente adaptadas para su empleo con ellas.

¡En caso de empleo de herramientas de aplicación de fabricantes externos no asumimos ningún tipo de garantía sobre un funcionamiento seguro y reglamentario de nuestros aparatos!

Indicación de servicio técnico

Por favor, observe: La acometida de red solo puede ser sustituida por nuestro departamento de servicio técnico Proxxon o un profesional cualificado.

8 Conservación y mantenimiento:

El aparato está ampliamente libre de mantenimiento. Sin embargo para una larga vida útil, tras cada uso, debe limpiarse el aparato con un paño suave, una escobilla de mano o un pincel.

La limpieza exterior de la carcasa puede ser efectuada con un paño suave eventualmente húmedo. En este caso se puede emplear jabón u otro producto de limpieza apropiado. Se deben evitar los productos de limpieza con contenido de alcohol o disolventes (p.ej. bencina, alcoholes de limpieza, etc.), debido a que estos pueden atacar las envolturas plásticas de la carcasa. En todos los casos se debe observar imprescindiblemente, que no puede penetrar ningún líquido en el interior del aparato.

8.1 Sustitución del plato de soporte de goma (fig. 3)

Advertencia:

¡Observar imprescindiblemente en los siguientes pasos de trabajo, que se haya extraído la clavija del aparato de la red!

Atención:

¡Un plato de soporte de goma desgastado o dañado tiene que ser sustituido inmediatamente! No opere jamás su WP/E con plato de soporte de goma o herramientas de pulido defectuosos. Peligro de rotura y de lesiones.

Un plato de soporte de goma nuevo puede ser adquirido en el comercio bajo el número de artículo 28548.

1. Presione cuidadosamente el botón de inmovilización 1
2. Suelte con una llave de hexágono interior el tornillo de sujeción 2 y extraígallo. Atención: Puede suceder que el árbol aún gire algo hasta que el botón de inmovilización haya “encontrado” su posición correcta sobre el árbol. Esto lo puede percibir, en el hecho que en este punto el botón de inmovilización encastra totalmente. En ese momento el árbol está bloqueado.
3. Retirar el plato de soporte de goma 4 con el disco 3
4. Sustituir el plato de soporte de goma 4
5. Colocar el tornillo 2 y la arandela 3.
6. Apretar el tornillo 2.

9 Eliminación

Por favor, no elimine el aparato con los residuos domésticos. El aparato contiene materiales que pueden ser reciclados. Para todas las consultas diríjase por favor a un empresa local de eliminación de residuos o a otras instituciones municipales correspondientes.

Declaración de conformidad CE

Nombre y dirección:

PROXXON S.A.
6-10, Häreberg
L-6868 Wecker

Denominación del

producto: Pulidora angular WP/E
Artículo n°: 28660

Declaramos bajo nuestra exclusiva responsabilidad que este producto coincide con las siguientes directivas y documentos normativos:

Directiva de máquinas UE 2006/42/CE

DIN EN 60745-1 / 01.2010
DIN EN 60745-2-3 / 04.2015

Directiva CME UE 2014/30/CE

DIN EN 55014-1 / 05.2012
DIN EN 55014-2 / 02.2016
DIN EN 61000-3-2 / 03.2015
DIN EN 61000-3-3 / 03.2014

Fecha: 23.03.2017



Ing.Dipl. Jörg Wagner

PROXXON S.A.

El apoderado para la composición de la documentación técnica es idéntico con el firmante

NL **Vertaling van de originele
gebruiksaanwijzing
PROXXON
Hoekschuurmachine WP/E**

Geachte klant,

Zorg dat u deze bedieningshandleiding en de meegeleverde veiligheidsinstructies altijd bij de hand hebt.

Gebruik de machine alleen als u precies weet hoe hij werkt en volg de handleiding en veiligheidsinstructies nauwkeurig op.

Dit is enerzijds noodzakelijk voor een risicoloze werking en maakt het anderzijds eenvoudiger de machine en de functies ervan te leren kennen.

Proxxon is niet verantwoordelijk voor de veilige werking van de machine bij:

- *gebruik dat niet strookt met de aangegeven toepassingen,*
- *andere toepassingen die niet in de handleiding staan vermeld;*
- *onjuist uitgevoerde reparaties,*
- *niet in acht nemen van de veiligheidsvoorschriften.*
- *inwerkingen van buitenaf waar de fabrikant niet voor verantwoordelijk is*

Wij adviseren bij alle reparatie- en onderhoudswerkzaamheden het gebruik van originele PROXXON-onderdelen.

Reparaties altijd door gekwalificeerde vakmensen laten uitvoeren.

Let op het volgende: alle gegevens uit deze handleiding, vooral de technische golden voor de situatie bij het ter perse gaan.

Nieuwe ontwikkelingen in de zin van technische vooruitgang zijn voorbehouden. Wij wensen u veel succes met de machine.

OPGELET!

Al de aanwijzingen dienen gelezen te worden. Fouten bij de inachtneming van de onderstaande aanwijzingen kunnen elektrische schokken, brand en/of ernstige verwondingen veroorzaken.



BEWAAR DEZE AANWIJZINGEN GOED!

Gemeenschappelijke veiligheidsinstructies voor schuren, schuren met zandpapier, werken met draadborstels, polijsten en doorslijpen:

- Dit elektrisch gereedschap dient als zandpapier-schuurmachine en polijstmachine. Let op alle veiligheidsinstructies, aanwijzingen, afbeeldingen en gegevens die u bij uw apparaat ontvangt.** Het niet opvolgen van de volgende aanwijzingen, kan leiden tot elektrische schokken, brand en/of ernstig lichamelijk letsel.
- Dit elektrisch gereedschap is niet geschikt om te slijpen, te werken met draadborstels en door te slijpen.** Toepassingen waarvoor deze elektrische machine niet bestemd is, kunnen gevaar opleveren en letsel veroorzaken.
- Gebruik geen toebehoren dat door de fabrikant niet speciaal voor deze elektrische machine voorzien en aanbevolen is.** Ook al kunt u het toebehoren op uw elektrische machine bevestigen, vormt dit nog geen garantie voor veilig gebruik.
- Het toegestane toerental van het toebehoren moet minstens zo hoog zijn als het op de elektrische machine apparaat aangegeven hoogste toerental.** Toebehoren dat sneller draait dan toegestaan is, kan breken en wegvliegen.
- Buitendiameter en dikte van het toebehoren moeten overeenkomen met de maataanduidingen van uw machine.** Toebehoren met verkeerde afmetingen kan niet voldoende worden afgeschermd en gecontroleerd.
- Slijpschijven, flenzen, schuurschijven of andere toebehoren moeten precies op de slijpspil van uw elektrische machine passen.** Toebehoren dat niet precies op de slijpspil van elektrische machine past, draait ongelijkmatig, trilt sterk en kan tot controleverlies leiden.
- Gebruik geen beschadigde toebehoren. Controleer voor ieder gebruik toebehoren, zoals slijpschijven op afsplinteringen en scheuren, schuurschijven op scheuren of sterke afslijting, staalborstels op losgeraakte of gebroken draden. Als de elektrische machine of het toebehoren valt, controleert u of het beschadigd is of gebruikt u een onbeschadigd toebehoren.**

- Als u het toebehoren hebt gecontroleerd en bevestigd, blijft u en personen die zich in de omgeving bevinden, uit de buurt van het roterende toebehoren en laat u de machine een minuut lang op het hoogste toerental lopen. Een beschadigd toebehoren breekt meestal in deze testperiode.
- h. Draag persoonlijke veiligheidskleding. Gebruik afhankelijk van de toepassing volledige gelaatsbescherming, oogbescherming of veiligheidsbril. Indien nodig draagt u een stofmasker, gehoorbescherming, veiligheids handschoenen of een speciaal schort om u te beschermen tegen kleine slijp- en materiaal-deeltjes.** De ogen moeten tegen rondvliegende vreemde deeltjes, die bij verschillende toepassingen vrijkomen, beschermd worden. Stof- of ademhalingsmaskers moeten de bij de toepassing ontstane stof filteren. Als u langdurig aan harde geluiden wordt blootgesteld, kan dit leiden tot gehoorverlies.
- i. Let erop dat andere personen op veilige afstand van uw werkgebied blijven. Ieder die het werkgebied betreedt, moet persoonlijke veiligheidskleding dragen.** Afgebroken stukken van het werkstuk of van het toebehoren kunnen wegvliegen en ook letsel buiten het directe werkgebied veroorzaken.
- j. Houd de machine alleen vast aan de geïsoleerde grijpvlakken als u werkzaamheden uitvoert waarbij het toebehoren verborgen stroomleidingen of de eigen netkabel kan raken.** Het contact met een leiding die onder spanning staat kan ook metalen machineonderdelen onder spanning zetten en tot elektrische schokken leiden.
- k. Houd de netkabel uit de buurt van een draaiend toebehoren.** Als u de controle over de machine verliest, kan de netkabel worden doorsneden of meegetrokken en kan uw hand of arm in contact komen met het draaiende toebehoren.
- l. Leg de elektrische machine nooit weg, voordat het hulpstuk helemaal tot stilstand is gekomen.** Het draaiende toebehoren kan in contact komen met de ondergrond waardoor u de controle over de machine kan verliezen.

- m. Laat de machine niet lopen terwijl u hem draagt.** Uw kleding kan door onopzettelijk contact met het draaiende toebehoren worden meegetrokken waardoor het toebehoren zich in uw lichaam zou kunnen boren.
- n. Reinig de ventilatieopeningen van uw elektrische machine regelmatig.** De motorventilator trekt stof in de behuizing en een sterke ophoping van metaalstof kan elektrische gevaren opleveren.
- o. Gebruik de elektrische machine niet in de omgeving van brandbare materialen.** Vonken kunnen deze materialen doen ontbranden.
- p. Gebruik geen toebehoren dat vloeibaar koelmiddel vereist.** Het gebruik van water of andere vloeibare koelmiddelen kan tot elektrische schokken leiden.

Terugslag en desbetreffende veiligheidsvoorschriften

Terugslag is de plotse reactie van een draaiend hulpstuk, zoals een slijpschijf, schuurband of draadborstel, dat blijft haken of blokkeert. Het blijven haken of blokkeren zorgt ervoor dat het roterende hulpstuk abrupt tot stilstand komt. Hierdoor wordt een ongecontroleerd elektrisch apparaat tegen de draairichting van het hulpstuk versneld.

Als bijvoorbeeld een slijpschijf in een werkstuk haakt of blokkeert, kan de zijde van de slijpschijf die in het werkstuk snijdt, blijven hangen, waardoor de slijpschijf vooruitschiet of een terugslag veroorzaakt. De slijpschijf beweegt dan naar de gebruiker toe van hem weg, naargelang de draairichting van de schijf op de blokkeerplaats. Hierbij kunnen slijpschijven ook breken.

Een terugslag is het gevolg van ondeskundig of verkeerd gebruik van het elektrische gereedschap. Dit kan worden voorkomen door geschikte veiligheidsmaatregelen te treffen zoals hieronder beschreven.

- a) Houd het elektrische gereedschap goed vast en plaats uw lichaam en uw armen in een positie waarin u de terugslagkrachten kunt opvangen.** De gebruiker kan door geschikte veiligheidsmaatregelen te treffen de terugslagkrachten beheersen.
- b) Ga bijzonder voorzichtig te werk in hoeken, scherpe randen, etc. Voorkom dat hulpstukken**

van het werkstuk terugkaatsen en vastklemmen. Het roterende hulpstuk heeft de neiging om bij hoeken, scherpe randen of als het terugkaatst, vast te klemmen. Hier bestaat gevaar van controleverlies of terugslag.

- c) **Gebruik geen getand zaagblad.** Dergelijke hulpstukken veroorzaken vaak een terugslag, of zorgen dat u de controle over het elektrische gereedschap verliest.
- d) **Beweeg het hulpstuk steeds in dezelfde richting in het materiaal als deze waarin de snijkant het materiaal verlaat (komt overeen met dezelfde richting waarin het spaan wordt uitgeworpen).** Door het elektrische gereedschap in de verkeerde richting te bewegen, schiet de snijdende kant van het hulpstuk uit het werkstuk, waardoor het elektrische gereedschap naar voren wordt getrokken.
- e) **Span het werkstuk steeds vast bij het gebruik van draaivijlen, slijpschijven, sneldraaifrezen of freesgereedschap voor harde metalen.** Reeds bij geringe kanteling in de groef haken deze hulpstukken vast en kunnen ze een terugslag veroorzaken. Een slijpschijf die vasthaakt, breekt gewoonlijk. Bij het vasthaken van draaivijlen, sneldraaifrezen of freesgereedschap voor harde metalen kan het hulpstuk uit de groef springen en ervoor zorgen dat u de controle over het gereedschap verliest.

Bijzondere veiligheidsinstructies voor schuren:

- a. **Gebruik geen te grote schuurbladen, maar neem de voorschriften van de fabrikant in acht met betrekking tot de maten van het schuurblad.** Schuurbladen die over de slijpschijf uitsteken, kunnen letsel veroorzaken en tot blokkeren of scheuren van de schuurbladen of tot een plotselinge terugslag leiden.

Speciale veiligheidsinstructies voor het polijsten:

- a. **Laat geen losse onderdelen van de polijstkap, met name bevestigingskoorden, toe. Berg de bevestigingskoorden op of kort ze in.** Uw vingers kunnen door losse, meedraaiende bevestigingskoorden worden gepakt of de koorden kunnen in het werkstuk vast raken.

Alleen voor toepassing in droge ruimtes



Beveiligingsklasse II apparaat



Gelieve niet met het Huisvuil mee te geven.



Draag een beschermbril!



Gebruik voor uw eigen veiligheid gehoorbescherming bij het werken.



Legende (fig. 1):

1. Tandwielkop
2. Toerentalregelknop
3. AAN/UIT-schakelaar
4. Machinebeugel
5. Aansluitkabel
6. Motorbehuizing
7. Vergrendelknop
8. Rubber schuurplateau
9. Schuurgereedschap

2 Beschrijving van de machine

Of hij nu wordt gebruikt in de motorvoertuigensector, na het schilderen of voor het schuren van blanke metalen oppervlakken, restaureren, reinigen, roestvrij maken of de laatste keer bijschuren, ook van kunststof, hout of steen:

voor elke sector is de hoekschuurmachine WP/E een hoogwaardig, maar toch zeer compact apparaat!

Een robuuste tweetraps aandrijving met een solide gegoten aluminium behuizing draagt de kracht over van de zorgvuldig gebalanceerde en extreem rustig lopende gelijkstroommotor met permanente magneet en zorgt zo voor een hoog toerental en een op de werkzaamheid afgesteld toerental voor de gebruikte schuurmachine. Daarnaast kan hij met de fijngevoelige elektronische afstelling optimaal worden aangepast aan de verschillende gebruiksdoelen:

Dat wil zeggen: altijd het juiste toerental en altijd voldoende kracht voor het uit te voeren werk!

En om ervoor te zorgen dat de kracht gecontroleerd en de schuurmachine exact gestuurd kan worden ingezet, heeft de machine een compacte en ergonomische behuizing waarin zachte componenten zijn verwerkt: zo ligt hij altijd prettig in de hand en kan hij zonder inspanning worden gestuurd.

Flexibiliteit biedt onze WP/E ook bij de keuze van de te bewerken materialen: Met een uitgebreide keuze aan zorgvuldig geselecteerde toebehoren kunt u meteen beginnen, zowel op blank metaal, geschilderde of gecoate vlakken! Hoe u deze optimaal gebruikt en welke andere opties de hoekschuurmachine u verder biedt, leest u in deze handleiding!

3 Leveringspakket:

1	hoekschuurmachine WP/E
1	bedieningshandleiding en veiligheidsinstructies
1	rubber schuurplateau met klittenbandsluiting
1	lamsleren schuurblad
1	schuurvilt
12	schuurbladen korrel 2000
75 ml	schuuremulsie
1	microvezeldoek

4 Technische gegevens:

motor:

spanning:	230 V, 50/60 Hz, ~
vermogen:	100 watt
Kortstondig bedrijf:	KB 3 min

Volgend schuurgereedschap wordt meegeleverd met uw hoekschuurmachine WP/E:

1	Schuurspons (blauw—midden hard, artikel 28662)	Voor het opbrengen van schuuremulsie op geschilderde en metalen vlakken en meteen daarna schuren. Met klittenbandsluiting \varnothing 50x25mm.	
1	Lamsleren schuurhoes (artikel 28664)	Van hoogwaardig, stevig lamsleer voor het schuren van krasvaste verf. Met klittenbandsluiting. \varnothing 50mm.	
1	Schuurviltblad (artikel 28666)	Voor het schuren van metalen (bijv. roestvrij staal, messing en koper). Met klittenbandsluiting	
12	Superfijne schuurbladen. Korrel 2000 (artikel 28670)	Van siliciumcarbide. Voor de afwerking van schilderwerk, verwijderen van verfbobbeltjes en insluitingen. Met klittenbandsluiting. \varnothing 50mm.	

Voor de laatste reiniging van geschuurde vlakken wordt nog een microvezeldoek (artikel 28678) meegeleverd met de WP/E.

machine

lengte:	ca. 260 mm
Gewicht (incl. aansluitkabel):	ca. 880 gr.
Toerental spindel:	800-2500 1/min
Maximale diameter van de schuurmachine:	50 mm
Ruisontwikkeling:	< 70 dB(A)

Zorg ervoor dat vooral de geluids- en trillingsmetingen met Proxxon-gereedschap worden uitgevoerd. Wij kunnen bij gebruik van producten van andere fabrikanten niet instaan voor de gedane garanties.

5 Inbedrijfstelling

Uw hoekschuurmachine WP/E wordt gebruiksklaar geleverd, met uitzondering van het aanbrengen van het schuurgereedschap op het rubber schuurplateau hoeven er geen speciale handelingen voor de ingebruikname te worden uitgevoerd.

Controleer echter voor ieder gebruik het apparaat en het schuurgereedschap op zichtbare schade!

Let altijd op uw veiligheid!

Ondanks zijn compacte vorm is de hoekschuurmachine WP/E een elektrisch werktuig waarvan een bepaald potentieel gevaar uitgaat. Verzeker u ervan dat u bij het inspecteren van de machine, bij het reinigen of verwisselen van het schuurgereedschap de stekker altijd uit het stopcontact hebt getrokken!

5.1 Het rubber schuurplateau met klittenbandsluiting (fig. 2)

Het schuurgereedschap 1, dus bijv de schuur spons of het viltblad, worden met behulp van klittenbandsluiting 2 op het rubber schuurplateau 3 bevestigd. Zo is snel en veilig verwisselen van schuurgereedschap voor aanpassing aan verschillende materialen of bewerkingstadia geen probleem. Als schuurgereedschap moet worden verwisseld, kunt u het er gewoon afrekken en het gewenste gereedschap er weer opdrukken!

6 Werken met de machine

- Niet zonder stofmasker en veiligheidsbril werken. Veel stofsoorten zijn slecht voor de gezondheid! Asbesthoudende materialen mogen niet worden bewerkt!
- Niet met beschadigde hulpstukken werken!
- Zorg ervoor dat het werkstuk veilig is vastgemaakt! Losse werkstukken moeten in een geschikte inrichting worden gespannen. Zo wordt voorkomen dat het werkstuk losschiet.
- Niet de hoogte van de aandrukkracht, maar het juiste en gelijkmatige toerental geeft een hoog vermogen! Hoge aandrukkracht moet worden vermeden: het belast de machine en kan zelfs tot beschadiging van het gereedschap leiden!
- Machine zo houden dat de ventilatieopening niet wordt afgesloten. Bij oververhitting de machine altijd uitschakelen en laten afkoelen.

Werkstuk reinigen:

Natuurlijk is een grondige reiniging van een vuil werkstuk vóór het schuren absoluut noodzakelijk! Hierbij kan het gebruik van schuurpapier behulpzaam zijn. Geschikte schuurbladen met klittenbandbekleding vindt u in ons assortiment (www.proxxon.com)

Schuren:

Waarschuwing:

verzekert u ervan dat het schuurgereedschap in goede staat is en niet versleten of beschadigd is. Als schuurgereedschap versleten of beschadigd is, kunnen stukken afscheuren en rondvliegen. Dit kan lichamenlijk letsel tot gevolg hebben.

Let op het volgende:

Nooit zonder schuurmiddel werken! Let erop dat de stof die zich in de verschillende schuurmiddelen bevinden, maatgevend zijn voor de schuurwerking, en niet de mechanische druk van het schuurgereedschap!

Daarom is de keuze van schuurmiddel, emulsie, was of pasta, bepalend voor het gewenste resultaat: let erop dat het juiste middel voor het te bewerken materiaal en de juiste werkfase wordt gekozen

In het leveringspakket van de hoekschuurmachine WP/E zit een tube (75 ml) metaalschuurpasta. Vervangende middelen zijn in de handel evenals allerlei andere schuurmiddelen.

Op de meegeleverde blauwe schuur spons is schuurmiddel al aangebracht. Deze procedure moet met zo laag mogelijk toerental worden uitgevoerd om rondspatten van het schuurmiddel te voorkomen.

Als het schuurmiddel op de te schuren oppervlakken is verdeeld, kan het schuren naar behoefte met het meegeleverde schuurviltblad en de schuurhoes worden voortgezet.

De volledige procedure moet naar behoefte worden herhaald tot het gewenste resultaat is bereikt. Ten slotte moet het overtollige schuurmiddel met de microvezel doek van het werkstuk worden verwijderd.

7 Toebehoren voor de hoekschuurmachine WP/E

Vanzelfsprekend zijn de bovenstaande Proxxon artikelen (behalve de polijstpasta) ook beschikbaar als toebehoren.

Voor meer informatie over de toebehoren dient u de garantieaanwijzingen uit onze machinecatalogus aan te vragen via het op de laatste pagina aangegeven adres.

Let vooral op het volgende:

Proxxon-gereedschap is ontwikkeld voor het werken met onze machines en is daarom optimaal voor gebruik hiermee geschikt.

Wij stellen ons niet verantwoordelijk voor het gebruik van gereedschap van andere fabrikanten voor een veilige en correcte werking van onze machines!

Serviceaanwijzing

Let op het volgende: de netkabel mag alleen worden vervangen door onze Proxxon-serviceafdeling of een gekwalificeerde vakman.

8 Verzorging en onderhoud:

De machine is vrijwel onderhoudsvrij. Hij dient na ieder gebruik met een zachte doek of een penseel gereinigd te worden om een zo lang mogelijke levensduur te garanderen.

De buitenkant van de behuizing kan met een zachte, eventueel vochtige doek worden gereinigd. Daarbij mag milde zeep of een ander geschikt reinigingsmiddel worden gebruikt. Oplosmiddel- of alcoholhoudende reinigingsmiddelen (bijv. benzine, reinigingsalcohol, etc.) moeten worden vermeden, omdat deze de deklaag van de kunststofbehuizing kunnen aantasten. U dient er in ieder geval altijd op te letten dat er geen vloeistoffen in de binnenkant van de machine terechtkomen.

8.1 Vervangen van het rubber schuurplateau (fig. 3)

Waarschuwing:

bij de volgende stappen moet u er altijd op letten dat de stekker uit de machine wordt getrokken.

Let op:

Een versleten of beschadigde rubber schuurplateau moet meteen worden vervangen! Gebruik uw WP/E nooit met een defect rubber schuurplateau of defect schuurgereedschap! Gevaar voor breuk en letsel.

Een nieuw rubber schuurplateau is in de handel verkrijgbaar onder artikelnummer 28548.

1. Druk de vergrendelknop 1 voorzichtig in.
2. Draai met een inbussleutel de borgmoer 2 los en verwijder deze. Let op: mogelijk kan de as nog iets meedraaien tot de vergrendelknop binnen in de machine zijn juiste stand op de as heeft "gevonden". U merkt dit eraan dat de vergrendelknop op deze plaats goed vastklikt. Dan is de as geblokkeerd.
3. Rubber schuurplateau 4 met blad 3 verwijderen
4. Rubber schuurplateau 4 vervangen
5. Bout 2 en blad 3 plaatsen.
6. Bout 2 vastdraaien.

9 Afdanking:

de machine niet met het huishoudelijk afval verwijderen! De machine bevat waardevolle stoffen die kunnen worden gerecycled. Neem voor vragen hierover contact op met uw lokale afvalverwijderingsbedrijf of andere gemeentelijke instellingen.

EG-verklaring van conformiteit

Naam en adres:

PROXXON S.A.
6-10, Härebiërg
L-6868 Wecker

Productnaam: Hoekschuurmachine WP/E
Artikelnr.: 28660

Wij verklaren alleen verantwoordelijk te zijn dat dit product met de volgende richtlijnen en normatieve documenten overeenstemt:

EU-machinerichtlijn 2006/42/EG

DIN EN 60745-1 / 01.2010
DIN EN 60745-2-3 / 04.2015

EU-EMC-richtlijn 2014/30/EG

DIN EN 55014-1 / 05.2012
DIN EN 55014-2 / 02.2016
DIN EN 61000-3-2 / 03.2015
DIN EN 61000-3-3 / 03.2014

Datum: 23.03.2017



Dipl.-Ing. Jörg Wagner

PROXXON S.A.

Ondergetekende is ook verantwoordelijk voor de samenstelling van de Technische documenten

DK **Oversættelse af den originale
brugsanvisning PROXXON
Vinkelpolermaskine WP/E**

Kære kunde!

Opbevar altid denne brugsanvisning og de vedlagte sikkerhedsoplysninger i nærheden af arbejdsstedet. Du må kun bruge dette apparat, hvis du er helt sikker på, hvordan du skal bruge det og følger brugsanvisningen nøje!

Det er nødvendigt for en risikofri drift og gør det også nemmere at lære apparatet og dets funktioner at kende.

Proxxon er ikke ansvarlig for, at maskinen fungerer sikkert, såfremt:

- den håndteres på en måde, som ikke er i overensstemmelse med normal brug,
- den anvendes til andre formål end dem, der er nævnt i brugsanvisningen,
- reparationerne ikke er udført korrekt,
- sikkerhedsinstruktionerne tilsidesættes,
- der sker ydre påvirkninger, for hvilke producenten ikke er ansvarlig.

Vi anbefaler, at der kun anvendes originale reservedele fra PROXXON i forbindelse med al reparation og vedligeholdelse.

Reparationer må kun udføres af kvalificerede fagfolk!

Bemærk: Alle oplysningerne i denne brugsanvisning, især de tekniske data, er i overensstemmelse med de oplysninger, som vi var i besiddelse af ved trykningen.

Vi forbeholder os retten til videreudviklinger som medfører tekniske forbedringer. Vi håber, at du får meget glæde af maskinen.

NB!

Alle anvisninger skal læses. Hvis de anvisninger, der er anført i det efterfølgende, ikke overholdes korrekt, kan det medføre elektrisk stød, brand og/eller alvorlige personskader.



OPBEVAR DISSE ANVISNINGER FORSVARLIGT.

Fælles sikkerhedsanvisninger for slibning, sandpapirslibning, arbejde med stålborster, polering og skæring:

- a. Dette el-værktøj kan anvendes som sandpapirslibemaskine og poleremaskine. Læs og følg alle sikkerhedsoplysninger, instruktioner, illustrationer og data, som følger med maskinen.** Hvis du ikke læser og følger de efterfølgende instrukser, kan det føre til elektrisk stød, brand og/eller alvorlige personskader.
- b. Dette el-værktøj er ikke egnet til slibning, arbejde med stålborster og skæring.** Det kan føre til farlige situationer og personskader, såfremt el-værktøjet benyttes til andre formål end de tilsigtede.
- c. Der må kun anvendes tilbehør, som er specielt beregnet til dette el-værktøj eller som anbefales af producenten.** Selvom et tilbehør kan fastgøres til dit el-værktøj, er det ikke ensbetydende med, at det er sikkert at anvende.
- d. Den tilladte hastighed for indsatsværktøjet skal være mindst lige så høj som den på el-værktøjet angivne maks. hastighed.** Tilbehør, som roterer hurtigere end tilladt, kan gå i stykker og flyve omkring.
- e. Indsatsværktøjets udvendige diameter og tykkelse skal stemme overens med de angivne specifikationer for dit el-værktøj.** Indsatsværktøj, som ikke har de korrekte mål, kan hverken afskærmes eller kontrolleres tilstrækkeligt.
- f. Slibeskiver, flanger, slibetallerkener eller andet tilbehør skal passe nøjagtigt til slibespindlen på dit el-værktøj.** Indsatsværktøj, som ikke passer nøjagtigt til el-værktøjets slibespindel, roterer ujævnt, og du kan miste kontrollen.
- g. Brug ikke el-værktøj, som er beskadiget.** Kontrollér altid indsatsværktøj før brugen, f.eks. slibeskiver for hak eller revner, slibetallerkener for revner, normalt slid eller kraftig nedslidning, trådborster for løse eller knækkede tråde. Hvis du taber el-værktøjet eller indsatsværktøjet på gulvet, skal du kontrollere, om det har taget skade og om nødvendigt udskifte indsatsværktøjet. Når indsatsværktøjet er kontrolleret og sat i, skal du placere dig selv og evt. andre personer på afstand af det roterende værktøj, og lade maskinen køre

- et minut på højeste hastighed. Beskadiget indsatsværktøj vil normalt knække i denne testtid.
- h. Brug personlige værnemidler. Brug helmaske, øjenværn eller beskyttelsesbriller afhængigt af det arbejde, der skal udføres. Brug alt efter det arbejde, der skal udføres, støvmaske, høreværn, beskytteshandsker eller forklæde, der beskytter dig mod små slibe- eller materialepartikler.** Øjnene skal beskyttes mod omkringflyvende genstande, som opstår i forbindelse med de forskellige former for arbejde. Støv- eller åndedrætsværn skal filtrere det støv, der opstår under brugen. Udsættes du for kraftig støj over længere tid, kan din hørelse tage skade.
- i. Sørg for, at andre personer er placeret i en tilstrækkelig afstand fra dit arbejdsområde. Enhver, der betræder arbejdsområdet, skal bære personlige værnemidler.** Små stykker af emnet eller stykker fra indsatsværktøj, der er gået i stykker, kan slynges væk og være årsag til skader, også uden for selve arbejdsområdet.
- j. Tag altid kun fat i maskinens isolerede gribe-flader i forbindelse med arbejde, hvor indsatsværktøjet evt. kan ramme skjulte el-ledninger eller værktøjets egen ledning.** Kontakt med en strømførende ledning kan også lede strømmen gennem værktøjets metaldele og give elektrisk stød.
- k. Placér el-ledningen væk fra roterende tilbehør.** Mister du kontrollen over el-værktøjet, kan værktøjet skære el-ledningen over eller gribe fat i ledningen og trække din hånd eller arm ind i det roterende tilbehør.
- l. Læg aldrig el-værktøjet fra dig, før skiven er stoppet helt op.** Den roterende skive kan komme i kontakt med fralægningsfladen, og du kan miste kontrollen over el-værktøjet.
- m. Lad ikke el-værktøjet køre, mens du bærer rundt på det.** Maskinen kan gribe fat i dit tøj og trække det ind i det roterende indsatsværktøj, og værktøjet kan bore sig ind i din krop.
- n. Rengør med jævne mellemrum ventilationsåbningerne på dit el-værktøj.** Motorens blæser trækker støv ind i huset, og store mængder metalstøv kan udgøre en elektrisk fare.

- o. Undlad at anvende el-værktøjet i nærheden af brændbare materialer.** Disse materialer kan antændes af gnisterne.
- p. Brug ikke indsatsværktøj, der kræver flydende kølemidler.** Brug af vand eller andre flydende kølemidler kan føre til elektrisk stød.

Tilbageslag og relaterede sikkerhedsoplysninger

Tilbageslag er en pludselig reaktion, som skyldes, at et roterende indsatsværktøj som f.eks. slibeskive, slibe-bånd, trådbørste osv. har sat sig fast eller er blokeret. Hvis værktøjet har sat sig fast eller er blokeret, stopper det roterende værktøj brat. Derved accelererer el-værktøjet ukontrolleret i modsat retning af indsatsværktøjet.

Hvis f.eks. en slibeskive sætter sig fast i eller blokerer et emne, kan kanten på slibeskiven, som sidder nede i emnet, hænge fast, hvorved slibeskiven knækker af eller giver et tilbageslag. Slibeskiven bevæger sig så hen mod eller væk fra betjeningspersonen, alt efter skivens rotationsretning på blokeringspunktet. Det kan også få slibeskiver til at knække.

Et tilbageslag skyldes at el-værktøjet ikke bruges korrekt eller til det forkerte arbejde. Det kan forhindres, hvis der træffes egnede forholdsregler, der beskrives efterfølgende.

- a) Hold godt fast i el-værktøjet og placér krop og arme sådan, at du kan modstå tilbageslag-skræfterne.** Gennem egnede forholdsregler kan betjeningspersonen få kontrol over tilbageslag.
- b) Vær særligt påpasselig når du arbejder med f.eks. hjørner, skarpe kanter osv. Undgå, at indsatsværktøjet springer tilbage fra emnet og at det sætter sig fast i emnet.** Det roterende indsatsværktøj har tendens til at sætte sig fast i hjørner, ved skarpe kanter eller hvis det springer tilbage. Dette medfører, at man mister kontrollen, eller at der sker et tilbageslag.
- c) Brug ikke forandede savklinger.** Sådanne klinger fører hyppigt til et tilbageslag eller til at man mister kontrollen over el-værktøjet.
- d) Før indsatsværktøjet altid ind i materialet i samme retning, som skærekanten forlader materialet (svarer til samme retning som spånerne kastes ud).** Hvis el-værktøjet føres i

den forkerte retning, bevirker det, at indsatsværktøjets skærekant brækker ud af emnet og el-værktøjet trækkes i denne fremføringsretning.

- e) **Spænd emnet altid godt fast ved brugen af roterende file, skæreskiver, højhastigheds fræseværktøj eller hårdmetal fræseværktøj.** Allerede hvis indsatsværktøjerne sætter sig lidt fast i noten kan der opstå et tilbageslag. Hvis en skæreskive brides skævt, brækker den normalt. Hvis roterende file, højhastigheds fræseværktøj eller hårdmetal fræseværktøj, sætter sig fast, kan værktøjsindsatsen hoppe ud af noten og føre til, at man mister kontrollen over el-værktøjet.

Særlige sikkerhedsoplysninger for slibning med sandpapir:

- a. **Brug ikke slibblade, der er for store, men følg producentens oplysninger for blads-tørrelser.** Slibblade, som rager ud over slibetallerkenen, kan føre til personskade plus blokere, rive slibblade i stykker eller give tilbageslag.

Særlige sikkerhedsanvisninger for polering:

- a. **Polersvampen skal være fri for løse dele, især snore. Læg snorene til side, eller afkort dem.** Løse snore, der roterer med rundt, kan gribe fat i fingre eller sætte sig fast i arbejdsemnet.

Må kun benyttes i tørre rum



Beskyttelsesklasse II apparat



Apparatet må ikke bortskaffes i den daglige renovation!



Bær beskyttelsesbriller!



Brug høreværn for din egen sikkerheds skyld, når du arbejder med polermaskinen!



3. Tænd/sluk-kontakt
4. Bøjle
5. Tilslutningskabel
6. Motorhus
7. Låseknop
8. Gummistøtteplade
9. Polerværktøj

2 Beskrivelse af maskinen

Ved brug inden for automobilområdet, efter lakering, til forædling af blanke metaloverflader, restaurering, rengøring, fjernelse af rust eller sidste afpudsning, også af plastmaterialer, træ eller sten:

På alle områder er vinkelpolermaskinen WP/E en meget effektiv, men alligevel yderst kompakt maskine!

Et robust tottrins-gear i et stabil hus af støbt aluminium overfører kraften fra den omhyggeligt afbalancerede og meget rolige jævnstrømsmotor med permamagnet og sørger således for en godt drejningsmoment og en tilpasset omdrejningshastighed for det anvendte polerværktøj.

Desuden kan omdrejningshastigheden med den følsomme elektroniske regulering tilpasses optimalt til de forskellige anvendelsesformål:

Det betyder: Altid den rigtige hastighed og altid tilstrækkelig kraft til arbejdet!

For at kraften kan anvendes kontrolleret og polerværktøjet styres eksakt, er maskinen udstyret med et kompakt og ergonomisk hus med indbygget blødkomponent:

Den ligger godt i hånden og kan styres gribevenligt.

Også med hensyn til de materialer, der kan bearbejdes, er vores WP/E meget fleksibel: Med et stor udvalg af omhyggeligt udvalgt tilbehør kan du straks starte med at bearbejde blankt metal, lakerede eller belagte flader! Hvordan tilbehøret kan anvendes optimalt og hvilke yderligere muligheder du har med din vinkelpolermaskine, beskrives i denne brugsanvisning!

3 Leveringsomfang:

- 1 stk. vinkelpolermaskine WP/E
- 1 stk. brugsanvisning og sikkerhedsoplysninger
- 1 stk. gummistøtteplade med velcro

1 Komponenter (fig. 1):

1. Gearhoved
2. Knap til regulering af hastigheden

- 1 stk. polerskive med lammeskind
- 1 stk. polerfilt
- 12 stk. slibeskiver (K2000)
- 75 ml poleremulsion
- 1 stk. microfiberklud

4 Tekniske data:

Motor:





- Spænding: 230 V, 50/60 Hz, ~
- Effekt: 100 Watt
- Kort tids drift: KD 3 min

Apparat:

- Længde: ca. 260 mm
- Vægt
- (inkl. tilslutningskabel): ca. 880 gr.
- Spindelhastighed: 800-2500 1/min
- Maksimal diameter
- polerværktøj: 50 mm
- Støjudvikling: < 70 dB(A)

Vår opmærksomhed på, at især støj- og vibrationsmålingerne er blevet gennemført med Proxxon-indsatsværktøjer. Vi kan derfor ved brug af andre

Følgende polerværktøj følger med vinkelpolerer WP/E:

1 stk.	Polersvamp (blå = mellemhård, artikel 28662)	Til påføring af poleremulsion på lak- og metalfalder og efterfølgende polering. Med velcrobælgning. Ø 50 x 25 mm.	
1 stk.	Polerkappe med lammeskind (artikel 28664)	Af høj kvalitets lammeskind til polering af ridsefaste lakker. Med velcrobælgning. Ø 50mm.	
1 stk.	Polerfiltskive, mellemhård (artikel 28666)	Til polering af metaller (f. eks. rustfrit stål, messing og kobber) med velcrobælgning.	
12 stk.	Superfine slibeskiver, korn 2000 (artikel 28670)	Fremstillet af silicium-karbid. Til slutbehandling af lakker, til at fjerne gardindannelser og indeslutninger i lakken. Med velcrobælgning. Ø 50 mm.	

Til slutrengøring af polerede flader medfølger en microfiberklud til WP/E (artikel 28678).

6 Arbejde med maskinen:

- Der må ikke arbejdes uden støvmaske og beskyttelsesbriller. Nogle støvtyper har en sundhedsfarlig virkning! Der må ikke behandles asbestholdige materialer!

fabrikater ikke garanterer for, at de her opførte udsagn overholdes!

5 Ibrugtagning

Vinkelpolermaskinen WP/E er driftsklar ved levering, foruden monteringen af polerværktøjet på gummistøttepladen skal der ikke udføres yderligere foranstaltninger.

Men maskinen og polerværktøjet skal kontrolleres for synlige skader hver gang inden arbejdet påbegyndes!

Sørg altid for at arbejde sikkert.

Selvom om vinkelpolermaskinen WP/E er kompakt, er den et el-værktøj, som har et vist farepotentiale. Sørg altid for, at stikket er trukket ud, når du kontrollerer, rengør eller skifter polerværktøj!

5.1 Gummistøtteplade med velcroholder (fig. 2)

Polerværktøjet 1, altså f.eks. polersvampen eller filtskiven sættes på den velcrobælgte 2 gummistøtteplade 3. Således kan polerværktøjet hurtigt og sikkert udskiftes og tilpasses til de forskellige materialer eller arbejdsstrin. Hvis et polerværktøj skal udskiftes, trækkes det bare af og det ønskede trykkes på!

- Der må ikke arbejdes med beskadigede værktøjer!
- Sørg for, at emnet er fikseret sikkert! Løse emner bør spændes fast i en egnet anordning. Således undgås, at emnet slynges rundt.

- Det er ikke kraften, med hvilken der presses, men derimod et korrekt og jævnt omdrejningstal, der giver en høj slibeydelse! Undgå for stor pressekraft: Den belaster kun maskinen og kan endda beskadige indsatsværktøjet!
- Hold maskinen således, at ventilationsåbningerne ikke dækkes til. Hvis maskinen overophedes skal den straks slukkes og køle af.

Rengøre emne:

Selvfølgelig skal et snavset emne altid rengøres grundigt, inden det poleres! Dette kan gøres ved hjælp af slibepapir. Egnet slibepapir med velcrobe-lægning findes i vores sortiment (www.proxxon.com).

Polere:

Advarsel:

Sørg for, at polerværktøjet er i orden og ikke er slidt eller beskadiget. Ved slidt eller beskadiget polerværktøj er der risiko for at dele kan rive af og flyve omkring. Det kan føre til personskader!

Bemærk:

Arbejd aldrig uden polermiddel! Vær opmærksom på, at det er indholdsstofferne i de forskellige polermidler er afgørende for polervirkningen, ikke polerværktøjets mekaniske påvirkning!

Derfor er det afgørende for det tilstræbte resultat, hvilket polermiddel der vælges, det være emulsion, voks eller pasta: Vær opmærksom på at vælge det rigtige middel til det materiale, der skal bearbejdes, og til det arbejdsstrin, der skal udføres.

Til vinkelpolermaskinen WP/E medfølger en tube (75 ml) metalpolermiddel. Det kan købes i handelen, som også tilbyder andre polermidler.

Det anbefales at påføre polermidlet med den medfølgende blå polersvamp. Dette bør gøres med lav hastighed, for at undgå at polermidlet sprøjter rundt. Når polermidlet er fordelt på den overflade, der skal poleres, kan poleringen fortsættes med den medfølgende polerfilttskive eller polerkappen. Om nødvendigt skal hele proceduren gentages, indtil det ønskede resultat er opnået. Efterfølgende skal det overskydende polermiddel fjernes fra emnet med microfiberkluden.

7 Tilbehør til vinkelpolermaskine WP/E

Alle nævnte dele fra Proxxon (udover polerpasta) er naturligvis tilgængelige som tilbehør.

Revirer venligst vores maskinkatalog for nærmere oplysninger om tilbehør på den adresse, der er oplyst på sidste side i garantioplysningen.

Vær generelt opmærksom på:

Proxxon-indsatsværktøjer er udviklet til at arbejde sammen med vores maskiner og dermed optimalt egnet til at blive brugt sammen med dem.

Ved brug af indsatsværktøjer fra andre producenter overtager vi intet ansvar for en sikker og korrekt funktion af vores maskiner!

Serviceoplysning

Bemærk: Netkablet må kun udskiftes af vores Proxxon-serviceafdeling eller kvalificerede fagfolk!

8 Pleje og vedligeholdelse

Maskinen er stort set vedligeholdelsesfrit. For at maskinen skal få en lang levetid skal du, hver gang du har brugt den, rengøre den med en blød klud eller en pensel.

Huset kan så rengøres udvendigt med en blød, evt. fugtig klud. Hertil kan der benyttes mild sæbe eller et andet egnet rengøringsmiddel. Undgå at bruge opløsningsmidler eller alkoholholdige rengøringsmidler (f.eks. benzin, rengørings-sprit osv.), da disse kan ødelægge slibemaskinens plastkabinet. Du skal altid passe på, at der ikke trænger væske ind i maskinen.

Udskifte gummistøttepladen (fig. 3)

Advarsel:

Når du går frem efter de følgende arbejdsstrin, skal du altid kontrollere, at maskinens netstik er trukket ud!

OBS:

En slidt eller beskadiget gummistøtteplade skal udskiftes omgående! Du må aldrig anvende din WP/E med en defekt gummistøtteplade eller defekt polerværktøj! Risiko for brud og personskade!

En ny gummistøtteplade fås i handelen under artikelnummer 28548.

1. Tryk forsigtigt på låseknappen 1
2. Løsn skruen 2 med en unbrakonøgle og skru den ud. OBS: Det kan være, at akslen bliver ved med at dreje med, indtil låseknappen har "fundet" sin rigtige position på akslen. Du kan mærke det ved, at låseknappen falder helt i hak på dette sted. Så er akslen blokeret.
3. Tag gummistøttetallerken 4 ud med skiven 3
4. Udskift gummistøttetallerkenen 4
5. Isæt skrue 2 og skive 3.
6. Stram skruen 2.

9 Bortskaffelse:

Apparatet må ikke smides i skraldespanden sammen med husholdningsaffaldet! Maskinen indeholder materialer, som kan genbruges. Skulle der være spørgsmål, så kontakt venligst din lokale genbrugsstation eller andre tilsvarende kommunale ordninger.

EU-overensstemmelseserklæring

Navn og adresse:
PROXXON S.A.
6-10, Härebiërg
L-6868 Wecker

Produktnavn: Vinkelpolermaskine WP/E
Artikel nr.: 28660

Vi erklærer på eget ansvar, at dette produkt er i overensstemmelse med følgende direktiver og normative dokumenter:

EU-maskindirektiv 2006/42/EF

DIN EN 60745-1 / 01.2010
DIN EN 60745-2-3 / 04.2015

EU-EMC-direktiv 2014/30/EF

DIN EN 55014-1 / 05.2012
DIN EN 55014-2 / 02.2016
DIN EN 61000-3-2 / 03.2015
DIN EN 61000-3-3 / 03.2014

Dato: 23.03.2017



Dipl.-ing. Jörg Wagner

PROXXON S.A.

Undertegnede er identisk med den bemyndigede til at udarbejde den tekniske dokumentation.

SE **Översättning av
originalbruksanvisningen
PROXXON Vinkelpolerare
WP/E**

Bästa kund!

Ha alltid denna bruksanvisning och de bifogade säkerhetsanvisningarna nära till hands.

Använd endast maskinen när du är väl förtrogen med den och följ bruksanvisningen och säkerhetsanvisningarna.

Detta är nödvändigt för riskfri drift och gör det lättare att lära känna maskinen och dess funktioner.

I följande fall ansvarar PROXXON inte för att maskinen fungerar på ett säkert sätt:

- Handhavande som inte motsvarar normal användning.
- Om maskinen används för annat arbete än det som nämns i bruksanvisningen
- Felaktigt utförda reparationer.
- Om säkerhetsföreskrifterna inte följs
- Yttre inverkan som tillverkaren inte kan ansvara för.

Vi rekommenderar att PROXXON-originalreservdelar används vid allt reparations- och underhållsarbete. Reparationer får endast utföras av kvalificerad fackpersonal.

Observera: Alla uppgifter i denna bruksanvisning, särskilt tekniska data, motsvarar de som gällde vid tidpunkten för tryckningen.

Vi förbehåller oss rätten att utföra ändringar på maskinen i enlighet med den tekniska utvecklingen: Vi önskar dig lycka till med maskinen.

VIKTIGT!

Läs igenom samtliga anvisningar. För det fall att nedanstående anvisningar inte följs, finns det risk för elektriska stötar, brand och/eller svåra personskador



FÖRVARA DESSA ANVISNINGAR PÅ EN SÄKER PLATS.

Allmänna säkerhetsanvisningar för slipning, sandpappersslipning, stålborstning, polering och kapning:

- Elverktuget är avsett för sandpappersslipning och polering.** Om du inte beaktar följande anvisningar kan det medföra elektrisk stöt, brand och/eller allvarliga personskador.
- Elverktuget är inte avsett för slipning, stålborstning och kapning.** Användningar, för vilket elverktuget inte är avsett, kan medföra risker och personskador.
- Använd inte tillbehör som tillverkaren inte har förutsett och rekommenderat speciellt för detta elverktyg.** Bara för att du kan fästa tillbehöret på ditt elverktyg är det ingen garanti för en säker användning.
- Det använda verktygets tillåtna varvtal måste minst vara så högt som det på elverktuget angivna max. varvtalet.** Tillbehör som roterar snabbare än tillåtet kan gå sönder och bitar kan kastas iväg.
- Det använda verktygets ytterdiameter och tjocklek måste motsvara måttuppgifterna hos ditt elverktyg.** Felaktigt dimensionerade verktyg kan inte avskärmats eller kontrolleras tillräckligt.
- Slipskivor, flänsar, sliprondeller eller andra tillbehör måste passa exakt på ditt elverktugets spindel.** Verktyg som inte passar exakt på ditt elverktugets spindel roterar ojämnt, vibrerar kraftigt och kan medföra att du tappar kontrollen.
- Använd inte skadade tillbehör på ditt elverktyg. Kontrollera före varje användning tillbehör som slipskivor beträffande delar som har lossnat och sprickor, sliprondeller beträffande sprickor, slitage eller kraftig nötning, stålborstar beträffande lösa eller avbrutna trådar.** Om elverktuget eller tillbehöret ramlar ned kontrollera då huruvida det är skadat, eller använd ett oskadat tillbehör. När du kontrollerar och använder tillbehöret ska du och personer i närheten befinna er utanför tillbehörets rotationsområde och låt apparaten gå en minut på max. varvtal. Skadade tillbehör går oftast sönder under denna testtid.
- Använd personlig skyddsutrustning. Använd beroende på tillämpning visir, ögonskydd eller skyddsglasögon. Använd vid behov and-**

ningsskydd, hörselskydd, skyddshandskar eller specialförkläde som skyddar dig mot små slip- och materialpartiklar. Ögonen bör skyddas mot kringflygande partiklar, vilka uppkommer vid olika tillämpningar. Andningsskydd måste filtrera det damm som uppkommer vid tillämpningen. Om du undre längre tid utsätts för kraftigt buller kan du få nedsatt hörsel.

- i. **Se till att andra personer befinner sig på säkert avstånd från ditt arbetsområde. Alla personer som beträder arbetsområdet ska använda personlig skyddsutrustning.** Fragment av arbetsstycket eller tillbehör som gått sönder kan slungas i väg och orsaka personskador även utanför det direkta arbetsområdet.
- j. **Håll endast verktyget i de isolerade handtagen när du utför arbeten vid vilka tillbehöret kan komma i kontakt med dolda strömkablar eller den egna nätkabeln.** Kontakt med en spänningssatt ledning kan medföra att apparatdelar av metall blir strömförande vilket kan ge en elektrisk stöt.
- k. **Håll nätkabeln borta från roterande tillbehör.** Om du förlorar kontrollen över apparaten kan kabeln klippas av eller fastna och din hand eller arm kan då komma i kontakt med det roterande tillbehöret.
- l. **Lägg aldrig ned elverktyget innan tillbehöret står helt stilla.** Det roterande tillbehöret kan komma i kontakt med upplagsytan varigenom du kan förlora kontrollen över elverktyget.
- m. **Låt inte elverktyget vara igång medan du bär det.** Det roterande tillbehöret kan fastna i dina kläder och tillbehöret kan orsaka personskador hos dig.
- n. **Rengör regelbundet ditt elverktygs ventilationsslotsar.** Motorfläkten drar in damm i huset och en större ansamling av metalldamm kan medföra elektriska risker
- o. **Använd inte elverktyget i närheten av brännbara material.** Gnistor kan antända dessa material.
- p. **Använd inte tillbehör som kräver flytande kylmedel.** Användning av vatten eller andra flytande kylmedel kan medföra elektrisk stöt.

Bakslag och motsvarande säkerhetsanvisningar

Bakslag är en plötslig reaktion till följd av ett roterande tillbehör, som slipskiva, slipband, stålborste osv. har fastnat eller blockerats. Detta leder till att det roterande tillbehöret plötsligt stannar. Därigenom accelereras ett okontrollerat elverktyg i motsatt riktning mot tillbehörets rotationsriktning.

Om t.ex. en slipskiva fastnar eller blockeras i arbetsstycket kan skivans kant, som griper in i arbetsstycket, kila fast och därigenom splittra slipskivan eller orsaka ett bakslag. Slipskivan rör sig då mot användaren eller bort från denne beroende på skivans rotationsriktning vid blockeringsstället. Härvid kan även slipskivor gå sönder.

Ett bakslag beror på att elverktyget används på fel sätt. Det kan förhindras genom lämpliga försiktighetsåtgärder enligt nedan.

- a) **Håll elverktyget i ett ordentligt grepp och håll kroppen och armarna i en position där de kan fånga upp bakslagskrafterna.** Användaren kan genom lämpliga försiktighetsåtgärder behärska bakslagskrafterna.
- b) **Arbeta särskilt försiktigt vid hörn, skarpa kanter osv. Förhindra att tillbehöret studsar tillbaka från arbetsstycket och fastnar.** Det roterande tillbehöret har en tendens att fastna vid hörn, skarpa kanter eller studsar bort vid dessa. Detta orsakar att kontrollen går förlorad eller det uppstår ett bakslag.
- c) **Använd inte tandade sågblad.** Sådana tillbehör orsakar ofta ett bakslag eller att elverktyget inte kan kontrolleras.
- d) **För alltid tillbehöret i samma riktning i materialet, dvs. i den riktning som skärkanten lämnar materialet (motsvarar samma riktning som spånor kastas ut).** Om elverktyget förs i fel riktning leder det till att tillbehörets skärkant bryts loss, varvid elverktyget dras i denna frammatningsriktning.
- e) **Spänn alltid fast arbetsstycket vid användning av roterande filar, kapskivor, höghastighetsfräsverktyg eller hårdmetallsfräsverktyg.** Redan vid låg lutning i spåret hakar tillbehören fast och kan orsaka bakslag. Om en kapskiva hakar fast knäcks denna vanligtvis. Om roterande filar, höghastighetsfräsverktyg eller hårdmetallsfräsverktyg fastnar kan verktygets tillbehör hoppa ut ur spåret och orsaka att man förlorar kontroll över elverktyget.

Särskilda säkerhetsanvisningar vid slipning med sandpapper:

- a. **Använd inte överdimensionerade slipark utan följ tillverkarens uppgifter om sliparkens storlek.** Slipark som sticker ut utanför slipprondelen kan orsaka personsador samt blockering, att sliparken går sönder eller att det blir bakslag.

Särskilda säkerhetsanvisningar för polering:

- a. **Det får inte finnas några lösa delar på polerhättan, framförallt fästtrådar. Stick in eller kapa fästtrådarna.** Lösa, medroterande fästtrådar kan dra med sig dina fingrar in eller fastna i arbetsstycket.

Får bara användas i torra utrymmen



Skyddsklass II apparat



Förbrukade och trasiga maskiner får inte slängas som avfall, utan de ska lämnas för återvinning.



Använd skyddsglasögon!



Använd hörselskydd vid arbete för din egen säkerhet.



Förklaring (fig. 1):

1. Brytarhuvud
2. Varvtalsvred
3. Strömbrytare
4. Bygel
5. Anslutningskabel
6. Motorhölje
7. Spärknapp
8. Gummironde
9. Polerverktyg

Beskrivning av maskinen

Oberoende av om den används i fordonsindustrin, efter lackering, eller för behandling av blanka metallytor, restaurering, rengöring, rostborttagning eller vid tillverkning av den "sista slipningen" även om det är i plast, trä eller sten:

I varje område är vinkelpoleraren WP/E en kraftfull, men inte desto mindre mycket kompakt maskin!

En robust tvåstegstransmission i solid aluminiumgjutgods överför kraften från permanentmagnet-likströmsmotorn som är omsorgsfullt balanserad med extremt jämn gång och sörjer därmed för rikligt vridmoment och ett korrekt varvtal för de använda polerverktygen.

Dessutom kan denna anpassas optimalt efter de mest varierande användningssyftena tack vare den finkänsliga elektroniska styrningen:

Det innebär: Alltid rätt varvtal och alltid tillräcklig kraft för arbetet som ska utföras!

Och genom att kraften används kontrollerat och att polerverktyget kan styras exakt har maskinen ett kompakt och ergonomiskt hölje med mjuka greppytter:

Därmed ligger den alltid bekvämt i handen och är enkel att arbeta med.

Vår WP/E är även flexibel när det gäller urvalet av material som kan bearbetas: Med ett omfattande urval av omsorgsfullt utvalda tillbehör kan man sätta igång direkt, oavsett om det är blank metall, lackerade eller belagda ytor som ska bearbetas! Hur dessa används optimalt och vilka ytterligare alternativ som vinkelpoleraren erbjuder beskrivs i denna bruksanvisning!

3 Leveransens omfattning:

- 1 st. vinkelpolerare WP/E
- 1 st. bruksanvisning och säkerhetsanvisningar
- 1 st. gummironde med kardborrfäste
- 1 st. polerskiva med lammskinn
- 1 st. polerfilt
- 12 st. slipskivor (K 2000)
- 75 ml poleremulsion
- 1 st. mikrofiberduk

4 Tekniska data:

Motor:

Spänning:	230 V, 50/60 Hz, ~
Effekt:	100 watt
Kortvarig drift:	KB 3 min

Maskin:

Längd:	ca 260 mm
Vikt (inkl. anslutningskabel):	ca 880 g
Spindelvarvtal:	800 – 2 500 1/min





Maximal diameter på
poleringsverktyget: 50 mm
Ljudnivå: < 70 dB (A)

Beakta att i synnerhet ljud- och vibrationsmätningarna har utförts med Proxxon-tillbehör. Om tillbehör från andra tillverkare används kan vi inte garantera att här nämnda uppgifter gäller!

5 Idrifttagning

Vinkelpolerare WP/E levereras färdig för användning, med undantag av att polerverktyg ska monteras på gummirondelelln krävs inte några särskilda åtgärder för att ta maskinen i drift.

Följande polerverktyg medföljer vid leveransen av vinkelpoleraren WP/E:

1 st.	Polersvamp (blå = medelhård, artikel 28662)	För påföring av poleringsemulsion på lack- och metallytorna och efterföljande polering. Med kardborr-snabbfäste. Ø 50 x 25 mm.	
1 st.	Polerskiva med lammull (artikel 28664)	Av förstklassigt, tätt lammull för polering av reptåliga lacker. Med kardborr-fäste. Ø 50 mm.	
1 st.	Polerfiltskiva, medelhård (artikel 28666)	För polering av metaller (t.ex. rostfritt stål, mässing och koppar). Med kardborr-fäste	
12 st.	Superfina slipskivor kornighet 2000 (artikel 28670)	Av kiselkarbid. För slutbehandling av lacker, borttagning av lack-defekter. Med kardborr-fäste. Ø 50 mm.	

För slutrengöring av polerade ytor medföljer även en mikrofiberduk till WP/E (artikel 28678).

6 Arbeta med maskinen

- Arbeta inte utan ansiktsmask och skyddsglasögon. Många sorters damm har en hälsovådlig inverkan! Asbesthaltiga material får inte bearbetas!
- Arbeta inte med skadade verktyg!
- Se till att arbetsstycket är säkert fastsatt! Lösa arbetsstycken bör spännas fast i en lämplig anordning. På så sätt förhindras att arbetsstycket kan slungas i väg.
- Det är inte högt ansettningstryck utan rätt och jämnt varvtal som ger hög slipkapacitet! Undvik högt ansettningstryck: Det belastar bara maskinen och kan till och med medföra att tillbehöret skadas!
- Håll maskinen så att ventilationsöppningarna inte är övertäckta. Stäng ovillkorligen av maskinen vid överhettning och låt den svalna i några minuter.

Kontrollera före varje arbete att maskinen och polerverktygen för synliga skador!

Var alltid noga med din säkerhet!

Trots att vinkelpolerare WP/E är kompakt är den ett el-verktyg som kan medföra vissa risker. Kontrollera alltid att kontakten har tagits ut ur eluttaget vid kontroll av maskinen, rengöring och byte av polerverktyg.

5.1 Gummirondelell med kardborrfäste (fig. 2)

Polerverktyg 1, alltså exempelvis polersvamp eller filtskiva fästs på gummirondelelln 3 med kardborrfästet 2. Därmed är det inte något problem att snabbt och säkert byta polerverktyg som stämmer med olika material eller bearbetningsstadier. Om ett polerverktyg ska bytas drar man helt enkelt av det och trycker på önskat nytt verktyg!

Rengöra arbetsstycket:

Naturligtvis är en det absolut nödvändigt att grundligt rengöra ett smutsigt arbetsstycke före poleringen! Här hjälper användningen av slippapper. Lämpliga slippapper med kardborrfäste finns i vårt sortiment (www.proxxon.com).

Polering:

Varning:

Säkerställ att poleringsverktyget är i fullgott skick och inte är slitet eller skadat. Om poleringsverktyget är slitet eller skadat kan delar lossna och slungas omkring. Det kan leda till personsador!

Observera:

Arbeta aldrig utan polermedel! Observera att de olika polermedlen innehåller ämnen som är nödvändiga för poleringen, inte den mekaniska effekten hos poleringsverktyget!

Därför är valet av polermedel, vare sig det är emulsion, vax eller pasta, avgörande för det eftersträvade resultatet: Var noga med att använda rätt medel för materialet som ska bearbetas och respektive arbetsframsteg.

Vid leveransen av vinkelpoleraren WP/E medföljer en tub (75 ml) metallpolerpasta. I handeln finns det även andra typer av polermedel.

Det är lämpligt att använda den medföljande blå polersvampen för påföring av polermedlet. Denna process ska göras med lägsta möjliga varvtal för att förhindra att polermedlet stänker omkring.

När polermedlet har fördelats på ytan som ska poleras kan man vid behov fortsätta poleringen med någon av de medföljande polerskivorna med filt eller lammull. Hela proceduren måste vid behov upprepas till önskat resultat. Därefter ska arbetsstycket rengöras från överflödigt polermedel med en mikrofiberduk.

7 Tillbehör till vinkelpolerare WP/E

Alla tillbehör som beskrivs ovan (utom metallpolerpasta) finns också som tillbehör från PROXXON.

För närmare information om tillbehör kan du beställa vår katalog under den adress som anges på sista sidan i garantianvisningen.

Observera:

Proxxon-tillbehör är utformade för användning med våra maskiner och passar därför optimalt för användning med dessa.

Om tillbehör från andra tillverkare används lämnar vi ingen garanti för att våra maskiner fungerar säkert och korrekt!

Serviceinformation

Observera: Nätkabeln får endast bytas av vår Proxxon-serviceavdelning eller av en kvalificerad person!

8 Vård och underhåll:

Maskinen är i stort sett underhållsfri. För att maskinen ska hålla länge ska den dock alltid rengöras med en mjuk trasa eller pensel efter användning.

Höljet kan rengöras utvändigt med en mjuk, ev. fuktad trasa. För detta får mild tvål eller ett annat lämpligt rengöringsmedel användas. Undvik rengöringsmedel som innehåller lösningsmedel eller alkohol (t.ex. bensin, rengöringssprit osv.) eftersom dessa kan angripa plastdelarna. Var alltid noga med att inga vätskor tränger in i maskinen.

8.1 Byte av gummironde (fig. 3)

Varning:

Innan nedanstående arbeten utförs måste du absolut kontrollera att maskinens kontakt har tagits ut ur eluttaget.

Observera:

En sliten eller skadad gummironde måste genast bytas! Använd aldrig WP/E med defekt gummironde eller defekta polerverktyg! Risk för brotts- och personsador.

En ny gummironde finns i handeln med artikelnummer 28548.

1. Tryck försiktigt på spärrknappen 1.
2. Lossa fästskruven 2 med en insexnyckel och skruva loss den. Observera: Det kan hända att axeln vrids med något innan spärrknappen har "hittat" sitt rätta läge på axeln. Det märker du på att spärrknappen snäpper in helt på detta ställe. Då är axeln blockerad.
3. Ta av gummironde 4 med bricka 3
4. Byt gummironde 4
5. Sätt i skruv 2 och bricka 3.
6. Dra åt skruven 2.

9 Avfallshantering:

Maskinen får inte avfallshanteras som hushållsavfall! Maskinen innehåller värdefulla ämnen som kan återvinnas. Vid frågor angående avfallshanteringen, kontakta de lokala återvinningsföretagen eller andra relevanta kommunala organ.

**Försäkran om överensstämmelse med
EU-direktiv**

Namn och adress:

PROXXON S.A.
6-10, Håreberg
L-6868 Wecker

Produktbenämning: Vinkelpolerare WP/E
Artikelnr: 28660

Vi förklarar under ensamt ansvar att denna produkt uppfyller följande direktiv och standarder.

Maskindirektiv 2006/42/EG

DIN EN 60745-1/2010-01
DIN EN 60745-2-3/2014-02

EU:s EMK-direktiv 2014/30/EG

DIN EN 55014-1/2012-05
DIN EN 55014-2/2016-02
DIN EN 61000-3-2/2015-03
DIN EN 61000-3-3/2014-03

Datum: 23.03.2017



Civ.ing. Jörg Wagner

PROXXON S.A.

Fullmäktigad för sammanställning av den tekniska dokumentationen är samma som undertecknaren

CZ Překlad návodu k použití **PROXXON Úhlová leštička WP/E**

Vážená zákaznice, vážený zákazniku!

Tento návod k obsluze a přiložené bezpečnostní pokyny mějte stále po ruce.

Tento přístroj používejte jen po důkladném seznámení s návodem a bezpečnostními pokyny a dodržujte je.

Je to nutné k bezpečnému provozu a vhodné ke snazšímu seznámení s přístrojem a jeho funkcemi.

V následujících případech společnost Proxxon neručí za bezpečné fungování přístroje:

- *manipulace, která neodpovídá obvyklému způsobu používání,*
- *jiných účelech použití, které nejsou uvedeny v návodu,*
- *nesprávně provedené opravy,*
- *nedodržení bezpečnostních předpisů,*
- *vnější vlivy nezpůsobené výrobcem.*

Při všech opravách a údržbě doporučujeme používat originální náhradní díly PROXXON.

Opravy svěřujte jen kvalifikovaným odborným pracovníkům.

Upozornění: Všechny údaje uvedené v tomto návodu k obsluze, zvláště technické údaje, odpovídají stavu v době jeho tisku.

Vyrazujeme si možnost zdokonalování v souladu s vývojem technických poznatků. Přejeme vám mnoho úspěchů s přístrojem.

POZOR!

Přečtěte si veškeré pokyny. Nedodržení následujících pokynů může způsobit zasažení elektrickým proudem, požár a/nebo těžká zranění.



TYTO POKYNY DOBŘE USCHOVEJTE!

Společné bezpečnostní pokyny k broušení, broušení brusným papírem, práci s drátěnými kartáči, leštění a rozbrušování:

- Toto elektronářadí se používá jako bruska brusným papírem, drátěný kartáč a leštička. Dodržujte bezpečnostní pokyny, instrukce, popisy a data, která jste obdrželi s přístrojem. Nebudete-li dodržovat následující instrukce, může dojít k úrazu elektrickým proudem, požáru a/nebo těžkému poranění.**
- Toto elektronářadí není vhodné k broušení a oddělování.** Využití, pro která není toto elektrické nářadí určeno, mohou způsobit ohrožení a poranění.
- Nepoužívejte příslušenství, které výrobcem nebylo určeno a doporučeno pro toto elektrické nářadí.** Skutečnost, že jste schopni příslušenství na vaše elektrické nářadí upevnit nezaručuje bezpečné použití.
- Připustný počet otáček nasazeného nástroje musí být minimálně tak vysoký jako nejvyšší počet otáček uvedený na elektrickém nářadí.** Příslušenství, které se otáčí rychleji než je přípustné, se může rozbit a rozlétnout do okolí.
- Vnější průměr a tloušťka nasazeného nástroje musí odpovídat rozměrovým údajům vašeho elektrického nářadí.** Špatně změněné nasazované nástroje nemohou být dostatečně stíněny a kontrolovány.
- Brusné kotouče, příruby, brusné talíře nebo jiné příslušenství musí přesně sedět na brusném vřetenu vašeho elektrického nářadí.** Nasazované nástroje, které přesně nesedí na brusném vřetenu vašeho elektrického nářadí, se otáčejí nerovnoměrně, velmi silně vibrují a mohou vést ke ztrátě kontroly.
- Nepoužívejte poškozené nasazované nástroje.** Před každým použitím zkontrolujte nasazovaných nástrojů jakými jsou brusné kotouče odlupování a trhlíny, u brusných talířů trhlíny, opotřebené nebo silný obrus, u drátěných kartáčů uvolněné nebo zlomené dráty. Pokud vám elektrické nářadí nebo nasazované nástroje upadnou, zkontrolujte, zda nejsou poškozeny, nebo použijte nepoškozené nasazované nástroje. Pokud jste nasazovaný nástroj zkontrolovali a nasadili, buďte vy i osoby poblíž

- mimo úroveň rotujícího nasazeného nástroje a nechtepřístroj jednu minutu běžet na nejvyšší obrátky. Poškozené nasazované nástroje se většinou poškodí v této testovací době.
- h. **Noste osobní ochranné pomůcky. Dle způsobu využití použijte ochranu celého obličeje, ochranu očí nebo ochranné brýle. Je-li to adekvátní, noste masku proti prachu, ochranu sluchu, ochranné rukavice nebo speciální zástěru, což vás ochrání před drobnými částicemi brusů a materiálu.** Oči by měly být chráněny před odlétajícími částicemi, které vznikají při různých druzích využití. Ochranná maska proti prachu nebo respirátor musí při používání filtrovat vznikající prach. Budete-li dlouho vystaveni silnému hluku, můžete být postiženi ztrátou sluchu.
- i. **U ostatních osob dbejte na bezpečnou vzdálenost od vaší pracovní oblasti. Každý, kdo do pracovní oblasti vstoupí, musí nosit osobní ochranné pomůcky.** Odlomky nástroje nebo zlomené nasazené nástroje mohou odletnout a způsobit poranění i mimo příslušnou pracovní oblast.
- j. **Přístroj držte jen za izolované rukojeti, pokud provádíte práce, při kterých může nasazený nástroj poškodit skryté elektrické vedení nebo vlastní přívod do sítě.** Kontakt s vedením pod napětím může dostat pod napětí i kovové části přístroje a vést tak k úderu elektrickým proudem.
- k. **Přívodní kabel udržujte mimo otáčející se nasazované nástroje.** Ztratíte-li kontrolu nad přístrojem, můžete přívodní kabel rozříznout nebo zachytit a vaše dlaň nebo ruka se mohou dostat do otáčejícího se nasazovaného nástroje.
- l. **Elektrické nářadí nikdy neodkládejte dříve, než se nasazené nářadí zcela zastaví.** Otáčející se nasazovaný nástroj se může dostat do kontaktu s odkládací plochou, čímž byste mohli nad elektrickým nářadím ztratit kontrolu.
- m. **Přístroj nenechávejte v chodu při přenášení.** Vaše oblečení může být náhodným kontaktem zachyceno otáčejícím se nasazovaným a nasazovaný nástroj může poranit vaše tělo.
- n. **Pravidelně čistěte větrací otvor vašeho elektrického nářadí.** Ventilátor motoru vtahuje do krytu prach a silní nahromadění kovového prachu může způsobit elektrická nebezpečí.

- o. **Elektrické nářadí nepoužívejte v blízkosti hořlavých materiálů.** Jiskry mohou tyto materiály zapálit.
- p. **Nepoužívejte nasazované nástroje, které vyžadují tekuté chlazení.** Použití vody nebo jiných tekutých chladiv může vést k úrazu elektrickým proudem.

Zpětný ráz a odpovídající bezpečnostní pokyny

Zpětný ráz je náhlá reakce následkem zaháknutého nebo blokování otáčejícího se nasazovaného nástroje, jako je brusný kotouč, brusný pás, drátěný kartáč atd. Zaháknutí nebo blokování vede k náhlému zastavení otáčejícího se nasazovaného nástroje. Tím se zrychlí nekontrolované elektrické nářadí proti směru otáčení nasazeného nástroje.

Když se brusný kotouč např. zahákne nebo zablokuje v obrobku, může se hrana brusného kotouče, která je v obrobku, zachytit a tím zlomit brusný kotouč nebo způsobit zpětný ráz. Brusný kotouč se pak pohybuje směrem k obsluhující osobě nebo od ní, v závislosti na směru otáčení kotouče v místě zablokování. Přítom se mohou brusné kotouče také vylomit.

Zpětný ráz je následkem špatného nebo chybného používání elektrického nářadí. Je možno mu zamezit vhodnými preventivními bezpečnostními opatřeními, jak je popsáno dále.

- a) **Elektrické nářadí pevně držte a vaše tělo i ruce mějte v poloze, ve které můžete dobře zachytit síly zpětného rázu.** Obsluhující osoba může díky vhodným preventivním bezpečnostním opatřením zvládnout síly zpětného rázu.
- b) **Pracujte zvláště opatrně v oblasti rohů, ostrých hran atd. Zamezte tomu, aby se nasazované nástroje z obrobku odrážely a nebo v něm uvázly.** Rotující nasazovaný nástroj má sklon se vzpříčit v rozích, ostrých hranách nebo pokud se odrazí. To pak způsobí ztrátu kontroly nebo zpětný ráz.
- c) **Nepoužívejte ozubený pilový kotouč.** Takovéto nasazované nástroje často způsobují zpětný ráz nebo ztrátu kontroly na elektrickým nářadím.
- d) **Veďte elektrické nářadí vždy ve stejném směru do materiálu, ve kterém bít opouští materiál (odpovídá stejnému směru, kterým jsou vyhazovány třísky).** Vedení elektrického nářadí ve špatném směru způsobí vylomení bítu nasazo-

vaného nástroje z obrobku, čímž je elektrické nářadí taženo do tohoto směru posuvu.

- e) **Upněte vždy pevně obrobek při použití rotačních pilníků, rozbrušovacích kotoučů, vysokorychlostních frézovacích nástrojů nebo frézovacích nástrojů z tvrdokovu.** Již při malém zkroucení v drážce se tyto nasazené nástroje zaháknou a mohou způsobit zpětný ráz. Při zaháknutí rozbrušovacího kotouče tento obvykle praskne. Při zaháknutí rotačních pilníků, vysokorychlostních frézovacích nástrojů nebo frézovacích nástrojů z tvrdokovu může nástrojový nástavec vyskočit z drážky a vést ke ztrátě kontroly nad elektrickým nářadím.

Zvláštní bezpečnostní pokyny k broušení brusným papírem:

- a. **Nepoužívejte nadměrně velké brusné listy, ale dodržujte údaje výrobce k velikosti brusného listu.** Brusné listy, které přesahují brusný talíř, mohou vést k poraněním i k zablokování, roztržení brusných listů nebo ke zpětnému rázu.

Zvláštní bezpečnostní upozornění k leštění:

- a. **Nedopusťte žádné volné části lešticího čepce, zejména upevňovacích šňůr. Upevňovací šňůry urovnejte nebo zkrat'te.** Volné, otáčející se upevňovací šňůry mohou zachytit Vaše prsty nebo se zamotat do obrobku.

Jen pro použití v suchých místnostech



Ochranná izolace přístroje třídy II



Při likvidaci nevhazujte do domácího odpadu.



Používejte ochranné brýle!



Pro vlastní bezpečnost používejte při práci ochranu sluchu!



1 Legenda (obr. 1):

1. Převodová hlava
2. Otočný regulátor otáček
3. Vypínač
4. Závěs

5. Napájecí kabel
6. Těleso motoru
7. Aretační tlačítko
8. Pryžový nosný kotouč
9. Lešticí nástroj

2 Popis přístroje

Tento přístroj má široké možnosti využití – v automobilovém odvětví, při úpravách lakovaných povrchů, zušlechťování hladkých kovových povrchů, restaurování, čištění a odrezování nebo konečným vybrušování např. plastů, dřeva nebo kamene. Úhlová leštička WP/E je vždy výkonným, i když velmi kompaktním pomocníkem.

Robustní dvoustupňová převodovka v pevném tělese z hliníkového tlakového odlitku přenáší sílu z pečlivě vyváženého a velmi tichého stejnosměrného motoru s permanentním magnetem a zajišťuje dostatečný točivý moment a počet otáček odpovídající používanému lešticímu nástroji. Pomocí přesné elektronické regulace lze sílu navíc přizpůsobit konkrétnímu způsobu použití. Díky tomu lze pracovat vždy se správným počtem otáček a dostatečnou silou.

Aby šlo sílu aplikovat řízeně a lešticí nástroj vést přesně, má přístroj kompaktní a ergonomické těleso se zapaštěným měkkým povrchem. Proto se příjemně drží a jeho vedení není namáhavé.

Leštička WP/E je flexibilní také z hlediska obráběných materiálů. K dispozici je široká paleta pečlivě zvoleného příslušenství, a to pro hladké kovové povrchy, lakované i jinak povrchově upravené materiály. V tomto návodu se dozvíte, jak příslušenství správně používat a jaké další možnosti vám úhlová leštička poskytuje.

3 Obsah dodávky:

- | | |
|-------|---------------------------------------|
| 1 ks | Úhlová leštička WP/E |
| 1 ks | Návod k obsluze a bezpečnostní pokyny |
| 1 ks | Pryžový nosný kotouč se suchým zipem |
| 1 ks | Jehnětinový lešticí kotouč |
| 1 ks | Lešticí plstř |
| 12 ks | Brusné kotouče (zrnatost 2000) |
| 75 ml | Lešticí emulze |
| 1 ks | Mikrovláknová utěrka |

4 Technické údaje:

Motor:

Napětí:	230 V, 50/60 Hz ~
Výkon:	100 W
Krátkodobý provoz:	KB 3 min

Přístroj:

Délka:	asi 260 mm
Hmotnost (včetně napájecího kabelu):	asi 880 g
Otáčky vřetena:	800–2500 1/min.
Maximální průměr leštícího nástroje:	50 mm
Hlučnost:	< 70 dB (A)

Pamatujte prosím na to, že zejména měření hluku a vibrací bylo provedeno s nástavci Proxxon. Při používání cizích výrobků nemůžeme zaručit zde uvedené vlastnosti!

5 Uvedení do provozu

Úhlová leštička WP/E je v dodaném stavu připravená k použití, kromě nasazení leštícího nástroje na pryžový nosný kotouč nejsou nutná zvláštní opatření k uvedení do provozu.

Před každým použitím ale zkontrolujte, zda není přístroj nebo leštící nástroj viditelně poškozený!





Stále dbejte na bezpečnost!

I když je úhlová leštička malá, jedná se o elektrické nářadí, které je zdrojem určitých rizik. Při kontrole přístroje, čištění a výměně leštících nástrojů vždy zajistěte, aby byla vytažena síťová zástrčka!

5.1 Pryžový nosný kotouč s rychloupínáním na suchý zip (obr. 2)

Leštící nástroje 1, tedy např. leštící houba nebo plstěný kotouč, se na pryžový nosný kotouč 3 upevní rychloupínáním na suchý zip 2. Díky tomu lze leštící nástroje pro různé materiály nebo fáze obrábění vyměnit velmi rychle a bezpečně. Při výměně stačí leštící nástroj sundat a přichytit nový.

S úhlovou leštičkou WP/E se dodávají tyto leštící nástroje:

1 ks	Leštící houba (modrá = středně tvrdá, výrobek 28662)	K nanášení leštící emulze na lakované a kovové plochy a následnému leštění. S rychloupínáním na suchý zip. Ø 50 x 25 mm	
1 ks	Jehnětinový leštící návlak (výrobek 28664)	Z velmi kvalitní husté jehnětiny k leštění laků odolných proti poškrábání. S rychloupínáním na suchý zip. Ø 50 mm	
1 ks	Plstěný leštící kotouč (výrobek 28666)	K leštění kovů (např. ušlechtilé oceli, mosazi a mědi). S rychloupínáním na suchý zip	
12 ks	Velmi jemné brusné kotouče – zrnitost 2000 (výrobek 28670)	Karborundový materiál. Ke konečné úpravě laků, odstraňování slz laku a vměstků. S rychloupínáním na suchý zip. Ø 50 mm.	

K dočišťování leštěných ploch je k leštičce WP/E přiložena také mikrovláknová utěrka (výrobek 28678).

6 Práce s přístrojem

- Nepracujte bez protiprachové masky a ochranných brýlí. Některé druhy prachu mají zdraví ohrožující účinek! Nesmí být obráběny materiály, obsahující azbest!
- Nepracujte s poškozenými nástroji!

- Zajistěte bezpečnou fixaci obrobku! Volné obrobky by měly být upnuty do vhodného přípravku. Zamezí se tak vylétnutí obrobku.
- Vysokého brusného výkonu nedosáhnete velkým přitlakem, ale použitím správného a rovnoměrného počtu otáček! Je nutné zabránit velkému přitlaku: Pouze zatěžuje přístroj a může dokonce způsobit poškození nástavce!

- Držte přístroj tak, aby ventilační otvory nebyly zakryté. Při přehřátí přístroj bezpodmínečně vypněte a nechte vychladnout.

Očištění obrobku:

Před leštěním je samozřejmě nutné znečištěný obrobek důkladně očistit. K tomu je vhodný brusný papír. Vhodné brusné listy k upnutí na suchý zip najdete v našem sortimentu (www.proxxon.com).

Leštění:

Varování:

Zajistěte, aby byl leštící nástroj v bezvadném stavu, tzn. aby nebyl opotřebený ani poškozený. Z opotřebených nebo poškozených leštících nástrojů se mohou trhat a odlétávat kousky. Může dojít k úrazu!

Upozornění:

Nikdy nepracujte bez leštidla! Leštící účinek mají hlavně složky obsažené v leštidlech, nikoli mechanické působení leštícího nástroje!

Proto má pro požadovaný výsledek zásadní význam výběr leštidla – emulze, vosku nebo pasty. Dbejte na to, abyste vybrali prostředek vhodný pro obráběný materiál a příslušnou fázi postupu.

S úhlovou leštičkou WP/E se dodává jedna tuba (75 ml) kovové leštící pasty. Náhradní pastu i další leštidla lze koupit ve specializovaných obchodech.

Leštidla nanášejte podle vhodnosti přiloženou modrou leštící houbou. Používejte k tomu co nejnižší počet otáček, aby se leštidlo nerostřikovalo. Když je leštidlo nanášené na celé leštěné ploše, lze pokračovat leštěním, a to podle potřeby pomocí přiloženého plstěného leštícího kotouče nebo leštícího návleku.

Celý postup je třeba opakovat, dokud není výsledek vyhovující. Pak je třeba očistit z obrobku přebytečné leštidlo mikrovláknovou utěrkou.

7 Příslušenství k úhlové leštičce WP/E

Veškeré výše popsané příslušenství je součástí nabídky příslušenství Proxxon kromě leštící pasty.

Pro bližší informace si prosím vyžádejte náš katalog přístrojů na adrese, uvedené na poslední straně v informacích o záruce.

Zásadně prosím pamatujte na následující:

Nástavce Proxxon jsou koncipovány pro práci s našimi stroji, a tím jsou optimálně vhodné pro používání s nimi.

Při používání nástavců od cizích výrobců nepřebíráme ručení za bezpečnou a správnou funkci našich přístrojů!

Servisní informace

Pamatujte na: Přívod sítě smí být měněn pouze naším servisním oddělením Proxxon nebo kvalifikovaným odborníkem!

8 Ošetřování a údržba

Tento přístroj nevyžaduje skoro žádnou údržbu. Aby bylo dosaženo dlouhé životnosti, měl by být po každém použití vyčištěn měkkým hadříkem nebo štětcem.

Zvenku můžete těleso vyčistit měkkým, případně vlhkým hadříkem. Přitom se smí použít jemné mýdlo nebo jiný vhodný čisticí prostředek. Nepoužívejte čisticí prostředky obsahující rozpouštědla nebo alkohol (např. benzín, čisticí alkoholy atd.), protože by mohly narušit plastové kryty. V žádném případě se nesmí do přístroje dostat žádné tekutiny.

Výměna pryžového nosného kotouče (obr. 3)

Varování:

Při následujícím postupu musí být bezpodmínečně vytažená síťová zástrčka přístroje!

Pozor:

Opotřebený nebo poškozený pryžový nosný kotouč je nutné ihned vyměnit! Nikdy úhlovou leštičku WP/E nepoužívejte s vadným pryžovým nosným kotoučem ani s vadnými leštícími nástroji! Nebezpečí prasknutí a úrazu.

Nový pryžový nosný kotouč lze koupit pod číslem výrobku 28548.

1. Opatrně stiskněte aretační tlačítko 1.
2. Klíčem do vnitřního šestihranu povolte upevňovací šroub 2 a vyšroubujte ho. Pozor: Hřídel se může ještě trochu točit, dokud aretační tlačítko nezapadne v přístroji na správné místo na hřídeli. Toto místo poznáte tak, že aretační tlačítko zapadne úplně. Pak je hřídel zablokovaný.
3. Sundejte pryžový nosný kotouč 4 s podložkou 3.
4. Vyměňte pryžový nosný kotouč 4.
5. Nasadte šroub 2 a podložku 3.
6. Šroub 2 utáhněte.

9 Likvidace:

Nevyhazujte přístroj do domovního odpadu! Přístroj obsahuje hodnotné materiály, které lze recyklovat. S případnými dotazy k likvidaci se obraťte na místní sběrnou nebo jiné odpovídající komunální zařízení.

Prohlášení o shodě pro ES

Název a adresa:

PROXXON S.A.
6-10, Härebiërg
L-6868 Wecker

Označení výrobku: Úhlová leštička
WP/E

Č. výrobku: 28660

Na vlastní odpovědnost prohlašujeme, že tento výrobek vyhovuje následujícím směrnícím a normativním předpisům:

směrnice EU Strojní zařízení

2006/42/ES

DIN EN 60745-1 / 01.2010

DIN EN 60745-2-3 / 04.2015

směrnice EU Elektromagnetická kompatibilita

2014/30/ES

DIN EN 55014-1 / 05.2012

DIN EN 55014-2 / 02.2016

DIN EN 61000-3-2 / 03.2015

DIN EN 61000-3-3 / 03.2014

Datum: 23.03.2017



Dipl.-Ing. Jörg Wagner

PROXXON S.A.

Osoba pověřená sestavením technické dokumentace je shodná s podepsanou osobou.

TR Orijinal işletim kılavuzunun çevirisi PROXXON Açılı parlatma aygıtı WP/E

Değerli müşterimiz!

Bu işletim talimatını ve ekli güvenlik uyarılarını daima kullanıma hazır şekilde saklayınız. Cihazı sadece kesin bilgilerle ve talimat ile güvenlik uyarılarına uyarak kullanınız!

Bu bir yandan tehlikesiz bir işletim için gereklidir, diğer yandan da cihazın ve fonksiyonlarının öğrenilmesini kolaylaştırır.

Proxxon aşağıdaki olaylarda makinenin emniyetli çalışmasıyla ilgili mesuliyet kabul etmez:

- Normal kullanıma uygun olmayan her türlü kullanım,
- Bu kullanma kılavuzunda belirtilmeyen farklı amaçlar için kullanıldığında,
- Uygun olmayan tamirlerin yapılması,
- Emniyet talimatlarına uyulmadığında.
- Üretici tarafından sorumluluk alınmayan, dış etkiler,

Bütün tamir ve bakım işlemlerinde PROXXON orijinal yedek parçalarının kullanılmasını öneriyoruz. Tamirleri yalnızca kalifiye uzman personele yaptırınız!

Lütfen göz önünde bulundurunuz: Bu işletim talimatında yer alan bütün bilgiler, özellikle de teknik veriler basıldığı tarihteki güncelliktedir.

Teknolojideki ilerlemeler çerçevesinde değişiklikler yapma hakkımız saklıdır. Cihazla başarılı çalışmaları dileriz.

DIKKAT!

Bütün talimatlar dikkatlice okunmalıdır. Aşağıda verilen talimatlar doğrultusunda yapılan hatalar, elektrik çarpmasına, yangına ve/veya ağır derecede yaralanmalara sebebiyet verebilmektedir.



BU TALİMATLARI SAKLAYINIZ.

Zımpara kağıdı ile zımparalama, tel fırçalarla çalışma ve polisaj işlerine ilişkin ortak güvenlik talimatı

- Bu elektrikli el aleti zımpara kağıdı ile zımparalama makinesi, tel fırça ve polisaj makinesi olarak kullanılmak üzere tasarlanmıştır. Cihazla birlikte aldığınız tüm emniyet bilgilerine, talimatlara, resimlere ve verilere riayet ediniz. Aşağıdaki talimatlara uymadığınız takdirde, elektrik çarpması, yangın ve/veya ağır yaralanmalar meydana gelebilir.**
- Bu elektrikli el aleti taşlama ve kesici taşlama işlerine uygun değildir. Elektrikli cihazın uygun olmadığı işler için kullanılması sonucunda tehlikeler ve yaralanmalar meydana gelebilir.**
- Üretici tarafından bu elektrikli cihaz için özel olarak öngörülmemeyen ve tavsiye edilmeyen aksesuarı kullanmayınız. Aksesuarı elektrikli cihazınıza bağlayabiliyor olmanız güvenli kullanımın garantisini değiştirir.**
- Kullanılan takımın izin verilen devri, en az elektrikli cihaz üzerinde yazılı azami devir kadar yüksek olmalıdır. İzin verileden daha hızlı dönen aksesuar kırılabilir ve etrafa fırlayabilir.**
- Kullanılan takımın dış çapı ve kalınlığı elektrikli cihazın ölçü bilgilerine uygun olmalıdır. Yanlış ölçüye sahip takımlar yeteri kadar korunamaz veya kontrol edilemezler.**
- Kesme taşları, flanşlar, taşlama tablaları veya başka aksesuarlar elektrikli cihazın taşlama miline tam uymalıdır. Elektrikli cihazın taşlama miline tam uymayan takımlar eşit olmayan şekilde döner, aşırı titreşim yapar ve kontrolün kaybedilmesine yol açabilirler.**
- Hasarlı takımlar kullanmayınız. Her kullanımdan önce kesme taşları gibi takımlarda kırık ve çatlak, taşlama tablaları gibi takımlarda çatlak, aşınma veya aşırı kullanım, tel fırça gibi takımlarda gevşek veya kırık tel olup olmadığını kontrol ediniz. Elektrikli cihaz veya takım aşağı düşüşünde, hasarlı olup olmadığını kontrol ediniz veya hasarsız bir takım kullanınız. Takımı kontrol ettikten ve taktıktan sonra kendiniz ve yakında bulunan diğer kişiler dönen cihazın çalışma ekseninden uzak durunuz ve elektrikli cihazı bir dakika boyunca azami devirle çalışmaya bırakınız. Hasar gör-**

müş takımların çoğu bu deneme süresi içerisinde kırılır.

- g. Kişisel koruyucu donanım kullanınız. Yapacağınız uygulamaya göre tam yüz maskesi, siperlik veya koruyucu gözlük takınız. Gerekliyse eğer, küçük taş ve malzeme artıklarını sizden uzak tutacak olan bir toz maskesi, koruyucu kulaklık, koruyucu eldiven veya özel önlükler kullanınız.** Gözler, çeşitli uygulamalar sırasında etrafa fırlayabilecek yabancı cisimlerden korunmalıdır. Toz veya solunum maskeleri uygulama sırasında oluşan tozu filtre etmelidir. Uzun süre yüksek gürültüye maruz kaldığınızda işitme kaybına uğrayabilirsiniz.
- h. Diğer insanların çalışma sahanıza güvenli mesafede durmasına dikkat ediniz. Çalışma sahasına giren herkes kişisel koruyucu donanım kullanmalıdır.** İş parçası kırıkları veya kırılan takımlar savrulabilir ve doğrudan çalışma sahasının dışında da yaralanmalara neden olabilir.
- i. Kullanılan takımın gizli elektrik kablolarına veya kendi elektrik kablosuna denk gelebileceği çalışmaları yaparken cihazı yalnızca izolasyonlu tutma yüzeylerinden tutunuz.** Elektrik ileten bir kabloyla temas etmesi metal cihaz parçalarına voltaj yükleyebilir ve bir elektrik çarpmasına neden olabilir.
- j. Elektrik kablosunu dönen takımlardan uzak tutunuz.** Cihaz üzerindeki kontrolü kaybettiğinizde elektrik kablosu kesilebilir veya dolanabilir ve elleriniz veya kollarınız dönen takım içine girebilir.
- k. Takım tamamen durmadan elektrikli cihazı asla yere koymayınız.** Dönen takımın bırakılan yüzeye temas etmesi durumunda elektrikli cihazın kontrolünü kaybedebilirsiniz.
- l. Elektrikli cihazı çalışır vaziyette taşımayınız.** Giysileriniz dönen takıma temas etmesi durumunda kapılabilir ve elektrikli cihaz vücudunuzu keserek içine girebilir.
- m. Elektrikli cihazın havalandırma deliklerini düzenli olarak temizleyiniz.** Motor fanı gövde içine toz çeker ve aşırı metal tozu birikmesi elektriksel tehlikelere neden olabilir.
- n. Elektrikli cihazı asla yanıcı malzemelerin yanında kullanmayınız.** Kıvılcıklar bu malzemeleri tutuşturabilir.

- o. Sıvı soğutma maddeleri gerektiren takımlar kullanmayınız.** Su veya sıvı başka soğutma maddelerinin kullanılması elektrik çarpmasına yol açabilir.

Geri tepme ve ilgili emniyet bilgileri

Geri tepme, taşlama taşı, zımpara şeridi, tel fırça vb. gibi dönen takımın takılması veya bloke olması sonucu oluşan ani reaksiyondur. Takılma veya blokaj dönen takımın aniden durmasına neden olur. Bu yüzden kontrolsüz bir elektrikli cihaz, takımın dönüş yönünün tersine ivmelenir.

Sözgelimi bir taşlama diski iş parçası içinde sıkıştığında veya bloke olduğunda iş parçası içine dalan taşlama taşının kenarı, yakalanıp taşlama diskini kırabilir veya geri tepmeye neden olabilir. Bu durumda taşlama diski, diskin blokaj yerindeki dönüş yönüne bağlı olarak kullanan kişiye doğru veya ondan uzağa hareket eder. Burada taşlama diskleri de kırılabilir.

Geri tepme, elektrikli aletin yanlış veya hatalı kullanımı sonucunda meydana gelir. Bu aşağıda yazılı uygun tedbirler alınarak önlenabilir.

- a) Elektrikli cihazı sıkıca tutunuz ve vücudunuzu ve kollarınızı geri tepme kuvvetlerini karşılayabileceğiniz bir pozisyona getiriniz.** Kullanılan kişi uygun tedbirler alarak geri tepme kuvvetlerine hakim olabilir.
- b) Köşe, keskin kenar vb. sahalarda özellikle dikkatli çalışınız. Takımları iş parçasında sektirtmekten ve sıkıştırmaktan kaçınınız.** Dönen takım köşelerde, keskin kenarlarda veya sektöründe sıkışma eğilimi gösterir. Bu kontrolün kaybedilmesine veya geri tepmeye neden olur.
- c) Dişli testere bıçağı kullanmayınız.** Bu gibi takımlar sıklıkla geri tepmeye veya elektrikli cihaz üzerindeki kontrolün kaybedilmesine neden olur.
- d) Takımı malzeme içine her zaman kesici kenarın malzemeyi terk ettiği aynı yönde sokunuz (taşın dışarı atıldığı yönle aynıdır).** Elektrikli cihazın yanlış yönde sokulması kullanılan takımın kesici kenarının iş parçasından kırılmasına neden olur, bu yüzden de elektrikli cihaz bu itme yönünde çekilir.
- e) Torna eğeleri, kesme taşları, yüksek hızlı freze takımları veya sert metal freze takımlarını kullanırken iş parçasını daima bağlayınız.** Kanal içinde en küçük kastırmada dahi bu takımlar takı-

lır ve bir geri tepmeye neden olabilir. Kesme taşının sıkışması durumunda kırılması doğaldır. Torna törpülerinin, yüksek hızlı freze takımlarının veya sert metal freze takımlarının sıkışması durumunda kullanılan takım kanaldan fırlayabilir ve elektrikli cihaz kontrolünün kaybedilmesine neden olabilir.

Zımparalama işlemi için özel emniyet bilgileri:

- a. **Büyük gelen zımparalar kullanmayınız, aksine zımpara büyüklüğü konusunda üretici talimatlarına riayet ediniz.** Taşlama tablasından dışarı uzanan zımparalar yaralanmalara ve zımparaların bloke olmasına, yırtılmasına veya geri tepmeye neden olabilir.

Polisaj işlemlerine ait özel güvenlik talimatı

- a. **Özellikle tespit ipleri olmak üzere polisaj başlığında gevşek parça bırakmayın. Tespit iplerini toplayın veya kısaltın.** Gevşek ve başlıkla birlikte dönen tespit ipleri parmaklarınızı kapabilir veya iş parçasına takılabilirler.

Sırf kuru odalarda kullanılmak için



Korumasız if II cihazı



Makine'nin geri dönüşümünü ev atıkları üzerinden yapmayın.



Koruyucu gözlük takınız!



Lütfen kendi emniyetiniz için çalışırken kulaklık takınız!



1 Lejant (Şek. 1):

1. Dişli başlığı
2. Devir sayısı ayar düğmesi
3. Açma-Kapama şalteri
4. Cihaz askısı
5. Bağlantı kablosu
6. Motor gövdesi
7. Ayar düğmesi
8. Lastik destek tabla
9. Polisaj takımı

2 Cihazın açıklaması

İster motorlu taşıt alanında boyadan sonra kullanılsın, isterse kaplamasız metal yüzeylerin ıslahı için, plastik, ahşap veya taştan „son gemi“nin restorasyonu, temizliği, pas giderme işlemi veya üretimi için olsun hiç fark etmez.

Açılı parlatma aygıtı WP/E her alanda yüksek performans gösterir, ama buna rağmen çok kompakt bir cihazdır!

Dayanıklı alüminyum basınçlı döküm dişli mahfaza içerisinde dayanıklı iki kademeli dişli özenle dengelenmiş ve aşırı sessiz çalışan permanent manyetik doğru akım motorunun kuvvetini aktarır ve bu sayede yeterli dönme momenti sağlar ve kullanılan polisaj takımının çalışmasına uygun bir devir sayısı yaratır.

Buna ek olarak hassas elektronik ayar ile çeşitli uygulama amaçlarına uyum sağlanabilmektedir. Bunun anlamına gelince: Her zaman doğru devir sayısı ve her zaman çalışmak için yeteri kadar güç!

Gücün kontrollü olarak kullanılabilmesi ve polisaj takımının tam yönlendirilebilmesi için, cihazın kompakt ve içerisine yerleştirilmiş yumuşak bileşenleri ile ergonomik bir mahfazası bulunmaktadır. Bu sayede elde durumu her zaman konfortudur ve yorulmadan kullanılabilir.

WP/E aletimiz, işlenecek malzeme seçiminde de esneklik imkanı sunar: Özenle seçilmiş aksesuarların kapsamlı seçenekleri sayesinde kaplamasız metal, boyalı veya kaplamalı yüzeylerin her çeşidinde işe hemen koyulabilirsiniz! Bunların nasıl optimum kullanılabileceğini ve açılı parlatma aygıtınızın sunabileceği diğer seçenekleri öğrenmek için bu talimatın okuma parçasına bakabilirsiniz!

3 Teslimat kapsamı:

- | | |
|---------|--|
| 1 adet | Açılı parlatma aygıtı WP/E |
| 1 adet | İşletim talimatı ve güvenlik uyarıları |
| 1 adet | Velcro bağlantılı lastik destek tabla |
| 1 adet | Kuzu derisinden parlatma diskisi |
| 1 adet | Parlatma keçesi |
| 12 adet | Taşlama diskisi (K 2000) |
| 75 ml | Parlatma emülsiyonu |
| 1 adet | Mikrofiber bez |

4 Teknik özellikler:

Motor:

Voltaj:	230 V, 50/60 Hz, ~
Güç:	100 Watt
Kısa süreli işletim:	KB 3 dk.

Makine:

Uzunluk:	yakl. 260 mm
Ağırlık	
(bağlantı kablosu dahil):	yaklaşık 880 gr.
Mil devir sayısı:	800-2500 1/dak
Maksimum parlatma	
takımı çapı:	50 mm
Gürültü oluşumu:	< 70 dB(A)
Lütfen Proxxon iş takımlarıyla özellikle gürültü ve titreşim ölçümlerinin yapıldığını unutmayınız. Yabancı ürünler kullanıldığında burada yer alan ifadelere uyulacağını garanti edemeyiz!	

5 Devreye alma

Açılı parlatma aygıtınız WP/E teslim edildiği vaziyette kullanıma hazırdır, parlatma takımlarının las-

tik destek tabla üzerine takılması dışında başka özel devreye alma tedbirleri gerekli değildir.

Lütfen çalışmadan önce cihazı ve parlatma aygıtılarını gözle görülebilir hasar olup olmadığını kontrol ediniz!





Daima güvenliğinize dikkat ediniz!

Kompakt olmasına rağmen yine de açılı parlatma aygıtının WP/E bir elektrikli alet olduğunu unutmayınız, ne de olsa belirli bir tehlike potansiyeline sahiptir. Cihazı kontrol ederken, temizlerken veya parlatma takımlarını değiştirirken daima elektrik fişinin çekik olmasından emin olunuz!

5.1 Velkro hızlı sabitleyici ile lastik destek tabla (Şek. 2)

Parlatma takımları 1, örneğin parlatma süngeri veya keçe disk, velkro hızlı sabitleyici 2 yardımıyla lastik destek tabla 3 üzerine sabitlenmektedir. Bu sayede parlatma takımlarının hızlı ve güvenli biçimde, çeşitli malzemelere veya işlem evrelerine uyarlamak için değiştirmek sorun olmaz. Bir parlatma takımı değiştirileceği zaman, sadece çekip çıkarınız ve istenileni üzerine bastırarak takınız!

Açılı parlatma aygıtı WP/E'nin teslimat kapsamında aşağıdaki parlatma takımları yer almaktadır:

1 adet	Parlatma süngeri (mavi=orta sert, Ürün Kodu 28662)	Parlatma emülsiyonunun boyalı ve metal yüzeylere uygulanması ve ardından parlatılması için. Velkro hızlı sabitleyici ile Ø 50x25 mm.	
1 adet	Kuzu derisinden parlatma kılıfı (Ürün Kodu 28664)	Kaliteli, sık kuzu derisinden çizilmeye karşı dayanıklı boyaların parlatılması için. Velkro hızlı sabitleyici ile. Ø 50 mm.	
1 adet	Parlatmak için keçe disk (Ürün Kodu 28666)	Metalleri parlatmak için örn. paslanmaz çelik, pirinç ve bakır). Velkro hızlı sabitleyici ile	
12 adet	Süper ince taşlama diskisi (Ürün Kodu 28670)	Silisyum karbitten. Boyaların son işlemleri için. Boya çıkıntılarının ve toplanmalarının giderilmesi için. Velkro hızlı sabitleyici ile. Ø 50 mm.	

Parlatılmış yüzeylerin son temizliği için WP/E ürününe bir de mikrofiber bez (Ürün Kodu 28678) eklenmiştir.

6 Cihazla çalışma:

- Toz maskesi ve koruyucu gözlük olmadan çalışmayınız. Bazı tozların sağlığa zararlı etkisi vardır! Asbest içeren maddeler işlenmemelidir!
- Hasarlı aletlerle çalışmayınız!

- İş parçasının güvenli şekilde sabitlenmesini sağlayınız! Serbest iş parçaları uygun bir tertibatla sıkıştırılmış olmalıdır. Bu şekilde iş parçasının fırlaması önlenmiş olur.
- Pres basıncının yüksekliği değil, doğru ve düzenli devir sayısı yüksek taşlama performansı sağlayabilir! Yüksek pres basıncından kaçınınız: Yalnızca

cihaza aşırı yüklenme sağlar ve hatta iş takımının hasar görmesine yol açabilir!

- Cihazı hava delikleri kapanmayacak şekilde tutunuz. Aşırı ısınma durumunda cihazı kesinlikle kapatınız ve soğumasını bekleyiniz.

Parça temizleme:

Kirli bir parçanın parlatma işleminden önce temizlenmesi tabii ki kaçınılmaz! Bunun için zımpara kağıdı kullanmak faydalı olacaktır. Velcro katmanlı uygun taşıma kağıtlarını ürün seçeneklerimizin arasından seçebilirsiniz (www.proxxon.com).

Parlatma:

Uyarı:

Parlatma takımının kusursuz bir durumda olduğundan ve aşınmamış yada hasar görmemiş olduğundan emin olunuz. Parlatma takımlarının aşınmış veya hasarlı olması durumunda parçalar kopabilir ve etrafa saçılabilir. Bunun sonucunda yaralanmalar görülebilir!

Lütfen göz önünde bulundurunuz:

Asla parlatma maddesi olmadan çalışmayınız! Parlatma etkisi için parlatma takımının mekanik etkilerinin değil aksine çeşitli parlatma maddeleri içerisindeki etken maddelerinin belirleyici olduğunu unutmayınız!

Bu sebeple emülsiyon, mum veya macun, hangi tür parlatma malzemesi seçilirse seçilsin, hedeflenen sonucu belirler: İşlenecek malzeme için ve ilgili işin ilerlemesi için doğru malzemenin seçilmesine dikkat ediniz.

Açılı parlatma aygıtı WP/E'nin teslimat kapsamında bir tüp (75 ml) metal parlatma macunu eklenmiştir. Yetkili satıcılarda yedeği dışında her çeşit parlatma malzemesi bulunabilmektedir.

Amaca uygun olması açısından parlatma maddesi ekli mavi parlatma süngeri kullanılarak sürülür. Bu işlem mümkün olduğu kadar düşük devir sayısıyla gerçekleştirilmelidir, böylece parlatma malzemesinin etrafa sıçraması önlenir.

Parlatma malzemesi, parlatılacak yüzey üzerine dağıtıldıktan sonra parlatma işlemi ihtiyaca göre ekli polisaj keçe disk ile ve parlatma kılıfı ile devam ettirilebilir.

Prosedürün tamamı ihtiyaca göre istenilen sonuç elde edilinceye kadar tekrarlanmalıdır. Son olarak

mikrofiber bez ile malzemedeki fazlalık parlatma malzemesi temizlenmelidir.

7 Açılı parlatma aygıtı WP/E için aksesuarlar

Yukarıda tanıtilan tüm ürünler (cilamama macunu hariç) aksesuar olarak temin edilebilmektedir.

Aksesuarlara dair bilgi için lütfen son sayfada garanti uyarısının altında verilen adresten cihaz kataloğumuzu isteyiniz.

Lütfen genel olarak dikkat ediniz:

Proxxon iş takımları kendi merkezlerimizle kullanılan iş tasarlanmıştır ve bunlarla kullanım için optimaldir.

Başka üreticilerin iş takımlarının kullanılması durumunda cihazlarımızın güvenli ve usulüne uygun çalışması için hiçbir garanti vermiyoruz!

Servis notu

Lütfen dikkat ediniz: Şebeke besleme hattı yalnızca Proxxon servis departmanı veya kalifiye bir teknik personel tarafından değiştirilebilir!

8 Temizlik ve Bakım:

Cihaz büyük ölçüde bakımsızdır. Uzun bir kullanım ömrü için her kullanımdan sonra yumuşak bir bez veya fırça ile temizlemenizi tavsiye ederiz.

Gövdenin dış temizliği ise yumuşak ve gerektiğinde nemli bir bezle yapılabilir. Bunun için yumuşak bir sabun veya uygun başka bir temizlik maddesi kullanılabilir. Plastik gövdeye zarar verebileceğinden dolayı çözeltiler veya alkol içeren temizlik maddeleri (örneğin benzin, temizlik alkolleri vb.) kullanmamanızı tavsiye ederiz. Hiçbir koşulda cihaz içerisinde herhangi bir sıvının girmemesine dikkat ediniz.

8.1 Lastik destek tablanın değiştirilmesi (Şek.3)

Uyarı:

Aşağıdaki iş adımlarında cihazın elektrik fişinin çekildiğine mutlaka dikkat ediniz!

Dikkat:

Aşınmış veya hasarlı bir lastik destek tabla derhal değiştirilmelidir! WP/E aygıtınızı hiçbir zaman bozuk

bir lastik destek tabla veya bozuk parlatma takımı ile kullanmayınız. Kırılma ve yaralanma riski doğar.

Yeni bir lastik destek tabla yetkili satıcıdan 28548 ürün koduyla temin edilebilir.

1. Ayar düğmesi 1'e dikkatlice basınız.
2. İçten altıköşeli bir anahtar ile tutma vidasını 2 çözünüz ve çıkarınız. Dikkat: Milin birlikte biraz daha dönmesi mümkün, ta ki cihaz içerisindeki ayar düğmesi mil üzerinde doğru pozisyonunu "buluncaya" kadar. Bunu ayar düğmesinin bu noktada yerine tamamen yerleşmesinden anlırsınız. Bu durumda mil bloke edilir.
3. Lastik destek tablayı 4 disk 3 ile çıkarınız.
4. Lastik destek tablayı 4 yerleştiriniz.
5. Vida 2 ve diski 3 yerleştiriniz.
6. Cıvatarı 2 iyice sıkınız.

9 Atığa ayırma:

Lütfen cihazı normal ev çöpü ile birlikte atmayınız! Cihaz içerisinde geri dönüşümü mümkün parçalar vardır. Bu konuyla ilgili sorularınızı çöp toplama kuruluşuna veya diğer belediye kurumlarına yöneltebilirsiniz.

AT Uygunluk Belgesi

İşim ve adres:
PROXXON S.A.
6-10, Härebiërg
L-6868 Wecker

Ürün adı: Açılı parlatma aygıtı WP/E
Ürün No: 28660

İşbu ürünün aşağıda yazılı direktifler ve standart belgelere uygun olduğunu, mesuliyeti tarafımıza ait olmak üzere beyan ederiz:

AB Makine

Direktifi 2006/42/AT

DIN EN 60745-1 / 01.2010

DIN EN 60745-2-3 / 04.2015

AB-EMU Direktifi 2014/30/AT

DIN EN 55014-1 / 05.2012

DIN EN 55014-2 / 02.2016

DIN EN 61000-3-2 / 03.2015

DIN EN 61000-3-3 / 03.2014

Tarih: 23.03.2017



Yüks.Müh. Jörg Wagner

PROXXON S.A.

Teknik belgeleri derlemekle görevli kişi imzalayan kişi ile aynıdır.

PL Tłumaczenie oryginalnej
instrukcji obsługi PROXXON
Polerka kątowa WP/E

Szanowny Kliencie, Szanowna Klientko!

Niniejszą instrukcję obsługi i dołączone uwagi dotyczące bezpieczeństwa proszę przechowywać zawsze w zasięgu ręki.

Proszę używać urządzenie tylko po dokładnym zapoznaniu się z instrukcją, przestrzegając przy tym zawartych w niej zaleceń i uwag dotyczących bezpieczeństwa!

Jest to konieczne dla zachowania bezpieczeństwa eksploatacji i ułatwia także poznanie funkcji urządzenia.

Proxxon nie odpowiada za bezpieczne działanie urządzenia w przypadku:

- użycia urządzenia w sposób niezgodny z przewidzianymi zasadami jego użytkowania,
- użycia urządzenia do celów innych, niż opisane w instrukcji,
- niewłaściwie przeprowadzonych napraw,
- lekceważenia przepisów bezpieczeństwa.
- zewnętrznej ingerencji w urządzenie, za które producent nie ponosi odpowiedzialności

W przypadku przeprowadzania wszelkich prac naprawczych i konserwacyjnych zalecamy stosowanie oryginalnych części zamiennych firmy PROXXON.

Wykonywanie napraw powierzać tylko wykwalifikowanym specjalistom!

Prosimy pamiętać: Wszystkie dane zawarte w tej instrukcji obsługi, w szczególności dane techniczne, były poprawne w momencie oddania tekstu do druku.

Zastrzegamy sobie prawo do udoskonalania urządzenia w ramach postępu technicznego. Życzymy Państwu owocnej pracy z urządzeniem.

UWAGA!

Należy czytać wszelkie instrukcje. Błędy przy przestrzeganiu poniżej wymienionych instrukcji mogą spowodować porażenie prądem elektrycznym, pożar i / lub ciężkie obrażenia.



PROSZĘ STARANNIE PRZECHOWYWAĆ NINIEJSZĄ INSTRUKCJĘ!

Ogólne wskazówki bezpieczeństwa dotyczące szlifowania, szlifowania papierem ściernym, pracy z użyciem szczotek drucianych, polerowania i cięcia ściernicą:

- Opisywane elektronarzędzie należy stosować jako szlifierkę do szlifowania papierem ściernym i urządzenie polerujące. Należy przestrzegać wszystkich wskazówek**
- ek dotyczących bezpieczeństwa, instrukcji, ilustracji i danych, które zostały dostarczone wraz z urządzeniem.** W razie nieprzestrzegania poniższych instrukcji może dojść do porażenia prądem elektrycznym, pożaru i/lub poważnych obrażeń.
- To elektronarzędzie nie nadaje się do szlifowania, pracy z użyciem szczotek drucianych i cięcia ściernicą.** Zastosowania, do których elektronarzędzie nie jest przewidziane, mogą powodować zagrożenia i obrażenia.
- Nie należy stosować wyposażenia, które nie zostało wyraźnie przewidziane lub zalecone przez producenta dla tego narzędzia.** To, że dane wyposażenie można zamocować na posiadanym elektronarzędziu, nie gwarantuje bezpiecznego zastosowania.
- Dopuszczalna liczba obrotów narzędzia roboczego winna być co najmniej tak wysoka jak najwyższa liczba obrotów podana na elektronarzędziu.** Wyposażenie, które obraca się szybciej, aniżeli jest to dopuszczalne, może ulec rozrwanieniu i wylecieć w powietrze.
- Średnica zewnętrzna i grubość narzędzia roboczego winny odpowiadać danym wymiarowym posiadanego elektronarzędzia.** Niewłaściwie dobrane narzędzia robocze mogą nie być należycie osłonięte lub kontrolowane.
- Ściernice, kołnierze, tarcze do papieru ściernego lub inne elementy wyposażenia winny dokładnie być dostosowane do wrzuciona szlifierskiego posiadanego elektronarzędzia.** Narzędzia robocze, które nie są dokładnie dostosowane do wrzuciona szlifierskiego elektronarzędzia obracają się nierównomiernie, powodując mocne drgania i mogą prowadzić do utraty kontroli nad nim.

- h. Nie należy używać uszkodzonych narzędzi roboczych. Przed każdym użyciem narzędzi roboczych takich jak ściernice należy je skontrolować pod kątem odłamań i pęknięć, tarcze do papieru ściernego pod kątem pęknięć, zużycia lub znacznego starcia, szczotki druciane pod kątem luźnych lub polamanych drutów. W razie upadku elektronarzędzia lub narzędzia roboczego należy sprawdzić, czy nie zostało ono uszkodzone, lub należy użyć nieuszkodzonego narzędzia roboczego. Podczas kontroli lub użytkowania narzędzia roboczego należy się odsunąć oraz odsunąć znajdujące się w pobliżu osoby z płaszczyzny wirowania narzędzia roboczego i włączyć urządzenie z maksymalną liczbę obrotów na jedną minutę. Uszkodzone narzędzia robocze pękają najczęściej w czasie tego testu.
- i. Należy używać środków ochrony indywidualnej. W zależności od zastosowania należy używać pełnej osłony twarzy, ochrony oczu lub okularów ochronnych. Jeśli jest to konieczne, należy używać maski przeciwpyłowej, ochronników słuchu, rękawic ochronnych, chroniących przed cząstkami materiału szlifierskiego i cząstkami materiału. Oczy należy chronić przed rozpryskującymi się ciałami obcymi powstającymi podczas różnych prac. Maski przeciwpyłowa lub maska chroniąca drogi oddechowe winny filtrować pył powstający podczas wykonywania prac. Osoby narażone przez dłuższy czas na działanie nadmiernego hałasu mogą doznać utraty słuchu.
- j. Należy zwracać uwagę na to, aby inne osoby przebywały w dostatecznej odległości od stanowiska roboczego. Każda osoba wkraczająca do obszaru stanowiska roboczego winna posiadać środki ochrony indywidualnej. Odłamki obrabianego materiału lub pęknięte narzędzia robocze mogą ulatywać w powietrze i spowodować obrażenia również poza obszarem stanowiska roboczego.
- k. Podczas wykonywania prac - w trakcie których narzędzie robocze może dotknąć do ukrytych przewodów prądowych lub własnego kabla zasilającego - elektronarzędzie należy trzymać tylko za izolowane powierzchnie chwytów. Zetknięcie się z przewodem znajdującym się pod prądem może spowodować, iż również metalowe

części urządzenia znajdują się pod prądem i mogą doprowadzić do porażenia prądem elektrycznym.

- l. Trzymać kabel zasilający z dala od wirujących narzędzi roboczych. W razie utraty panowania nad urządzeniem może dojść do przecięcia lub zahaczenia kabla, a dłoń lub ręka może dostać się do wirującego narzędzia roboczego.
- m. Nie należy nigdy odkładać elektronarzędzia dopóki narzędzie robocze nie zatrzyma całkowicie. Wirujące narzędzie robocze może dotknąć do powierzchni oparcia, przez co można utracić kontrolę nad elektronarzędziem.
- n. Nie należy przenosić wirującego elektronarzędzia. Ubranie może zostać porwane na skutek przypadkowego zetknięcia się z wirującym narzędziem roboczym, a narzędzie robocze może skaleczyć ciało.
- o. Regularnie należy czyścić szczeliny wentylacyjne elektronarzędzia. Wentylator silnika wciąga pył do wnętrza obudowy, a duże nagromadzenie pyłu metalowego może spowodować zagrożenie porażenia elektrycznego.
- p. Nie należy używać elektronarzędzia w pobliżu materiałów palnych. Iskry mogą spowodować zapalenie się tych materiałów.
- q. Nie używać narzędzi roboczych, które wymagają płynnych środków chłodzących. Użycie wody lub innych płynnych środków chłodzących może prowadzić do porażenia prądem elektrycznym.

Odrzut i odpowiednie wskazówki dotyczące bezpieczeństwa

Odrzut jest gwałtowną reakcją na skutek zaczepienia lub zablokowania obracającego się narzędzia roboczego, takiego jak ściernica, taśma szlifierska, szczotka druciana itd. Zaczepienie lub zablokowanie prowadzi do gwałtownego zatrzymania obracającego się narzędzia roboczego. W wyniku następuje niekontrolowane przyspieszenie elektronarzędzia w kierunku przeciwnym do kierunku obrotu narzędzia roboczego.

W razie zaczepienia lub zablokowania np. ściernicy w przedmiocie obrabianym, krawędź ściernicy zagłębionej w obrabianym przedmiocie może zaplatać się i na skutek tego może dojść do pęknięcia ściernicy lub odrzutu. Ściernica porusza się wtedy w kierunku operatora lub w kierunku przeciwnym, w zależności od kie-

runku obrotów ściernicy w miejscu zablokowania. W konsekwencji ściernice mogą również pęknąć.

Odrzut jest wynikiem nieprawidłowego lub niewłaściwego użycia elektronarzędzia. Można mu zapobiec, podejmując odpowiednie opisane niżej środki ostrożności.

- a) **Należy mocno trzymać elektronarzędzie oraz ustawić ciało i ułożyć ręce w pozycji, umożliwiającej przeciwstawienie się siłom odrzutu.** Operator może opanować siły odrzutu poprzez zastosowanie odpowiednich środków.
- b) **Należy pracować ze szczególną ostrożnością w obszarze naroży, ostrych krawędzi itd. Należy zapobiegać odbijaniu się elektronarzędzia od obrabianego przedmiotu lub jego zakleszczenia się w nim.** Obracające się narzędzie robocze ma skłonności do zakleszczania się na narożach, ostrych krawędziach lub podczas jego odbicia od obrabianego przedmiotu. Powoduje to utratę kontroli nad nim lub odrzut.
- c) **Nie wolno używać brzeszczotów zębatych.** Takie narzędzia robocze powodują często odrzut lub utratę kontroli nad elektronarzędziem.
- d) **Narzędzie robocze zawsze należy wprowadzać w materiał w tym samym kierunku, w którym krawędź tnąca opuszcza materiał (odpowiada temu samemu kierunkowi, w którym odrzuca się wióry).** Prowadzenie elektronarzędzia w niewłaściwym kierunku spowoduje wyrzucenie krawędzi tnącej narzędzia roboczego z obrabianego przedmiotu, wskutek czego elektronarzędzie zostanie pociągnięte w tym kierunku posuwu.
- e) **Zawsze należy napiąć obrabiany przedmiot podczas używania pilników obrotowych, tarcz do przecinania, narzędzi do frezowania o dużej prędkości lub frezarek do metali twardych.** Już przy niewielkim uszkodzeniu krawędzi we wpuszcie narzędzia robocze zaczepią się i mogą spowodować odrzut. Gdy tarcza do przecinania zaczepi się, zazwyczaj pęknie. W przypadku zaczepienia się pilników obrotowych, narzędzi do frezowania o dużej prędkości lub frezarek do metali twardych zastosowane narzędzie może wyskoczyć z wpustu i doprowadzić do utraty kontroli nad elektronarzędziem.

Dodatkowe wskazówki dotyczące bezpieczeństwa przy szlifowaniu papierem ściernym:

- a. **Nie należy używać papierów o nadmiernej wielkości, lecz należy stosować się do zaleceń producenta odnośnie wielkości arkusza papieru ściernego.** Papiery ścierne wystające poza tarczę mogą powodować obrażenia, jak również prowadzić do blokowania, rozrywania papieru ściernego lub do odrzutu.

Specjalne wskazówki bezpieczeństwa dotyczące polerowania:

- a. **Nie dopuszczać do oddzielania się części kołpaka polerującego, w szczególności sznura mocującego. Skrócić sznur mocujący.** Luźnie, obracające się sznury mocujące mogą chwycić palce osoby obsługującej lub zaplątać się o obrabiany materiał

Można stosować tylko w suchych pomieszczeniach



Urządzenie klasy ochrony II



Nie wyrzucać zużytego urządzenia do odpadów pochodzących z gospodarstw domowych!



Zakładaj okulary ochronne!



Dla własnego bezpieczeństwa podczas pracy proszę stosować ochronę słuchu!



1 Legenda (rys. 1):

1. głowica przekładni
2. pokrętło regulacji prędkości
3. włącznik/wyłącznik
4. kablęk
5. kabel zasilający
6. obudowa silnika
7. przycisk blokady
8. gumowa tarcza oporowa
9. narzędzie do polerowania

2 Opis urządzenia

Renowacje pojazdów, polerowanie po lakierowaniu, uszlachetnianie niemalowanych powierzchni metalowych, restaurowanie, czyszczenie, odrzewianie lub nadawanie

„ostatniego szlif”, także na powierzchniach z tworzyw sztucznych, drewna lub kamienia:

w każdym z tych zastosowań polerka kątowa WP/E będzie wydajnym, a mimo to bardzo kompaktowym urządzeniem!

Solidna dwustopniowa przekładnia w masywnej obudowie z odlewu aluminiowego przenosi siłę starannie wyważonego i bardzo cichego silnika prądu stałego z trwałym magnesem i zapewnia dzięki temu dużą dawkę momentu obrotowego oraz odpowiednią prędkość obrotową dla zastosowanego narzędzia polerskiego.

Dodatkowo czuła elektroniczna regulacja pozwala na optymalne dostosowanie narzędzia do najróżniejszych rodzajów zastosowań:

a to oznacza: możliwość ustawienia zawsze prawidłowej prędkości obrotowej i zawsze wystarczającą siłę do pracy!

W celu umożliwienia kontrolowanego użycia siły i dokładnego prowadzenia narzędzia do polerowania, urządzenie wyposażone jest w kompaktową i ergonomiczną obudowę ze zintegrowaną miękką częścią:

dzięki temu zawsze przyjemnie leży w dłoni i pozwala się komfortowo prowadzić.

Nasza polerka WP/E zapewnia elastyczność także przy wyborze obrabianych materiałów: dzięki szerokiemu wyborowi starannie dobranych akcesoriów można natychmiast rozpocząć pracę, obojętnie czy to na gołym metalu, czy też na powierzchniach lakierowanych lub powlekanymi! Podczas lektury tej instrukcji poznacie Państwo zasady optymalnego użycia urządzenia i dalsze opcje jego wykorzystania!

3 Zakres dostawy:

- 1 szt. polerka kątowa WP/E
- 1 szt. instrukcja obsługi i uwagi bezpieczeństwa
- 1 szt. gumowa tarcza oporowa z mocowaniem na rzep
- 1 szt. tarcza polerska z jagnięcego futra
- 1 szt. filc polerski
- 12 szt. tarcze szlifurskie (K 2000)
- 75 ml emulsja do polerowania
- 1 szt. szmatka z mikrofibry

4 Dane techniczne:

Silnik:

Napięcie:	230 V, 50/60 Hz, ~
Moc:	100 W
Praca krótkotrwała:	KB 3 min

Urządzenie:

Długość:	ok. 260 mm
Masa (włącznie z kablem zasilającym):	ok. 880 gr.
Prędkość obrotowa wrzeciona:	800-2500 1/min.
Maksymalna średnica narzędzia do polerowania:	50 mm
Poziom emisji hałasu:	< 70 dB(A)

Należy pamiętać, że w szczególności pomiary hałasu i wibracji zostały przeprowadzone z udziałem narzędzi roboczych Proxxon. W przypadku stosowania produktów innych producentów nie gwarantujemy poprawności podanych w tym miejscu wyników!

5 Uruchomienie

Polerka kątowa WP/E po wyjęciu z opakowania jest gotowa do użycia. Poza założeniem narzędzi do polerowania na gumową tarczę oporową nie są konieczne żadne szczególne procedury uruchomienia.

Jednak przed każdym rozpoczęciem pracy należy sprawdzić urządzenie i narzędzia do polerowania pod kątem widocznych uszkodzeń!





Proszę zawsze zwracać uwagę na własne bezpieczeństwo!

Mimo swojej kompaktowości polerka kątowa WP/E jest elektronarzędziem, które może generować pewne potencjalne niebezpieczeństwa. Podczas sprawdzania urządzenia, czyszczenia lub wymiany narzędzi do polerowania proszę upewnić się, czy wtyk sieciowy jest wyciągnięty z gniazdka!

5.1 Gumowa tarcza oporowa z szybkim mocowaniem na rzep (rys. 2)

Narzędzia do polerowania 1, a więc np. gąbkę polerską lub tarczę filcową, mocuje się na gumowej tarczy oporowej 3 za pomocą szybkiego mocowania na rzep 2. Dzięki temu możliwa jest szybka i bezpieczna wymiana narzędzi do polerowania umożliwiającą dostosowanie urządzenia do różnych materiałów lub etapów obróbki. W razie konieczności wymiany narzędzia do polerowania, należy po prostu odciągnąć obecne narzędzie, oraz przyłożyć i docisnąć żądane nowe narzędzie!

Zakres dostawy państwa polerki kątowej WP/E obejmuje następujące narzędzia do polerowania:

1 szt.	Gąbka polerska (niebieska = średnio twarda, artykuł nr 28662)	Do nakładania emulsji do polerowania na powierzchnie lakierowane oraz metalowe i do ich późniejszego polerowania. Z szybkim mocowaniem na rzep. Ø 50x25 mm.	
1 szt.	Nasadka polerska z futrem jagnięcym (artykuł nr 28664)	Z wysokiej jakości gęstego futra jagnięcego do polerowania powierzchni lakierowanych, odpornych na zarysowania. Z szybkim mocowaniem na rzep. Ø 50 mm.	
1 szt.	Tarcza polerska filcowa, średnio twarda (artykuł nr 28666)	Do polerowania metali (np. stal nierdzewna, mosiądz i miedź). Z szybkim mocowaniem na rzep.	
12 szt.	Bardzo drobne tarcze szlifierskie, ziarno 2000 (artykuł nr 28670)	Z węgla krzemu. Do obróbki końcowej powierzchni lakierowanych, usuwania zacieków i wtrąceń. Z szybkim mocowaniem na rzep. Ø 50 mm.	

Do końcowego czyszczenia polerowanych powierzchni służy dołączona szmatka z mikrowłókna (artykuł nr 28678).

6 Praca z urządzeniem:

- Podczas pracy nosić maskę przeciwpyłową i okulary ochronne. Niektóre pyły są szkodliwe dla zdrowia! Nie wolno obrabiać materiałów zawierających azbest!
- Nigdy nie wolno pracować z uszkodzonymi narzędziami!
- Zapewnić niezawodne zamocowanie obrabianego przedmiotu! Nieprzytwierdzone obrabiane przedmioty powinny być zamocowane w odpowiednim przyrządzie. W ten sposób zapobiegnie się odrzuceniu obrabianego przedmiotu w powietrze.
- Wysoką wydajność szlifowania uzyskuje się nie na skutek dużego docisku, lecz dzięki prawidłowej i równomiernej prędkości obrotowej! Unikać dużego docisku: obciąża on tylko urządzenie i może nawet prowadzić do uszkodzenia narzędzia roboczego!
- Trzymać urządzenie tak, aby szczeliny wentylacyjne nie były zakryte. W razie przegrzania urządzenie należy bezwarunkowo wyłączyć i odczekać, aż ostygnie.

Czyszczenie elementu obrabianego:

Jeśli obrabiany przedmiot jest zanieczyszczony, nieodzwone jest oczywiście jego dokładne oczyszczenie przed polerowaniem! Pomocne będzie tutaj wykorzystanie papieru ściernego. Odpowiednie formaty papieru ściernego z rzepem znajdziecie Państwo w naszej ofercie (www.proxxon.com).

Polerowanie:

Ostrzeżenie:

Proszę upewnić się, że stan narzędzia do polerowania jest nienaganny i że nie jest ono zużyte lub uszkodzone. W przypadku zużytych lub uszkodzonych narzędzi do polerowania mogą odrywać się od nich części, które mogą zostać z dużą siłą wyrzucone w powietrze. Może to spowodować obrażenia ciała!

Prosimy pamiętać:

Nigdy nie pracować bez narzędzia do polerowania! Należy pamiętać, że decydujące o efekcie polerowania są składniki zawarte w różnych środkach do polerowania, a nie samo mechaniczne oddziaływanie narzędzia!

Dlatego wybór środka do polerowania, czy to emulsji, wosku lub pasty, jest decydujący dla uzyskania pożądanego efektu pracy: proszę pamiętać o prawidłowym wyborze środka dla obrabianego materiału i pożądanego postępu prac.

Zakres dostawy polerki kątowej WP/E obejmuje także tubkę (75 ml) z pastą do polerowania metalu. Pasta dostępna jest też w handlu, można tam nabyć także wszelkiego rodzaju inne środki do polerowania.

Środek do polerowania nakłada się przy użyciu dołączonej niebieskiej gąbki polerskiej. Ten proces powinien odbywać się z możliwie niską prędkością obrotową, aby uniknąć rozpryskiwania środka polerskiego.

Po rozprowadzeniu środka do polerowania na polerowanej powierzchni można kontynuować polerowanie w zależności od potrzeb z użyciem dołączonej filcowej tarczy polerskiej i nasadki polerskiej.

Całą procedurę w zależności od potrzeb należy powtórzyć aż do uzyskania pożądanego efektu. Na końcu nadmiar środka do polerowania należy usunąć z obrabianego materiału przy użyciu szmatki z mikrowłókna.

7 Wyposażenie dodatkowe do polerki kątowej WP/E

Oczywiście, wszystkie pozycje opisane powyżej (z wyjątkiem pasty polerującej) są dostępne w ramach akcesoriów firmy Proxxon.

Odnośnie bliższych informacji dotyczących akcesoriów prosimy o zapytanie o nasz katalog urządzeń. Katalog można uzyskać pod adresem podanym na ostatniej stronie informacji dotyczących gwarancji.

Prosimy pamiętać:

Narzędzia robocze Proxxon zostały skonstruowane pod kątem naszych urządzeń, dlatego są optymalnie przystosowane do współpracy z nimi.

W przypadku korzystania z produktów innych producentów nie przejmujemy odpowiedzialności za bezpieczne i prawidłowe działanie naszych urządzeń!

Informacja dotycząca serwisowania

Uwaga: Przewód zasilający może być wymieniany tylko przez nasz dział serwisu Proxxon lub wykwalifikowanego specjalistę!

8 Pielęgnacja i konserwacja:

Urządzenie jest w znacznym stopniu bezobsługowe. W celu zapewnienia jego wysokiej trwałości po każdym użyciu urządzenie należy oczyścić miękką szmatką lub pędzelem.

Czyszczenie zewnętrznej strony obudowy można wykonać przy pomocy miękkiej, ewentualnie lekko nawilżonej szmatki. Można użyć przy tym łagodnego mydła lub innych właściwych środków myjących. Należy unikać środków myjących zawierających rozpuszczalnik lub alkohol (np. benzyny, alkohole myjące etc.), ponieważ mogą one działać agresywnie na plastikowe części obudowy. W każdym przypadku należy koniecznie pamiętać, aby nie dopuścić do wnikięcia jakichkolwiek cieczy do wnętrza urządzenia.

8.1 Wymiana gumowej tarczy oporowej (rys. 3)

Ostrzeżenie:

Przy wykonywaniu poniższych czynności koniecznie pamiętać o wcześniejszym wyjęciu wtyku sieciowego z gniazdka!

Uwaga:

Zużyta lub uszkodzona gumowa tarczę oporową należy natychmiast wymienić! Nigdy nie wolno używać polerki z uszkodzoną gumową tarczą oporową lub z uszkodzonym narzędziem do polerowania! Niebezpieczeństwo złamania i odniesienia obrażeń ciała.

Nowa gumowa tarcza oporowa dostępna jest w handlu pod numerem artykułu 28548.

1. Wcisnąć ostrożnie przycisk blokady 1
2. Kluczem imbusowym poluzować i wykręcić śrubę mocującą 2. Uwaga: Może się zdarzyć, że wałek będzie się jeszcze przez chwilę obracać razem ze śrubą, do momentu, gdy przycisk blokady "znajdzie" we wnętrzu urządzenia prawidłowe położenie na wałku. Poznamy to po tym, że przycisk blokady zażębi się całkowicie w tym miejscu. Wówczas wałek jest zablokowany.
3. Zdjąć gumową tarczę oporową 4 z tarczą 3.
4. Wymienić gumową tarczę oporową 4.
5. Włożyć śrubę 2 i tarczę 3.
6. Dokręcić śrubę 2.

9 Utylizacja:

Narzędzia proszę nie wyrzucać do śmieci domowych! Urządzenie zawiera surowce, nadające się do ponownego wykorzystania. W przypadku pytań dotyczących utylizacji prosimy zwrócić się do najbliższego zakładu utylizacji odpadów lub do właściwej jednostki komunalnej.

Deklaracja zgodności WE

Nazwa i adres:

PROXXON S.A.

6-10, Härebiërg

L-6868 Wecker

Oznaczenie produktu: polerka kątowna WP/E

Nr artykułu: 28660

Oświadczamy na własną odpowiedzialność, że ten produkt jest zgodny z następującymi dyrektywami i dokumentami normatywnymi:

Dyrektywa WE w

sprawie maszyn 2006/42/EG

DIN EN 60745-1 / 01.2010

DIN EN 60745-2-3 / 04.2015

Dyrektywa w sprawie kompatybilności elektromagnetycznej

2014/30/EG

DIN EN 55014-1 / 05.2012

DIN EN 55014-2 / 02.2016

DIN EN 61000-3-2 / 03.2015

DIN EN 61000-3-3 / 03.2014

Data: 23.03.2017



Inż. dipl. Jörg Wagner

PROXXON S.A.

Pełnomocnikiem ds. dokumentacji technicznych jest osoba niżej podpisana

RU **Перевод оригинального руководства по эксплуатации PROXXON Угловая полировальная машинка WP/E**

Уважаемый клиент!

Просьба всегда держать под рукой данное руководство по эксплуатации и прилагаемые указания по безопасности.

Используйте инструмент только после его подробного изучения и с учетом руководства, а также указаний по безопасности!

Это необходимо, с одной стороны, для безопасной работы и, с другой стороны, это облегчает изучение инструмента и его функций.

Компания PROXXON не гарантирует безопасную работу инструмента в следующих случаях:

- оборудование применяется не по своему заявленному назначению;
- оборудование применяется в других целях, не упомянутых в руководстве;
- ремонт произведен ненадлежащим образом;
- не соблюдены указания по безопасности;
- оборудование подвергается внешним воздействиям, за которые изготовитель не несет ответственности.

Мы рекомендуем при всех ремонтных работах и работах по техническому обслуживанию использовать фирменные запасные части компании PROXXON.

Просьба поручать выполнение ремонтов только квалифицированным специалистам!

Просьба учитывать следующее: Все сведения и, в частности, технические данные, содержащиеся в этом руководстве, соответствуют техническому состоянию на момент печати.

Мы оставляем за собой право на дальнейшее усовершенствование изделия с учетом требований технического прогресса. Мы желаем Вам успехов в работе с инструментом.

ВНИМАНИЕ!

Необходимо прочитать все указания.



Невыполнение нижеприведенных указаний может стать причиной поражения электрическим током, пожара или серьезных травм.

ПРОСЬБА НАДЕЖНО ХРАНИТЬ ДАННОЕ РУКОВОДСТВО!

Общие указания по технике безопасности для шлифования, шлифования с использованием наждачной бумаги, шлифования с использованием кардощёток, полирования и абразивной резки:

- Данный электроинструмент следует использовать в качестве шлифователя с наждачной бумагой и полировальной машины.. Соблюдайте все указания по безопасности, инструкции, рисунки и данные, которые Вы получили вместе с устройством. При несоблюдении нижеприведенных указаний возможны поражения электрическим током, пожар и / или серьезные травмы.**
- Данный электроинструмент не предназначен для шлифования, работ с кардощётками и абразивной резки. Использование электроинструмента не по назначению может привести к опасностям и травмам.**
- Не используйте никаких принадлежностей, кроме специально предназначенных и рекомендованных изготовителем для данного электроинструмента. Тот факт, что Вы можете закрепить принадлежность на Вашем электроинструменте, еще не гарантирует его безопасного использования.**
- Допустимая частота вращения вставного инструмента должна быть не ниже максимальной частоты вращения, указанной на электроинструменте. Принадлежность, которая вращается быстрее, чем это допустимо, может разрушиться и вылететь из электроинструмента.**
- Наружный диаметр и толщина вставного инструмента должны соответствовать указанным размерам Вашего электроинструмента. Вставные инструменты несоответствующих размеров не могут быть надлежащим образом отрегулированы или проконтролированы.**
- Шлифовальные диски, фланцы, шлифовальные круги или другие принадлежности должны точно подходить к шлифовальному шпинделю Вашего электроинструмента. Встав-**

- ные инструменты, которые не подходят точно к шлифовальному шпинделю Вашего электроинструмента, вращаются неравномерно, очень сильно вибрируют и могут привести к потере контроля.
- g.** Не используйте поврежденные вставные инструменты. Перед каждым использованием проверяйте вставные инструменты, такие как шлифовальные диски, на отсутствие сколов и трещин, шлифовальные круги – на отсутствие трещин, износа или сильного истирания, проволочные щетки – на отсутствие ослабленных или сломанных проволочек. В случае падения вниз электроинструмента или вставного инструмента проверьте его на отсутствие повреждений или используйте неповрежденный вставной инструмент. После того как Вы проверили и установили вставной инструмент, удалите находящихся рядом людей за пределы плоскости вращающегося вставного инструмента и дайте устройству поработать в течение одной минуты при максимальной частоте вращения. Поврежденные вставные инструменты в большинстве случаев ломаются именно во время этого теста.
- h.** Носите средства индивидуальной защиты. В зависимости от области применения, носите защитную маску для лица, защитную маску для глаз или защитные очки. При необходимости носите пылезащитную маску, защитные наушники, защитные перчатки или специальный фартук, предохраняющие Вас от мелких частиц материала и шлифовальной пыли. Глаза должны быть защищены от разлетающихся посторонних предметов, которые появляются при самых разных областях применения. Пылевая маска или респиратор должны задерживать пыль, образующуюся во время использования устройства. Если Вы длительное время подвергаетесь воздействию сильного шума, Вы можете потерять слух.
- i.** Не позволяйте другим лицам находиться в Вашей рабочей зоне. Должно соблюдаться безопасное расстояние. Каждый, входящий в рабочую зону, должен носить средства индивидуальной защиты. Обломки заготовки или сломанного вставного инструмента могут разлетаться и приводить к травмам также за пределами непосредственной рабочей зоны.
- j.** Если Вы выполняете работы, при которых вставной инструмент может соприкасаться со скрытыми электрическими кабелями или собственным сетевым кабелем, держите устройство только за изолированные поверхности для захвата. При контакте с токоведущим кабелем в металлических деталях захвачен, и может также возникать электрическое напряжение и приводить к поражению электрическим током.
- k.** Держите сетевую кабель вдали от вращающихся вставных инструментов. Если Вы теряете контроль над устройством, сетевой кабель может быть разрезан или захвачен, и Ваша кисть или рука может попасть во вращающийся вставной инструмент.
- l.** Никогда не откладывайте электроинструмент в сторону, пока вставной инструмент полностью не остановится. Вращающийся вставной инструмент может соприкоснуться с поверхностью складирования, в результате чего Вы можете потерять контроль над электроинструментом.
- m.** Не оставляйте электроинструмент вращающимися, когда Вы его несете. Ваша одежда может быть захвачена вращающимся вставным инструментом при случайном контакте с ним, и вставной инструмент может вонзиться в Ваше тело.
- n.** Регулярно очищайте вентиляционное отверстие Вашего электроинструмента. Вентилятор двигателя всасывает пыль в корпус, и значительное скопление металлической пыли может привести к опасностям, связанным с электричеством.
- o.** Не используйте электроинструмент вблизи воспламеняющихся материалов. Искры могут привести к воспламенению этих материалов.
- p.** Не используйте вставные инструменты, которые требуют охлаждающих жидкостей. Использование воды или других охлаждающих жидкостей может привести к поражению электрическим током.
- Отдача и соответствующие указания по безопасности**

Отдача – это внезапная реакция, обусловленная заеданием или блокировкой вращающегося вставного инструмента, такого как шлифовальная лента, проводочная щетка и т.д. Заедание или блокировка приводят к резкому останову вращающегося вставного инструмента. В результате этого неконтролируемый электроинструмент ускоряется против направления вращения вставного инструмента.

Если, например, шлифовальный диск заедает или блокируется в заготовке, кромка шлифовального диска, которая врезается в заготовку, может застрять и таким образом выломать шлифовальный диск или привести к отдаче. Потом шлифовальный диск движется по направлению к пользователю или от него, в зависимости от направления вращения диска в месте блокировки. При этом возможна также поломка шлифовальных дисков.

Отдача – это следствие неправильного или ошибочного использования электроинструмента. Отдачу можно предотвратить надлежащими мерами предосторожности, как описано ниже.

- a) **Держите электроинструмент достаточно крепко и держите свой корпус и руки в таком положении, при котором вы сможете сохранить равновесие при действии сил отдачи.** Путем принятия надлежащих мер предосторожности пользователь может совладать с отдачей.
- b) **Соблюдайте особую осторожность при работе в зоне углов, острых кромок и т.д. Не допускайте заедания и отскока вставных инструментов от заготовки.** На углах, острых кромках или при отскоке вращающийся вставной инструмент имеет склонность к заеданию. Это приводит к потере контроля или отдаче.
- c) **Не используйте зубчатое пыльное полотно.** Такие вставные инструменты часто приводят к отдаче или потере контроля над электроинструментом.
- d) **Всегда вводите вставной инструмент в материал в одном и том же направлении, в котором режущая кромка сходит с материала (соответствует направлению в котором выбрасывается стружка).** Ведение электроинструмента в неправильном направлении приводит к выкрашиванию режущей кромки вставного инструмента из заготовки, в результате чего электроинструмент вытягивается в данном направлении подачи.

- e) **Всегда надежно закрепляйте заготовку при использовании вращающихся напильников, отрезных шлифовальных дисков, высокоскоростных фрезерных инструментов или твердосплавных фрезерных инструментов.** Даже при небольшом перекосе в пазу эти вставные инструменты заедают и могут привести к отдаче. При заедании отрезного шлифовального диска он обычно ломается. При заедании вращающихся напильников, высокоскоростных фрезерных инструментов или твердосплавных фрезерных инструментов вставной инструмент может выскочить из паза и привести к потере управления электроинструментом.

Специальные указания по безопасности при шлифовании наждачной шкуркой:

- a. **Не используйте слишком крупные полировальные диски из абразивной ленты, при выборе размера диска из абразивной ленты учитывайте данные изготовителя.** Полировальные диски из абразивной ленты, выступающие за пределы тарельчатого шлифовального круга могут привести к травмам, а также к заеданию, разрыву абразивной ленты или к отдаче.

Особые указания по технике безопасности для шлифования с использованием наждачной бумаги:

- a. **Проследите, чтобы не свисали части полировального колпака, особенно его шнурки для крепления. Уберите в сторону или обрежьте шнурки.** Свисающие и вращающиеся при работе концы шнурков могут намотаться на пальцы или заготовку.

Только для эксплуатации в сухих помещениях.



Класс защиты: устройство класса II



Не допускается утилизировать устройство вместе с бытовыми отходами!



Необходимо носить защитные очки!



Для Вашей безопасности во время работы просим использовать наушники!



1 Условные обозначения (рис. 1):

1. Головка редуктора
2. Ручка с кнопкой для настройки частоты вращения
3. Двухпозиционный выключатель
4. Скоба инструмента
5. Кабель соединительный
6. Корпус электродвигателя
7. Кнопка фиксации
8. Диск опорный резиновый
9. Инструмент полировальный

2 Описание инструмента

Независимо от области применения — для автомобилей, после лакирования, отделки необработанных металлических поверхностей, реставрации, очистки, удаления ржавчины или «последнего шлифования», в т.ч. пластмассы, древесины или камня:

Угловая полировальная машинка WP/E — это высокопроизводительный и тем не менее очень компактный инструмент!

Мощный двухступенчатый редуктор в прочном алюминиевом корпусе, изготовленном литьем под давлением, передает усилие тщательно сбалансированному электродвигателю постоянного тока с возбуждением от постоянного магнита, с исключительно плавным вращением и тем самым обеспечивает достаточный момент вращения и работу частоту вращения в соответствии с используемым полировальным инструментом.

Кроме того, благодаря высокочувствительному электронному регулированию возможна оптимальная адаптация к самым разным областям применения.

Это означает: Всегда правильную частоту вращения и всегда достаточное усилие для выполнения работы!

Чтобы обеспечить контролируемое действие усилия и точное направление полировального инструмента, устройство выполнено с компактным и эргономичным корпусом с встроенным мягким компонентом:

Таким образом, инструмент всегда удобно держать в руке и можно направлять без особых усилий.

Гибкость нашего устройства WP/E проявляется также при выборе обрабатываемых материалов: Благодаря обширной номенклатуре тщательно подобранных комплектов, Вы можете уверенно положиться на Ваш инструмент как при обработке металлов без покрытия, так и поверхностей с лакокрасочным или другим покрытием! Об оптимальном использовании комплектов, а также о дополнительных опциях Вашей

угловой полировальной машинки Вы узнаете при изучении данного руководства!

3 Объем поставки:

- 1 шт. Угловая полировальная машинка WP/E
- 1 шт. Руководство по эксплуатации и указания по безопасности
- 1 шт. Диск опорный резиновый с креплением на липучке
- 1 шт. Диск полировальный с мерлушковым колпаком
- 1 шт. Войлок полировальный
- 12 шт. Диски шлифовальные (с зернистостью абразива K 2000)
- 75 мл Эмульсия полировальная
- 1 шт. Салфетка из микроволокна

4 Технические характеристики

Электродвигатель:

Напряжение:	230 В, 50/60 Гц, ~
Мощность:	100 Вт
Кратковременный режим работы:	Кратковременный режим (KB) 3 мин

Инструмент:

Длина:	ок. 260 мм
Масса (с соединительным кабелем)	ок. 880 г
Частота вращения шпинделя:	800–2500 1/мин
Максимальный диаметр полировального инструмента:	50 мм
Уровень шума:	< 70 дБ(A)

Просьба учитывать, что для вставных инструментов Роххоп были проведены измерения уровней шума и вибрации. Если вы используете изделия других фирм, мы не можем гарантировать соблюдение приведенных здесь положений!

5 Пуск в эксплуатацию

Ваша угловая полировальная машинка WP/E готова для использования; за исключением установки полировальных инструментов на опорном резиновом диске, никаких специальных мер для пуска в эксплуатацию не требуется.

Однако перед каждым использованием машинки и полировальных инструментов просим Вас проверять их на отсутствие видимых повреждений!

Постоянно следите за Вашей безопасностью!

Несмотря на свою компактность, угловая полировальная машинка WP/E является источником определенной потенциальной опасности. Перед проверкой инструмента, очисткой или заменой полировальных инструментов обязательно извлекайте штекерный разъем из розетки!

5.1 Диск опорный резиновый с креплением на липучке (рис. 2)





Полировальные инструменты 1, в т.ч. полировальная губка или войлочный полировальный круг, фикси-

руются на опорном резиновом диске 3 при помощи быстрого крепления на липучке 2. Таким образом быстрая и надежная смена полировальных инструментов для адаптации к различным материалам или стадиям обработки не представляет никакой проблемы. При необходимости замены полировального инструмента просто снимите инструмент и наложите с прижимом другой!

6 Работа с инструментом:

- Не работайте без пылезащитной маски и защитных очков. Некоторые виды пыли опасны для здоровья!

В объем поставки Вашей угловой полировальной машинки WP/E входят следующие полировальные инструменты:

1 шт.	Губка полировальная (синяя=средней твердости, артикул 28662)	Для нанесения полировальной эмульсии на лакированные и металлические поверхности для последующего полирования. С быстрым креплением на липучке. 50x25 мм	
1 шт.	Колпак полировальный мерлушковый (артикул 28664)	Из высококачественной плотной мерлушки, для полирования лаков, устойчивых к царапанию. С быстрым креплением на липучке. 50 мм	
1 шт.	Диск полировальный войлочный, средней твердости (артикул 28666)	Для полирования металлов (например, нержавеющей стали, латуни, меди). С быстрым креплением на липучке.	
12 шт.	Диски для сверхчистого шлифования, с зернистостью абразива 2000 (артикул 28670)	Из карбида кремния. Для окончательной обработки лаков, удаления лаков и посторонних включений. С быстрым креплением на липучке. 50 мм	

Для окончательной очистки полированных поверхностей к машинке WP/E прилагается также салфетка из микрофибры (артикул 28678).

Не допускается обработка материалов, содержащих асбест!

- Не работайте с поврежденными инструментами!
- Обеспечьте надежное закрепление заготовки! Незакрепленные детали должны быть зафиксированы в подходящем приспособлении. Тем самым предотвращается выброс заготовки.
- Высокая производительность шлифования обеспечивается не давлением прижима, но правильно отрегулированной и постоянной частотой вращения. Не допускайте высокого давления прижима: оно только нагружает устройство и даже может привести к повреждению вставного инструмента!
- Держите устройство таким образом, чтобы не переключать прорезь для вентиляции. При перегреве обязательно выключите устройство и дайте ему охладиться.

Очистка детали:

Разумеется, очистка загрязненной детали перед процессом полирования является абсолютно необходимым условием! При этом поможет также использова-

ние шлифовальной бумаги. Подходящую шлифовальную бумагу с покрытием для крепления на липучке см. в нашей номенклатуре (www.proxhon.com).

Полирование:

Предостережение:

Убедитесь в том, что полировальный инструмент находится в исправном состоянии, не изношен и не поврежден. В случае изношенных или поврежденных полировальных инструментов возможен отрыв и разлетание фрагментов. Следствием этого может быть получение травм!

Просьба учитывать следующее:

Ни в коем случае не работайте без полировального средства! Необходимо учитывать, что важнейшую роль для полирования имеет не механическое воздействие полировального инструмента, но вещества, входящие в состав различных полировальных средств!

Поэтому выбор полировального средства, будь то эмульсия, воск или паста, является решающим фактором для получения желаемого результата: Необходимо учитывать, что выбор правильного средства зависит от обрабатываемого материала и соответствующей стадии обработки.

В объем поставки угловой полировальной машинки WP/E входит тубик (75 мл) полировальной пасты для металлических поверхностей. Замену можно приобрести в торговой сети, в которой предлагаются также другие полировальные средства всех видов.

Целесообразно наносить полировальное средство прилагаемой полировальной губкой синего цвета. Для предотвращения разбрызгивания полировального средства этот процесс должен выполняться при самой низкой частоте вращения.

Когда полировальное средство распределено на полируемой поверхности, процесс полирования можно продолжить с прилагаемым войлочным полировальным диском и полировальным колпаком, в зависимости от необходимости.

Весь процесс следует повторять до получения желаемого результата. В завершение необходимо очистить деталь от излишков полировального средства при помощи салфетки из микроволокна.

7 Комплектующие для угловой полировальной машинки WP/E

Все описанные выше позиции (за исключением пасты для полировки металла) можно приобрести отдельно.

Для получения более подробных данных о принадлежности запросите наш каталог инструментов по адресу, указанному в информации о гарантии на последней странице.

Просьба учитывать следующее:

Вставные инструменты Proxxon разработаны для использования с нашими устройствами и поэтому оптимально подходят для работы с ними.

В случае использования вставных инструментов других фирм мы не гарантируем безопасное и надлежащее функционирование наших устройств!

Просьба учитывать следующее: Замену сетевого кабеля разрешается выполнять только нашей сервисной службой Proxxon или квалифицированным специалистом!

8 Уход и техническое обслуживание:

Инструмент почти не требует технического обслуживания. Однако для обеспечения продолжительного срока службы необходимо после каждого использования инструмента очищать его мягкой тканью или кистью.

С внешней стороны корпус можно затем протереть мягкой, а при необходимости — влажной тряпкой. При этом допускается использование мягкого мыла или другого подходящего моющего средства. Не разрешается применять очистители, содержащие растворители или спирт (например, бензин, спирты для очистки и т.п.), т.к. они могут оказывать агрессивное воздействие на пластмассовые детали корпуса. В любом случае попадание внутрь инструмента каких-либо жидкостей абсолютно не допускается.

8.1 Замена опорного резинового диска (рис. 3):

Предостережение:

При выполнении следующих рабочих операций обязательно извлекайте из розетки штекерный разъем инструмента!

Внимание:

Изношенный или поврежденный опорный резиновый диск должен быть незамедлительно заменен! Ни в коем случае не работайте с Вашей машинкой WP/E с поврежденным опорным резиновым диском или неисправными полировальными инструментами! Опасность поломки и травмы.

Новый опорный резиновый диск можно приобрести в торговой сети под номером артикула 28548.

1. Осторожно нажмите на кнопку фиксации 1
2. При помощи торцевого шестигранного ключа ослабьте стопорный винт 2 и выверните его наружу. Внимание: Возможно, что вал будет еще вращаться некоторое время, пока кнопка фиксации не «найдет» свое правильное положение на валу. Вы заметите это, когда кнопка фиксации полностью зафиксирована в этом месте. После этого вал заблокирован.
3. Удалите опорный резиновый диск 4 вместе с шайбой 3
4. Замените опорный резиновый диск 4
5. Установите винт 2 и шайбу 3.
6. Затяните винт 2.

9 Утилизация:

Не утилизируйте устройство вместе с бытовым мусором! Устройство содержит материалы, пригодные для

вторичной переработки. Если у вас возникнут вопросы, касающиеся данного аспекта, просим обращаться к местным предприятиям, специализирующимся на утилизации отходов, или в другие коммунальные службы соответствующего профиля.

Заявление о соответствии нормам ЕС

Наименование и адрес:
PROXXON S.A.
6-10, H rebiery
L-6868 Wecker

Наименование изделия: Угловая полировальная машинка WP/E
Артикул №: 28660

Настоящим мы под свою единоличную ответственность заявляем, что данное изделие соответствует требованиям следующих директив и нормативных документов:

Директива ЕС 2006/42/EG по машиностроению
DIN EN 60745-1 / 01.2010
DIN EN 60745-2-3 / 04.2015

Директива ЕС по электромагнитной совместимости 2014/30/EG
DIN EN 55014-1 / 05.2012
DIN EN 55014-2 / 02.2016
DIN EN 61000-3-2 / 03.2015
DIN EN 61000-3-3 / 03.2014

Дата: 23.03.2017



Дипл. инженер Йорг Вагнер

PROXXON S.A.

Уполномоченный на составление технической документации и подписавший — одно лицо

ET-Nr.	Benennung	Designation
28660 - 01	Schraube	/ Screw
28660 - 02	Scheibe	/ Washer
28660 - 03	Scheibe	/ Washer
28660 - 04	Sicherungsring	/ Circlips
28660 - 05	Wellscheibe	/ Corrugated washer
28660 - 06	Kugellager	/ Bearing
28660 - 07	Welle, kurz	/ Shaft, short
28660 - 08	Zahnradpaar	/ Bevel Gear
28660 - 09	Kugellager	/ Bearing
28660 - 10	Kugellager	/ Bearing
28660 - 11	Welle, lang	/ Shaft, long
28660 - 12	Arretierung	/ Stop
28660 - 13	Sicherungsring	/ Circlips
28660 - 14	Kugellager	/ Bearing
28660 - 15	Sprengring	/ Retaining ring
28660 - 16	Hohlrad	/ Ring gear
28660 - 17	Distanzbuchse 11/8x3	/ Bushing
28660 - 18	Planetenträger	/ Planet carrier
28660 - 19	Fächerscheibe M4	/ Serrated lock washer
28660 - 20	Schraube M4x10	/ Screw
28660 - 21	Planetenrad	/ Planet gear
28660 - 22	Haltescheibe	/ Holding disc
28660 - 23	Zentrierung	/ Centering device
28660 - 24	Lüfter mit Sonnenrad	/ Fan with centre gear
28660 - 25	Getriebekopf incl. Arretierung	/ Head incl. stop button
28660 - 26	Motorschraube	/ Motor screw
28660 - 27	Motorgehäuse	/ Motor casing
28660 - 28	Zentrierring	/ Centering ring
28660 - 29	Motor incl. Ritzel	/ Motor incl. pignon
28660 - 30	Stützring	/ Support ring
28660 - 31	Gleichrichterplatine	/ Board
28660 - 32	Hintere Gehäusekappe	/ Cap
28660 - 33	Gehäuseschraube	/ Casing screw
28660 - 34	Drehknopf	/ Knob
28660 - 35	Schalter	/ Switch
28660 - 36	Netzleitung inkl. Biegeschutztülle	/ Power supply cord incl. bending protection
28660 - 37	Gerätebügel	/ Bow
28660 - 38	Gummistützteller	/ Rubber backing disc
28660 - 97	Artikelverpackung (Koffer)	/ Plastic case
28660 - 99	Bedienungsanleitung inkl. Sicherheitsvorschriften	/ Manual incl. safety instructions

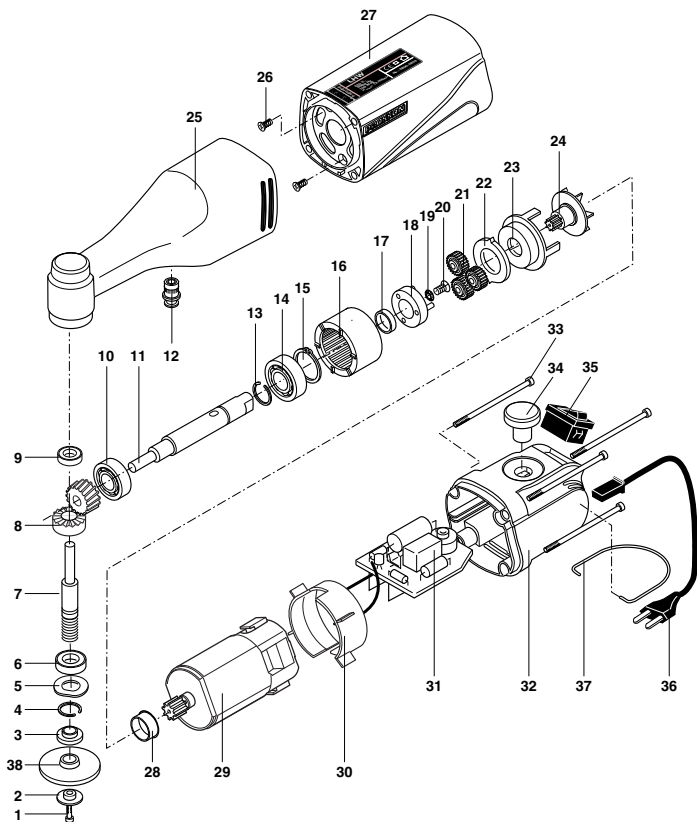

PROXXON

DK Service henvisning

Alle produkter fra PROXXON kontrolleres omhyggeligt efter produktionen. Hvis der alligevel skulle være en defekt, så kontakt den forhandler, hvor du har købt produktet. Det er kun ham, der er ansvarlig for afviklingen af den lovmæssige reklamationsret, som udelukkende gælder for materiale- og produktionsfejl.

Forkert brug som f.eks. overbelastning, beskadigelse på grund af udefra kommende påvirkninger og normal slitage hører ikke ind under reklamationsretten.

Du kan finde yderligere oplysninger om "Service og reservedele" å www.proxxon.com.

SE Service-Garanti

Alla PROXXON-produkter genomgår noggranna kontroller efter tillverknigen. Om det ändå skulle inträffa någon defekt ska ni kontakta återförsäljaren som ni köpte produkten av. Det är endast återförsäljaren som är tillgänglig för hantering av garantianspråk, som uteslutande rör material- och tillverkningsfel.

Felaktig användning som t.ex. överbelastning, skador på grund av yttre påverkan och normalt slitage utesluts från garantin.

Ytterligare information gällande "Service och reservdelar" finns på www.proxxon.com.

CZ Servisní upozornění

Všechny výrobky PROXXON se po výrobě pečlivě kontrolují. Pokud přesto dojde k závadě, obraťte se prosím na prodejce, u kterého jste výrobek koupili. Jen tento prodejce může vyřídit veškeré zákonné nároky vyplývající ze záruky, které se vztahují pouze na materiálové a výrobní vady.

Záruka se nevztahuje na závady způsobené nesprávným používáním, např. přetížením, poškození cizím vlivem nebo normálním opotřebením.

Další informace k tématu „Servis a náhradní díly“ najdete na adrese www.proxxon.com.

TR Satış Sonrası Hizmet Bilgisi

Tüm PROXXON ürünleri üretimden sonra özenle test edilir. Buna rağmen bir arıza meydana gelirse, lütfen ürünü satın aldığınız satış temsilcisine başvurunuz. Sadece o yalnızca malzeme ve üretici hatalarıyla ilişkili yasal garanti taleplerinin işleme alınmasından sorumludur.

Aşırı yüklenme, yabancı etkiyle hasar ve normal aşınma gibi uygunsuz kullanım garanti kapsamına dahil değildir.

„Servis ve yedek parçalar“ konusuyla ilgili açıklamaları www.proxxon.com sayfasından bulabilirsiniz.

PL Wskazówki dotyczące serwisu

Wszystkie produkty firmy PROXXON są poddawane starannej kontroli fabrycznej. Jeżeli jednak mimo wszystko wystąpią defekty, prosimy o kontakt ze sprzedawcą produktu. Tylko on jest odpowiedzialny za realizację wszystkich ustawowych uprawnień gwarancyjnych, wynikających wyłącznie z wad materiałowych i produkcyjnych.

Nieprawidłowe użycie, np. przeciążenie, uszkodzenie przez wpływ obce oraz normalne zużycie nie są objęte gwarancją.

Więcej informacji na temat „Serwisu oraz części zamiennych“ można znaleźć pod adresem www.proxxon.com.

RU Сервисное обслуживание

Все изделия компании PROXXON после изготовления проходят тщательный контроль. Если все же обнаружится дефект, обратитесь к Продавцу, у которого приобретено изделие. Именно он отвечает по всем предусматриваемым законом претензиям по гарантийным обязательствам, касающимся исключительно дефектов материалов и изготовления.

Гарантия не распространяется на ненадлежащее применение, такое, например, как перегрузка, повреждение вследствие постороннего воздействия, а также естественный износ.

Дополнительные указания по теме "Сервисное обслуживание и запчасти" см. На сайте www.proxxon.com.

PROXXON

DE Service-Hinweis

Alle PROXXON-Produkte werden nach der Produktion sorgfältig geprüft. Sollte dennoch ein Defekt auftreten, wenden Sie sich bitte an den Händler, von dem Sie das Produkt gekauft haben. Nur dieser ist für die Abwicklung aller gesetzlicher Gewährleistungsansprüche zuständig, die sich ausschließlich auf Material- und Herstellerfehler beziehen.

Unsachgemäße Anwendung wie z.B. Überlastung, Beschädigung durch Fremdeinwirkung und normaler Verschleiß sind von der Gewährleistung ausgeschlossen. Weitere Hinweise zum Thema „Service und Ersatzteilwesen“ finden Sie auf www.proxxon.com.

GB Service note

All PROXXON products are thoroughly inspected after production. Should a defect occur nevertheless, please contact the dealer from whom you purchased the product. Only the dealer is responsible for handling all legal warranty claims which refer exclusively to material and manufacturer error.

Improper use, such as capacity overload, damage due to outside influences and normal wear are excluded from the warranty.

You will find further notes regarding "Service and Spare Parts Management" at www.proxxon.com.

FR Instruction en cas de réclamation

Tous les produits PROXXON font l'objet d'un contrôle soigneux à l'issue de leur fabrication. Si toutefois un défaut devait apparaître, veuillez contacter le revendeur chez qui vous avez acheté le produit. Il est seul habilité à gérer la procédure de traitement de toutes les prétentions légales en matière de dommages et intérêts relevant exclusivement des défauts de matériaux ou de fabrication.

Toute utilisation non conforme, comme la surcharge ou les dommages provoqués par exercice d'une contrainte extérieure, ainsi que l'usure normale, sont exclus de la garantie.

Vous trouverez de plus amples informations concernant le « Service après-vente et les pièces détachées », à l'adresse www.proxxon.com.

IT Avvertenze per l'assistenza

Dopo la produzione tutti i prodotti PROXXON vengono sottoposti ad un controllo accurato. Qualora si dovesse comunque verificare un difetto, si prega di rivolgersi al proprio rivenditore dal quale si è acquistato il prodotto. Solo questo è autorizzato a rispondere dei diritti di garanzia previsti dalla legge che si riferiscono esclusivamente a difetti di materiale ed errori del produttore.

È escluso dalla garanzia qualsiasi utilizzo improprio quale ad es. un sovraccarico, un danneggiamento per effetti esterni e la normale usura.

Ulteriori avvertenze sul tema „Assistenza e pezzi di ricambio“ sono disponibili all'indirizzo www.proxxon.com.

ES Garantías y Reparaciones

Todos los productos PROXXON se verifican cuidadosamente tras la producción. Si a pesar de ello presentara algún defecto, dirijase por favor al distribuidor dónde haya adquirido el producto. Solo éste, es responsable de la gestión de todos los derechos legales de garantía que se refieren exclusivamente a fallos de material y de fabricación.

El uso indebido como p.ej. sobrecarga, daños por acciones externas y desgaste normal están excluidos de la garantía.

Encontrará más información sobre "Servicio técnico y gestión de repuestos" en www.proxxon.com.

NL Voor service

Alle PROXXON-producten worden na de productie zorgvuldig getest. Mocht er toch een defect optreden, dan kunt u contact opnemen met de leverancier van wie u het product hebt gekocht. Alleen de leverancier is voor de afwikkeling van alle wettelijke garantieclaims die uitsluitend materiële of fabricagefouten betreffen, verantwoordelijk.

Ondeskundig gebruik zoals overbelasting, beschadiging door inwerking van vreemde stoffen en normale slijtage zijn uitgesloten van de garantie.

Verdere aanwijzingen over het thema "Service en reserveonderdelen" vindt u op www.proxxon.com.