

FR *Caméra IP WiFi 720P
extérieure*
réf. 123981

HD
720p



(Not included)

WiFi
2.4GHz



SOMMAIRE

A - CONSIGNES DE SÉCURITÉ **05**

- 1 - PRÉCAUTIONS D'UTILISATION 05
- 2 - ENTRETIEN ET NETTOYAGE 05
- 3 - RECYCLAGE 05

B - DESCRIPTION DU PRODUIT **06**

- 1 - CONTENU DU KIT 06
- 2 - CAMERA 06
- 3 - ADAPTATEUR SECTEUR 07

C - INSTALLATION **08**

- 1 - INSTALLATION DE LA CAMÉRA 08
- 2 - INSERTION D'UNE CARTE MICROSD (NON FOURNIE) 08
- 3 - CONNEXION DE LA CAMÉRA 09

D - CONFIGURATION **10**

- 1 - CONFIGURATION DE LA CAMÉRA ET AJOUT DANS L'APPLICATION 10
- 2 - ACCÈS À L'ENSEMBLE DES RÉGLAGES 11
 - 2.1 - CONFIGURATION 12

E - UTILISATION **13**

- 1 - VIDÉO EN DIRECT 13
- 2 - CONSULTATION DES VIDÉOS ENRIGISTRÉES PAR LA CAMÉRA 13

F - RÉINITIALISATION **15**

G - FAQ **16**

H - INFORMATIONS TECHNIQUES ET LÉGALES **17**

1 - CARACTÉRISTIQUES TECHNIQUES	17
2 - GARANTIE	18
3 - ASSISTANCE ET CONSEILS	18
4 - RETOUR PRODUIT - SAV	18
5 - DÉCLARATION DE CONFORMITE CE	18

1 - PRÉCAUTIONS D'UTILISATION

- La caméra ne doit pas être installée dans un lieu où le filtre de l'objectif serait exposé aux rayures et aux salissures.
- Ne pas exposer l'objectif à la lumière directe du soleil ou à une quelconque source lumineuse réfléchie.
- Ne pas multiplier les multiprises ou les câbles prolongateurs.
- Ne pas installer à proximité de produits chimiques acides, d'ammoniaque ou d'une source d'émission de gaz toxiques.
- L'installation et l'utilisation de la caméra doivent être en accord avec la législation locale

2 - ENTRETIEN ET NETTOYAGE

- Avant tout entretien, débrancher le produit du secteur.
- Ne pas nettoyer le produit avec des substances abrasives ou corrosives.
- Utiliser un simple chiffon doux légèrement humidifié.
- Ne pas vaporiser à l'aide d'un aérosol, ce qui pourrait endommager l'intérieur du produit.

A - CONSIGNES DE SÉCURITÉ

3 - RECYCLAGE



Ce logo signifie qu'il ne faut pas jeter les appareils hors d'usage avec les ordures ménagères. Les substances dangereuses qu'ils sont susceptibles de contenir peuvent nuire à la santé et à l'environnement. Faites reprendre ces appareils par votre distributeur ou utilisez les moyens de collecte sélective mis à votre disposition par votre commune.



Pour en savoir plus :
www.quefairedemesdechets.fr

B - DESCRIPTION DU PRODUIT

1 - CONTENU DU KIT

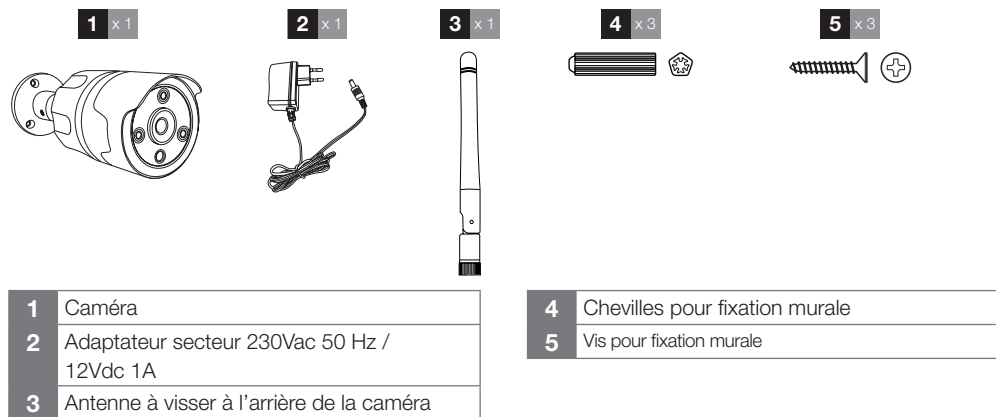

2 - CAMÉRA

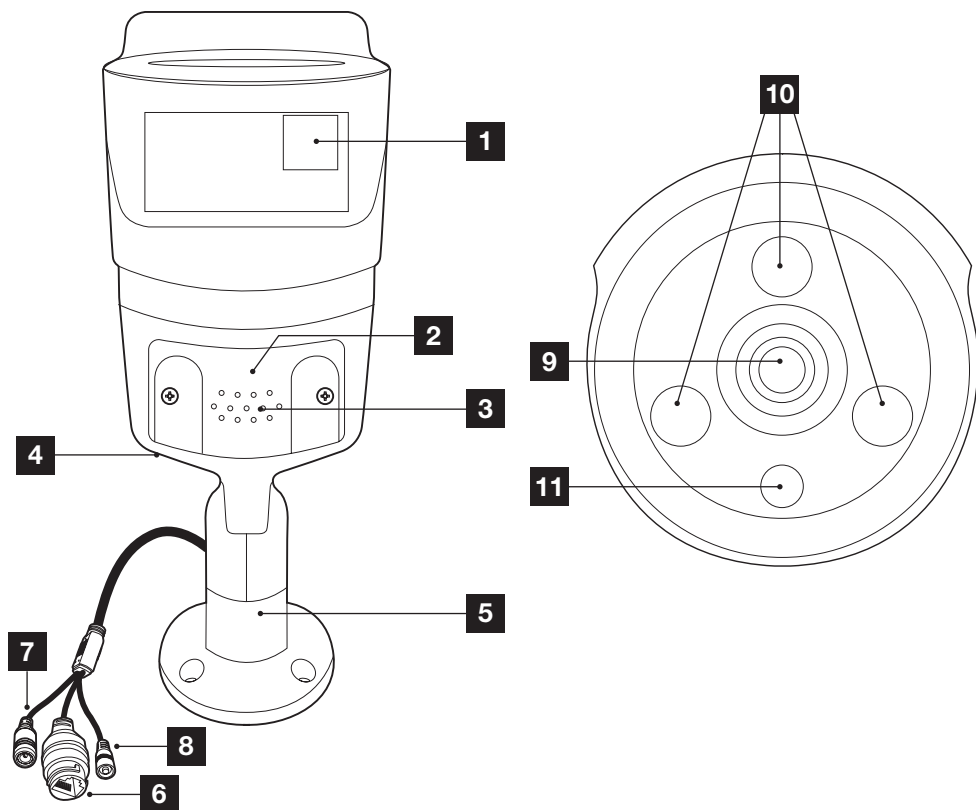

B - DESCRIPTION DU PRODUIT

1	QRCode à scanner durant la mise en service avec l'application Protect-Home
2	Capot emplacement pour carte microSD (non fournie) de jusqu'à 128Go
3	Grille du haut-parleur
4	Emplacement du microphone (sur la face arrière)
5	Pied orientable (toutes les articulations peuvent être déverrouillées/verrouillées avec la clé à 6 pans fournie)
6	Prise RJ45 pour connexion réseau (utilisation facultative)
7	Prise alimentation pour adaptateur secteur (fourni)
8	Bouton « reset » : réinitialisation
9	Objectif de la caméra
10	Eclairage infrarouge pour vision de nuit
11	Capteur crépusculaire pour commande de l'éclairage infrarouge

3 - ADAPTATEUR SECTEUR

Un adaptateur secteur 230Vac 50Hz / 12Vdc 1A est fourni dans le kit pour l'alimentation de la caméra. Ne pas utiliser d'autres modèles d'alimentation sous risques de détériorer la caméra et annuler la garantie.

C - INSTALLATION

1 - INSTALLATION DE LA CAMÉRA

- La caméra peut être fixée au mur ou au plafond.
- Fixez la caméra à l'aide de vis et chevilles appropriées à la nature du support (les vis et chevilles fournies conviennent pour des murs en matériau plein).
- Attention à fixer solidement la caméra pour éviter toute chute.

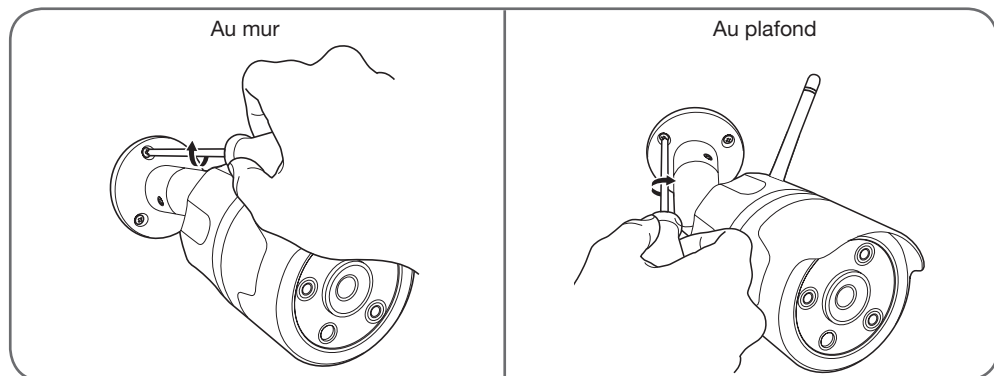

2 - INSERTION D'UNE CARTE MICROSD (NON FOURNIE)

Votre caméra dispose d'un logement pour carte microSD lui permettant de disposer d'une mémoire de stockage interne. La taille maximum est de 128Go.

La présence de cette carte est facultative, mais nécessaire si vous souhaitez que la caméra enregistre de façon autonome.

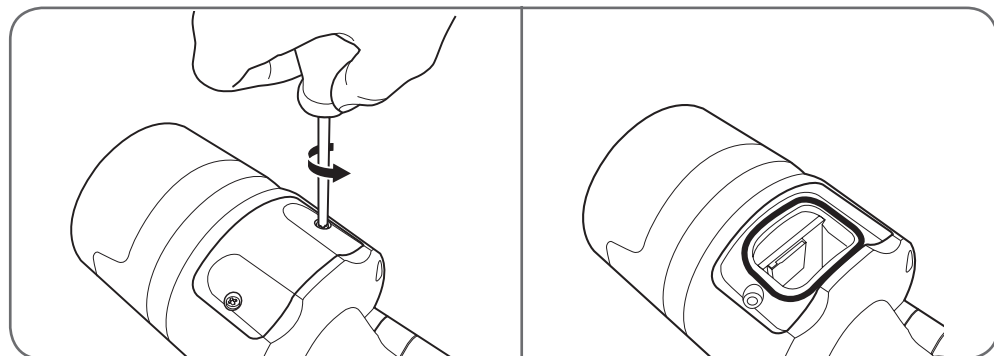

- Veuillez insérer la carte microSD

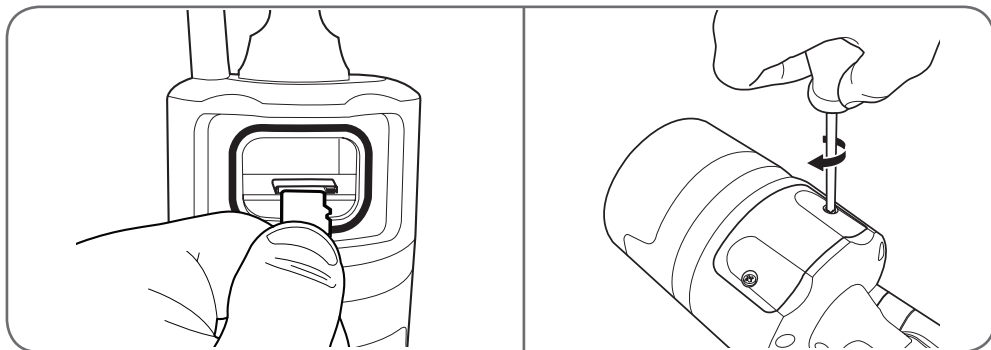

Remarque : Ces manipulations doivent être effectuées avec la caméra déconnectée de l'alimentation secteur.

3 - CONNEXION DE LA CAMÉRA

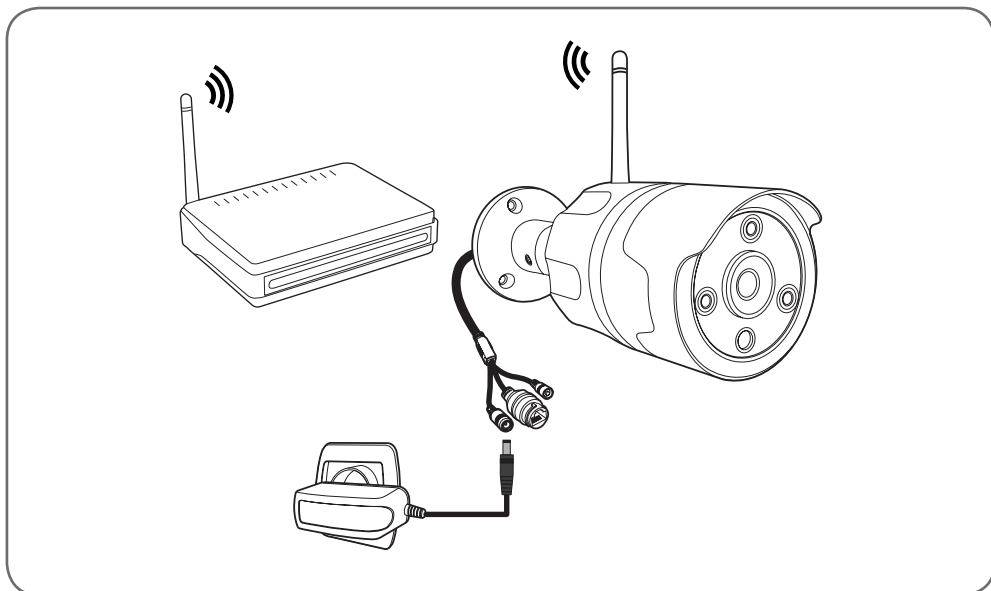

D - CONFIGURATION

1 - CONFIGURATION DE LA CAMÉRA ET AJOUT DANS L'APPLICATION

Remarque : les captures présentées sont issues de la version Android de l'application Protect-Home. Le fonctionnement de la version iOS pour iPhone est similaire.

Téléchargez l'application Protect-Home  sur l'appstore ou Google Play puis lancez l'application. Acceptez les demandes d'autorisation envoyées par l'application si nécessaire (accès à l'appareil photo pour scan du QRCode...).

Cliquez ensuite sur l'icône , l'appli ouvre l'appareil photo de votre smartphone et vous invite à scanner le QRCode présent sur la caméra :



À ce stade la caméra doit être sous tension et avoir démarré. Elle émet une mélodie d'attente lorsqu'elle est prête.

Cliquez sur « La musique signalant la réussite a retenti » pour continuer.

L'appli vous demande alors comment configurer la caméra :

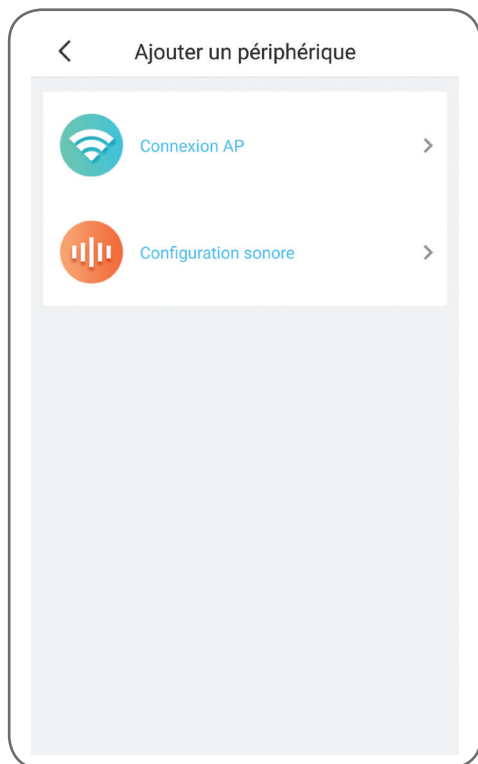

Connexion AP : par connexion WiFi.

Configuration sonore : les informations seront transmises par le haut-parleur du smartphone.

Sélectionnez l'une ou l'autre des méthodes pour continuer (elles sont équivalentes) :

D - CONFIGURATION

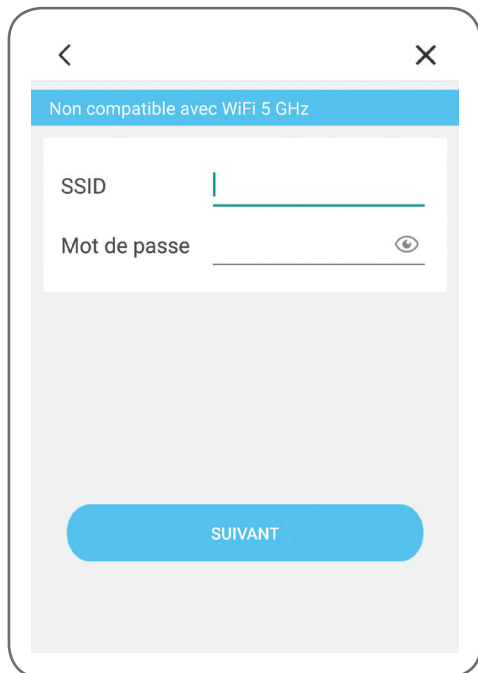

L'appli vous demande alors quel réseau et quelle clé elle doit transmettre à la caméra pour lui donner accès à internet.

Important : La caméra est compatible réseau 2.4GHz - 20/40 auto - WPA/WPA2.

Non compatible WiFi 5Ghz, non compatible cryptage WEP.

Veuillez vérifier les paramètres WiFi de votre box ou contacter votre fournisseur d'accès Internet en cas de difficulté lors de la connexion.

- Si vous avez choisi « configuration sonore », assurez-vous d'avoir activé le son de votre smartphone.
- Placez-vous à proximité de votre caméra avec votre smartphone (30 cm) pour poursuivre.

Cliquez sur « Suivant » après avoir indiqué le réseau WiFi à utiliser et la clé correspondante. Votre smartphone transmet alors les instructions à la caméra. La caméra émet une mélodie au bout de

quelques secondes après avoir réussi à rejoindre le réseau que votre smartphone lui indique.

Lorsque votre smartphone détecte la présence de votre caméra sur le réseau il vous demande quel fuseau horaire utiliser :

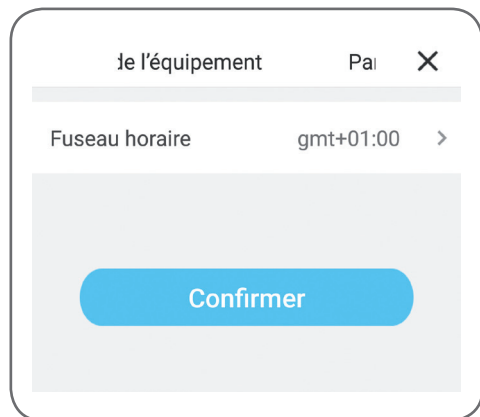

L'heure indiquée est incrustée dans les enregistrements vidéo faits par la caméra. (Europe : GMT+1 heure d'hiver, GMT+2 heure d'été).

2 - ACCÈS À L'ENSEMBLE DES RÉGLAGES

Lors du premier accès à votre caméra, vous êtes immédiatement invité à changer le mot de passe par défaut de votre caméra :

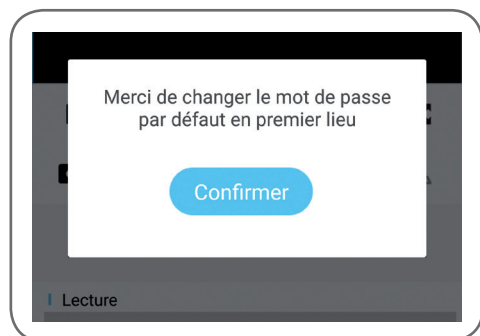

D - CONFIGURATION

Le mot de passe par défaut (« Default password ») est un code à 8 lettres qui est indiqué sur le marquage de votre caméra à côté du QRCode.

Le nouveau mot de passe doit être une combinaison de 8 caractères composée de lettres et chiffres.

2.1 - CONFIGURATION

Après avoir cliqué sur l'image de votre caméra depuis la liste des caméras, cliquez sur l'icône pour accéder à la configuration complète de votre caméra :

- 1 Pour plus de facilité, renommez votre caméra ici après association
- 2 Modification du mot de passe d'accès à la caméra qui est changé lors de la mise en service
- 3 Gestion de la carte microSD (non fournie) et formatage
- 4 Gestion de la détection de mouvement : activation/désactivation de l'enregistrement sur carte microSD lorsqu'un mouvement est détecté dans le champ de la caméra et activation/désactivation des notifications par l'application pour plus de tranquillité

Détecteur de mouvement

Ne pas déranger
- 5 Retournement vertical de l'image en cas d'installation au plafond
- 6 Mode privé : permet de désactiver l'image et le son de la caméra depuis l'application (coupe tout enregistrement et toute notification par la même occasion)
- 7 Réglage du fuseau horaire pour mise à l'heure de l'heure incrustée sur les vidéo prises par la caméra

Fuseau horaire gmt+01:00 >

Confirmer
- 8 Version actuelle du micrologiciel de la caméra
- 9 Suppression de la caméra : retire la caméra de la liste des caméras connues de l'application (mais ne change pas le mot de passe de connexion qui a été personnalisé)

1 - VIDÉO EN DIRECT

Depuis la liste des caméras (écran d'accueil de l'application après lancement), cliquez sur l'image ou le nom de votre caméra pour afficher l'image en direct :

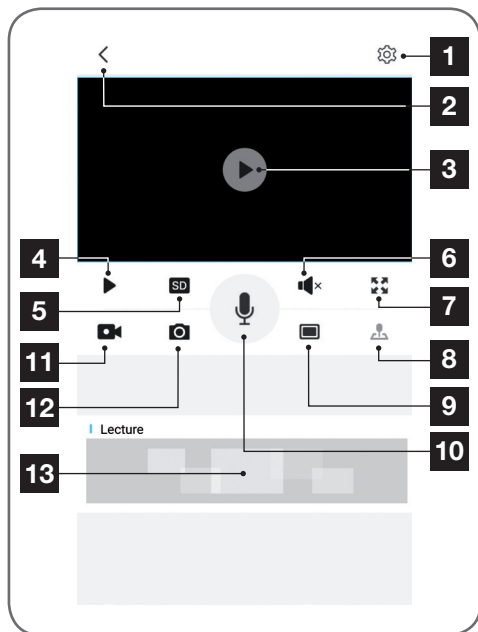

9	Affichage simultané de jusqu'à 4 caméras
10	Activation du micro du smartphone pour parler via le haut-parleur de la caméra
11	Lancement/arrêt d'un enregistrement vidéo (enregistrement en mémoire du smartphone)
12	Prise d'une photo immédiate (enregistrement en mémoire du smartphone)
13	Si une carte microSD est présente dans la caméra et que des enregistrements vidéo ont eu lieu côté caméra, vous pouvez les consulter en cliquant ici

2 - CONSULTATION DES VIDÉOS ENREGISTRÉES PAR LA CAMÉRA

Sur l'écran de visualisation du direct, cliquez sur la zone en bas de l'écran pour consulter le contenu de la carte microSD (non fournie) et les enregistrements faits par la caméra en votre absence. Si des vidéos ont été enregistrées sur la carte microSD (non fournie) insérée dans la caméra, leur présence est indiquée de la manière suivante :

1	Accès à la configuration de la caméra
2	Retour à la liste des caméras connues de l'application
3	Image en direct
4	Démarrage/arrêt de la vidéo
5	Sélection de la qualité d'image. Attention : une qualité élevée nécessite une connexion plus performante côté caméra tout comme côté smartphone
6	Activation/désactivation du micro de la caméra
7	Passage en format paysage pour afficher la vidéo en plein écran
8	Inutilisé sur ce modèle

E - UTILISATION

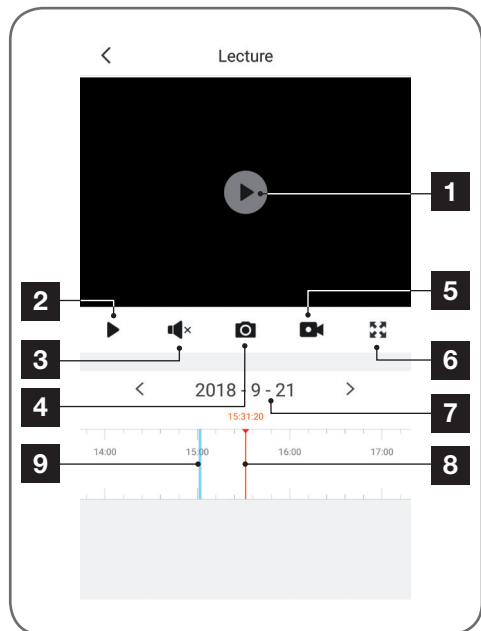

1	Lorsqu'une vidéo enregistrée est consultée, elle apparaît à la place de l'image en direct
2	Lancement/arrêt de la relecture
3	Activation/désactivation du son de la vidéo enregistrée
4	Prise d'une photo immédiate de l'enregistrement en cours de visualisation (sauvegarde en mémoire du smartphone)
5	Lancement/arrêt d'un enregistrement vidéo stocké en mémoire du smartphone de la vidéo en cours de visualisation
6	Passage en plein écran
7	Date en cours de consultation (cliquez sur « < » ou « > » pour la changer)
8	L'index en rouge indique l'heure de visualisation en cours (glissez vers la gauche ou la droite pour changer d'endroit dans la vidéo ou changer de vidéo)
9	La présence de raies colorées en bleu indique que des vidéos ont été stockées dans la caméra à l'heure correspondante

F - RÉINITIALISATION

En cas de problème, la configuration WiFi peut être réinitialisé en appuyant sur la touche **Reset** sur le câble jusqu'à l'émission d'un bip sonore. Une fois réinitialisée, la caméra redémarre. Au bout de 30 secondes elle est disponible pour reconfiguration.

Remarque : L'appui sur la touche **Reset** ne supprime pas la caméra de votre application

G - FAQ

Symptômes	Causes possibles	Solutions
<i>Impossible d'installer l'application Protect-Home sur mon appareil Android</i>	Votre appareil dispose d'une version trop ancienne d'Android ou incompatible	Veillez contacter le support technique du fabricant de votre appareil Android afin d'obtenir une mise à jour récente
	GooglePlay effectue une vérification des éléments essentiels au bon fonctionnement de l'application, si votre matériel ne répond pas à tous les critères nécessaires, il vous refusera l'installation	Veillez-vous munir d'un autre terminal Android
<i>Impossible d'installer l'application Protect-Home sur mon appareil Apple</i>	Votre appareil dispose d'une version iOS trop ancienne	Veillez effectuer la mise à jour système de votre appareil
<i>La caméra n'est pas détectée comme étant en ligne lorsqu'on veut l'associer sur smartphone</i>	Connexion caméra trop lente	Connectez temporairement votre smartphone sur le même réseau que la caméra lors de l'ajout dans l'appli
<i>La connexion à la caméra est impossible depuis le réseau local</i>	Problème réseau / alimentation électrique	Vérifiez vos connexions réseau et électrique
	Problème configuration réseau	Contrôlez la configuration réseau de votre caméra
<i>L'image de la caméra est inaccessible via internet. L'image est de mauvaise qualité ou saccadée</i>	Problème configuration réseau	Contrôlez les réglages de votre installation (box, routeur)
	Réglages vidéo inappropriés	Contrôlez les réglages vidéo et baissez la qualité si nécessaire
<i>La détection de mouvement se déclenche de manière intempestive</i>	Réglages détection de mouvement inappropriés	Orientez la caméra
<i>La caméra n'est pas détectée comme étant en ligne</i>	Connexion caméra trop lente	Connectez temporairement votre smartphone sur le même
<i>Lorsqu'on veut l'associer sur smartphone</i>		Réseau que la caméra lors de l'ajout dans l'appli

H - INFORMATIONS TECHNIQUES ET LÉGALES

1 - CARACTÉRISTIQUES TECHNIQUES

Caméra	
<i>Alimentation</i>	12VDC / 1A
<i>Interface réseau</i>	WiFi IEEE 802.11 b/g/n 2.4Ghz Compatible WPA/WPA2 RJ45 Ethernet 10/100Mbps
<i>Capteur optique</i>	¼" CMOS
<i>Intensité lumineuse minimum</i>	0 lux
<i>Vision de nuit</i>	Automatique (capteur crépusculaire) Portée : 25m
<i>Angle de vision</i>	68°
<i>Touches</i>	Une touche de réinitialisation des paramètres WiFi
<i>Compression vidéo</i>	h.264
<i>Résolution</i>	1280x720 pixels
<i>Audio</i>	Microphone et haut-parleur intégrés pour communication audio bidirectionnelle
<i>Stockage</i>	1 logement pour carte microSD jusqu'à 128Go pour stockage de vidéo avec accès à distance
<i>Température d'utilisation et humidité</i>	-10°C à 50°C, 10% à 90%RH sans condensation Indice de protection IP66
<i>Dimensions</i>	L64mm x H64mm x P195m
<i>Poids</i>	335g

H - INFORMATIONS TECHNIQUES ET LÉGALES

2 - GARANTIE

- Ce produit est garanti 2 ans, pièces et main d'œuvre, à compter de la date d'achat. Il est impératif de garder une preuve d'achat durant toute cette période de garantie.

La garantie ne couvre pas les dommages causés par négligence, chocs ou accidents.

Toute intervention sur l'appareil annulera la garantie.

3 - ASSISTANCE ET CONSEILS

- Malgré tout le soin que nous avons porté à la conception de nos produits et à la réalisation de cette notice, si vous rencontrez des difficultés lors de l'installation de votre produit ou des questions, il est fortement conseillé de contacter nos spécialistes qui sont à votre disposition pour vous conseiller.
- En cas de problème de fonctionnement pendant l'installation ou après quelques jours d'utilisation, il est impératif de nous contacter avant votre installation afin que l'un de nos techniciens diagnostique l'origine du problème car celui provient certainement d'un réglage non adapté ou d'une installation non conforme. Si le problème vient du produit, le technicien vous donnera un numéro de dossier pour un retour en magasin. Sans ce numéro de dossier le magasin sera en droit de refuser l'échange du produit.

Contactez les techniciens de notre service après-vente au :

0 892 701 369 Service 0,35 € / min
+ prix appel

Du lundi au vendredi de 9H à 12H et de 14H à 18H.

4 - RETOUR PRODUIT - SAV

Malgré le soin apporté à la conception et fabrication de votre produit, si ce dernier nécessite un retour en service après-vente dans nos locaux, il est possible de consulter l'avancement des interventions sur notre site internet à l'adresse suivante :

<http://sav.avidsen.com>

Avidsen s'engage à disposer d'un stock de pièces détachées sur ce produit pendant la période de garantie contractuelle.

5 - DÉCLARATION DE CONFORMITÉ CE

À la directive RED

Déclaration de conformité à la directive RED
SMART HOME FRANCE

Déclare sous son entière responsabilité que
l'équipement désigné ci-dessous :

Caméra-IP extérieure 720p HD 123981

Est conforme à la directive RED 2014/53/UE et que
sa conformité a été selon les normes applicables
en vigueur :

EN62368-1 :2014

EN62479 :2010

EN301 489-1 V2.1.1 :2017-02

EN301 489-17 V3.1.1 :2017-03

EN300 328 V2.1.1 :2016-11

À Tours le 04/10/18

Alexandre Chaverot, président



SmartHome France
19 avenue Marcel Dassault
ZAC des Deux Lions - 37200 Tours - France

EN 720P WiFi IP camera
Outdoor
ref. 123981

HD
720p



(Not included)

WiFi
2.4GHz



CONTENTS

<i>A - SAFETY INSTRUCTIONS</i>	<i>05</i>
1 - OPERATING PRECAUTIONS	05
2 - MAINTENANCE AND CLEANING	05
3 - RECYCLING	05
<i>B - PRODUCT DESCRIPTION</i>	<i>06</i>
1 - KIT CONTENTS	06
2 - CAMERA	06
3 - MAINS ADAPTOR	07
<i>C - INSTALLATION</i>	<i>08</i>
1 - INSTALLING THE CAMERA	08
2 - INSERTING A MICRO SD CARD (NOT INCLUDED)	08
3 - CONNECTING THE CAMERA	09
<i>D - CONFIGURATION</i>	<i>10</i>
1 - CONFIGURING THE CAMERA AND ADDING IT TO THE APP	10
2 - ACCESS TO ALL SETTINGS	11
2.1 - CONFIGURATION	12
<i>E - OPERATION</i>	<i>13</i>
1 - LIVE VIDEO	13
2 - VIEWING VIDEOS RECORDED BY THE CAMERA	13

<i>F - RESETTING</i>	15
<i>G - FAQ</i>	16
<i>H - TECHNICAL AND LEGAL INFORMATION</i>	17
1 - TECHNICAL CHARACTERISTICS	17
2 - WARRANTY	18
3 - HELP AND ADVICE	18
4 - PRODUCT RETURNS/AFTER SALES SERVICE	18
5 - EC DECLARATION OF CONFORMITY	18

A - SAFETY INSTRUCTIONS

1 - OPERATING PRECAUTIONS

- The cameras must not be installed where the lens filter may be vulnerable to scratching and dirt.
- Do not expose the lens to direct sunlight or any reflected light source.
- Do not daisy-chain extension cords and/or multi-socket adapters.
- Do not install near acidic chemicals, ammonia or sources of toxic gases.
- The installation and use of the camera must comply with local legislation

2 - MAINTENANCE AND CLEANING

- Always unplug the product from the mains before carrying out any maintenance.
- Never use abrasive or corrosive substances to clean the products.
- Use a soft, slightly damp cloth.
- Never use an aerosol to spray the product as this may damage the internal workings.

3 - RECYCLING



This logo denotes that devices which are no longer in use must not be disposed of as household waste. They are likely to contain hazardous substances that are dangerous to both health and the environment. Return the equipment to your local distributor or use the recycling collection service provided by your local council.



B - PRODUCT DESCRIPTION

1 - CONTENTS OF THE KIT

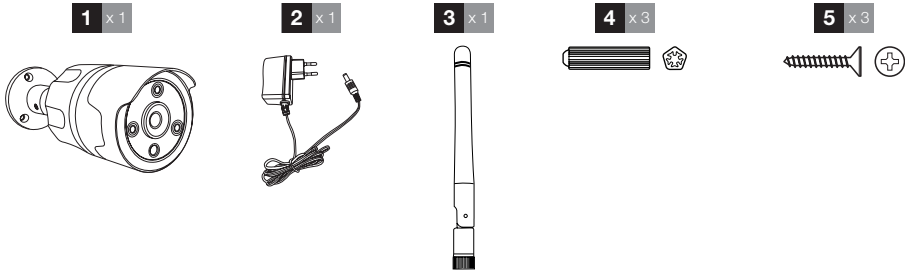

1	Camera
2	230V A/C 50 Hz mains adaptor / 12V DC/1A
3	Antenna to be screwed to rear of camera

4	Wall plugs for wall-mounting
5	Screws for wall-mounting

2 - CAMERA

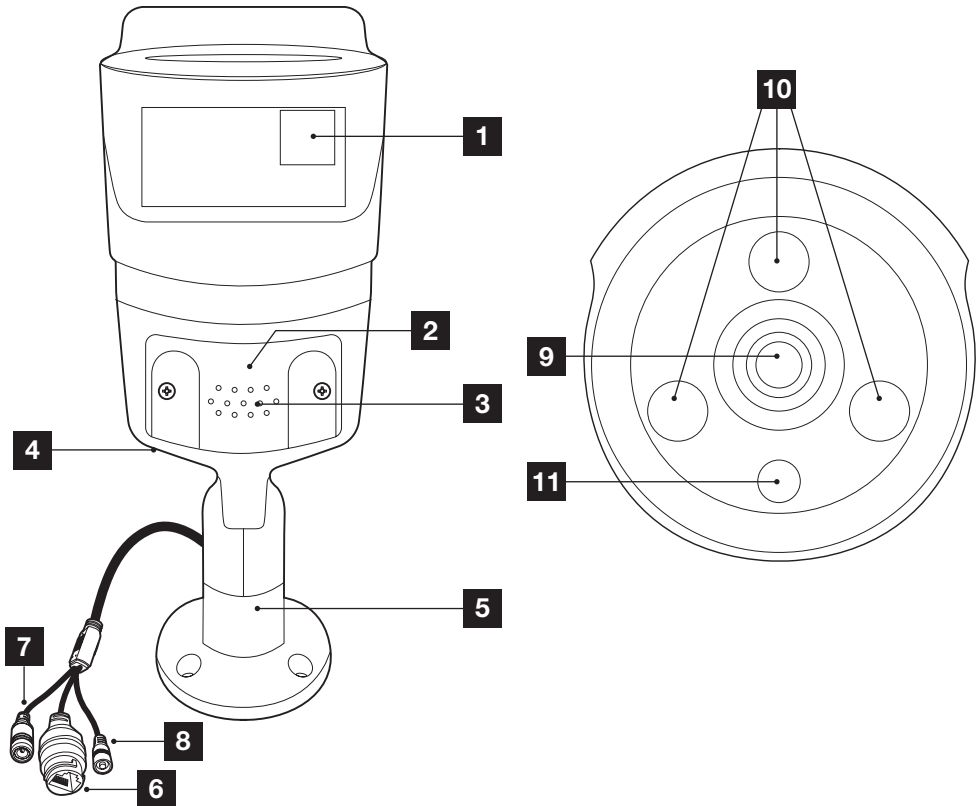

B - PRODUCT DESCRIPTION

1	QRCode to be scanned when starting up using the Protect-Home app
2	Slot cover for microSD card (not included) of up to 128GB
3	Loudspeaker grid
4	Positioning of microphone (on the rear side)
5	Adjustable base (all positions may be locked/unlocked with the Allen key supplied)
6	RJ45 socket for network connection (optional use)
7	Mains adaptor power supply (included)
8	Reset button
9	Camera lens
10	Infra-red light for night vision
11	Dusk sensor for infra-red lighting control

3 - MAINS ADAPTER

A 230Vac 50Hz / 12Vdc 1A mains adapter is supplied in the kit for the camera power supply. Do not use other power supplies as they could damage the camera and invalidate the warranty.

C - INSTALLATION

1 - INSTALLING THE CAMERA

- The camera can be attached to either wall or ceiling.
- Mount the camera using suitable screws and wall plugs for the type of surface (the screws and plugs supplied are suitable for solid walls).
- Make sure the camera is properly secured to prevent it from falling.

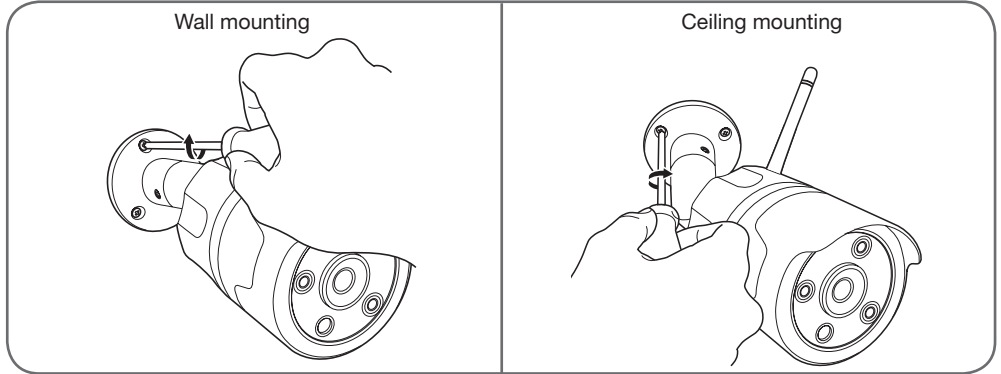

2 - INSERTING A MICRO SD CARD (NOT INCLUDED)

Your camera has a micro SD card slot, which gives it an internal storage memory. The maximum size is 128 GB.

This card is optional, but required if you wish the camera to record independently.

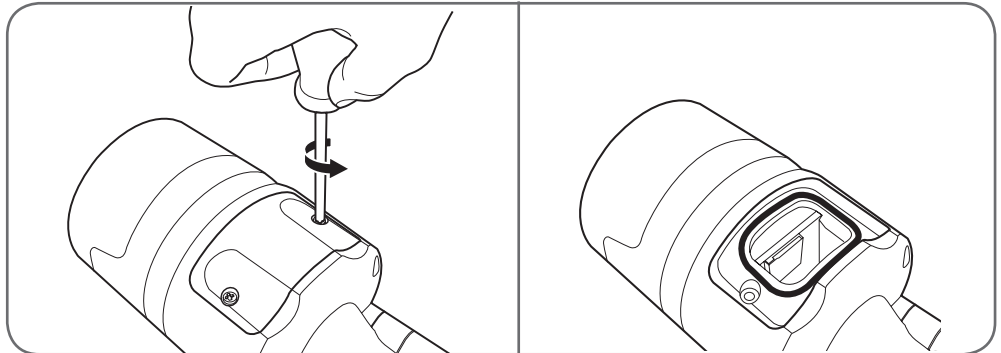

- Please insert the microSD card

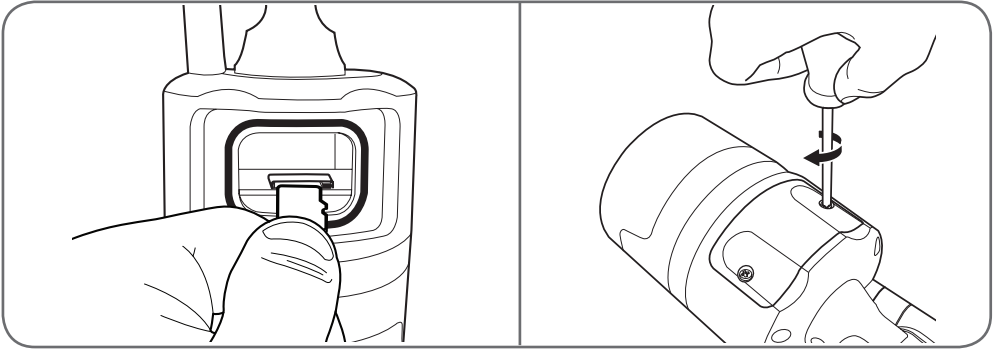

Note: These operations must be carried out with the camera disconnected from the mains power supply.

3 - CONNECTING THE CAMERA

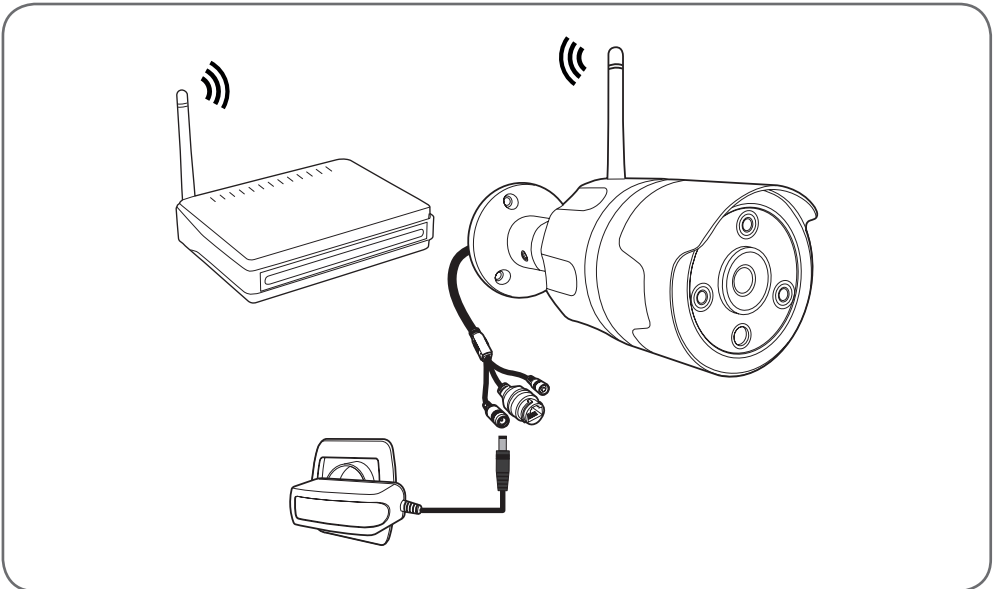

D - CONFIGURATION

1 - CONFIGURING THE CAMERA AND ADDING IT TO THE APP

Note: the screenshots displayed have been taken from the Android version of the Protect-Home app. The iPhone version works in exactly the same way.

Download the Protect-Home app  on the Appstore or Google Play, then launch the app. Accept the authorisation requests sent by the app if necessary (access to the camera for scanning the QRCode, etc.).

Next, click on the icon , the app opens the camera on your smartphone and invites you to scan the QRCode shown on the camera:



At this point, the camera must be powered on and

started up. It plays a standby tune when it is ready.

Click on "Ready music played" to continue.

The app then asks you how you wish to configure the camera:

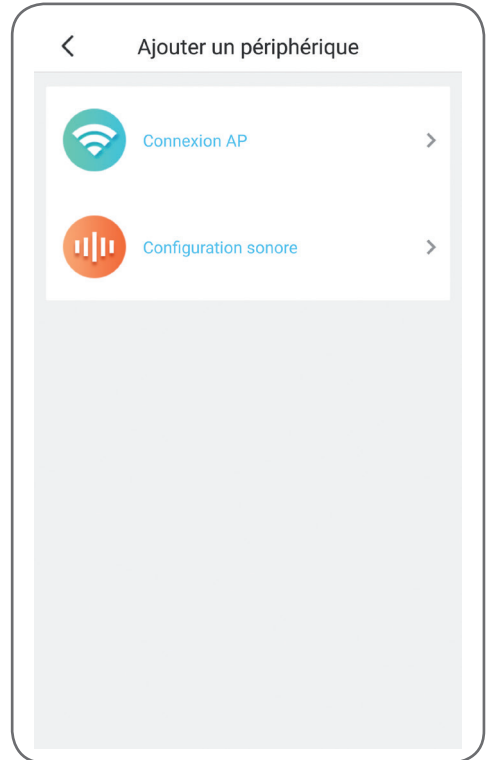

AP connection: via WiFi connection.

Audio configuration: the data will be transmitted by the smartphone loudspeaker.

Select one of the methods to continue (they are equivalent):

D - CONFIGURATION

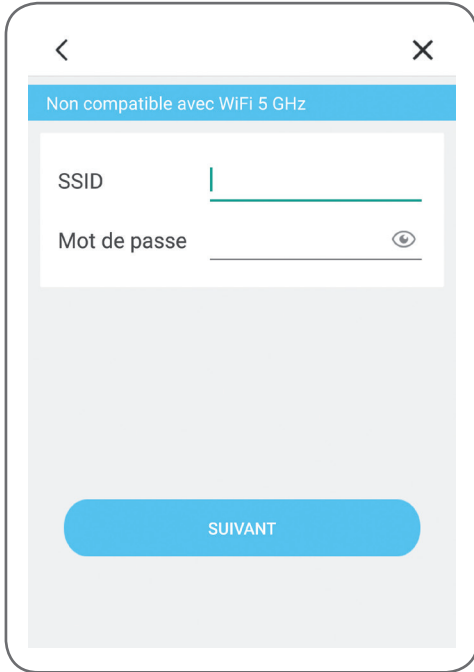

The app then asks you what network and what key it must send to the camera for internet access.

Important: Camera network compatibility: 2.4 GHz - 20/40 auto - WPA/WPA2.

Not compatible with 5 GHz WiFi, not compatible with WEP encryption.

Please check the WiFi settings of your gateway with your Internet service provider if you experience connection difficulties.

- If you have selected “audio configuration”, check that you have activated the sound on your smartphone.
- Position yourself close to your camera with your smartphone (30 cm) to continue.

Click “Next” after indicating the WiFi network to be used and the corresponding key. Your smartphone then sends the instructions to the camera. After a

few seconds, once the camera has managed to join the network indicated by your smartphone, the camera plays a tune.

When your smartphone detects the presence of your camera on the network, it asks you which time zone it should use:

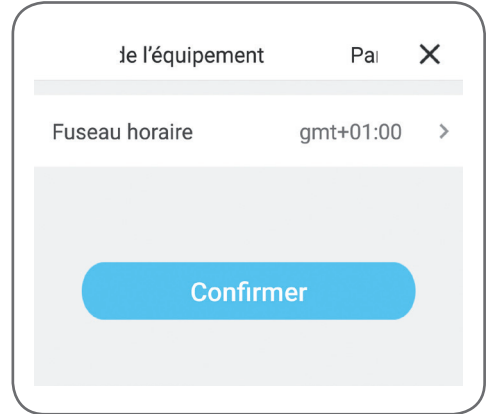

The time indicated is inset in the video recordings made by the camera. (Europe: GMT+ 1 hour in winter, GMT+ 2 hours in summer).

2 - ACCESS TO ALL SETTINGS

When first accessing your camera, you will immediately be asked to change its default password:

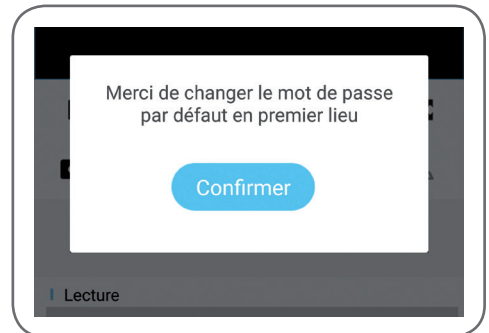

D - CONFIGURATION

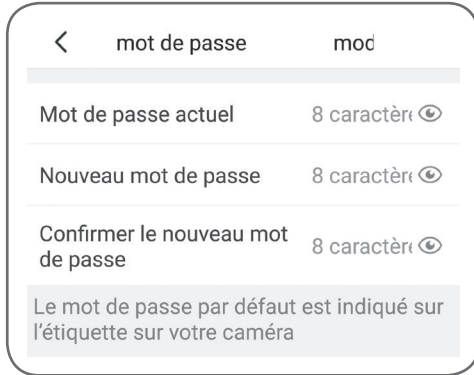

The default password is an 8-letter code indicated on the camera marking at the side of the QRCode. The new password must be a combination of 8 characters consisting of letters and numbers.

2.1 - CONFIGURATION

After clicking on the image of your camera from the camera list, click on the icon  to access the full configuration of your camera:

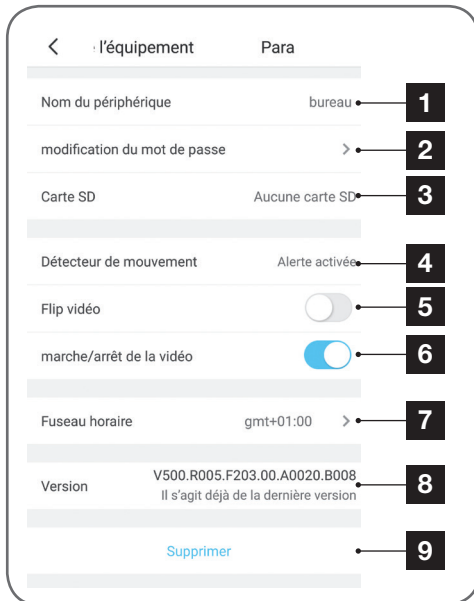

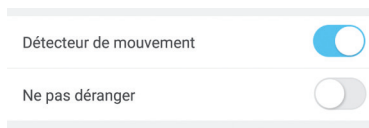
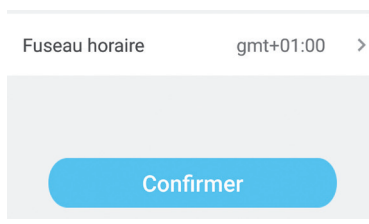
1	It is easier if you rename your camera here after pairing
2	Change of camera access password, which changes when the camera is started up
3	MicroSD card management (not included) and formatting
4	Movement detection management: starting/stopping the recording on the microSD card when a movement is detected in the camera field and activation/de-activation of notifications via the app for increased peace of mind
	
5	Vertical inversion of the image for ceiling mounting
6	Privacy mode: enables the image and sound from the camera to be de-activated from the app (stops all recording and notification at the same time)
7	Time zone setting to set the time inset in the videos taken by the camera
	
8	Current version of the camera firmware
9	Deletion of the camera: removes the camera from the list of cameras recognized by the app (but does not change the personalised connection password)

1 - LIVE VIDEO

From the list of cameras (home screen of the app after start-up), click on the image or name of your camera to display the live video:

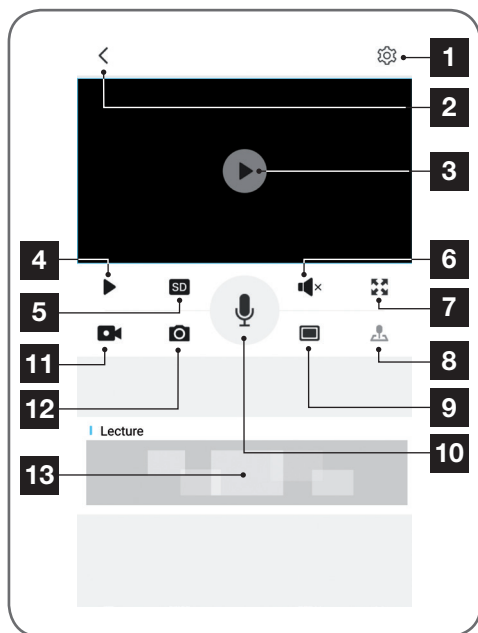

9	Simultaneous display of up to 4 cameras
10	Smartphone microphone activation to speak through the camera's speaker
11	Start/stop of video recording (recording onto smartphone memory)
12	Immediate photo taking (recording onto smartphone memory)
13	If a MicroSD card is in the camera and video recordings have been taken by the camera, they can be viewed by clicking here.

2 - VIEWING VIDEOS TAKEN BY THE CAMERA

On the live display screen, click on the area at the bottom of the screen to read the contents of the microSD card (not included) and the recordings made by the camera in your absence. If videos have been recorded on the MicroSD card (not included) inserted into the camera, their presence is indicated as follows:

1	Access to the camera configuration
2	Return to the list of cameras recognized by the app
3	Live video
4	Video start/stop
5	Selection of image quality. Please note: high quality requires a better connection in terms of the camera and smartphone.
6	On/off switch of camera microphone
7	Switch to landscape format for full screen video display
8	Not used on this model

E - OPERATION

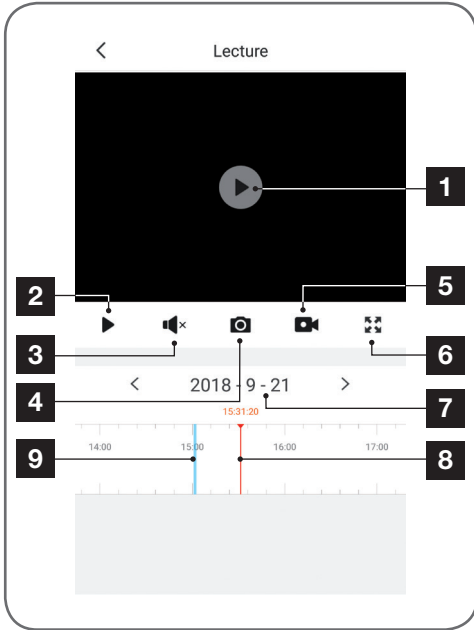

- | | |
|---|---|
| 1 | When a recorded video is viewed, it appears instead of the live image |
| 2 | Review start/stop |
| 3 | On/off of sound on recorded video |
| 4 | Taking an immediate photo of the recording being viewed (saved to the smartphone memory) |
| 5 | Start/stop of video recording saved to the smartphone memory for the video recording being viewed |
| 6 | Go to full screen |
| 7 | Date being viewed (click on "<" or ">" to change) |
| 8 | The index in red indicates the current viewing time (slide left or right to change the video location or to change video) |
| 9 | The presence of blue coloured lines indicates that videos have been stored on the camera at the corresponding time |

F - RESETTING

If there is a problem, the WiFi configuration may be reset by pressing and holding the **Reset** button on the cable until a beep is heard. Once reset, the camera will start up again. After 30 seconds, it is available for reconfiguration.

Note: Pressing the **Reset** button does not delete the camera from your app

G - FAQ

Symptoms	Possible causes	Solutions
<i>Unable to install the Protect-Home app on my Android device</i>	You have an out-of-date or incompatible version of Android on your device	Please contact the technical support of your device's manufacturer in order to obtain a recent Android version
	Google Play checks all the key components needed to run the application properly. If your equipment does not meet the necessary criteria, the installation will not complete	Try the installation on a different Android device
<i>Unable to install the Protect-Home app on my Apple device</i>	The version of iOS on your device is not up to date	Update the operating system on your device.
<i>The camera is not detected as being online when wanting to connect it to a smartphone</i>	Camera connection too slow	Temporarily connect your smartphone to the same network as the camera when adding to the app.
<i>Cannot connect to camera over local network</i>	Network/power supply issue	Check your network and electrical connections.
	Network configuration problem	Check your camera's network connection settings
<i>The camera image feed cannot be accessed over the internet. Poor quality or shaky image</i>	Network configuration problem	Check your device settings (box, router)
	Incorrect video settings	Check the video settings and reduce the quality if necessary
<i>Movement detection is triggered unnecessarily</i>	Unsuitable movement detection settings	Turn the camera
<i>The camera is not detected as being online</i>	Camera connection too slow	Temporarily connect your smartphone to the same
<i>When wishing to link it to a smartphone</i>		network as the camera when adding it to the app

H - TECHNICAL AND LEGAL INFORMATION

1 - TECHNICAL CHARACTERISTICS

Camera	
<i>Power supply</i>	12V DC/1A
<i>Network interface</i>	WiFi IEEE 802.11 b/g/n 2.4Ghz Compatible WPA/WPA2 RJ45 Ethernet 10/100Mbps
<i>Optical sensor</i>	¼" CMOS
<i>Minimum luminous intensity</i>	0 lux
<i>Night vision</i>	Automatic (dusk-to-dawn sensor) Range: 25m
<i>Viewing angle</i>	68°
<i>Buttons</i>	WiFi setting reset button
<i>Video compression</i>	H.264
<i>Resolution</i>	1280x720 pixels
<i>Audio</i>	Built-in microphone and loudspeaker for two-way audio communication
<i>Storage</i>	1 micro SD card slot up to 128 GB memory for storing video via remote access
<i>Operating temperature and humidity</i>	-10°C to 50°C, 10% to 90% RH, non-condensing IP44 protection rating
<i>Dimensions</i>	L64mm x H64mm x D195mm
<i>Weight</i>	335g

H - TECHNICAL AND LEGAL INFORMATION

2 - WARRANTY

- This product is under warranty for parts and labour for 2 years from the date of purchase. Proof of purchase must be retained for the duration of the warranty period.

The warranty does not cover damage caused by negligence, knocks or accidents.

The warranty will be void if the device is tampered with.

3 - HELP AND SUGGESTIONS

- If, in spite of the care we have taken in designing our products and drafting these instructions, you do encounter difficulties when installing your product or you have any questions, we recommend you contact one of our specialists who will be glad to help.
- If you encounter operating problems during the installation or a few days afterwards, it is essential that you are in front of your installation when contacting us, so that one of our technicians can diagnose the source of the problem, as it will probably be the result of a setting that is incorrect or an installation that is not to specification. If the problem is caused by the product itself, the technician will give you an RMA number so that you can return the unit to the shop. Without this RMA number, the shop may refuse to exchange the product.

Contact our after sales service team technicians:

0 892 701 369 Service 0,35 € / min
+ prix appel

Monday to Friday, 9AM to 12PM and 2PM to 6PM.

4 - PRODUCT RETURNS - AFTER SALES SERVICE

If, despite the care we have taken in designing and manufacturing your product, it needs to be returned to our customer service centre, you can check the progress of the work on our website at the following address:

<http://sav.avidsen.com>

Avidsen undertakes to keep a stock of spare parts for this product throughout the contractual warranty period.

5 - EC DECLARATION OF CONFORMITY

Per the RED directive
Declaration of conformity with the RED Directive
SMART HOME FRANCE
hereby declares that the equipment designated below:

720P HD outdoor IP camera 123981

Complies with the RED 2014/53/EU directive and that its conformity has been assessed pursuant to the applicable standards in force:

EN62368-1:2014

EN62479:2010

EN301 489-1 V2.1.1:2017-02

EN301 489-17 V3.1.1:2017-03

EN300 328 V2.1.1:2016-11

Drafted in Tours on 04/10/2018
Alexandre Chaverot, CEO





Need some help?
Avidssy
will answer your questions on
www.avidsen.com



SmartHome France
19 avenue Marcel Dassault
ZAC des Deux Lions - 37200 Tours - France

NL *IP-camera met WiFi 720P
buiten*
ref. 123981

HD
720p



(Not included)

WiFi
2.4GHz



INHOUDSOPGAVE

A - VEILIGHEIDSVOORSCHRIFTEN **05**

1 - GEBRUIKSVOORSCHRIFTEN	05
2 - ONDERHOUD EN REINIGING	05
3 - RECYCLAGE	05

B - BESCHRIJVING VAN HET PRODUCT **06**

1 - INHOUD VAN DE KIT	06
2 - CAMERA	06
3 - LICHTNETADAPTER	07

C - INSTALLATIE **08**

1 - INSTALLATIE VAN DE CAMERA	08
2 - EEN MICROSD-KAART PLAATSEN (NIET MEEGELEVERD)	08
3 - AANSLUITING VAN DE CAMERA	09

D - CONFIGURATIE **10**

1 - CONFIGURATIE VAN DE CAMERA EN TOEVOEGEN AAN DE TOEPASSING	10
2 - TOEGANG TOT ALLE INSTELLINGEN	11
2.1 - CONFIGURATIE	12

E - GEBRUIK **13**

1 - LIVE VIDEO	13
2 - RAADPLEGEN VAN VIDEO'S DIE MET DE CAMERA GEMAAKT ZIJN	13

F - RESETTEN **15**

G - FAQ **16**

H - TECHNISCHE EN WETTELIJKE INFORMATIE **17**

1 - TECHNISCHE EIGENSCHAPPEN	17
2 - GARANTIE	18
3 - HULP EN ADVIES	18
4 - RETOUR PRODUCT - SERVICE NA VERKOOP	18
5 - CE CONFORMITEITSVERKLARING	18

A - VEILIGHEIDSVOORSCHRIFTEN

1 - GEBRUIKSVOORSCHRIFTEN

- De camera mag niet worden geplaatst op een plek waar de filter van de lens bekrast of vervuild kan worden.
- Het objectief niet blootstellen aan direct zonlicht of een andere weerspiegelende lichtbron.
- Vermijd het gebruik van meerdere stopcontactdozen en verlengkabels.
- Het apparaat niet installeren vlak bij chemisch zure producten, ammoniak of een bron van giftige gasuitstoot.
- De installatie en het gebruik van de camera moeten conform de lokale wetgeving zijn

2 - ONDERHOUD EN REINIGING

- Ontkoppel het product van het elektriciteitsnet vóór ieder onderhoud.
- Het product niet met schurende of corrosieve middelen reinigen.
- Een zachte, enigszins vochtige doek gebruiken.
- Niet besproeien met een spuitbus. Dit zou de binnenkant van het product kunnen beschadigen.

3 - RECYCLAGE



Dit logo betekent dat u geen apparaten die buiten gebruik zijn mag weggooien bij het huishoudelijk afval. De gevaarlijke stoffen die ze mogelijk kunnen bevatten, kunnen de gezondheid en het milieu schaden. Vraag uw distributeur om deze apparaten terug te nemen of maak gebruik van de middelen voor de selectieve inzameling die door uw gemeente ter beschikking worden gesteld.



B - BESCHRIJVING VAN HET PRODUCT

1 - INHOUD VAN DE KIT

1 x 1

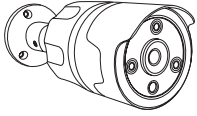

2 x 1



3 x 1



4 x 3



5 x 3

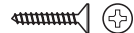

- | | |
|---|--|
| 1 | Camera |
| 2 | Voedingsadapter 230Vac 50 Hz / 12 Vdc 1A |
| 3 | Antenne die op de achterzijde van de camera geschroefd moet worden |

- | | |
|---|--------------------------------|
| 4 | Pluggen voor muurbevestiging |
| 5 | Schroeven voor muurbevestiging |

2 - CAMERA

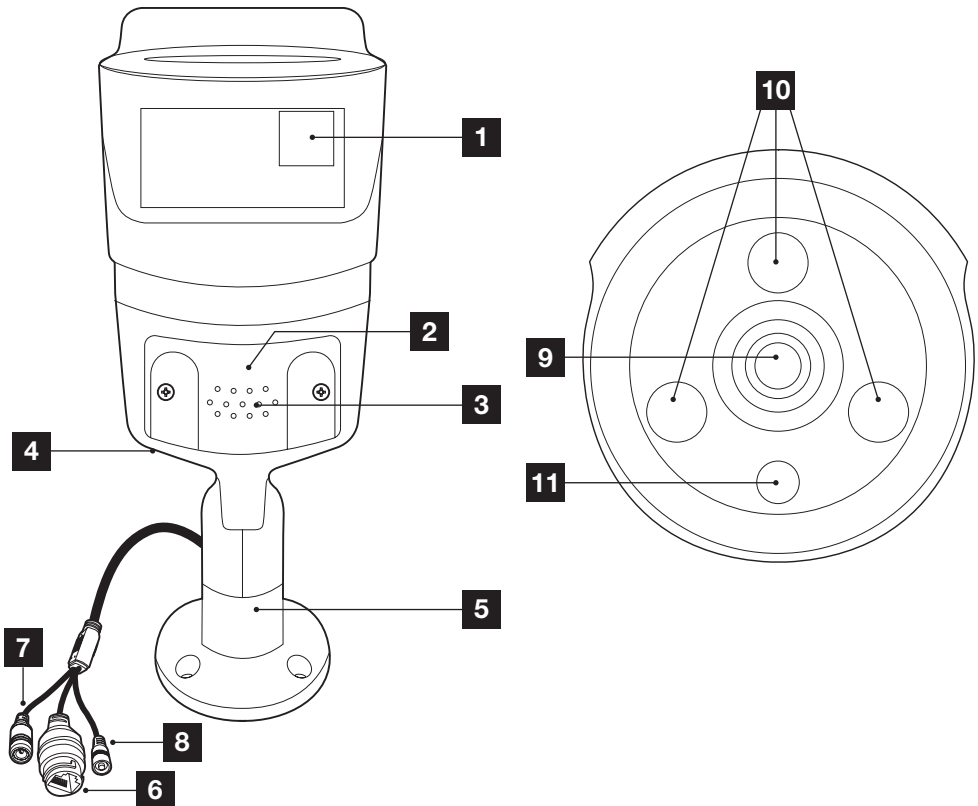

B - BESCHRIJVING VAN HET PRODUCT

1	Te scannen QRCode tijdens de inwerkingstelling met de toepassing Protect-Home
2	Klepje voor microSD-kaart (niet meegeleverd) tot 128GB
3	Rooster van de luidspreker
4	Plek van de microfoon (op de achterkant)
5	Afstelbare voet (alle scharnieren kunnen ontgrendeld/vergrendeld worden met de bijgeleverde 6-kant sleutel)
6	RJ45 stopcontact voor netwerkaansluiting (optioneel gebruik)
7	Voedingsstekker voor netwerkadapter (meegeleverd)
8	Resetknop: resetten
9	Cameralens
10	Infraroodverlichting voor nachtzicht
11	Schemersensor voor bediening infraroodverlichting

3 - NETWERKADAPTER

De kit wordt geleverd met een 230Vac 50Hz/12Vdc 1A netwerkadapter om het camera te voeden. Gebruik geen andere voedingsmodellen omdat deze de camera kunnen beschadigen en de garantie kunnen annuleren.

C - INSTALLATIE

1 - INSTALLATIE VAN DE CAMERA

- De camera kan vast gemaakt worden op de muur of aan het plafond.
- Maak de camera vast met behulp van geschikte schroeven en bouten, aangepast aan het materiaal (schroeven en bouten geschikt voor muren, in vol materiaal).
- Zorg ervoor dat de camera stevig is bevestigd zodat deze niet kan vallen.

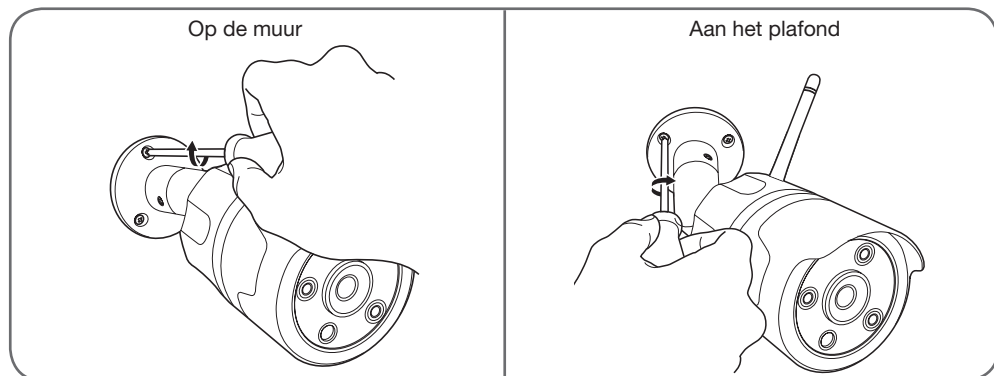

2 - EEN MICROSD-KAART PLAATSEN (NIET MEEGELEVERD)

Uw camera heeft een vak voor een microSD-kaart, zodat u het apparaat kunt uitrusten met een intern opslaggeheugen. De maximale grootte is 128 GB. De aanwezigheid van deze kaart is optioneel, maar noodzakelijk als u wilt dat de camera op autonome wijze registreert.

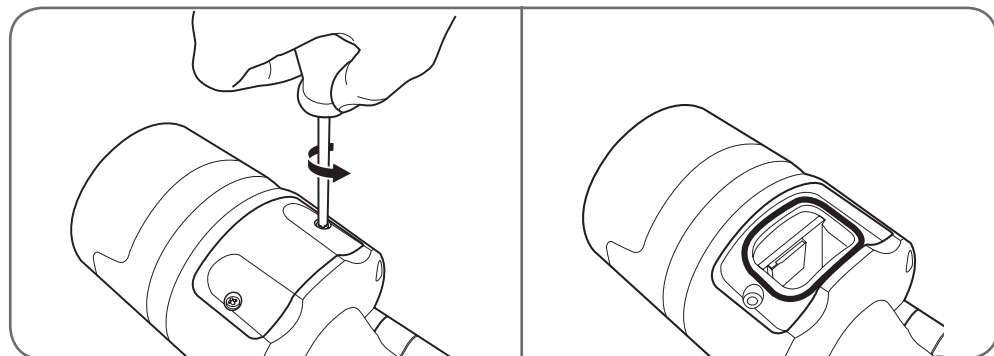

- De microSD-kaart invoeren

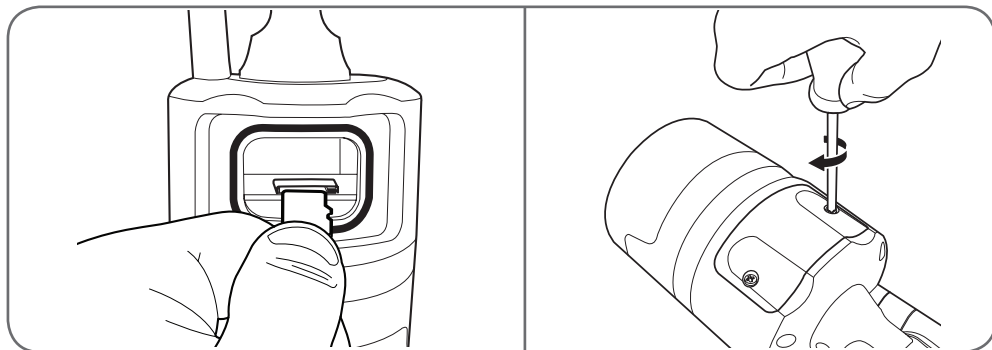

Opmerking: Deze handelingen moeten uitgevoerd worden met een camera die niet aangesloten is op de netvoeding.

3 - AANSLUITING VAN DE CAMERA

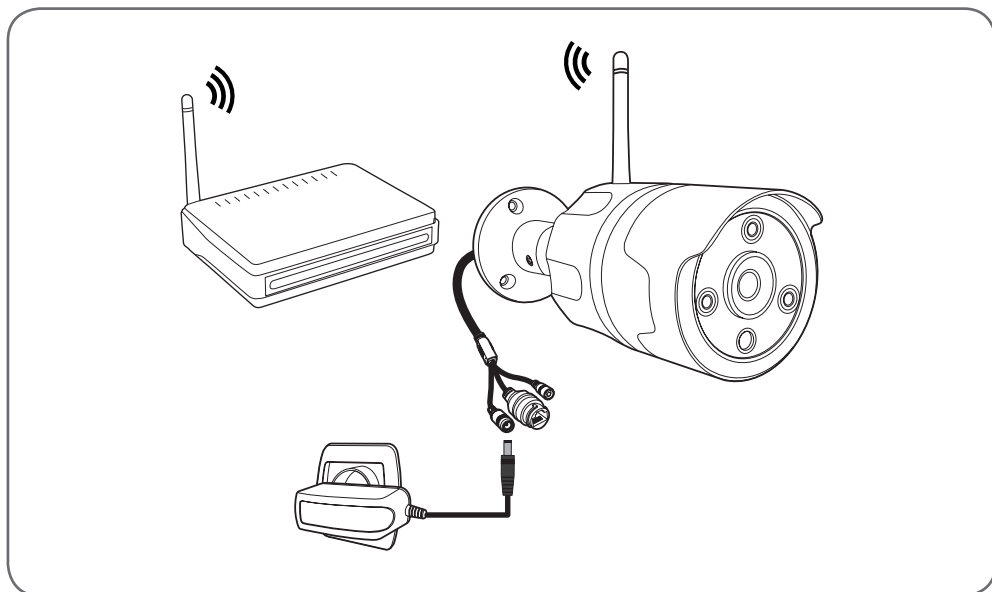

D - CONFIGURATIE

1 - CONFIGURATIE VAN DE CAMERA EN TOEVOEGEN AAN DE TOEPASSING

Opmerking: de gepresenteerde screenshots zijn afkomstig van de Android-versie van de toepassing Protect-Home. De werking met de iPhone versie is vergelijkbaar.

Download de toepassing Protect-Home  op de App Store of Google Play en start de toepassing. Accepteer, indien nodig, de verzoeken om toestemming die verstuurd worden door de toepassing (toegang tot het foto toestel voor het scannen van de QRCode...).

Klik vervolgens op het pictogram , de toepassing opent het foto toestel van uw smartphone en nodigt u uit om de QRCode, die zich op de camera bevindt, te scannen:



In deze fase moet de camera voorzien worden van stroom en opgestart zijn. De camera laat een melodie horen zodra hij klaar is.

Klik op “De muziek heeft aangegeven dat het proces met succes is verlopen” om verder te gaan.

De toepassing vraagt u vervolgens hoe de camera ingesteld moet worden:

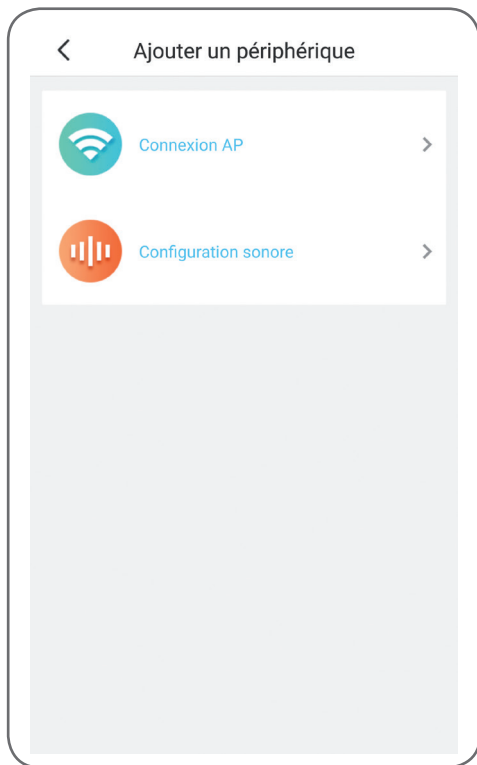

AP-aansluiting: met wifi-aansluiting.

Geluidsinstelling: de informatie zal doorgegeven worden via de luidspreker van de smartphone.

Selecteer één van de methodes om verder te gaan (ze zijn equivalent):

D - CONFIGURATIE

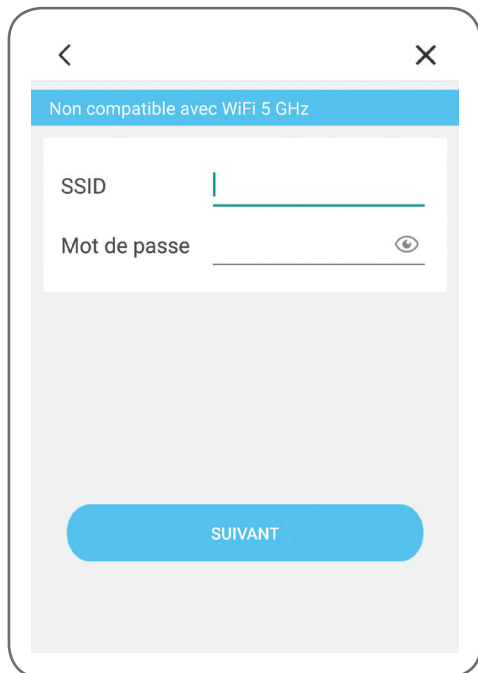

De toepassing vraagt u nu welk netwerk en welke sleutel doorgegeven moeten worden aan de camera zodat deze toegang krijgt tot internet.

Belangrijk: Compatibel netwerk camera: 2.4GHz - 20/40 auto - WPA/WPA2.

Niet-compatibele wifi 5 Ghz niet-compatibele WEP-codering.

Controleer de wifiparameters van uw box of neem contact op met uw internetprovider in geval van problemen met de verbinding.

- Als u "geluidsinstelling" gekozen heeft, verzeker u er dan van dat u het geluid van uw smartphone geactiveerd heeft.
- Ga met uw smartphone in nabijheid van uw camera staan (30cm) om verder te gaan.

Klik, na het te gebruiken wifi-netwerk en de bijbehorende sleutel aangeduid te hebben, op "Volgende". Uw smartphone geeft vervolgens de instructies door aan de camera. De camera laat na

enkele seconden een melodie horen nadat deze geprobeerd heeft om contact te maken met het netwerk dat uw smartphone heeft aangewezen.

Als uw smartphone de aanwezigheid van uw camera op het netwerk detecteert, stelt hij u de vraag welke tijdzone uw wilt gebruiken:

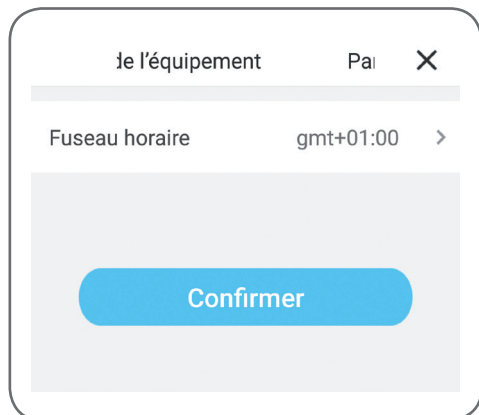

De aangegeven tijd staat afgedrukt op de video-opnames die door de camera gemaakt zijn. (Europa: GMT+1 uur wintertijd, GMT+2 uur zomertijd).

2 - TOEGANG TOT ALLE INSTELLINGEN

Als u voor het eerst toegang heeft tot uw camera, wordt u onmiddellijk uitgenodigd om het standaard wachtwoord van uw camera te wijzigen:

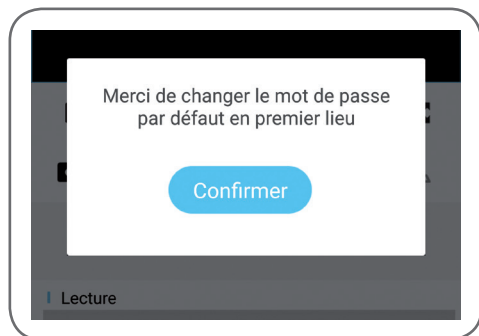

D - CONFIGURATIE

Het standaard wachtwoord ("Default password") bestaat uit een code van 8 letters die vermeld staat op de markering van uw camera naast de QRCode. Het nieuwe wachtwoord moet bestaan uit een combinatie van 8 tekens van letters en cijfers.

2.1 - CONFIGURATIE

Klik, nadat u geklikt heeft op de afbeelding van uw camera in de cameralist, op het icoon om toegang te krijgen tot de volledige configuratie van uw camera:

- 1 Geef uw camera, om het eenvoudiger te maken, na het associëren een andere naam
- 2 Wijziging toegangspaswoord tot de camera die gewijzigd wordt tijdens de inwerkingstelling
- 3 Beheervan demicroSD-kaart (niet meegeleverd) en formattering
- 4 Beheer van de bewegingsdetectie: activering/deactivering van de opname op microSD-kaart als een beweging gedetecteerd wordt binnen het bereik van de camera en activering/deactivering van de meldingen door de toepassing voor meer rust

Détecteur de mouvement

Ne pas déranger
- 5 Verticaal omkeren van het beeld bij installatie aan het plafond
- 6 Privé-modus: maakt het mogelijk om het beeld en het geluid van de camera vanaf de toepassing te deactiveren (schakelt tegelijkertijd alle opnames en meldingen uit)
- 7 Afstellen van de tijdzone om de tijd te bepalen die vermeld wordt op de gemaakte video's door de camera

Fuseau horaire gmt+01:00 >

Confirmer
- 8 Actuele versie van de microsoftware van de camera
- 9 Verwijderen van de camera: verwijdert de camera van de cameralist in de toepassing (maar wijzigt het gepersonaliseerde wachtwoord voor verbinding niet)

1 - LIVE VIDEO

Klik in de cameralist (homepage-scherm van de toepassing na het opstarten) op de afbeelding of de naam van uw camera om het beeld live weer te geven:

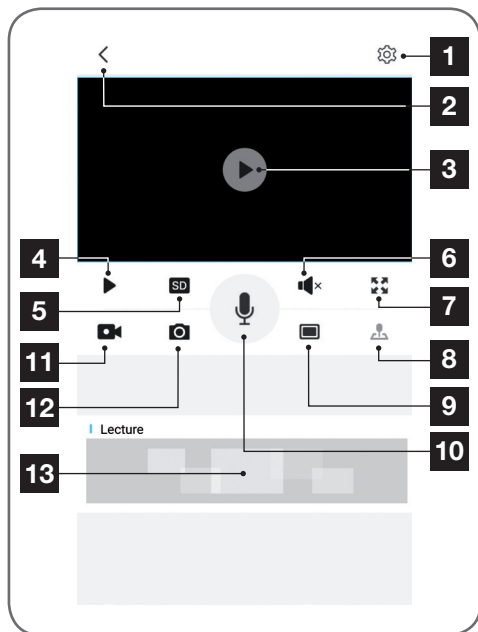

9	Gelijktijdige weergave van maximaal 4 camera's
10	Activering van de microfoon van de smartphone om via de luidspreker van de camera te spreken
11	Een video-opname starten/stoppen (opslaan in smartphonegeheugen)
12	Een onmiddellijke foto maken (opslaan in smartphonegeheugen)
13	Als er een microSD-kaart in de camera aanwezig is en er video-opnames hebben plaatsgevonden met de camera, zijn deze hier beschikbaar

2 - RAADPLEGEN VAN VIDEO'S DIE MET DE CAMERA ZIJN GEMAAKT

Klik, op het scherm dat de beelden live weergeeft, op de onderste zone van het scherm om de inhoud van de microSD-kaart (niet meegeleverd) en de opnames van de camera tijdens uw afwezigheid, te bekijken. Als er video's zijn opgenomen op de microSD-kaart (niet meegeleverd) die in de camera is geplaatst, wordt hun aanwezigheid als volgt aangegeven:

1	Toegang tot de configuratie van de camera
2	Terug naar de lijst met camera's die geregistreerd zijn in de toepassing
3	Livebeeld
4	Start/stop van de video
5	Selectie van de beeldkwaliteit. Waarschuwing: een hoge kwaliteit vereist een betere verbinding van de camera en van de smartphone
6	Activering/deactivering van de microfoon van de camera
7	Wijziging naar liggend formaat om de video op volledig scherm af te beelden
8	Niet gebruikt op dit model

E - GEBRUIK

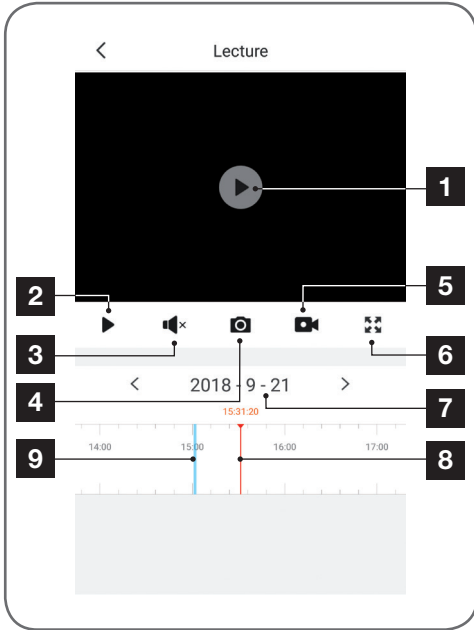

1	Wanneer een opgenomen video wordt bekeken, verschijnt deze in plaats van het live-beeld
2	Start/stop afspelen
3	Activering/deactivering van het geluid van de opgenomen video
4	Een directe foto maken van de opname die wordt bekeken (opslaan in het geheugen van de smartphone)
5	Starten/stoppen van een video-opname die opgeslagen is in het geheugen van de smartphone van de video die wordt bekeken
6	Overgang naar volledig scherm
7	Datum wordt geraadpleegd (klik op "<" of ">" om deze te wijzigen)
8	De rode index geeft de huidige weergavetijd aan (sleep naar links of rechts om de locatie in de video te wijzigen of de video te wijzigen)
9	De aanwezigheid van blauwgekleurde lijnen geeft aan dat video's op het overeenkomstige tijdstip in de camera zijn opgeslagen

F - RESETTEN

In geval van probleem kan de wifi-configuratie gereset worden door op de knop **Reset** op de kabel te drukken, totdat er een geluidssignaal hoorbaar is. Nadat deze opnieuw is geïnitieerd, start de camera opnieuw op. Na 30 seconden is de camera beschikbaar voor opnieuw configureren.

Opmerking: Door op de "**Reset**" knop te drukken, wordt de camera niet van uw toepassing verwijderd

G - FAQ

Problemen	Mogelijke oorzaken	Oplossingen
<i>Het is niet mogelijk om de toepassing Protect-Home te installeren op mijn Android-apparaat</i>	Uw apparaat beschikt over een incompatibele of te oude Android-versie	Neem contact op met de technische ondersteuning van de fabrikant van uw Android-apparaat om een recente update te verkrijgen
	GooglePlay voert een verificatie uit van de essentiële elementen op een goede werking van de toepassing. Als uw hardware niet voldoet aan alle benodigde criteria, wordt de installatie geweigerd.	Neem een andere Android-terminal
<i>Het is niet mogelijk de toepassing Protect-Home te installeren op mijn Apple-apparaat</i>	De iOS-versie op uw apparaat is te verouderd.	Voer een systeemupdate van uw apparaat uit
<i>De camera wordt niet gedetecteerd als online bij een poging tot koppelen aan een smartphone</i>	Verbinding camera te langzaam	Sluit uw smartphone tijdelijk aan op hetzelfde netwerk als de camera tijdens het toevoegen aan de toepassing
<i>De camera kan niet worden verbonden vanaf het lokaal netwerk</i>	Probleem netwerk/elektrische voeding	Controleer de verbindingen van uw netwerk/elektrische voeding
	Probleem met de netwerkconfiguratie	Controleer de netwerkconfiguratie van uw camera
<i>Het beeld van de camera is niet toegankelijk via internet. Het beeld is van slechte kwaliteit of schokkerig</i>	Probleem met de netwerkconfiguratie	Controleer de instellingen van uw installatie (box, router)
	Onjuiste video-instellingen	Controleer de video-instellingen en verlaag de kwaliteit indien nodig
<i>De bewegingsdetectie wordt verkeerdelijk geactiveerd.</i>	Ongepaste instellingen voor de bewegingsdetectie	Richt de camera
<i>De camera wordt niet gedetecteerd als online als de camera</i>	Verbinding camera te langzaam	Sluit uw smartphone tijdelijk aan op hetzelfde netwerk
		tijdens het toevoegen aan de toepassing.

H - TECHNISCHE EN WETTELIJKE INFORMATIE

1 - TECHNISCHE KENMERKEN

Camera	
<i>Stroomvoorziening</i>	12VDC / 1A
<i>Netwerkitinterface</i>	WiFi IEEE 802.11 b/g/n 2.4Ghz Compatibel WPA/WPA2 RJ45 Ethernet 10/100Mbps
<i>Optische sensor</i>	¼" CMOS
<i>Minimale lichtintensiteit</i>	0 lux
<i>Nachtzicht</i>	Automatisch (schemersensor) Bereik: 25m
<i>Kijkhoek</i>	68°
<i>Knoppen</i>	Een resetknop van de wifi-instellingen
<i>Videocompressie</i>	h.264
<i>Resolutie</i>	1280x720 pixels
<i>Audio</i>	Geïntegreerde microfoon en luidspreker voor bidirectionele audiocommunicatie
<i>Opslag</i>	1 vak voor de microSD-kaart tot 128GB voor opslag van video met toegang op afstand
<i>Bedrijfstemperatuur en -vochtigheid</i>	-10°C tot 50°C, 10% tot 90%RH zonder condensatie Beschermingsgraad IP66
<i>Afmetingen</i>	L64mm x H64mm x D195mm
<i>Gewicht</i>	335g

H - TECHNISCHE EN WETTELIJKE INFORMATIE

2 - GARANTIE

- Dit product valt 2 jaar onder garantie, onderdelen en werkuren, vanaf de aankoopdatum. U moet het aankoopbewijs gedurende de hele garantieperiode bewaren.

De garantie is niet van toepassing op schade veroorzaakt door nalatigheid, schokken of ongevallen.

Elke interventie aan het apparaat annuleert de garantie.

3 - HULP EN TIPS

- Als u ondanks de zorg die wij besteed hebben aan het ontwerp van onze producten en het schrijven van deze handleiding, toch nog problemen ervaart tijdens de installatie van uw product of u vragen heeft, dan raden wij u aan contact op te nemen met onze specialisten die altijd met raad en daad klaarstaan.
- Bij werkingsproblemen tijdens de installatie of na enkele dagen gebruik, moet u voor installatie contact met ons opnemen zodat een van onze technici de oorzaak van het probleem kan zoeken aangezien dit vast en zeker uit een foute instelling of een niet conforme installatie voortkomt. Als het probleem voortkomt van het product, krijgt u van de technicus een dossiernummer voor een retour naar de winkel. Zonder dit dossiernummer heeft de winkel het recht de omwisseling van het product te weigeren.

Neem contact op met de technisch medewerkers van onze service na aankoop op:

Helpline: +352 26302353

Van maandag tot vrijdag van 9 tot 12 uur en van 13 tot 17 uur.

4 - RETOUR PRODUCT - SERVICE NA VERKOOP

Ondanks de zorg die besteed werd aan het ontwerp en de productie van uw product, kan het gebeuren dat u het product moet terugsturen naar de dienst na verkoop. U kunt de vooruitgang van de interventies volgen op onze website:

<http://sav.avidsen.com>

Avidsen verbindt zich ertoe, gedurende de contractuele garantieperiode, over een voorraad reserveonderdelen voor dit product te beschikken.

5 - CE CONFORMITEITSVERKLARING

RED-richtlijn

Conformiteitsverklaring betreffende de richtlijn RED
SMART HOME FRANCE

Verklaart onder haar volledige verantwoordelijkheid dat onderstaande apparatuur:

IP-buitencamera 720p HD 123981

Conform de richtlijn RED 2014/53/UE is en dat deze conformiteit voldoet aan de normen die van kracht zijn:

EN62368-1: 2014

EN62479: 2010

EN301 489-1 V2.1.1: 2017-02

EN301 489-17 V3.1.1: 2017-03

EN300 328 V2.1.1: 2016-11

Te Tours, 4 oktober 2018

Alexandre Chaverot, voorzitter



Hulp nodig?

Avidssy

beantwoordt uw vragen op de website www.avidsen.com



SmartHome France
19 Avenue Marcel Dassault
ZAC des Deux Lions - 37200 Tours - Frankrijk

DE *WLAN-IP-Kamera 720P*
Außenkamera
Art.-Nr. 123981

HD
720p



(Not included)

WiFi
2.4GHz



INHALT

A - SICHERHEITSANWEISUNGEN	05
1 - VORSICHTSMASSNAHMEN	05
2 - INSTANDHALTUNG UND REINIGUNG	05
3 - RECYCLING	05
B - PRODUKTBESCHREIBUNG	06
1 - INHALT DES SETS	06
2 - KAMERA	06
3 - NETZADAPTER	07
C - MONTAGE	08
1 - MONTAGE DER KAMERA	08
2 - EINFÜHREN EINER MICROSD-KARTE (NICHT IM LIEFERUMFANG ENTHALTEN)	08
3 - ANSCHLUSS DER KAMERA	09
D - KONFIGURATION	10
1 - KONFIGURATION DER KAMERA UND HINZUFÜGEN ZUR APP	10
2 - ZUGANG ZU SÄMTLICHEN EINSTELLUNGEN	11
2.1 - KONFIGURATION	12
E - VERWENDUNG	13
1 - LIVE-VIDEO	13
2 - ABRUF DER MIT DER KAMERA AUFGENOMMENEN VIDEOS	13

<i>F - RESET</i>	15
<i>G - FAQ</i>	16
<i>H - TECHNISCHE UND GESETZLICHE INFORMATIONEN</i>	17
1 - TECHNISCHE MERKMALE	17
2 - GARANTIE	18
3 - HILFE UND SUPPORT	18
4 - GERÄTEUMTAUSCH – KUNDENDIENST	18
5 - EG-KONFORMITÄTSERKLÄRUNG	18

A - SICHERHEITSANWEISUNGEN

1 - VORSICHTSMASSNAHMEN

- Installieren Sie die Kamera nicht an einem Ort, an dem der Objektivfilter zerkratzt oder verschmutzt werden könnte.
- Setzen Sie das Objektiv nicht dem direkten Sonnenlicht oder einer anderen reflektierenden Lichtquelle aus.
- Vermeiden Sie es, mehrere Mehrfachstecker oder Verlängerungskabel hintereinander zu schalten.
- Installieren Sie das Gerät nicht in der Nähe von chemischen Produkten wie Säuren und Ammoniak oder einer Emissionsquelle für giftige Gase.
- Halten Sie sich bei der Installation und Verwendung der Kamera an die lokalen Gesetze

2 - INSTANDHALTUNG UND REINIGUNG

- Trennen Sie das Gerät vor der Reinigung immer vom Stromnetz.
- Reinigen Sie das Produkt nicht mit Scheuermitteln oder ätzenden Substanzen.
- Verwenden Sie ein gewöhnliches, weiches und leicht befeuchtetes Tuch.
- Besprühen Sie das Gerät nicht mit einem Spray. Dies könnte zu Beschädigungen im Inneren des Geräts führen.

3 - RECYCLING







Dieses Logo bedeutet, dass Altgeräte nicht mit dem Hausmüll entsorgt werden dürfen. Die Gefahrenstoffe, die sie potenziell enthalten, können der Gesundheit und der Umwelt schaden. Geben Sie Altgeräte bei der Verkaufsstelle oder über die getrennte Abfuhr Ihrer Gemeinde zurück.

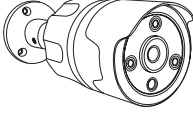

B - PRODUKTBESCHREIBUNG

1 - INHALT DES SETS

1 x 1	2 x 1	3 x 1	4 x 3	5 x 3
				
1 Kamera	2 Netzadapter 230Vac 50 Hz / 12VDC 1A	3 Auf der Rückseite der Kamera anzuschraubende Antenne	4 Dübel zur Befestigung an der Wand	5 Schrauben zur Befestigung an der Wand

2 - KAMERA

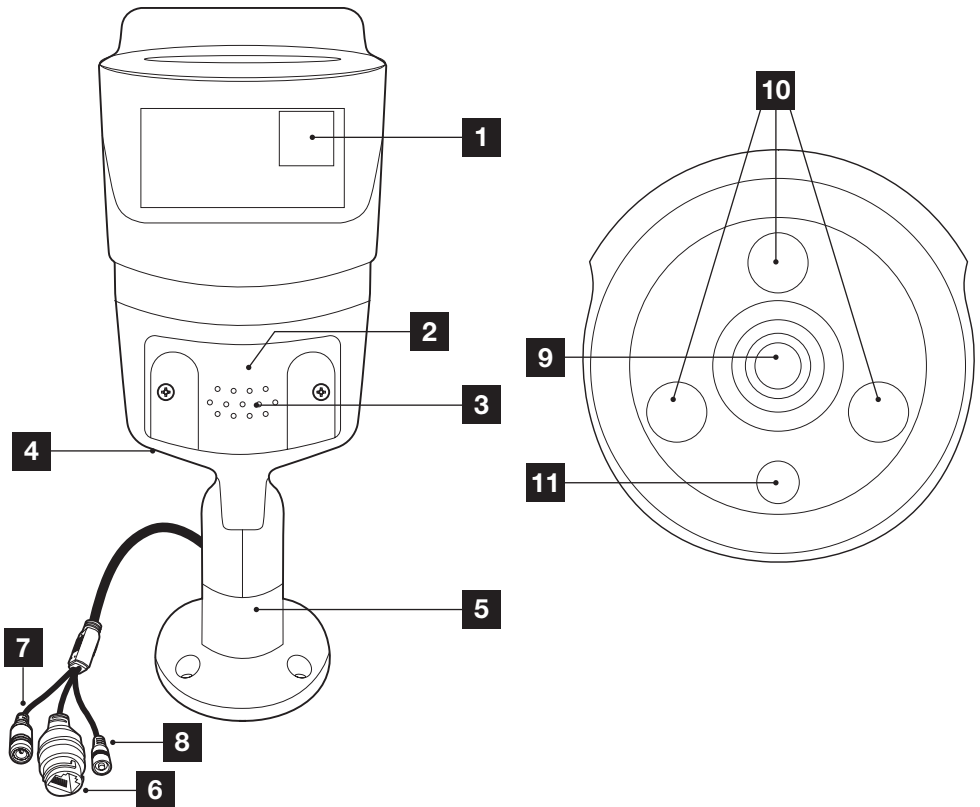

B - PRODUKTBESCHREIBUNG

1	QR-Code, der bei der Inbetriebnahme mit der App Protect-Home gescannt werden muss
2	Steckplatz für MicroSD-Karte (nicht im Lieferumfang enthalten) bis 128 Gb
3	Gitter des Lautsprechers
4	Mikrofon-Anschluss (an der Rückseite)
5	Schwenkfuß (alle Gelenke können mithilfe des mitgelieferten Sechskantschlüssels ent-/verriegelt werden)
6	RJ45-Buchse für den Netzwerk-Anschluss (fakultative Nutzung)
7	Stecker für Netzadapter (mitgeliefert)
8	„Reset“-Taste: Neuinitialisierung
9	Kameraobjektiv
10	Infrarot-Beleuchtung für die Nachtsicht
11	Dämmerungssensor zur Steuerung der Infrarot-Beleuchtung

3 - NETZADAPTER

Ein Netzadapter 230VAC 50Hz / 12VDC 1A für die Stromversorgung der Kamera ist im Lieferumfang des Sets enthalten. Die Verwendung anderer Stromversorgungsmodelle kann die Kamera beschädigen und ein Erlöschen der Garantie bewirken.

C - MONTAGE

1 - MONTAGE DER KAMERA

- Die Kamera kann an der Wand oder an der Decke befestigt werden.
- Verwenden Sie für die Befestigung der Kamera nur Schrauben und Dübel, die zum Halterungstyp passen (die mitgelieferten Schrauben und Dübel eignen sich für massive Wände).
- Achten Sie darauf, dass Sie die Kamera gut befestigen, um ein Herunterfallen zu vermeiden.

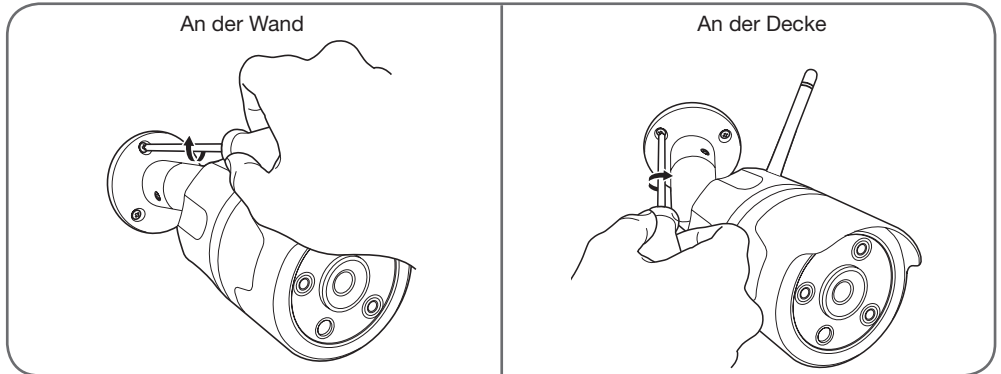

2 - EINFÜHREN EINER MICROSD-KARTE (NICHT IM LIEFERUMFANG ENTHALTEN)

Ihre Kamera besitzt einen Steckplatz für eine MicroSD Karte, um über einen internen Speicher zu verfügen. Ihre maximale Speicherkapazität beträgt 128 GB. Die Nutzung dieser Karte ist fakultativ, jedoch erforderlich, wenn Sie möchten, dass die Kamera eigenständig aufzeichnet.

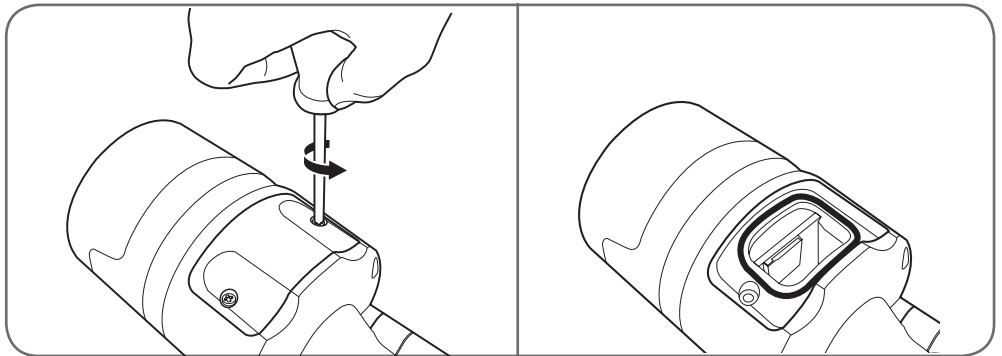

- Bitte führen Sie die MicroSD-Karte ein

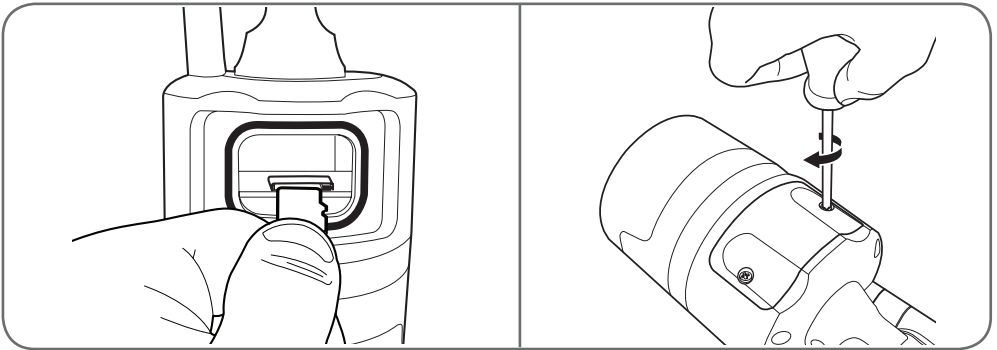

Hinweis: Dafür muss die Kamera vom Stromnetz getrennt sein.

3 - ANSCHLUSS DER KAMERA

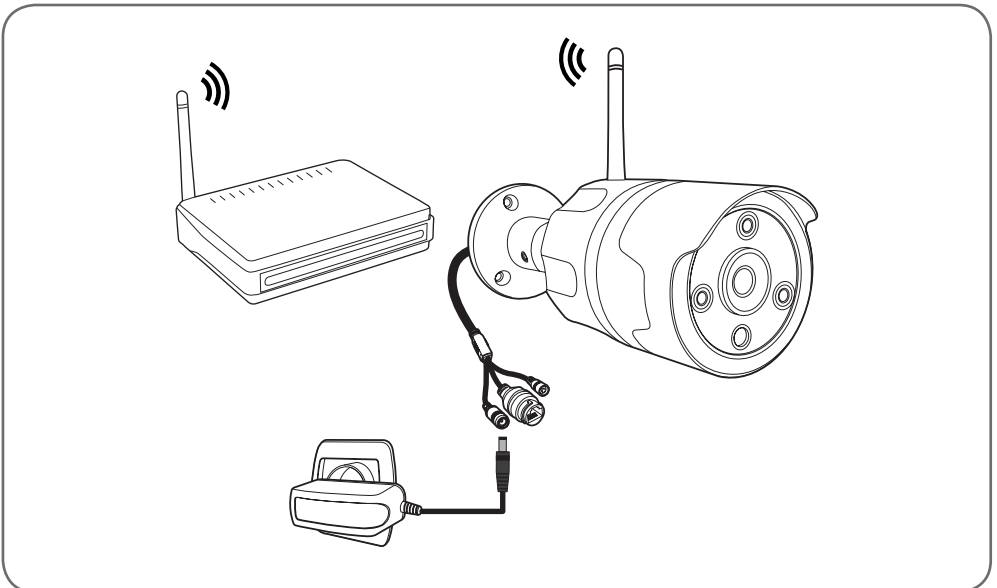

D - KONFIGURATION

1 - KONFIGURATION DER KAMERA UND HINZUFÜGEN ZUR APP

Hinweis: Die abgebildeten Screenshots stammen aus der Android-Version der Protect-Home-App. Die Vorgehensweise bei der iOS-Version für iPhone ist ähnlich.

Laden Sie die APP Protect-Home  im Appstore oder in Google Play herunter und starten Sie die App. Akzeptieren Sie wenn erforderlich die von der App gesendeten Genehmigungsanfragen (Zugriff auf den Fotoapparat zum Scannen des QR-Codes...).

Klicken Sie dann auf das Symbol , die App öffnet den Fotoapparat Ihres Smartphones und fordert Sie auf, den QR-Code zu scannen, den Sie auf der Kamera finden:



Die Kamera muss dazu an die Stromversorgung angeschlossen und gestartet sein. Sie lässt eine Warte-Melodie erklingen, sobald sie bereit ist.

Klicken Sie auf „Die Melodie, die den Bereitschaftsstatus meldet, ist ertönt“, um fortzufahren.

Die App fordert Sie auf, die Kamera zu konfigurieren:

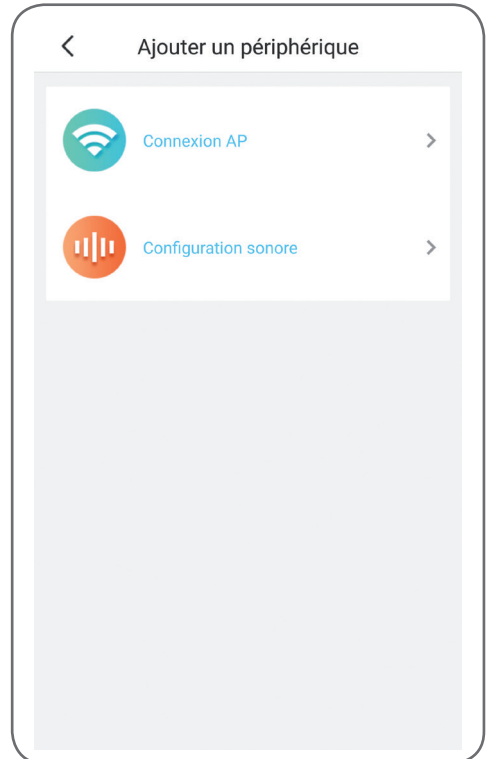

Verbindung AP: per WLAN-Verbindung.

Tonkonfiguration: Die Informationen werden über den Lautsprecher des Smartphones übertragen.

Wählen Sie eine der beiden Methoden, um fortzufahren (sie sind gleichwertig):

D - KONFIGURATION

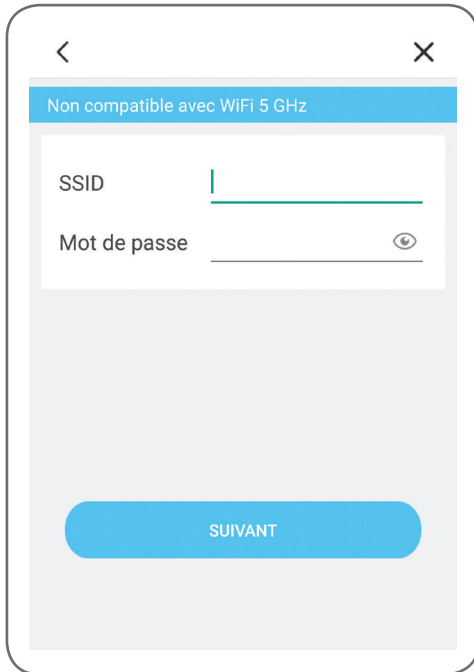

Sie werden von der App gefragt, welches Netzwerk und welchen Schlüssel sie an die Kamera übermitteln soll, damit diese auf das Internet zugreifen kann.

Wichtig: Die Kamera ist geeignet für 2,4GHz-Netz - 20/40 Auto - WPA/WPA2.
Nicht für WLAN 5 GHz geeignet, nicht für WEP-Verschlüsselung geeignet.

Überprüfen Sie die WLAN-Einstellungen Ihrer Box oder wenden Sie sich an Ihren Netzbetreiber, wenn Schwierigkeiten mit der Verbindung auftreten.

- Wenn Sie „Configuration sonore“ (Tonkonfiguration) gewählt haben, prüfen Sie, dass der Ton Ihres Smartphones aktiviert ist.
- Begeben Sie sich mit Ihrem Smartphone in die Nähe Ihrer Kamera (30 cm), um fortzufahren.

Klicken Sie auf „Suivant“ (Weiter), nachdem Sie das WLAN-Netzwerk und den Schlüssel angegeben haben. Ihr Smartphone übermittelt diese Anweisungen an die Kamera. Einige Sekunden

nachdem die Kamera erfolgreich mit dem von Ihrem Smartphone angegebenen Netzwerk verbunden wurde, ertönt eine Melodie.

Nachdem Ihr Smartphone Ihre Kamera im Netzwerk erkannt hat, müssen Sie angeben, welche Zeitzone Sie verwenden möchten:

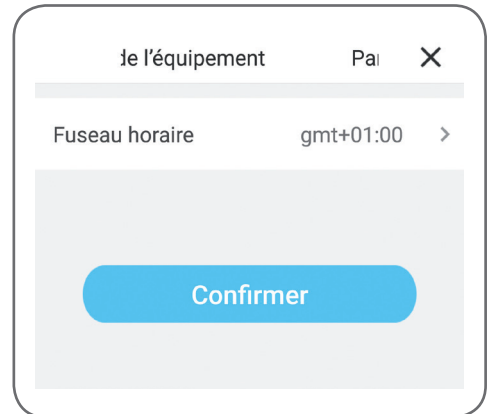

Die angegebene Uhrzeit wird in den von der Kamera aufgezeichneten Videos eingeblendet. (Europa: GMT+1 Winterzeit, GMT+2 Sommerzeit).

2 - ZUGANG ZU SÄMTLICHEN EINSTELLUNGEN

Beim ersten Zugriff auf Ihre Kamera werden Sie direkt aufgefordert, das Standardpasswort Ihrer Kamera zu ändern:

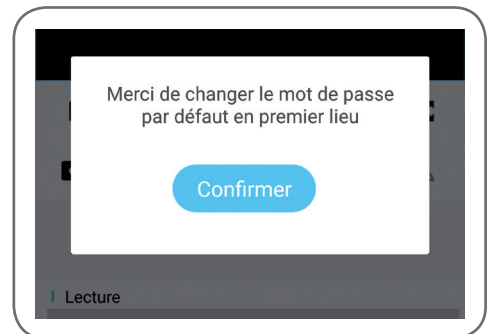

D - KONFIGURATION

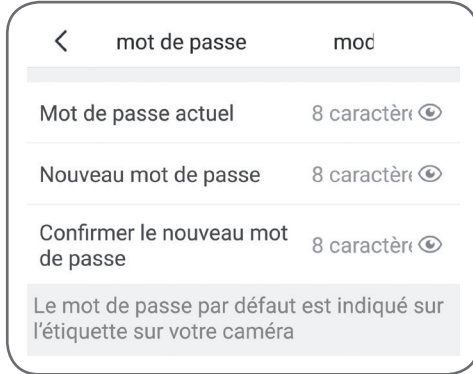

Das Standardpasswort („Default password“) ist ein Code mit 8 Buchstaben, der auf Ihrer Kamera neben dem QR-Code angegeben ist. Das neue Passwort muss aus einer Kombination von Zahlen und Buchstaben bestehen und 8 Zeichen umfassen.

2.1 - KONFIGURATION

Nachdem Sie auf das Bild Ihrer Kamera in der Liste der Kameras geklickt haben, klicken Sie auf das Symbol um zur vollständigen Konfiguration Ihrer Kamera zu gelangen:

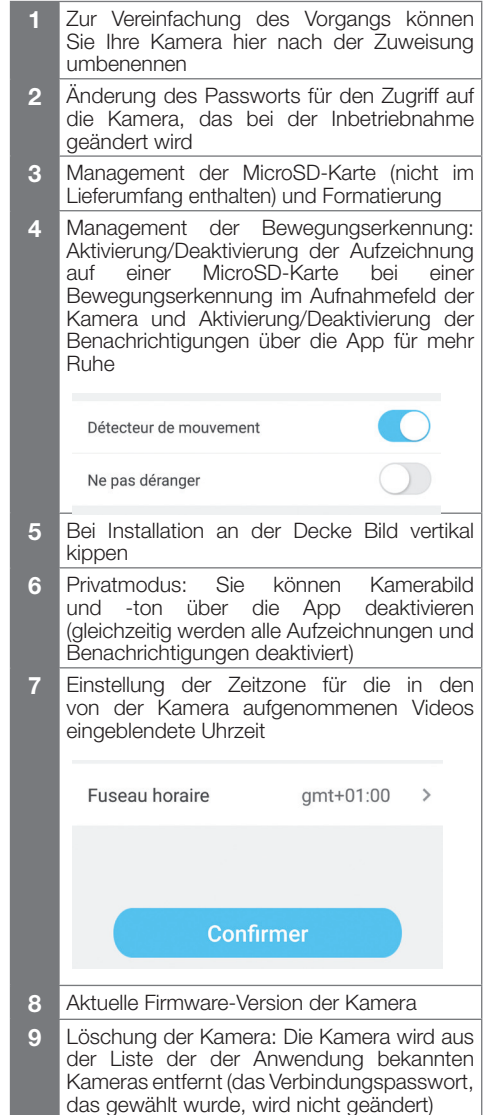

1 - LIVE-VIDEO

Klicken Sie in der Liste der Kameras (Home-Bildschirm der App nach dem Start) auf das Bild links vom Namen Ihrer Kamera, um das Bild direkt anzuzeigen:

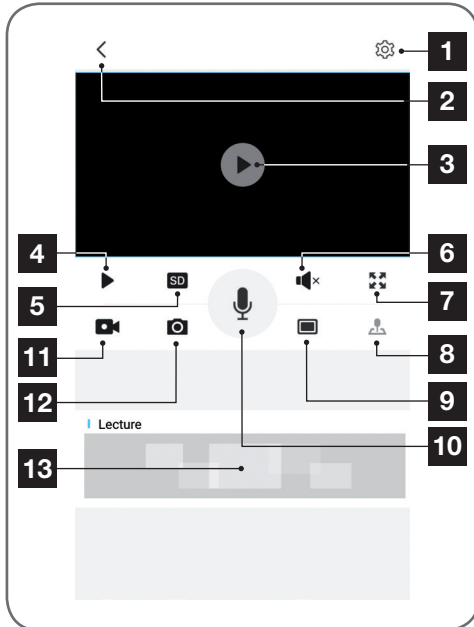

9	Gleichzeitige Anzeige von bis zu 4 Kameras
10	Aktivierung des Mikrofons des Smartphones, um über den den Lautsprecher der Kamera zu sprechen
11	Starten/Stoppen einer Videoaufzeichnung (Ablage im Speicher des Smartphones)
12	Sofortbildaufnahme (Ablage im Speicher des Smartphones)
13	Wenn sich eine MicroSD-Karte in der Kamera befindet und Videoaufnahmen von der Kamera aufgezeichnet wurden, können Sie hier klicken, um diese anzuzeigen

2 - ABRUF DER MIT DER KAMERA AUFGENOMMENEN VIDEOS

Klicken Sie auf dem Live-Ansicht-Bildschirm auf den unteren Bereich des Bildschirms, um den Inhalt der MicroSD-Karte (nicht im Lieferumfang enthalten) sowie die in Ihrer Abwesenheit von der Kamera aufgenommenen Videos anzuzeigen. Wenn Videos auf einer in die Kamera eingesteckten MicroSD-Karte (nicht im Lieferumfang enthalten) aufgezeichnet wurden, wird deren Vorhandensein wie folgt angezeigt:

1	Aufrufen der Kamerakonfiguration
2	Rückkehr zur Liste der der Anwendung bekannten Kameras
3	Live-Bild
4	Start/Stopp des Videos
5	Auswahl der Bildqualität. Vorsicht: Eine hohe Qualität erfordert eine leistungsstärkere Verbindung sowohl aufseiten der Kamera als auch aufseiten des Smartphones
6	Aktivieren/Deaktivieren des Kameramikrofons
7	Wechsel zum Querformat, um das Video im Vollbildmodus anzuzeigen
8	Entfällt bei diesem Modell

E - VERWENDUNG

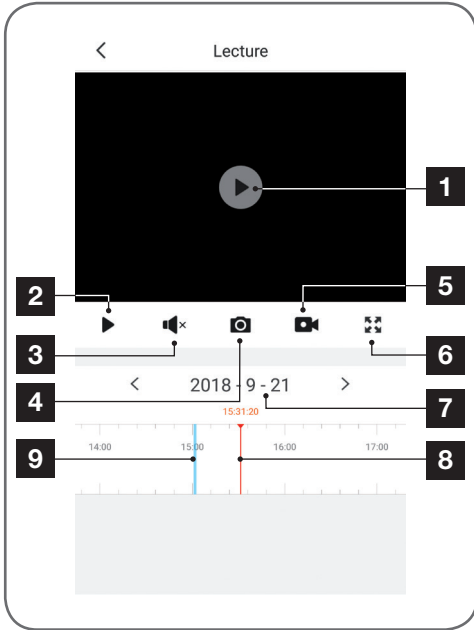

1	Wenn ein aufgezeichnetes Video angesehen wird, erscheint dieses anstelle des Live-Bildes
2	Start/Stopp der Wiedergabe
3	Aktivierung/Deaktivierung des Tons des aufgezeichneten Videos
4	Sofortbildaufnahme der gerade laufenden Aufzeichnung (Speicherung im Smartphone-Speicher)
5	Starten/Stoppen einer Videoaufnahme des gerade laufenden Videos, welche im Speicher des Smartphones abgelegt wird.
6	Wechsel in den Vollbildmodus
7	Aktuell angezeigtes Datum (zum Ändern auf „<“ oder „>“ klicken)
8	Die rote Markierung zeigt die abgelaufene Zeit der laufenden Aufzeichnung an (durch Ziehen nach links oder rechts, können Sie an eine andere Stelle des Videos springen oder von einem Video zum anderen zu wechseln)
9	Blaue Linien zeigen an, dass Videos zum entsprechenden Zeitpunkt in der Kamera gespeichert wurden

Im Problemfall kann die WLAN-Konfiguration zurückgesetzt werden, indem Sie die **Reset-Taste** auf dem Kabel bis zur Ausgabe eines Tonsignals drücken. Nach dem Reset startet die Kamera wieder. Nach 30 Sekunden kann sie erneut konfiguriert werden.

Hinweis: Durch das Drücken der **Reset-Taste** wird die Kamera nicht aus Ihrer App gelöscht

G - FAQ

Problem	Mögliche Ursache	Lösungen
<i>Die Installation der Protect-Home-App auf meinem Android-Gerät ist nicht möglich</i>	Die Android-Version Ihres Geräts ist zu alt oder nicht kompatibel	Wenden Sie sich für ein neues Update an den technischen Support des Herstellers Ihres Android-Geräts
	GooglePlay prüft die für die ordnungsgemäße Funktion der App wesentlichen Elemente. Falls Ihre Hardware nicht alle erforderlichen Kriterien erfüllt, verweigert es die Installation.	Verwenden Sie ein anderes Android-Gerät.
<i>Die Installation der Protect-Home-App auf meinem Apple-Gerät ist nicht möglich</i>	Die iOS-Version Ihres Geräts ist zu alt.	Führen Sie eine Systemaktualisierung Ihres Gerätes durch.
<i>Die Kamera wird nicht als „online“ erkannt, wenn man Sie auf dem Smartphone hinzufügen möchte.</i>	Kameraverbindung zu langsam	Verbinden Sie Ihr Smartphone vorübergehend mit dem gleichen Netzwerk wie die Kamera, während Sie sie in der App hinzufügen
<i>Die Verbindung mit der Kamera ist über das lokale Netzwerk unmöglich</i>	Netzwerk-/ Stromversorgungsproblem	Überprüfen Sie den Netzwerk- und Stromanschluss
	Problem mit der Netzwerkkonfiguration	Überprüfen Sie die Netzwerkkonfiguration Ihrer Kamera
<i>Das Kamerabild ist via Internet unzugänglich. Die Bildqualität ist schlecht oder das Bild stockt</i>	Problem mit der Netzwerkkonfiguration	Überprüfen Sie die Einstellungen Ihrer Anlage (Modem, Router)
	Ungeeignete Videoeinstellungen	Überprüfen Sie die Videoeinstellungen und reduzieren Sie gegebenenfalls die Qualität
<i>Die Bewegungserfassung löst unkontrolliert Aufzeichnungen aus.</i>	Ungeeignete Einstellungen der Bewegungserfassung	Richten Sie die Kamera neu aus
<i>Die Kamera wird nicht als online erkannt</i>	Kameraverbindung zu langsam	Verbinden Sie Ihr Smartphone zeitweilig mit dem gleichen
<i>Wenn Sie sie mit dem Smartphone verbinden möchten</i>		Netzwerk wie die Kamera beim Hinzufügen zur App

H - TECHNISCHE UND GESETZLICHE INFORMATIONEN

1 - TECHNISCHE MERKMALE

Kamera	
<i>Stromversorgung</i>	12VDC / 1A
<i>Netzwerkschnittstelle</i>	WiFi IEEE 802.11 b/g/n 2.4Ghz Geeignet für WPA/WPA2 RJ45 Ethernet 10/100 Mbps
<i>Optischer Sensor</i>	1/4" CMOS
<i>Mindesthelligkeit</i>	0 Lux
<i>Nachtsicht</i>	Automatisch (Dämmerungssensor) Reichweite: 25m
<i>Blickwinkel</i>	68°
<i>Tasten</i>	Eine Taste für das Reset: Wiederherstellung der WLAN-Einstellungen
<i>Videokomprimierung</i>	H.264
<i>Auflösung</i>	1280 x 720 Pixel
<i>Audio</i>	Integrierter Lautsprecher und Mikrofon für bidirektionale Audio-Kommunikation
<i>Speicherung</i>	1 Steckplatz für MicroSD-Karte bis 128 Gb zum Aufzeichnen von Videos per Fernzugriff
<i>Betriebstemperatur und -feuchtigkeit</i>	-10°C bis 50°C, 10% bis 90 % relative Feuchte ohne Kondensation Schutzart IP66
<i>Abmessungen</i>	L 64 mm x H 64 mm x T 195 mm
<i>Gewicht</i>	335g

H - TECHNISCHE UND GESETZLICHE INFORMATIONEN

2 - GARANTIE

• Für dieses Gerät gilt ab Kaufdatum eine 2-jährige Garantie auf Teile und Reparatur. Der Kaufnachweis muss während der gesamten Garantiedauer unbedingt aufbewahrt werden. Die Garantie gilt nicht für Schäden, die durch Nachlässigkeit, Stöße oder Unfälle verursacht wurden.
Jeglicher Eingriff am Gerät führt zum Erlöschen der Garantie.

3 - HILFE UND SUPPORT

- Trotz aller Sorgfalt, die wir bei der Konzeption unserer Produkte und der Verfassung dieser Bedienungsanleitung angewendet haben, kann es sein, dass Sie während der Installation Ihres Geräts auf Schwierigkeiten oder Fragen stoßen. In diesem Fall raten wir Ihnen dringend, unsere Spezialisten zu kontaktieren, die Sie gerne beraten.
- Sollten bei der Installation oder der Verwendung in den Tagen danach Funktionsstörungen auftreten, ist es zwingend erforderlich, dass Sie uns kontaktieren, während Sie das Gerät vor sich haben. So können unsere Techniker die Ursache des Problems diagnostizieren, denn dieses ist wahrscheinlich auf eine falsche Einstellung oder eine nicht ordnungsgemäße Installation zurückzuführen. Sollte das Problem vom Gerät verursacht werden, erhalten Sie vom Techniker eine Bearbeitungsnummer für eine Rückgabe im Geschäft. Ohne diese Nummer ist das Geschäft dazu berechtigt, den Umtausch des Geräts abzulehnen.

Sie erreichen unsere Kundendienst-Techniker unter:

Helpline: +352 26302353

Von Montag bis Freitag von 9:00 bis 12:00 und von 13:00 bis 17:00.

4 - GERÄTEUMTAUSCH - KUNDENDIENST

Trotz aller Sorgfalt, die wir bei der Konzeption und Herstellung Ihres Geräts angewendet haben, kann es erforderlich sein, dass Sie Ihr Gerät für eine Reparatur in unserer Werkstatt an den Kundendienst zurückschicken. Sie können den Bearbeitungsstand auf unserer Website unter der folgenden Adresse abfragen:
<http://sav.avidsen.com>

Avidsen verpflichtet sich, für die Dauer der Gewährleistungsfrist Ersatzteile für dieses Produkt auf Lager zu halten.

5 - EG-KONFORMITÄTSERKLÄRUNG

Konformität mit der RED-Richtlinie
Konformitätserklärung entsprechend RED-Richtlinie
SMART HOME FRANCE

Erklärt auf eigene Verantwortung, dass das nachfolgende Gerät:

HD IP-Außenkamera 720P 123981
der Richtlinie RED 2014/53/EG entspricht und die Konformität in Anwendung der geltenden Normen bewertet wurde:
EN62368-1 :2014
EN62479 :2010
EN301 489-1 V2.1.1 :2017-02
EN301 489-17 V3.1.1 :2017-03
EN300 328 V2.1.1 :2016-11

In Tours, den 04.10.2018
Alexandre Chaverot, Präsident





Sie benötigen Hilfe?
Avidssy
beantwortet Ihre Fragen unter
www.avidsen.com.



SmartHome France
19 Avenue Marcel Dassault
ZAC des Deux Lions - 37200 Tours - Frankreich

ES *Cámara IP WiFi 720P exterior*
ref. 123981

HD
720p



(Not included)

WiFi
2.4GHz



ÍNDICE

A - NORMAS DE SEGURIDAD	05
1 - PRECAUCIONES DE USO	05
2 - MANTENIMIENTO Y LIMPIEZA	05
3 - RECICLAJE	05
B - DESCRIPCIÓN DEL PRODUCTO	06
1 - CONTENIDO DEL KIT	06
2 - CÁMARA	06
3 - ADAPTADOR DE RED	07
C - INSTALACIÓN	08
1 - INSTALACIÓN DE LA CÁMARA	08
2 - INTRODUCCIÓN DE UNA TARJETA MICROSD (NO SUMINISTRADA)	08
3 - CONEXIÓN DE LA CÁMARA	09
D - CONFIGURACIÓN	10
1 - CONFIGURACIÓN DE LA CÁMARA E INCORPORACIÓN A LA APLICACIÓN	10
2 - ACCESO A TODOS LOS AJUSTES	11
2.1 - CONFIGURACIÓN	12
E - USO	13
1 - VÍDEO EN DIRECTO	13
2 - CONSULTA DE LOS VÍDEOS GRABADOS POR LA CÁMARA	13

F - REINICIO **15*****G - PREGUNTAS FRECUENTES*** **16*****H - INFORMACIÓN TÉCNICA Y LEGAL*** **17**

1 - CARACTERÍSTICAS TÉCNICAS	17
2 - GARANTÍA	18
3 - ASISTENCIA Y ASESORAMIENTO	18
4 - DEVOLUCIÓN DEL PRODUCTO - SPV	18
5 - DECLARACIÓN DE CONFORMIDAD CE	18

A - NORMAS DE SEGURIDAD

1 - PRECAUCIONES DE USO

- La cámara no debe instalarse en un sitio donde el filtro del objetivo se pueda rayar o ensuciar.
- No se debe exponer el objetivo a la luz directa del sol o a cualquier fuente luminosa.
- No deben acumularse varios ladrones o cables alargadores.
- No instalar cerca de productos químicos ácidos, amoníaco o una fuente que emita gases tóxicos.
- La instalación y el uso de la cámara deben cumplir con la legislación local

2 - MANTENIMIENTO Y LIMPIEZA

- Antes de cualquier mantenimiento, el producto debe desconectarse de la red eléctrica.
- El producto no debe limpiarse con sustancias abrasivas ni corrosivas.
- Use un simple trapo suave ligeramente humedecido.
- No debe vaporizarse un aerosol ya que podría dañar el interior del producto.

3 - RECICLAJE



Este logotipo significa que no se deben tirar aparatos inservibles con los residuos domésticos. Las posibles sustancias peligrosas contenidas en el aparato pueden perjudicar la salud o el medio ambiente. Entregue estos aparatos a su distribuidor o utilice los servicios municipales de recogida selectiva.



B - DESCRIPCIÓN DEL PRODUCTO

1 - CONTENIDO DEL KIT

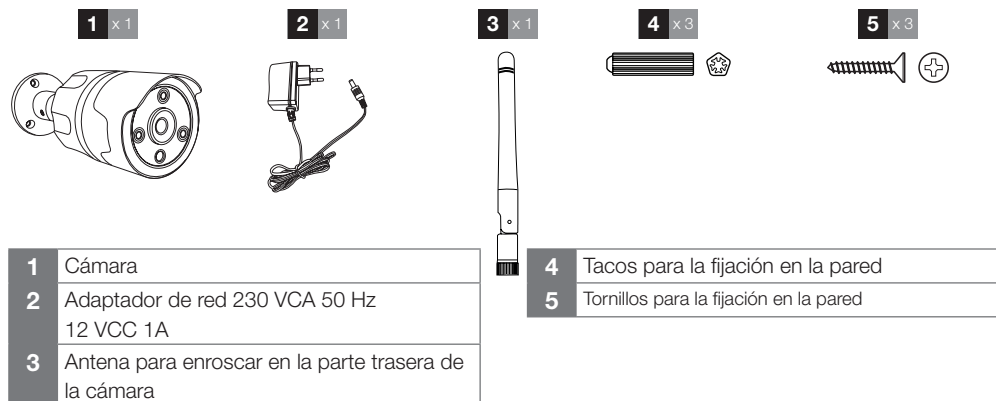

2 - CÁMARA

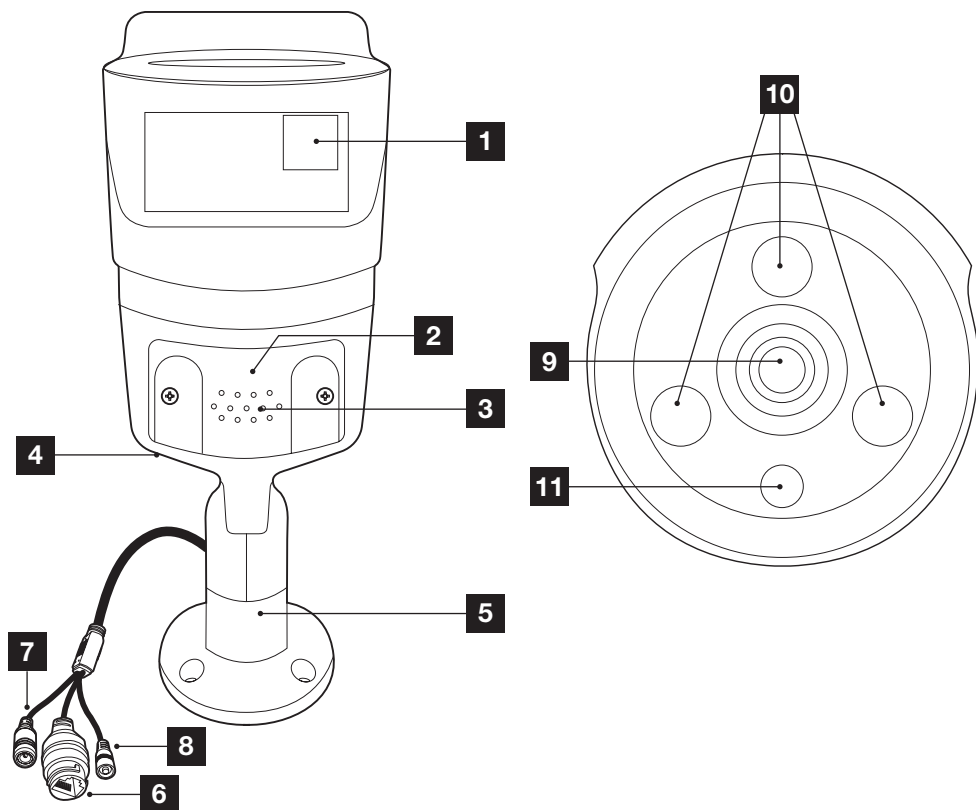

B - DESCRIPCIÓN DEL PRODUCTO

1	Código QR para escanear durante la puesta en servicio de la aplicación Protect-Home
2	Ranura para tarjeta microSD (no incluida) de hasta 128 Gb
3	Rejilla del altavoz
4	Ubicación del micrófono (en la parte trasera)
5	Pie orientable (todas las articulaciones se pueden desbloquear/bloquear con la llave hexagonal incluida)
6	Toma RJ45 para conexión a la red (uso opcional)
7	Toma de alimentación para adaptador de red (incluido)
8	Botón «reset»: reinicio
9	Objetivo de la cámara
10	Iluminación por infrarrojos para visión nocturna
11	Sensor crepuscular para el control de la iluminación por infrarrojos

3 - ADAPTADOR DE RED

Se suministra en el kit un adaptador de red 230 VCA 50 Hz / 12 VCC 1 A para la alimentación de la cámara. No se deben usar otros modelos de alimentación, ya que podrían dañar la cámara y anular la garantía.

C - INSTALACIÓN

1 - INSTALACIÓN DE LA CÁMARA

- La cámara puede fijarse en la pared o en el techo.
- Fije la cámara con tornillos y tacos adecuados para la naturaleza del soporte (los tornillos y tacos suministrados son adecuados para muros macizos).
- La cámara se debe fijar firmemente para evitar cualquier caída.

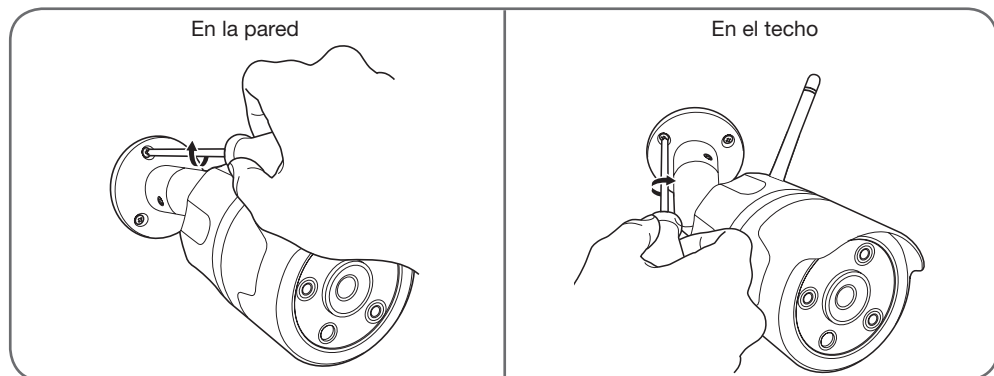

2 - INTRODUCCIÓN DE UNA TARJETA MICROSD (NO SUMINISTRADA)

La cámara dispone de una ranura para tarjeta microSD que le permite disponer de una memoria de almacenamiento interna. La capacidad máxima es de 128 Gb.

La presencia de esta tarjeta es opcional, pero necesaria si quiere que la cámara grabe de forma autónoma.

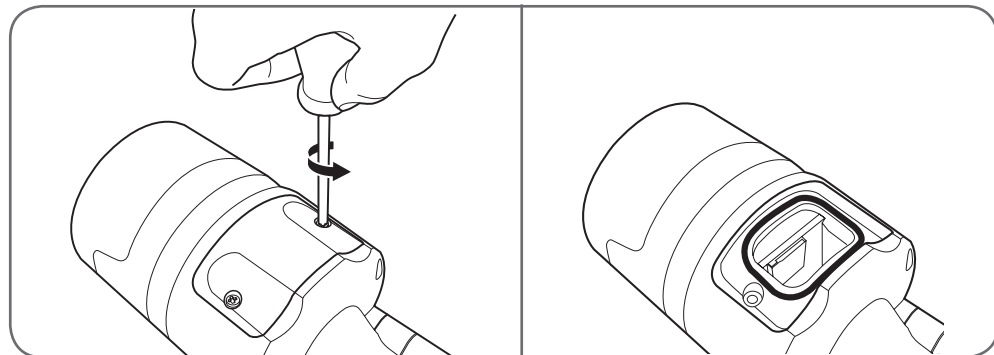

- Introduzca la tarjeta microSD

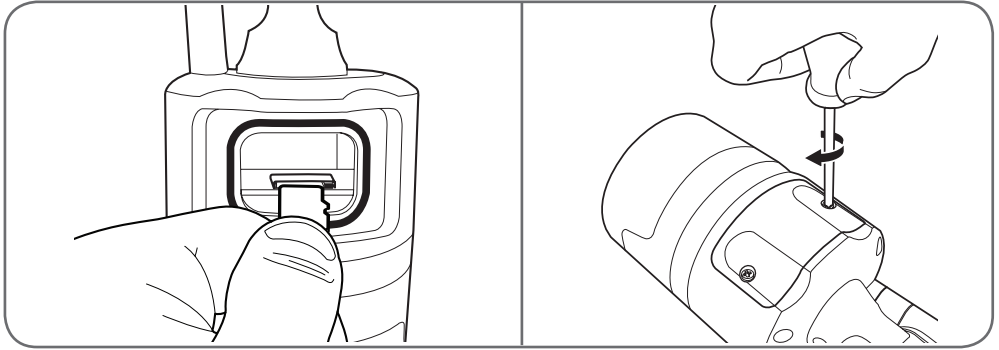

Observación: Estas manipulaciones deben realizarse con la cámara desconectada de la alimentación de la red eléctrica.

3 - CONEXIÓN DE LA CÁMARA

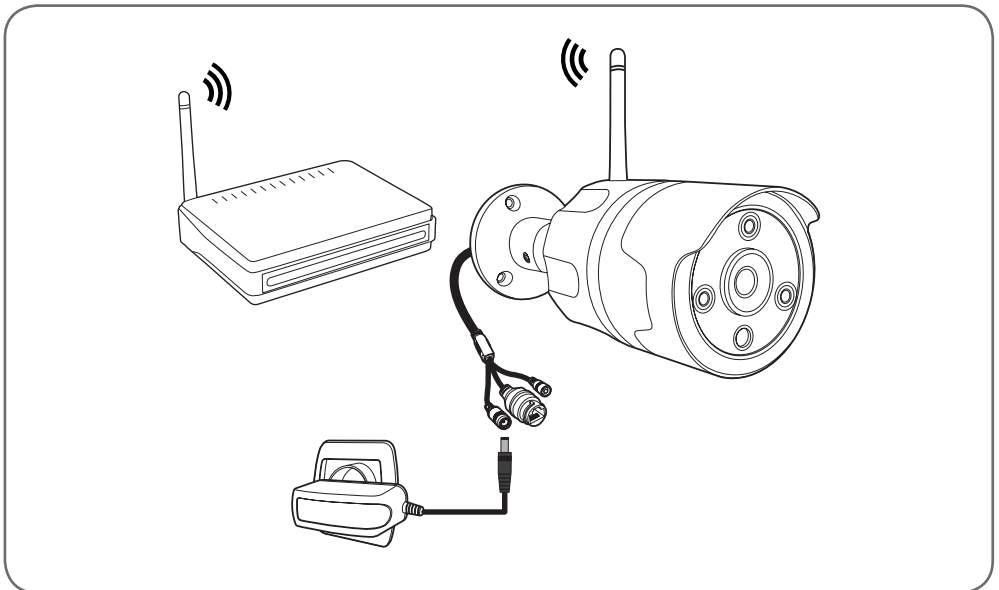

D - CONFIGURACIÓN

1 - CONFIGURACIÓN DE LA CÁMARA E INCORPORACIÓN A LA APLICACIÓN

Observación: las capturas mostradas proceden de la versión Android de la aplicación Protect-Home. El funcionamiento de la versión iOS para el iPhone es similar.

Descargue la aplicación Protect-Home  de la Appstore o Google Play y después inicie la aplicación. Acepte las solicitudes de autorización de la aplicación, dado el caso (acceso a la cámara de fotos para escanear el código QR...).

Después, haga clic en el icono , la aplicación abrirá la cámara de fotos de su teléfono inteligente y le invitará a escanear el código QR que se encuentra en la cámara:



En ese momento, la cámara debe estar alimentada y haber arrancado. Emitirá una melodía de espera cuando está lista.

Haga clic en «La musique signalant la réussite a retenti» (ha sonado la música que indica que se ha realizado con éxito) para continuar.

La aplicación le preguntará entonces cómo va a configurar la cámara:

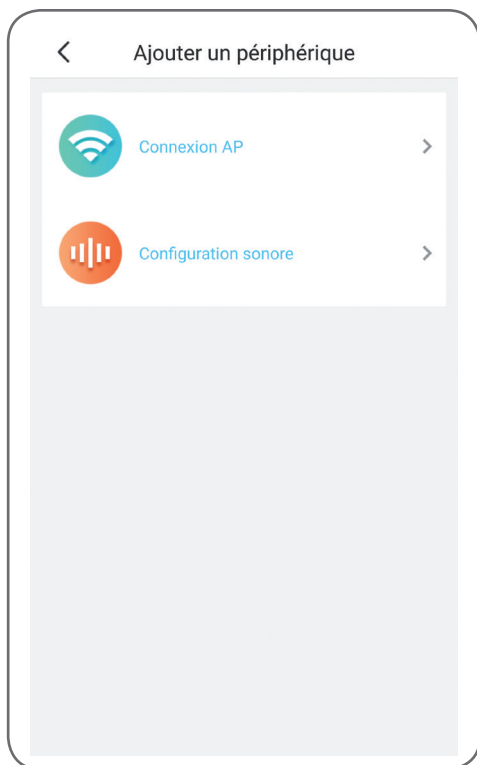

Conexión AP: mediante conexión wifi.

Configuración sonora: la información se transmitirá por el altavoz del teléfono inteligente.

Seleccione uno de los dos métodos para continuar (son equivalentes):

D - CONFIGURACIÓN



La aplicación le preguntará entonces a qué red y qué clave debe transmitir a la cámara para darle acceso a internet.

Importante: La cámara es compatible con una red de 2,4 GHz - 20/40 auto - WPA/WPA2.

No compatible con wifi 5 Ghz, no compatible con encriptado WEP.

Compruebe los parámetros wifi de la box o póngase en contacto con su proveedor de internet en caso de dificultad de conexión.

- Si ha elegido «configuration sonore» (configuración sonora), asegúrese de tener activado el sonido de su teléfono inteligente.
- Colóquese cerca de la cámara con su teléfono inteligente (30 cm) para continuar.

Haga clic en «Suivant» (Siguiete) después de haber indicado la red wifi que debe usar y la clave correspondiente. Su teléfono inteligente transmitirá entonces las instrucciones a la cámara. La cámara

emitirá una melodía al cabo de unos segundos después de haberse unido correctamente a la red que su teléfono inteligente le indique.

Cuando su teléfono inteligente detecte la presencia de su cámara en la red, le pedirá que indique el huso horario en el que se encuentra:

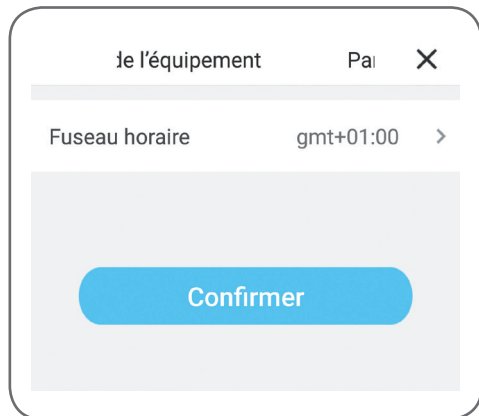

La hora indicada estará incrustada en las grabaciones de vídeo realizadas por la cámara. (Europa: GMT+1 hora de invierno, GMT+2 hora de verano).

2 - ACCESO A TODOS LOS AJUSTES

En el primer acceso a la cámara, se le invitará inmediatamente a cambiar la contraseña por defecto de la cámara:

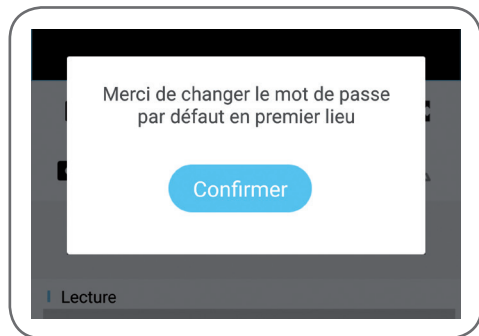

D - CONFIGURACIÓN

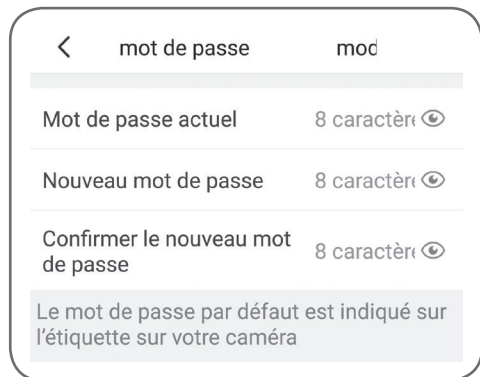

La contraseña por defecto («Default password») es un código de 8 letras que está indicado en el marcado de la cámara, al lado del código QR. La nueva contraseña debe ser una combinación de 8 caracteres compuesta de letras y cifras.

2.1 - CONFIGURACIÓN

Después de haber hecho clic en la imagen de la cámara desde la lista de las cámaras, haga clic en el icono  para acceder a la configuración completa de la cámara:

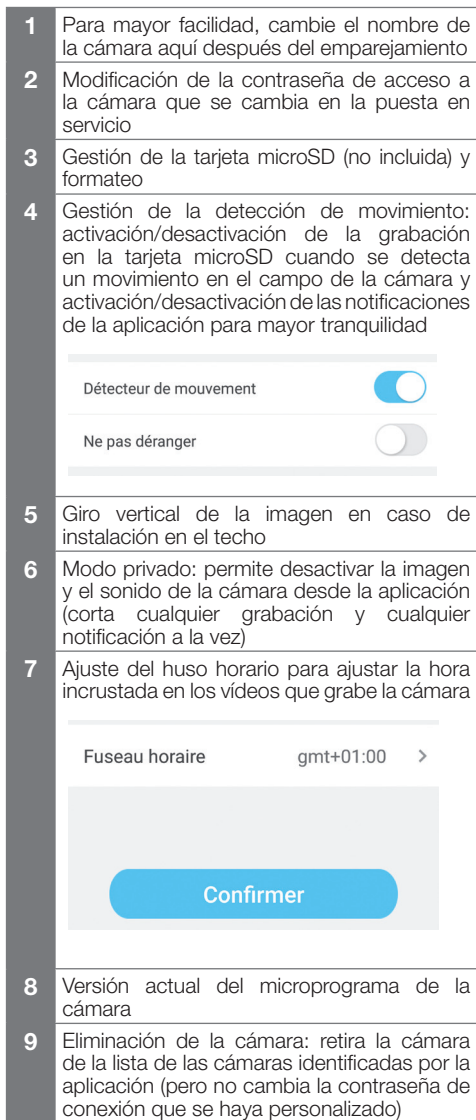

1 - VÍDEO EN DIRECTO

Desde la lista de las cámaras (pantalla de inicio de la aplicación tras el arranque), haga clic en la imagen o el nombre de la cámara para mostrar la imagen en directo:

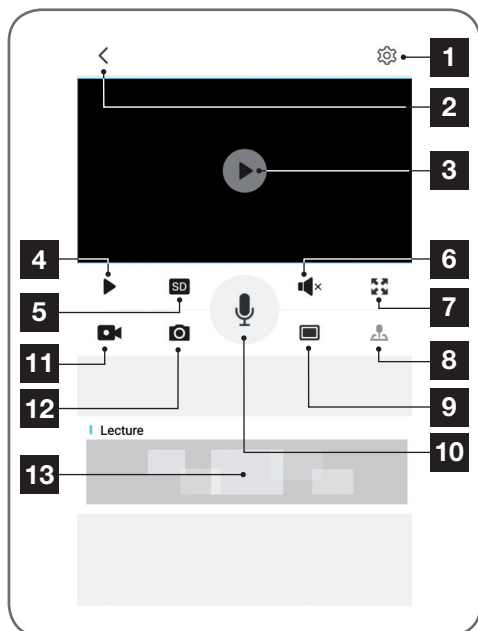

1	Acceso a la configuración de la cámara
2	Volver a la lista de las cámaras identificadas por la aplicación
3	Imagen en directo
4	Inicio/parada del vídeo
5	Selección de la calidad de la imagen. Atención: una calidad elevada requiere una conexión más potente, tanto de la cámara como del teléfono inteligente
6	Activación/desactivación del micrófono de la cámara
7	Paso a formato apaisado para mostrar el vídeo a pantalla completa
8	No se usa en este modelo

9	Visualización simultánea de hasta 4 cámaras
10	Activación del micrófono del teléfono inteligente para hablar por el altavoz de la cámara
11	Inicio/parada de una grabación de vídeo (grabación en la memoria del teléfono inteligente)
12	Toma de una foto instantánea (grabación en la memoria del teléfono inteligente)
13	Si la cámara tiene una tarjeta microSD y se han producido grabaciones de vídeo en la cámara, puede consultarlas haciendo clic aquí

2 - CONSULTA DE LOS VÍDEOS GRABADOS POR LA CÁMARA

En la pantalla de visualización del directo, haga clic en la zona inferior de la pantalla para consultar el contenido de la tarjeta microSD (no incluida) y las grabaciones realizadas por la cámara durante su ausencia. Si se han grabado vídeos en la tarjeta microSD (no incluida) introducida en la cámara, su existencia se indicará de la siguiente forma:

E - USO

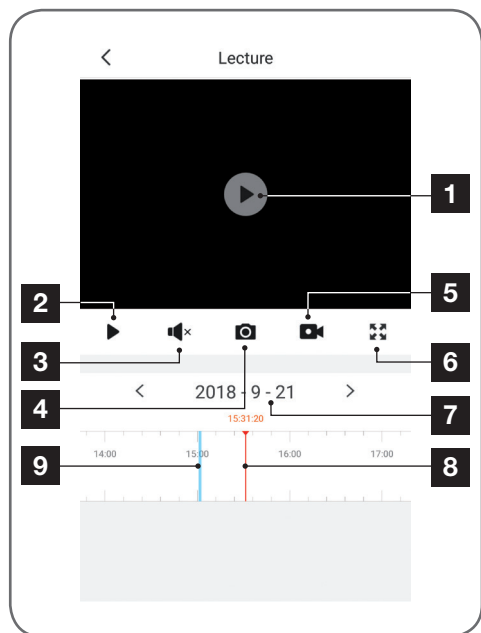

1	Cuando se consulta un vídeo grabado, aparece en el sitio de la imagen en directo
2	Inicio/parada de la lectura
3	Activación/desactivación del sonido del vídeo grabado
4	Toma de una foto instantánea de la grabación en curso de visualización (se guarda en la memoria del teléfono inteligente)
5	Inicio/parada de una grabación de vídeo almacenada en la memoria del teléfono inteligente del vídeo en curso de visualización
6	Visualización en pantalla completa
7	Fecha en curso de consulta (haga clic en «<>» o «>>» para cambiarla)
8	El índice en rojo indica la hora de visualización en curso (deslice hacia la izquierda o la derecha para desplazarse por el vídeo o cambiar de vídeo)
9	La presencia de rayas de color azul indica que hay vídeos almacenados en la cámara en la hora correspondiente

F - REINICIO

En caso de problema, la configuración wifi se puede reinicializar pulsando la tecla **Reset** en el cable hasta la emisión de un bip sonoro. Una vez reiniciada, la cámara vuelve a arrancar. Al cabo de 30 segundos, se encuentra disponible para la reconfiguración.

Observación: La pulsación de la tecla **Reset** no elimina la cámara de la aplicación

G - PREGUNTAS FRECUENTES

Síntomas	Causas posibles	Soluciones
<i>Imposible instalar la aplicación Protect-Home en mi dispositivo Android</i>	Su dispositivo dispone de una versión demasiado antigua de Android o no es compatible	Póngase en contacto con el soporte técnico del fabricante de su dispositivo Android para obtener una actualización más reciente
	GooglePlay realiza una comprobación de los elementos esenciales para el buen funcionamiento de la aplicación, si su material no cumple con todos los criterios necesarios, rechazará la instalación	Utilice otro terminal Android
<i>Imposible instalar la aplicación Protect-Home en mi dispositivo Apple</i>	Su dispositivo dispone de una versión iOS demasiado antigua	Realice la actualización del sistema de su dispositivo
<i>La cámara no se detecta en línea cuando se quiere asociarla a un teléfono inteligente</i>	Conexión de la cámara demasiado lenta	Conecte temporalmente el teléfono inteligente a la misma red que la cámara cuando la añada a la aplicación
<i>La conexión a la cámara es imposible desde la red local</i>	Problema de red / alimentación eléctrica	Compruebe sus conexiones de red y eléctrica
	Problema de configuración de red	Controle la configuración de red de la cámara
<i>No se puede acceder a la imagen de la cámara a través de internet. La imagen es de mala calidad o está entrecortada</i>	Problema de configuración de red	Controle los ajustes de la instalación (box, enrutador)
	Ajustes de vídeo inadecuados	Controle los ajustes de vídeo y reduzca la calidad en caso necesario
<i>La detección de movimiento se activa de forma intempestiva</i>	Ajustes de detección de movimiento inadecuados	Oriente la cámara
<i>No se detecta que la cámara esté en línea</i>	Conexión de la cámara demasiado lenta	Conecte temporalmente su teléfono inteligente a la misma
<i>Cuando se quiere asociar al teléfono inteligente</i>		Red que la cámara al añadirla en la aplicación

H - INFORMACIÓN TÉCNICA Y LEGAL

1 - CARACTERÍSTICAS TÉCNICAS

Cámara	
<i>Alimentación</i>	12 VCC / 1 A
<i>Interfaz de la red</i>	WiFi IEEE 802.11 b/g/n 2,4 Ghz compatible con WPA/WPA2 RJ45 ethernet 10/100Mbps
<i>Sensor óptico</i>	1/4" CMOS
<i>Intensidad luminosa mínima</i>	0 lux
<i>Visión nocturna</i>	Automática (sensor crepuscular) Alcance: 25m
<i>Ángulo de visión</i>	68°
<i>Teclas</i>	Una tecla de reinicio de los parámetros wifi
<i>Compresión de vídeo</i>	h.264
<i>Resolución</i>	1280x720 píxeles
<i>Audio</i>	Micrófono y altavoz integrados para comunicación audio bidireccional
<i>Almacenamiento</i>	1 ranura para la tarjeta microSD hasta 128 Gb para el almacenamiento de vídeo con acceso a distancia
<i>Temperatura de uso y humedad</i>	de -10°C a 50°C, del 10% al 90 % de HR sin condensación Índice de protección IP66
<i>Dimensiones</i>	Largo 64 mm x Alto 64 mm x Prof. 195 mm
<i>Peso</i>	335g

H - INFORMACIÓN TÉCNICA Y LEGAL

2 - GARANTÍA

- Este producto tiene una garantía de 2 años para las piezas y la mano de obra desde la fecha de la compra. Es obligatorio conservar el justificante de compra durante todo el periodo de la garantía.

La garantía no cubre los daños causados por negligencia, golpes o accidentes.

Cualquier intervención en el aparato anulará la garantía.

3 - ASISTENCIA Y ASESORAMIENTO

- A pesar de todo el cuidado que hemos aportado al diseño de nuestros productos y a la realización de estas instrucciones, si encuentra dificultades durante la instalación del producto o tiene cualquier pregunta, le recomendamos encarecidamente que se ponga en contacto con nuestros especialistas que se encuentran a su disposición para asesorarle.
- En caso de problema de funcionamiento durante la instalación o tras unos días de uso, debe ponerse en contacto con nosotros mientras se encuentra delante de la instalación para que nuestros técnicos diagnostiquen el origen del problema, ya que este seguramente se deba a un ajuste no adaptado o una instalación no conforme. Si el problema procede del producto, el técnico le dará un número de expediente para la devolución a la tienda. Sin este número de expediente, la tienda tendrá derecho a rechazar el cambio del producto.

Póngase en contacto con los técnicos de nuestro servicio posventa en el:

Asistencia técnica: + 34 902 101 633

De lunes a jueves de 8:00 a 17:00 h y los viernes de 08:00 a 13:00 h.

4 - DEVOLUCIÓN DEL PRODUCTO - SPV

A pesar del cuidado aportado al diseño y a la fabricación de su producto, si éste debe ser devuelto al servicio posventa en nuestros locales, puede consultar la evolución de las intervenciones en nuestro sitio de internet en la dirección siguiente: <http://sav.avidsen.com>

Avidsen se compromete a disponer de existencias de las piezas de repuesto para este producto durante el periodo de garantía contractual.

5 - DECLARACIÓN DE CONFORMIDAD CE

Con la directiva RED
Declaración de conformidad con la Directiva RED
SMART HOME FRANCE

Declara baja su entera responsabilidad que el equipo designado a continuación:

Cámara IP exterior de 720p HD 123981

Cumple con la Directiva RED 2014/53/UE y su conformidad se ha evaluado según las normas aplicables vigentes:

EN62368-1:2014

EN62479:2010

EN301 489-1 V2.1.1:2017-02

EN301 489-17 V3.1.1:2017-03

EN300 328 V2.1.1:2016-11

En Tours, a 04/10/2018

Alexandre Chaverot, presidente





¿Necesita ayuda?
Avidssy
responde sus consultas en el
sitio web www.avidsen.com



SmartHome France
19 avenue Marcel Dassault
ZAC des Deux Lions - 37200 Tours - Francia

PT *Câmera IP WiFi 720P exterior*
ref. 123981

HD
720p



(Not included)

WiFi
2.4GHz



ÍNDICE

A - INSTRUÇÕES DE SEGURANÇA **05**

- 1 - PRECAUÇÕES DE UTILIZAÇÃO 05
- 2 - CONSERVAÇÃO E LIMPEZA 05
- 3 - RECICLAGEM 05

B - DESCRIÇÃO DO PRODUTO **06**

- 1 - CONTEÚDO DO KIT 06
- 2 - CÂMARA 06
- 3 - ADAPTADOR DE CORRENTE 07

C - INSTALAÇÃO **08**

- 1 - INSTALAÇÃO DA CÂMARA 08
- 2 - INTRODUÇÃO DO CARTÃO MICROSD (NÃO FORNECIDO) 08
- 3 - LIGAÇÃO DA CÂMARA 09

D - CONFIGURAÇÃO **10**

- 1 - CONFIGURAÇÃO DA CÂMARA E ADIÇÃO NA APLICAÇÃO 10
- 2 - ACESSO A TODOS OS AJUSTES 11
 - 2.1 - CONFIGURAÇÃO 12

E - UTILIZAÇÃO **13**

- 1 - VÍDEO AO VIVO 13
- 2 - CONSULTA DOS VÍDEOS GRAVADOS PELA CÂMARA 13

<i>F - REINICIALIZAÇÃO</i>	15
<i>G - PERGUNTAS FREQUENTES</i>	16
<i>H - INFORMAÇÕES TÉCNICAS E LEGAIS</i>	17
1 - CARACTERÍSTICAS TÉCNICAS	17
2 - GARANTIA	18
3 - ASSISTÊNCIA E CONSELHOS	18
4 - DEVOLUÇÃO DO PRODUTO - SPV	18
5 - DECLARAÇÃO DE CONFORMIDADE CE	18

A - INSTRUÇÕES DE SEGURANÇA

1 - PRECAUÇÕES DE UTILIZAÇÃO

- A câmara não deve ser instalada em locais onde o filtro da objetiva seja exposto a riscos ou sujidade.
- Não exponha a objetiva a luz directa do sol ou qualquer fonte de luz reflectida.
- Não multiplique os blocos de tomadas nem os cabos de extensão.
- Não instale o aparelho na proximidade de produtos químicos ácidos, de amoníaco ou de fontes de emissão de gases tóxicos.
- A instalação e a utilização da câmara deverão ser feitas em conformidade com a legislação local

2 - CONSERVAÇÃO E LIMPEZA

- Antes de qualquer trabalho de conservação, desligar o produto da corrente.
- Não limpe o produto com substâncias abrasivas ou corrosivas.
- Utilize um pano macio ligeiramente humedecido.
- Não pulverize com aerossóis, pois pode danificar o interior do produto.

3 - RECICLAGEM



Este logótipo significa que os aparelhos inutilizados não devem ser eliminados em conjunto com o lixo doméstico. As substâncias perigosas que poderão conter podem ser prejudiciais para a saúde e para o ambiente. Peça ao seu fornecedor que recolha estes dispositivos ou utilize os meios de recolha seletiva disponibilizados pela sua autarquia.



B - DESCRIÇÃO DO PRODUTO

1 - CONTEÚDO DO KIT

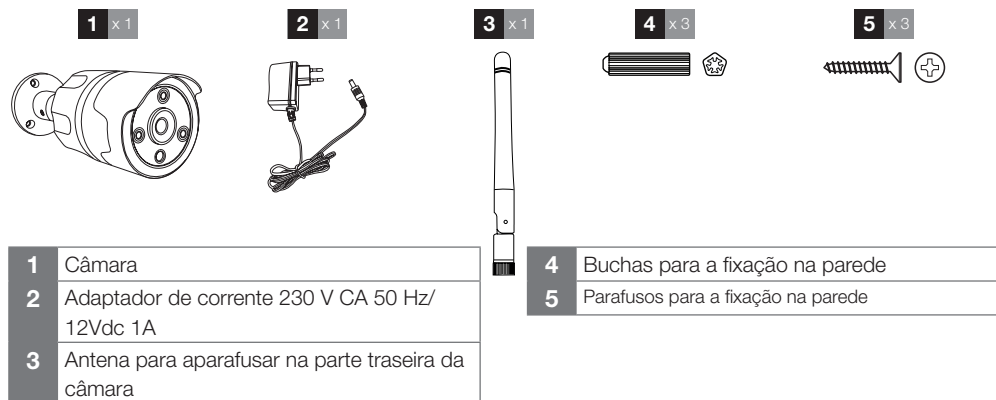

2 - CÂMARA

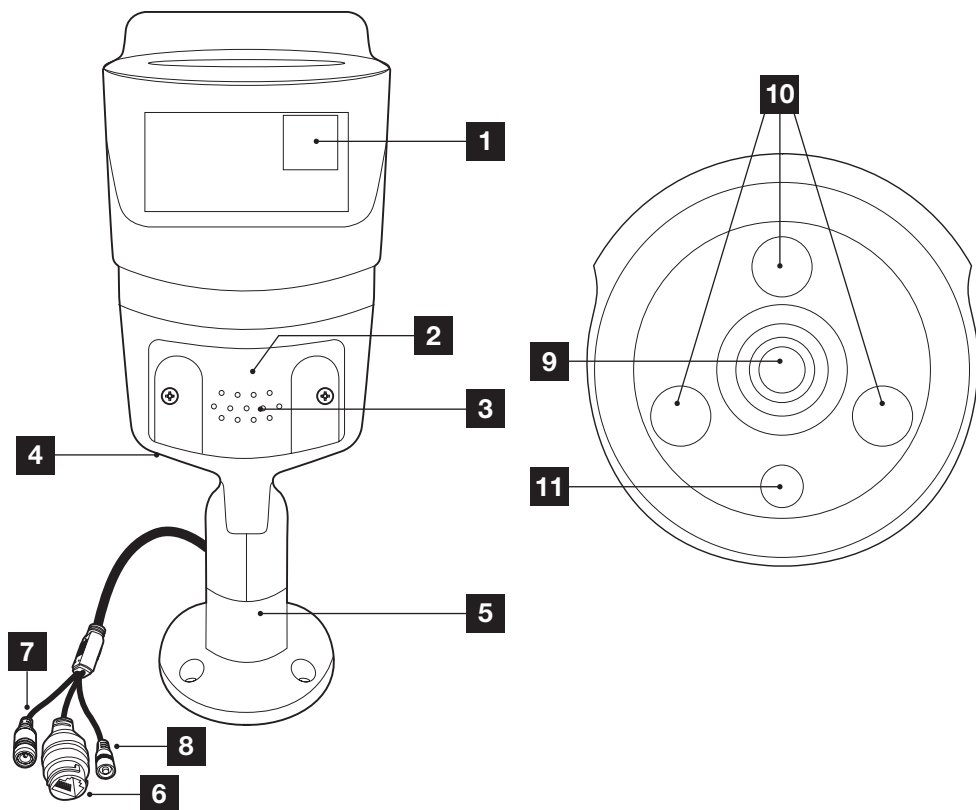

B - DESCRIÇÃO DO PRODUTO

1	Código QR que deve ser lido durante a colocação em funcionamento com a aplicação Protect-Home
2	Tampa da ranhura para cartão microSD (não fornecido) de até 128 GB
3	Grelha do altifalante
4	Localização do microfone (na face traseira)
5	Pé orientável (todas as articulações podem ser desaparafusadas/aparafusadas com a ajuda da chave sextavada fornecida)
6	Tomada RJ45 para ligação à rede (utilização facultativa)
7	Tomada de alimentação para adaptador de corrente (fornecida)
8	Botão "reset" (repor): reinicialização
9	Objetiva da câmara
10	Iluminação infravermelha para visão noturna
11	Sensor crepuscular para controlo da iluminação infravermelha

3 - ADAPTADOR DE CORRENTE

Um adaptador de corrente 230Vac 50Hz / 12Vdc 1A é fornecido no kit para a alimentação da câmara. Não utilizar outros modelos de alimentação sob risco de deteriorar a câmara e anular a garantia.

C - INSTALAÇÃO

1 - INSTALAÇÃO DA CÂMARA

- A câmara pode ser fixa na parede ou no teto.
- Fixe a câmara com a ajuda de parafusos e buchas apropriados ao tipo de suporte (os parafusos e buchas fornecidos são aconselháveis para paredes de material sólido).
- Tenha cuidado para fixar a câmara com segurança de forma a evitar qualquer queda.

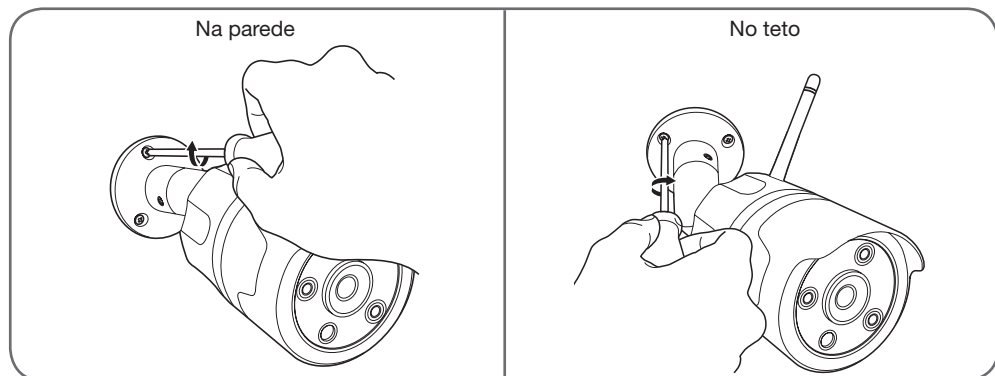

2 - INSERÇÃO DE UM CARTÃO MICROSD (NÃO FORNECIDO)

A sua câmara dispõe de um slot para cartão microSD que permite-lhe dispôr de uma memória de armazenamento interno. O tamanho máximo é de 128 Go.

A utilização deste cartão é facultativa, mas necessária para que a câmara grave de maneira autónoma.

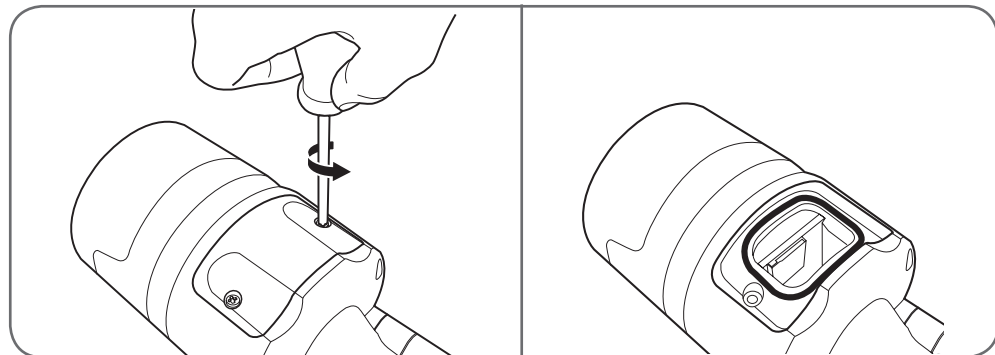

- Insira o cartão microSD

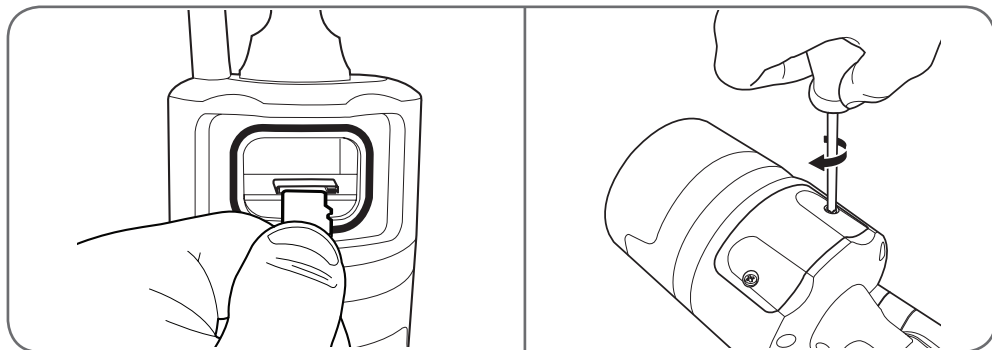

Nota: estas manipulações devem ser efetuadas com a câmara desligada da alimentação de corrente.

3 - LIGAÇÃO DA CÂMARA

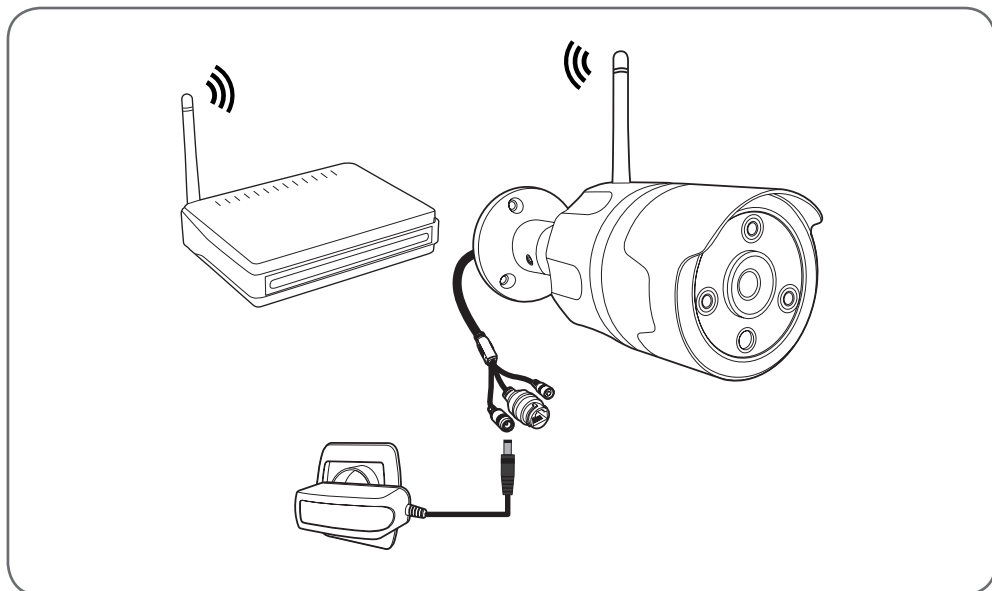

D - CONFIGURAÇÃO

1 - CONFIGURAÇÃO DA CÂMARA E ADIÇÃO NA APLICAÇÃO

Nota: as imagens apresentadas são retiradas da versão Android da aplicação Protect-Home. O funcionamento da versão iOS para iPhone é idêntico.

Descarregue a aplicação Protect-Home  na App Store ou Google Play e inicie a aplicação. Aceite os pedidos de autorização enviados pela aplicação, se necessário (acesso à câmara para leitura do Código QR...).

De seguida, clique no ícone , a aplicação abre a câmara do seu smartphone e solicita a leitura do Código QR presente na câmara:



Nesta fase, a câmara deve estar ligada à corrente e ter sido iniciada. A câmara emite uma melodia de espera quando está pronta.

Clique em "A música que assinala o sucesso soou" para continuar.

A aplicação indica então como configurar a câmara:

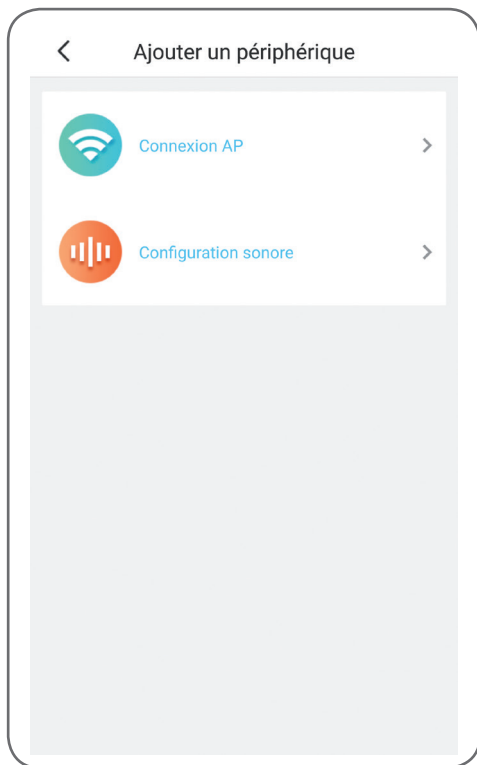

Ligação AP: por ligação Wi-Fi.

Configuração sonora: as informações serão transmitidas pelo altifalante do smartphone.

Selecione um ou outro dos métodos para continuar (são equivalentes):

D - CONFIGURAÇÃO

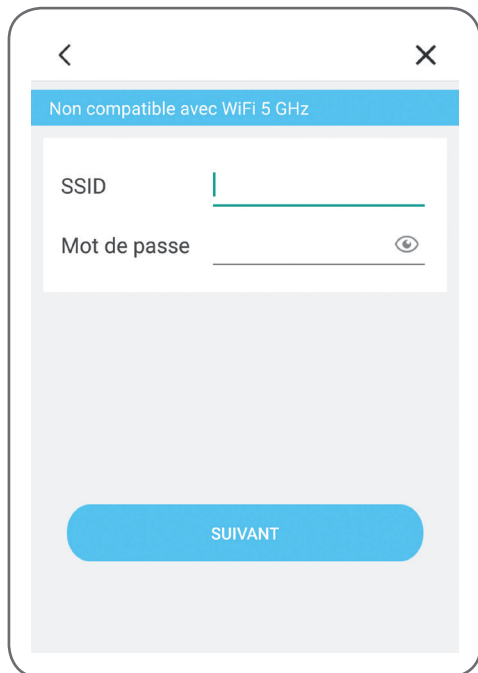

A aplicação pergunta-lhe então que rede e que chave deve transmitir à câmara para que esta tenha acesso à Internet.

Importante: a câmara é compatível com a rede de 2,4 GHz - 20/40 auto - WPA/WPA2.

Não é compatível com Wi-Fi de 5 GHz, não é compatível com a encriptação WEP.

Verifique os parâmetros de Wi-Fi da sua box ou contacte o seu fornecedor de serviços de Internet em caso de dificuldade de ligação.

- Se escolheu "configuração sonora", certifique-se de que ativou o som do seu smartphone.
- Coloque-se perto da sua câmara com o seu smartphone (30 cm) para prosseguir.

Clique em "Seguinte" depois de ter indicado a rede Wi-Fi a utilizar e a chave correspondente. O seu smartphone transmite então as instruções

à câmara. A câmara emite uma melodia alguns segundos depois de se ter ligado à rede indicada pelo seu smartphone.

Quando o seu smartphone deteta a presença da sua câmara na rede, pergunta-lhe que fuso horário utilizar:

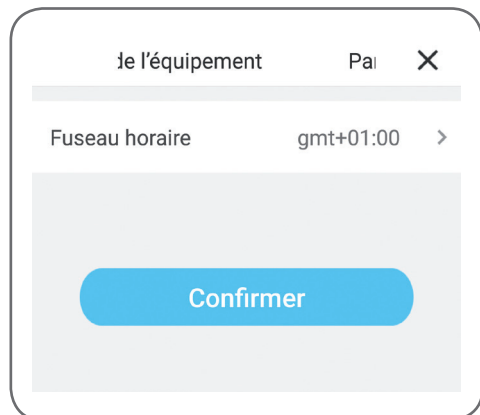

A hora indicada é registada nos vídeos gravados pela câmara. (Europa: GMT+1 - horário de inverno, GMT+2 - horário de verão).

2 - ACESSO A TODOS OS AJUSTES

Durante o primeiro acesso à sua câmara, é imediatamente convidado a alterar a palavra-passe predefinida da sua câmara:

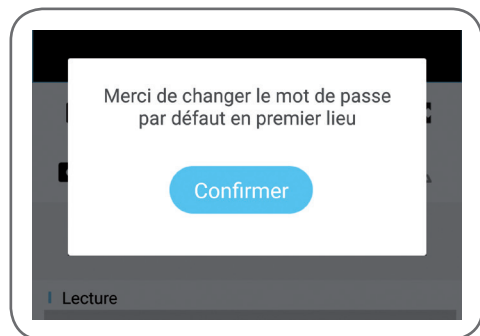

D - CONFIGURAÇÃO

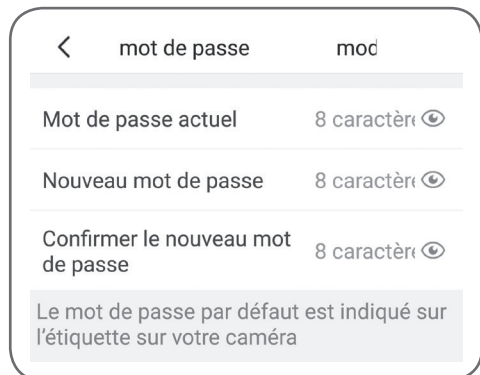

A palavra-passe predefinida ("Default password") é um código de 8 letras indicado na etiqueta da sua câmara, ao lado do Código QR.

A nova palavra-passe deve ser uma combinação de 8 caracteres composta por letras e números.

2.1 - CONFIGURAÇÃO

Depois de ter clicado na imagem da sua câmara na lista de câmaras, clique no ícone  para aceder à configuração completa da sua câmara:



- 1 Para maior facilidade, altere o nome da sua câmara aqui após a associação
- 2 Modificação da palavra-passe de acesso à câmara que é alterada depois da colocação em funcionamento
- 3 Gestão do cartão microSD (não fornecido) e formatação
- 4 Gestão da deteção de movimentos: ativação/desativação da gravação no cartão microSD quando é detetado um movimento no raio de alcance da câmara e ativação/desativação das notificações pela aplicação para maior tranquilidade

Détecteur de mouvement

Ne pas déranger
- 5 Inversão vertical da imagem em caso de instalação no teto
- 6 Modo privado: permite desativar a imagem e o som da câmara na aplicação (cancela todas as gravações e todas as notificações ao mesmo tempo)
- 7 Ajuste do fuso horário para acerto da hora registada nos vídeos gravados pela câmara

Fuseau horaire gmt+01:00 >

Confirmer
- 8 Versão atual do firmware da câmara
- 9 Eliminação da câmara: retire a câmara da lista de câmaras registadas na aplicação (mas não altere a palavra-passe de ligação que foi personalizada)

1 - VÍDEO AO VIVO

Na lista de câmaras (ecrã inicial da aplicação), clique na imagem ou no nome da sua câmara para exibir a imagem ao vivo:

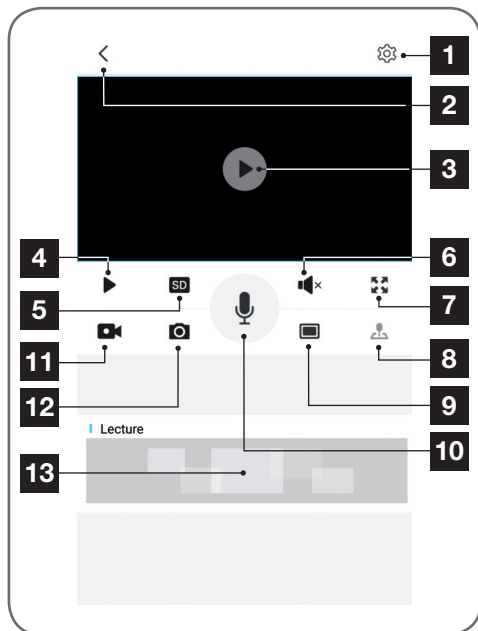

9	Exibição simultânea de até 4 câmaras
10	Ativação do microfone do smartphone para falar através do altifalante da câmara
11	Reprodução/paragem de uma gravação de vídeo (gravação na memória do smartphone)
12	Captura imediata de foto (gravação na memória do smartphone)
13	Caso exista um cartão microSD na câmara e tenham sido efetuadas gravações de vídeo, estas podem ser consultadas clicando aqui

2 - CONSULTA DOS VÍDEOS GRAVADOS PELA CÂMARA

No ecrã de visualização do direto, clique na zona inferior do ecrã para consultar o conteúdo do cartão microSD (não fornecido) e as gravações feitas pela câmara na sua ausência. Caso tenham sido gravados vídeos no cartão microSD (não fornecido) inserido na câmara, a sua presença é indicada da forma seguinte:

1	Acesso à configuração da câmara
2	Regresso à lista de câmaras registadas na aplicação
3	Imagem ao vivo
4	Início/paragem do vídeo
5	Seleção da qualidade da imagem. Atenção: uma qualidade elevada exige uma melhor ligação na câmara e no smartphone
6	Ativação/desativação do microfone da câmara
7	Mudança para formato paisagem para exibir o vídeo em ecrã completo
8	Não utilizado neste modelo

E - UTILIZAÇÃO

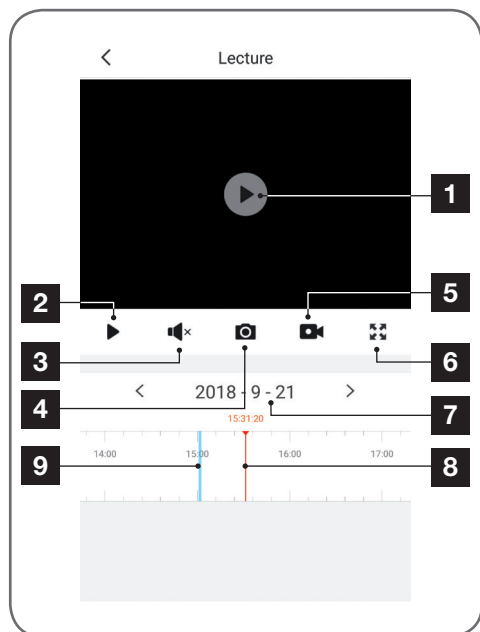

1	Quando é consultado um vídeo gravado, este surge em vez da imagem em direto
2	Início/paragem da reprodução
3	Ativação/desativação do som do vídeo gravado
4	Captura imediata de uma foto da gravação durante a visualização (guardada na memória do smartphone)
5	Reprodução/paragem de uma gravação de vídeo guardada na memória do smartphone durante a visualização
6	Ativação do ecrã inteiro
7	Data durante a consulta (clique em "<" ou ">" para a alterar)
8	O indicador vermelho indica a hora de visualização atual (deslize para a esquerda ou para a direita para alterar a posição do vídeo ou para mudar de vídeo)
9	A presença de linhas cor de azul indica que foram guardados vídeos na câmara à hora correspondente

F - REINICIALIZAÇÃO

Em caso de problemas, a configuração Wi-Fi pode ser reiniciada premindo a tecla **Reset** situada no cabo até à emissão de um sinal sonoro. De seguida, a câmara é reiniciada. Após 30 segundos, está disponível para uma nova configuração.

Nota: Premir a tecla **Reset** não elimina a câmara da sua aplicação

G - PERGUNTAS FREQUENTES

Sintomas	Causas possíveis	Soluções
<i>Não é possível instalar a aplicação Protect-Home no meu dispositivo Android</i>	O dispositivo tem uma versão muito antiga ou incompatível de Android	Contacte a assistência técnica do fabricante do seu dispositivo Android para obter uma atualização recente
	Google Play executa uma verificação dos elementos essenciais para o bom funcionamento da aplicação, se o seu dispositivo não responder a todos os critérios necessários, a instalação será recusada.	Utilize um outro dispositivo Android
<i>Não é possível instalar a aplicação Protect-Home no meu dispositivo Apple</i>	O seu dispositivo dispõe de uma versão muito antiga de iOS.	Efectue a atualização do sistema do seu dispositivo
<i>A câmara não é detetada como estando online quando tentamos associá-la por smartphone</i>	Ligação da câmara muito lenta	Ligue temporariamente o seu smartphone à mesma rede da câmara ao adicioná-la à aplicação
<i>Impossível estabelecer ligação à câmara na rede local</i>	Problema de rede/alimentação elétrica	Verifique as ligações à rede e à eletricidade
	Problema de configuração de rede	Controle a configuração de rede da sua câmara
<i>A imagem da câmara está inacessível via Internet. A imagem é de má qualidade ou instável</i>	Problema de configuração de rede	Controle os ajustes da sua instalação (box, roteador)
	Ajustes vídeo inadequados	Controle os ajustamentos do vídeo e reduza a qualidade se necessário
<i>A deteção de movimento desencadeia registos de forma intempestiva</i>	Ajustes de deteção de movimento inadequados	Oriente a câmara
<i>A câmara não é detetada como estando online</i>	Ligação da câmara muito lenta	Ligue temporariamente o smartphone à mesma
<i>quando tentamos associá-la por smartphone</i>		rede da câmara ao adicioná-la à aplicação

H - INFORMAÇÕES TÉCNICAS E LEGAIS

1 - CARACTERÍSTICAS TÉCNICAS

Câmara	
<i>Alimentação</i>	12VDC / 1A
<i>Interface de rede</i>	Wi-Fi IEEE 802.11 b/g/n 2,4 GHz Compatível com WPA/WPA2 RJ45 Ethernet 10/100 Mbps
<i>Sensor ótico</i>	¼" CMOS
<i>Intensidade luminosa mínima</i>	0 lux
<i>Visão noturna</i>	Automática (sensor crepuscular) Alcance: 25m
<i>Ângulo de visão</i>	68°
<i>Teclas</i>	Uma tecla de reinicialização dos parâmetros Wi-Fi
<i>Compressão vídeo</i>	h.264
<i>Resolução</i>	1280x720 pixels
<i>Áudio</i>	Microfone e altifalante integrados para comunicação áudio bidirecional
<i>Armazenamento</i>	1 ranhura para cartão microSD de 128 GB para armazenamento de vídeos com acesso à distância
<i>Temperatura de utilização e humidade</i>	-10°C a 50°C, 10% a 90%RH sem condensação Índice de proteção IP66
<i>Dimensões</i>	C 64 mm x A 64 mm x P 195 mm
<i>Peso</i>	335g

H - INFORMAÇÕES TÉCNICAS E LEGAIS

2 - GARANTIA

- Este produto tem uma garantia de 2 anos, que abrange peças e mão de obra, a partir da data de compra. É imperativo que guarde uma prova de compra durante esse período de garantia.

A garantia não cobre os danos causados por negligência, choques ou acidentes.

Qualquer intervenção no aparelho anulará a garantia.

3 - ASSISTÊNCIA E CONSELHOS

- Apesar de todo o cuidado empregue na criação dos nossos produtos e na redação deste manual, caso tenha dificuldades durante a instalação do seu produto ou quaisquer questões, é aconselhável contactar os nossos especialistas, que estão à sua disposição para o aconselhar.
- Caso verifique algum problema de funcionamento durante a instalação ou nos primeiros dias de utilização, é imperativo que entre em contacto connosco na presença da sua instalação para que um dos nossos técnicos faça um diagnóstico da origem do problema pois este dever-se-á, provavelmente, a um ajuste não adaptado ou a uma instalação sem conformidade. Se o problema for do produto, o técnico fornecer-lhe-á um número de dossiê para voltar à loja. Sem este número do dossiê, a loja pode recusar-se a fazer a troca do produto.

Contacte os técnicos do nosso serviço pós-venda através do:

Helpline : 707 45 11 45

De segunda a sexta-feira entre as 9h e as 13h e entre as 14h e as 18h.

4 - DEVOLUÇÃO DO PRODUTO - SPV

Apesar do cuidado dispensado na criação e fabrico do seu produto, caso seja necessário proceder à sua devolução ao nosso serviço de pós-venda, é possível consultar antecipadamente as intervenções no nosso sítio da Internet no seguinte endereço:
<http://sav.avidsen.com>

A Avidsen compromete-se a manter um stock de peças sobressalentes para este produto durante o período de garantia contratual.

5 - DECLARAÇÃO DE CONFORMIDADE CE

Em conformidade com a Diretiva RED
Declaração de conformidade à diretiva RED
SMART HOME FRANCE
Declara sob a sua exclusiva responsabilidade que os equipamentos listados abaixo:
Câmara-IP externa 720p HD 123981
Está conforme a diretiva RED 2014/53/UE e que a sua conformidade foi avaliada segundo as normas aplicáveis em vigor:
EN62368-1 :2014
EN62479:2010
EN301 489-1 V2.1.1 :2017-02
EN301 489-17 V3.1.1 :2017-03
EN300 328 V2.1.1 :2016-11

Em Tours, a 04/10/18
Alexandre Chaverot, Presidente



Precisa de ajuda?

Aidssy

responde às suas perguntas no site www.avidsen.com



SmartHome France
19 avenue Marcel Dassault
ZAC des Deux Lions - 37200 Tours - França

IT *Telecamera IP Wi-Fi 720P
configurabili*
cod. 123981

HD
720p



(Not included)

WiFi
2.4GHz



INDICE

A - ISTRUZIONI DI SICUREZZA **05**

- 1 - PRECAUZIONI PER L'USO 05
- 2 - MANUTENZIONE E PULIZIA 05
- 3 - SMALTIMENTO 05

B - DESCRIZIONE DEL PRODOTTO **06**

- 1 - CONTENUTO DEL KIT 06
- 2 - TELECAMERA 06
- 3 - ADATTATORE AC/DC 07

C - INSTALLAZIONE **08**

- 1 - INSTALLAZIONE DELLA TELECAMERA 08
- 2 - INSERIMENTO DELLA SCHEDA MICROSD (NON INCLUSA) 08
- 3 - CONNESSIONE DELLA TELECAMERA 09

D - CONFIGURAZIONE **10**

- 1 - COME CONFIGURARE LA TELECAMERA E AGGIUNGERLA ALL'APPLICAZIONE 10
- 2 - ACCESSO ALLE IMPOSTAZIONI 11
 - 2.1 - CONFIGURAZIONE 12

E - USO **13**

- 1 - VIDEO IN DIRETTA 13
- 2 - VISUALIZZAZIONE DEI VIDEO SALVATI DALLA TELECAMERA 13

F - RESET **15**

G - FAQ **16**

H - NOTE TECNICHE E LEGALI **17**

1 - CARATTERISTICHE TECNICHE	17
2 - GARANZIA	18
3 - ASSISTENZA E CONSIGLI	18
4 - RESO DEL PRODOTTO - SERVIZIO POST VENDITA	18
5 - DICHIARAZIONE DI CONFORMITÀ CE	18

A - ISTRUZIONI DI SICUREZZA

1 - PRECAUZIONI PER L'USO

- Non installare la telecamera in luoghi in cui il filtro dell'obiettivo potrebbe graffiarsi o sporcarsi.
- Non esporre l'obiettivo della telecamera direttamente alla luce del sole o a fonti di luce riflessa.
- Non utilizzare più prese multiple e/o prolunghe.
- Non installare in prossimità di prodotti chimici acidi, ammoniaca o fonti di emissione di gas tossici.
- Installazione e utilizzo della telecamera devono rispettare le vigenti normative locali.

2 - MANUTENZIONE E PULIZIA

- Prima di qualunque intervento, scollegare l'apparecchio dalla rete di alimentazione.
- Non pulire il prodotto con sostanze abrasive o corrosive.
- Utilizzare un semplice panno morbido leggermente inumidito.
- Per evitare di danneggiare le parti interne del dispositivo, non spruzzare direttamente su di esso prodotti per la pulizia contenuti in bombolette spray.

3 - SMALTIMENTO



Questo logo indica che i dispositivi non più utilizzabili non possono essere gettati nei normali contenitori per i rifiuti ordinari. Le sostanze tossiche che possono essere in essi contenute, infatti, potrebbero rappresentare un rischio per la salute e per l'ambiente. Tali dispositivi devono essere resi al proprio rivenditore oppure smaltiti secondo quanto stabilito dalle autorità locali.



B - DESCRIZIONE DEL PRODOTTO

1 - CONTENUTO DEL KIT

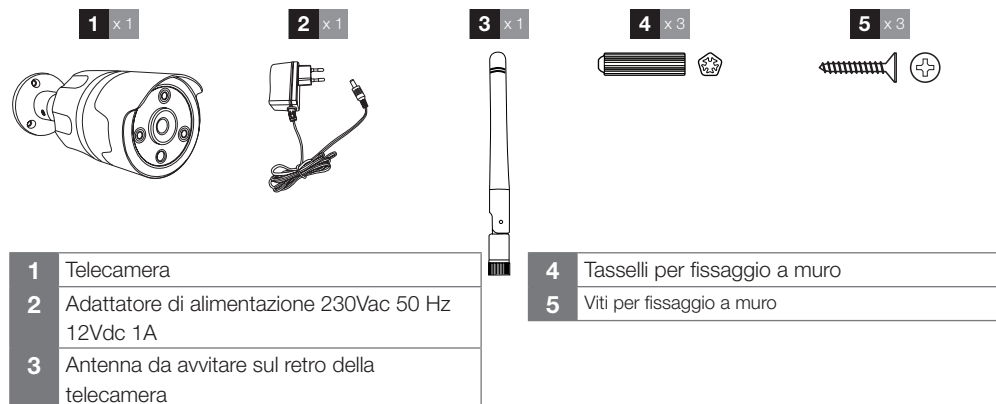

2 - TELECAMERA

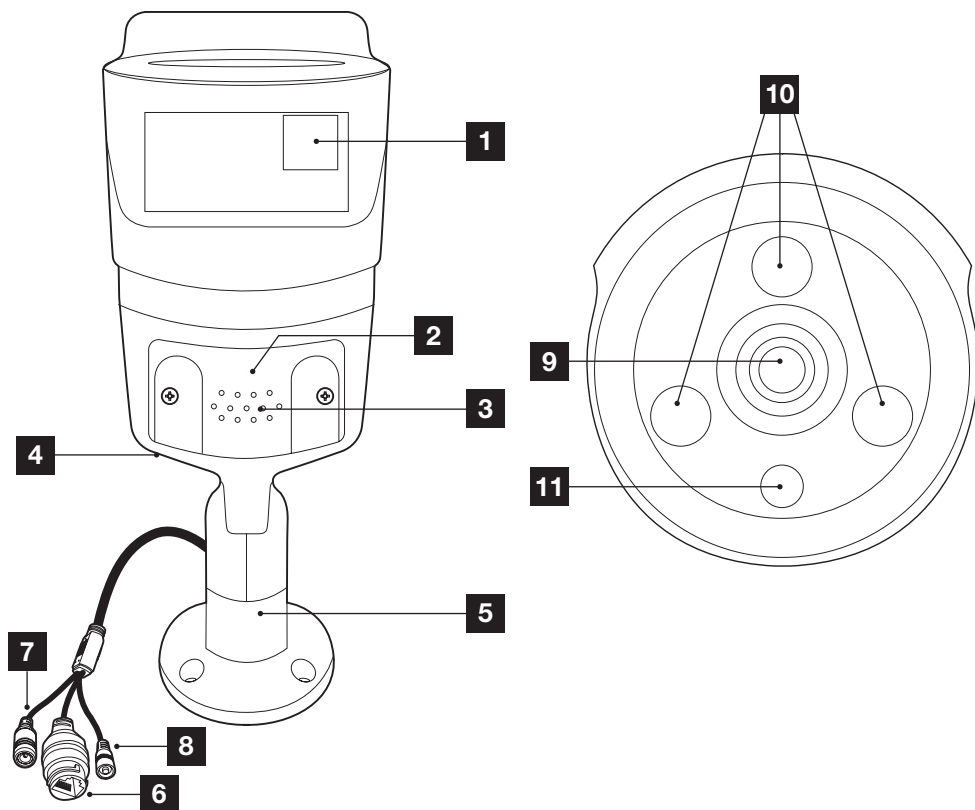

B - DESCRIZIONE DEL PRODOTTO

1	Codice QR da fotografare durante la messa in servizio con l'app Protect-Home
2	Coperchio alloggiamento per scheda microSD (non inclusa) fino a 128GB
3	Griglia altoparlante
4	Microfono (faccia posteriore)
5	Piede orientabile (tutte le articolazioni possono essere sbloccate/bloccate con la chiave a brugola in dotazione)
6	Presa RJ45 per connessione alla rete Internet (uso facoltativo)
7	Presa di alimentazione per adattatore di alimentazione (incluso)
8	Pulsante "reset": reinizializzazione
9	Obiettivo della telecamera
10	Luce a infrarossi per visione notturna
11	Sensore crepuscolare per il comando della luce a infrarossi

3 - ADATTATORE DI ALIMENTAZIONE

Nel kit è incluso un adattatore di rete 230Vac 50Hz / 12Vdc 1A per l'alimentazione della telecamera. Non utilizzare nessun'altra sorgente di alimentazione per evitare il rischio di danni alla telecamera e l'annullamento della garanzia.

C - INSTALLAZIONE

1 - COME INSTALLARE LA TELECAMERA

- È possibile fissare la telecamera sia su un muro che al soffitto.
- Fissare la telecamera usando viti e tasselli adatti al tipo di supporto (le viti e i tasselli forniti sono adatti per l'uso su muri pieni).
- Assicurarsi che la telecamera sia saldamente fissata in modo da prevenire eventuali rischi di caduta.

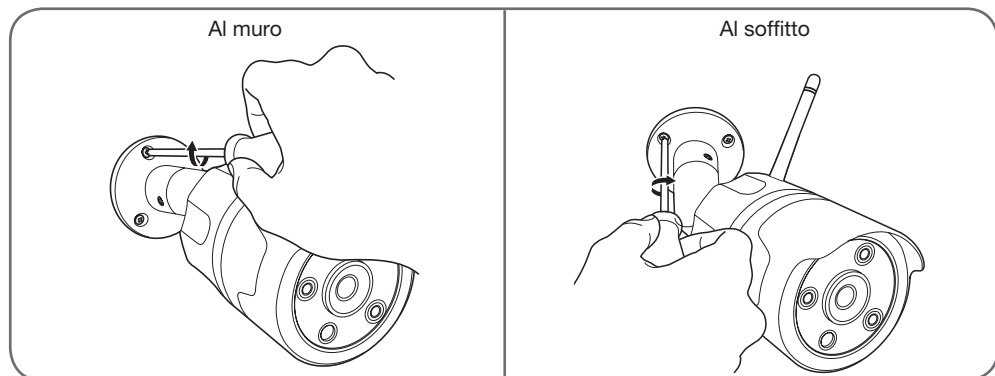

2 - INSERIMENTO DELLA SCHEDA MICROSD (NON INCLUSA)

La telecamera prevede un alloggiamento per scheda microSD che consente di aggiungere una memoria interna al dispositivo. La capacità massima della scheda deve essere di 128GB.

La scheda è facoltativa, ma necessaria se si desidera che la telecamera registri filmati autonomamente.

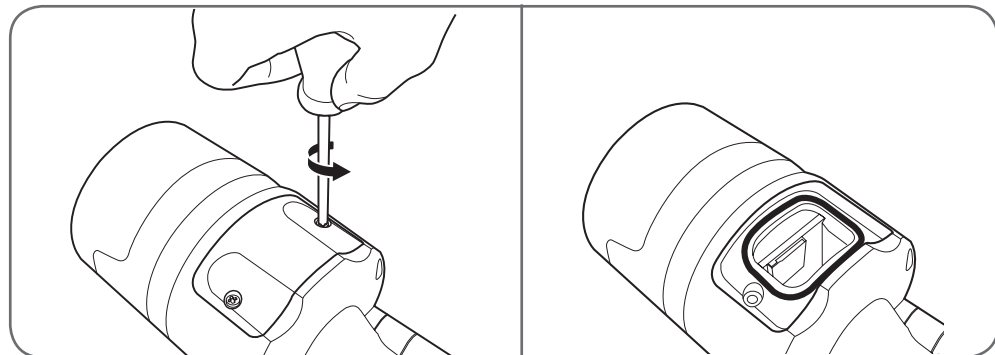

- Inserire una scheda microSD

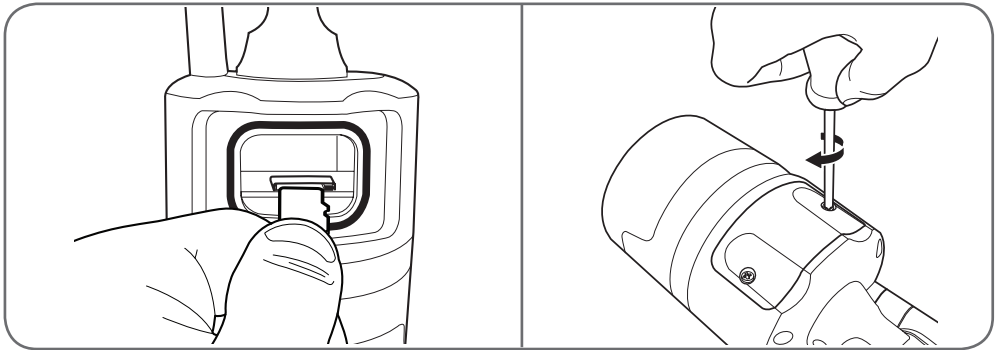

N.B.: Le presenti operazioni devono essere effettuate con la telecamera scollegata dalla rete di alimentazione.

3 - CONNESSIONE DELLA TELECAMERA

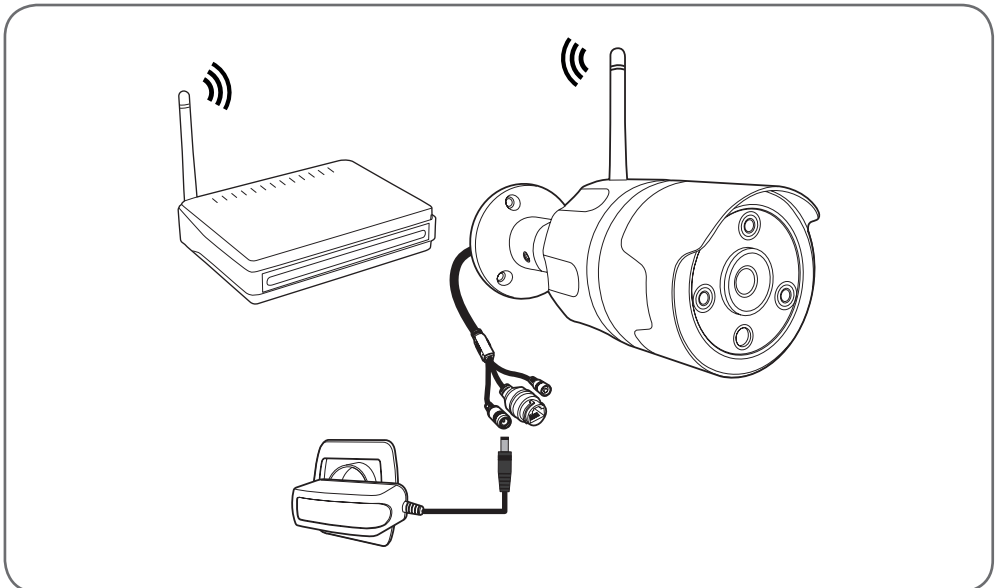

D - CONFIGURAZIONE

1 - COME CONFIGURARE LA TELECAMERA E AGGIUNGERLA NELL'APPLICAZIONE

N.B.: le immagini del presente manuale sono state realizzate usando la versione Android dell'app Protect-Home. Il funzionamento della versione iOS per iPhone è molto simile.

Scaricare l'app Protect-Home  da AppStore o Google Play e aprirla. Accettare le eventuali richieste di autorizzazione inviate dall'app (accesso alla fotocamera per fotografare il codice QR).

Toccare l'icona , l'app apre la fotocamera dello smartphone e invita a fotografare il codice QR presente sulla telecamera:



In questa fase la telecamera deve essere già stata accesa. Quando è pronta, emette una melodia di attesa.

Toccare “La musique signalant la réussite a retenti” (È stata avvertita la suoneria che conferma il riconoscimento) per continuare.

A questo punto l'app chiede come configurare la telecamera:

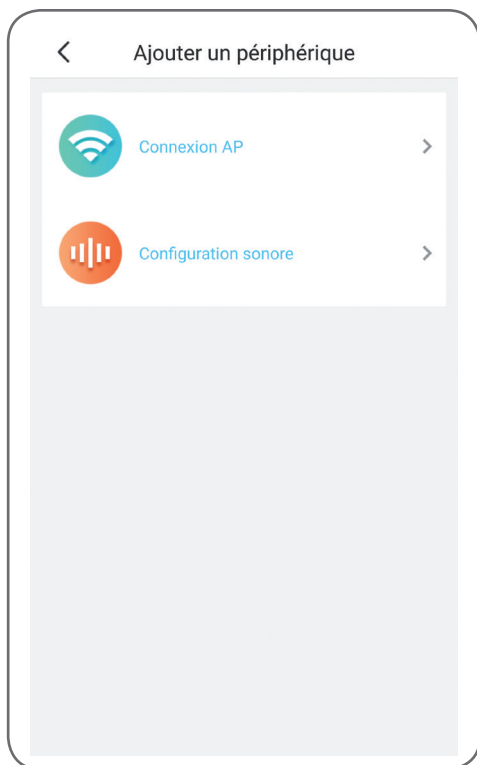

Connexion AP (Connessione AP): tramite Wi-Fi.

Configuration sonore (Configurazione acustica): le informazioni saranno trasmesse dall'altoparlante dello smartphone.

Per continuare, selezionare uno dei due metodi (sono equivalenti):

D - CONFIGURAZIONE



A questo punto l'app chiede la rete e la chiave da comunicare alla telecamera per permetterle di accedere a Internet.

Importante: Compatibile rete 2.4GHz - 20/40 auto - WPA/WPA2.

Non compatibile Wi-Fi 5GHz, non compatibile crittografia WEP.

In caso di problemi di connessione, controllare le impostazioni wireless del modem/router o rivolgersi al proprio provider Internet.

- Se si è scelto "Configuration sonore" (Configurazione acustica), assicurarsi di aver attivato l'audio dello smartphone.
- Per proseguire la configurazione, rimanere con lo smartphone vicino alla telecamera (max. 30 cm).

Toccare "Suivant" (Successivo) dopo aver indicato la rete Wi-Fi a cui connettersi e la relativa chiave. Lo smartphone trasmette le istruzioni alla telecamera. Dopo essere riuscita a connettersi alla rete indicata

dallo smartphone, la telecamera emette una melodia.

Quando lo smartphone rileva la presenza della telecamera in rete, chiede quale fuso orario utilizzare.

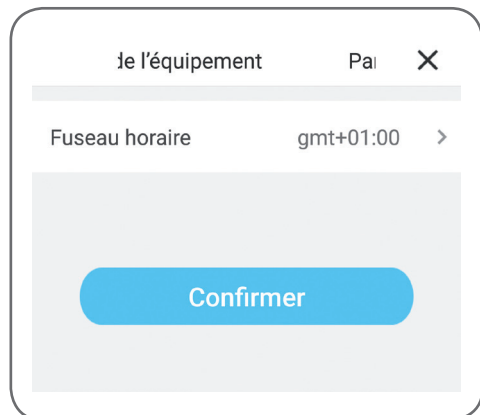

L'ora indicata compare in sovrapposizione nei video registrati dalla telecamera. (Europa: GMT+1 ora solare, GMT+2 ora legale).

2 - ACCESSO ALLE IMPOSTAZIONI

Quando si accede alla telecamera la prima volta, l'utente è invitato a cambiare la password predefinita della telecamera:

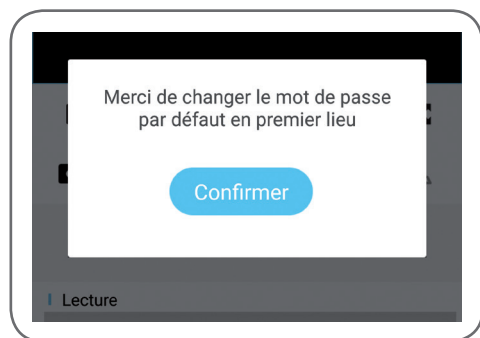

D - CONFIGURAZIONE

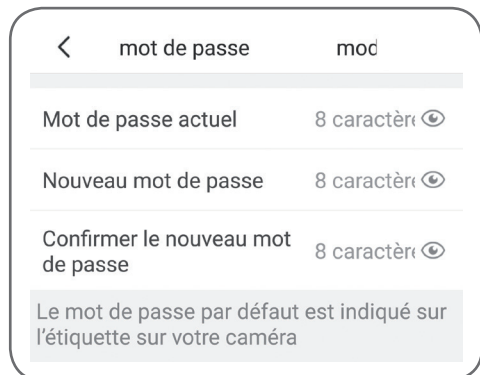

La password predefinita ("Default password") è il codice a 8 lettere marcato sulla telecamera accanto al codice QR.

La nuova password deve essere composta da almeno 8 caratteri alfanumerici.

2.1 - CONFIGURAZIONE

Dopo aver toccato l'immagine ripresa dalla telecamera dall'elenco delle telecamere, toccare l'icona  per accedere alla configurazione completa della telecamera:

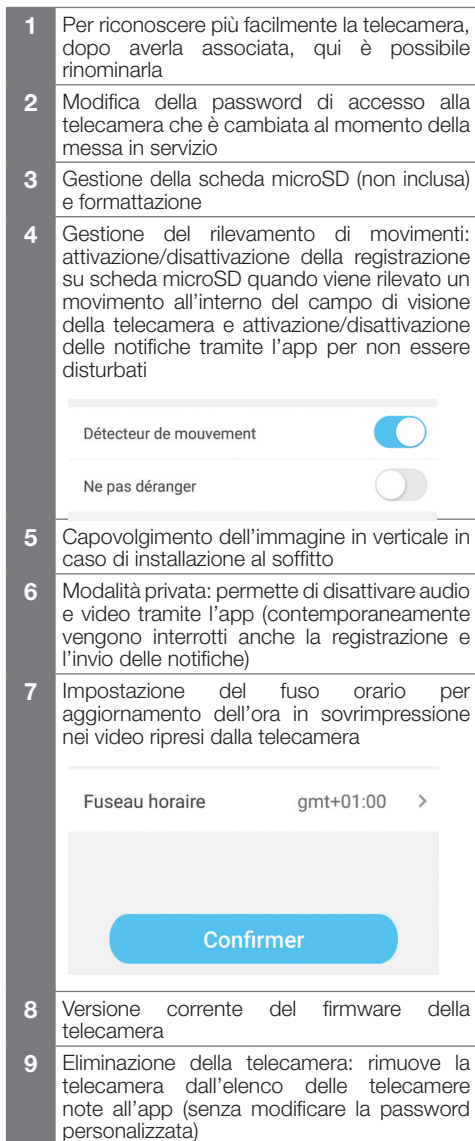

1 - VIDEO IN DIRETTA

Per visualizzare le immagini riprese in tempo reale, accedere alla lista delle telecamere (nella schermata principale dell'app quando la si apre) e toccare l'immagine o il nome della telecamera:

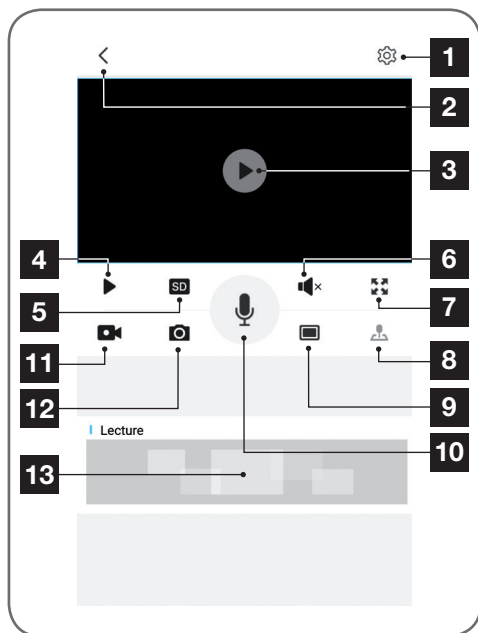

1	Accesso alla configurazione della telecamera
2	Torna alla lista delle telecamere note all'app
3	Immagini in diretta
4	Avvio/interruzione video
5	Selezione della qualità dell'immagine. Attenzione: più la qualità è elevata, migliore dovrà essere la connessione sia della telecamera che dello smartphone
6	Attivazione/disattivazione del microfono della telecamera
7	Passaggio al formato orizzontale per visualizzare le immagini a schermo intero
8	Non utilizzato su questo modello.

9	Visualizzazione simultanea delle immagini di 4 telecamere max.
10	Attivazione del microfono per parlare attraverso l'altoparlante della telecamera
11	Avvio/interruzione di una videoregistrazione (salvata nella memoria dello smartphone)
12	Scatto di una foto istantanea (salvata nella memoria dello smartphone)
13	Se nella telecamera è presente una scheda microSD, gli eventuali video registrati possono essere consultati qui

2 - VISUALIZZAZIONE DEI VIDEO SALVATI DALLA TELECAMERA

Quando si visionano le immagini in diretta, toccare l'area nella parte inferiore dello schermo per consultare il contenuto della scheda microSD (non inclusa) e le registrazioni fatte dalla telecamera mentre si era assenti. Se nella scheda microSD (non inclusa) inserita nella telecamera sono stati salvati dei video, la loro presenza è indicata come segue:

E -UTILIZZO

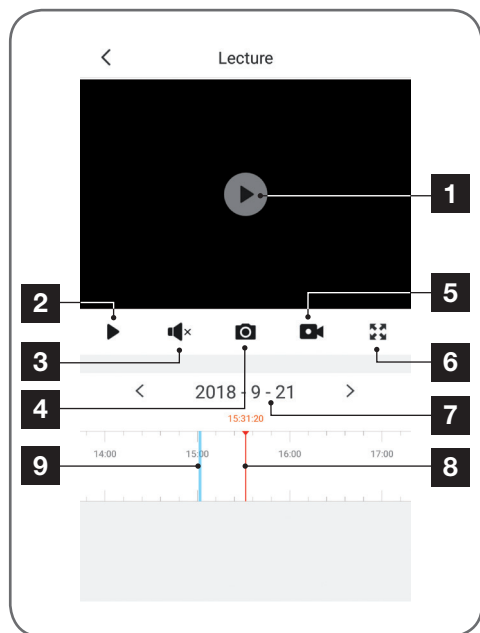

1	Quando si avvia la riproduzione di un video registrato, esso è visualizzato al posto delle immagini in diretta
2	Avvio/interruzione della riproduzione
3	Attivazione/disattivazione dell'audio del video registrato
4	Scatto di una foto istantanea della registrazione visualizzata (che sarà salvata nella memoria dello smartphone)
5	Avvio/interruzione di una videoregistrazione del video visualizzato (che sarà salvata nella memoria dello smartphone)
6	Passaggio allo schermo intero
7	Data consultata (toccare "<" o ">" per modificarla)
8	La riga rossa indica l'ora di visualizzazione in corso (scorrere verso sinistra o verso destra per spostarsi all'interno del video o cambiare video)
9	La presenza delle righe blu indica le ore in cui i video sono stati salvati nella telecamera

In caso di problemi, la configurazione Wi-Fi può essere reinizializzata tenendo premuto il tasto **Reset** presente sul cavo fino a quando non si avvertirà un segnale acustico. Al termine della reinizializzazione la telecamera si riavvia automaticamente. Dopo 30 secondi sarà nuovamente disponibile per essere riconfigurata.

N.B.: Premendo il tasto **Reset** la telecamera non sarà rimossa dall'app

G - FAQ

Problema	Possibili cause	Soluzioni
<i>Impossibile installare l'app Protect-Home su un dispositivo Android</i>	La versione del sistema operativo Android installata è obsoleta o incompatibile.	Contattare l'assistenza del produttore del dispositivo Android per ottenere la versione più recente del sistema operativo.
	GooglePlay verifica gli elementi essenziali per il corretto funzionamento dell'applicazione. Se il dispositivo non soddisfa tutti i criteri necessari, l'installazione non sarà possibile.	Usare un altro dispositivo Android.
<i>Impossibile installare l'app Protect-Home su un dispositivo Apple</i>	La versione di iOS è obsoleta.	Aggiornare il sistema operativo del dispositivo.
<i>La telecamera non viene rilevata come in linea quando la si vuole associare a uno smartphone</i>	Connessione telecamera troppo lenta	Collegare temporaneamente lo smartphone alla rete cui è collegata la telecamera per poterla aggiungere nell'app.
<i>Impossibile collegare la telecamera alla rete locale.</i>	Problema di rete / alimentazione elettrica.	Verificare la connessione di rete e quella elettrica.
	Problema di configurazione di rete.	Controllare la configurazione di rete della telecamera.
<i>Le immagini della telecamera non sono accessibili via Internet. L'immagine è di cattiva qualità o a scatti.</i>	Problema di configurazione di rete.	Controllare le impostazioni dell'installazione (modem, router)
	Impostazioni video errate.	Controllare le impostazioni video e, se necessario, ridurre la qualità.
<i>Il rilevamento dei movimenti si attiva in maniera intempestiva.</i>	Impostazioni di rilevamento movimenti errate.	Modificare l'orientamento della telecamera.
<i>La telecamera non viene rilevata come on-line</i>	Connessione telecamera troppo lenta	Collegare momentaneamente lo smartphone alla stessa rete
<i>quando si vuole associarla tramite smartphone</i>		cui è collegata la telecamera per poterla aggiungere nell'app.

H - NOTE TECNICHE E LEGALI

1 - CARATTERISTICHE TECNICHE

Telecamera	
<i>Alimentazione</i>	12V CC / 1A
<i>Interfaccia di rete</i>	Wi-Fi IEEE 802.11 b/g/n 2.4Ghz Compatibile WPA/WPA2 RJ45 Ethernet 10/100Mbps
<i>Sensore ottico</i>	1/4" CMOS
<i>Intensità luminosa minima</i>	0 lux
<i>Visione notturna</i>	Automatica (sensore crepuscolare) Portata: 25m
<i>Angolo di visione</i>	68°
<i>Tasti</i>	Tasto di reset impostazioni Wi-Fi
<i>Compressione video</i>	h.264
<i>Risoluzione</i>	1280x720 pixel
<i>Audio</i>	Microfono e altoparlante integrati per comunicazioni audio bidirezionali
<i>Memoria</i>	1 alloggiamento per scheda microSD fino a 128GB per salvare video con accesso da remoto
<i>Temperatura e umidità d'utilizzo</i>	da -10 °C a 50°C, da 10% a 90% RH senza condensazione Indice di protezione IP66
<i>Dimensioni</i>	L64mm x H64mm x P195mm
<i>Peso</i>	335g

H - NOTE TECNICHE E LEGALI

2 - GARANZIA

- Il presente prodotto è coperto da una garanzia pezzi e manodopera di 2 anni a partire dalla data di acquisto. Per far valere la garanzia è necessario conservare la prova di acquisto.

La garanzia non copre eventuali danni dovuti a negligenza, urti o incidenti.

Eventuali interventi di riparazione autonomi del dispositivo invalidano la garanzia.

3 - ASSISTENZA E CONSIGLI

- Nonostante tutta la cura con la quale abbiamo progettato i nostri prodotti e realizzato il presente manuale, qualora l'utente incontri difficoltà nell'installare il prodotto o abbia dei dubbi è invitato a contattare i nostri specialisti, che saranno sempre a sua completa disposizione per rispondere a tutte le sue domande.
- In caso di malfunzionamento del prodotto durante l'installazione o pochi giorni dopo la stessa si invita a contattare il servizio clienti rimanendo di fronte al prodotto: molto probabilmente il problema deriva da un errato settaggio o da un'installazione non conforme e così facendo i nostri tecnici potranno diagnosticarne subito l'origine. Se invece il problema dovesse derivare dal prodotto stesso il tecnico fornirà all'utente un apposito numero di pratica per poter effettuare un reso in negozio. In mancanza di tale numero di pratica il rivenditore potrà rifiutarsi di sostituire il prodotto difettoso.

I tecnici del servizio post-vendita sono disponibili al numero:

Assistenza clienti: + 39 02 97 27 15 98

Dal lunedì al venerdì dalle 9:00 alle 13:00 e dalle 14:00 alle 18:00.



Bisogno di aiuto?
Aidssy
risponde a tutte le tue domande
sul sito www.advisen.com

4 - RESO DEL PRODOTTO - SERVIZIO POST VENDITA

Nonostante tutta la cura con la quale abbiamo progettato e realizzato il prodotto acquistato, qualora fosse necessario rinviarlo al produttore tramite il servizio post vendita per permetterne la riparazione, sarà possibile consultare lo stato di avanzamento dell'intervento collegandosi al seguente sito Internet: <http://sav.avidsen.com>

Avidsen si impegna a disporre di uno stock di pezzi di ricambio per questo prodotto durante il periodo di garanzia contrattuale.

5 - DICHIARAZIONE DI CONFORMITÀ CE

Alla direttiva RED

Dichiarazione di conformità alla direttiva RED
SMART HOME FRANCE

Dichiara sotto la propria responsabilità che il dispositivo seguente:

Telecamera IP da esterno 720p HD 123981

È conforme alla direttiva RED 2014/53/UE e che tale conformità è stata valutata in ottemperanza delle seguenti norme vigenti:

EN62368-1:2014

EN62479:2010

EN301 489-1 V2.1.1:2017-02

EN301 489-17 V3.1.1:2017-03

EN300 328 V2.1.1:2016-11

Tours, 04/10/18

Alexandre Chaverot, presidente



SmartHome France
19 avenue Marcel Dassault
ZAC des Deux Lions - 37200 Tours - Francia