

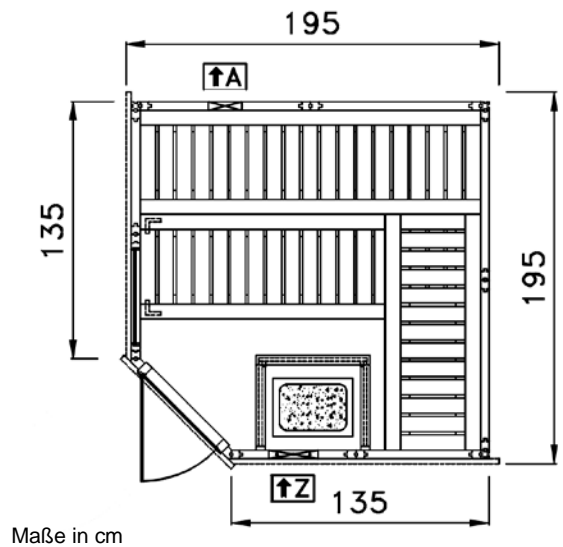

# Massivholz - Elementsauna

Art.-Nr.: 528.2020.39100



Maße in cm

Außenmaß	Innenmaß	Erforderlicher Montageraum	Grundfläche	Rauminhalt	Gewicht
B x T x H [cm]	B x T x H [cm]	B x T x H [cm]	innen [m <sup>2</sup> ]	innen [m <sup>3</sup> ]	[kg]
195 x 195 x 199	179 x 179 x 193,5	270 x 270 x 210	3,02	5,84	416

## ALLGEMEINES

- Sauna in Element-Bauweise
- Material: nordisches Fichtenholz,
- Inneneinrichtung: 2 Liegen 55cm tief, 1 Querliege 50cm tief, 2 Kopfstützen, Liegenblende, Rückenlehnen, Ofenschutzgitter und weka - Bodenmatte
- Tür wahlweise nach rechts oder links öffnend

## WANDAUFBAU

- 45 mm starke Wandelemente aus Massivholzbohlen gefertigt

## DECKE

- 60 mm starke, isolierte Deckenelemente
- Isolierung mit Mineralfaser-Wärmedämmplatten TW-40
- Dampfsperre aus Aluminiumfolie

## AUSFÜHRUNG

- Ganzglastür aus 8 mm starkem Einscheiben - Sicherheitsglas in Graphit - Optik mit 2-Punkt-Magnetverschluss
- rechts oder links anschlagbar
- Premium Edelstahl- / Holzgriff und Beschläge in matt-chrom Design
- 1 Fenster 50 x 178 cm, Sicherheitsglas in Graphit - Optik

## OFEN-SETS ALS ZUBEHÖR

- OS: Saunaofen 7,5 kW, Saunasteine und multifunktionale Steuerung mit Digitalanzeige
- BioS: BioAktiv-Ofen 7,5 kW, Saunasteine und multifunktionale Steuerung mit Digitalanzeige



## ZUBEHÖR (gegen Aufpreis)

- Aufgusskübel, Schöpfkelle, Leuchten-Set, Klimamesser, Aufgusskonzentrate, Sanduhr u.v.m.
- Silikonkabel-Set
- Farblicht-Anwendung

Das gesamte Zubehör finden Sie im weka- Saunakatalog.

## VERPACKUNG

- 2 Pakete Saunakabine inkl. Montagematerial und übersichtlicher Montageanleitung
- Verpackungsmaße: L/B/H 200/94/98 cm  
L/B/H 92/29/18 cm

