

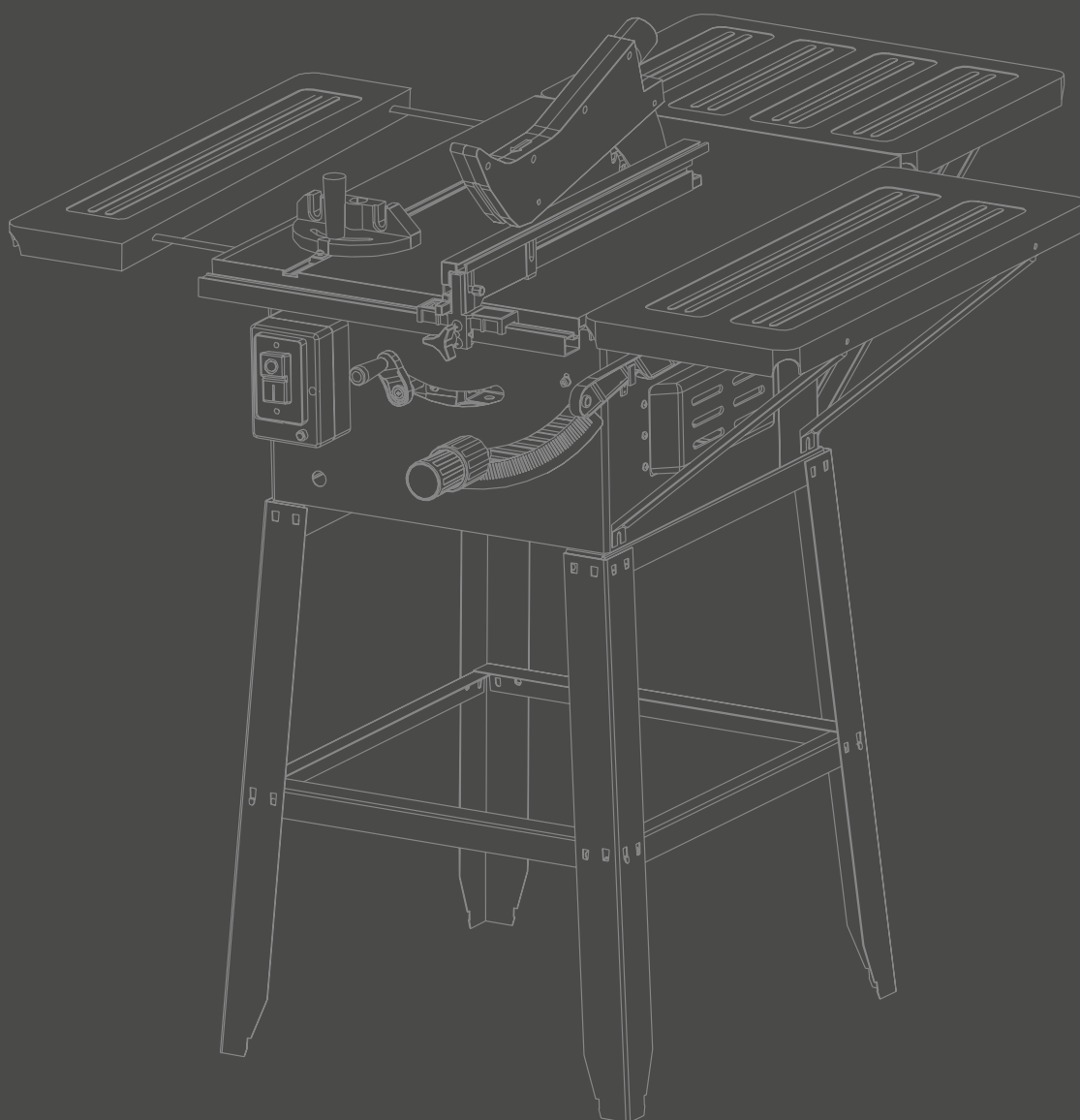

# CIRKELZAAGTAFEL 56372

- Ⓝ NL Gebruiksaanwijzing
- Ⓞ GB Instruction manual
- Ⓣ F Mode d'emploi
- Ⓤ D Gebrauchsanleitung



HYUNDAI

Nederlands

English

Français

Deutsch

• Verklaring van overeenstemming • Declaration of conformity • Certificat de conformité • Konformitätserklärung

2

7

10

13

17

23

3

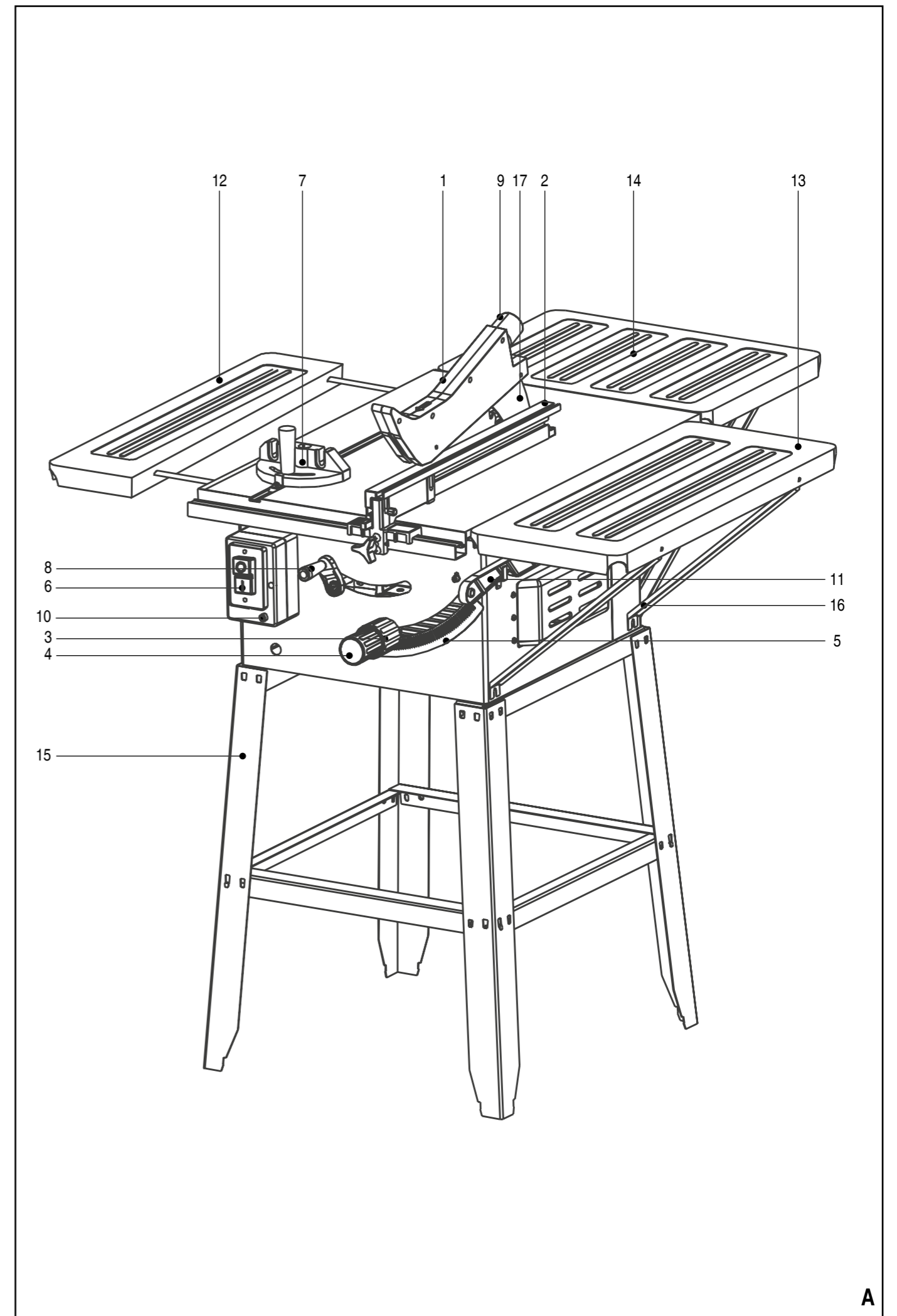

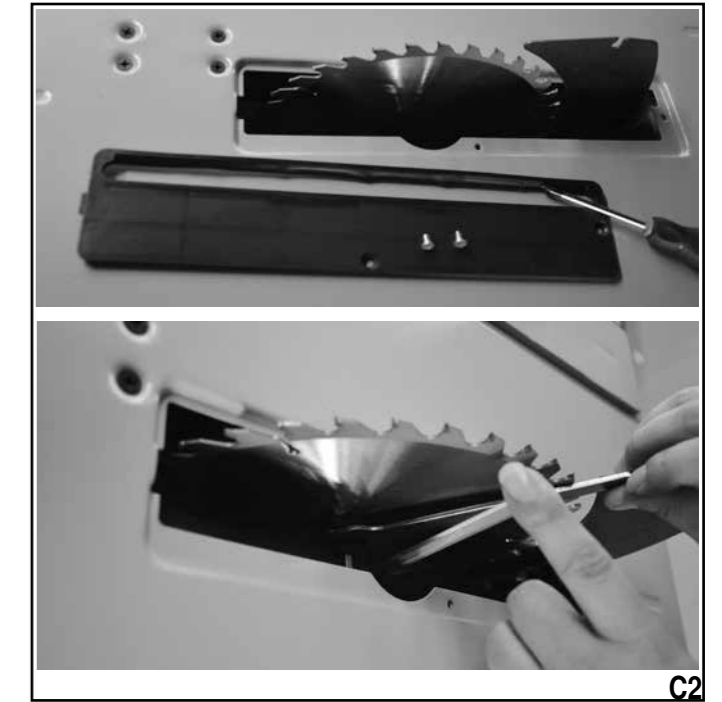
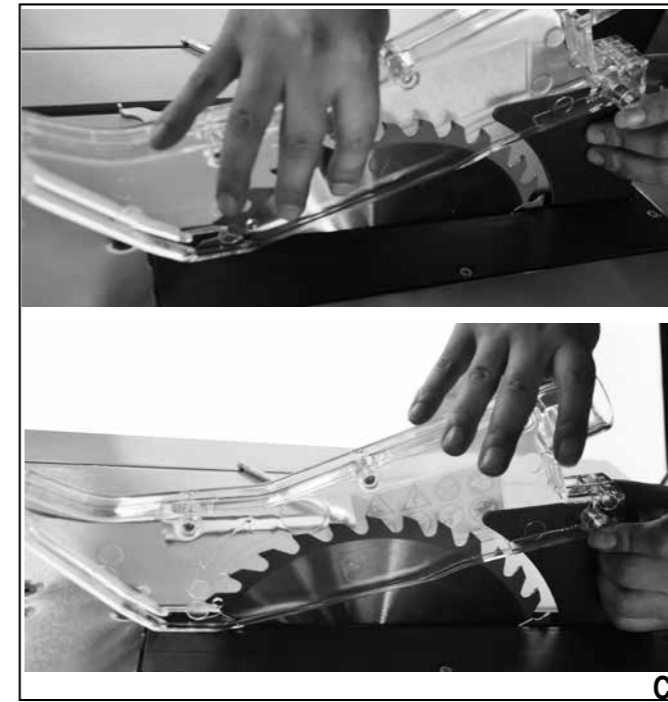
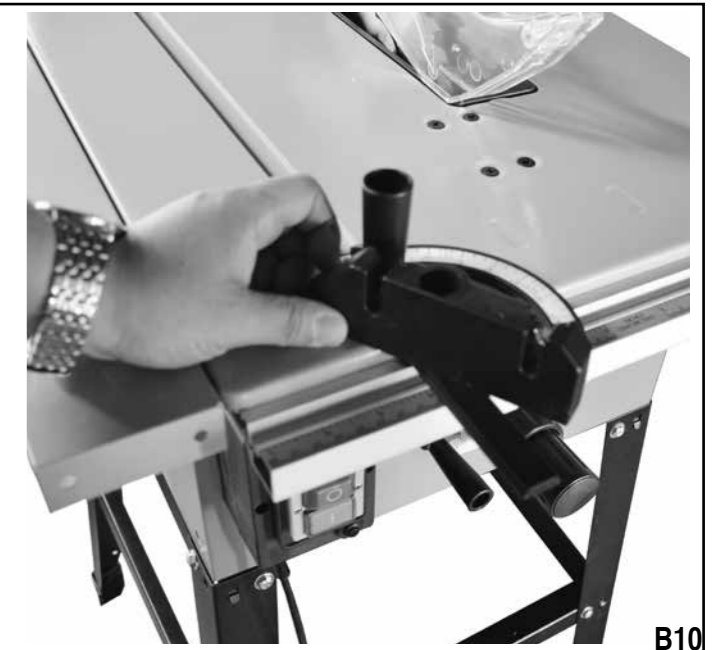
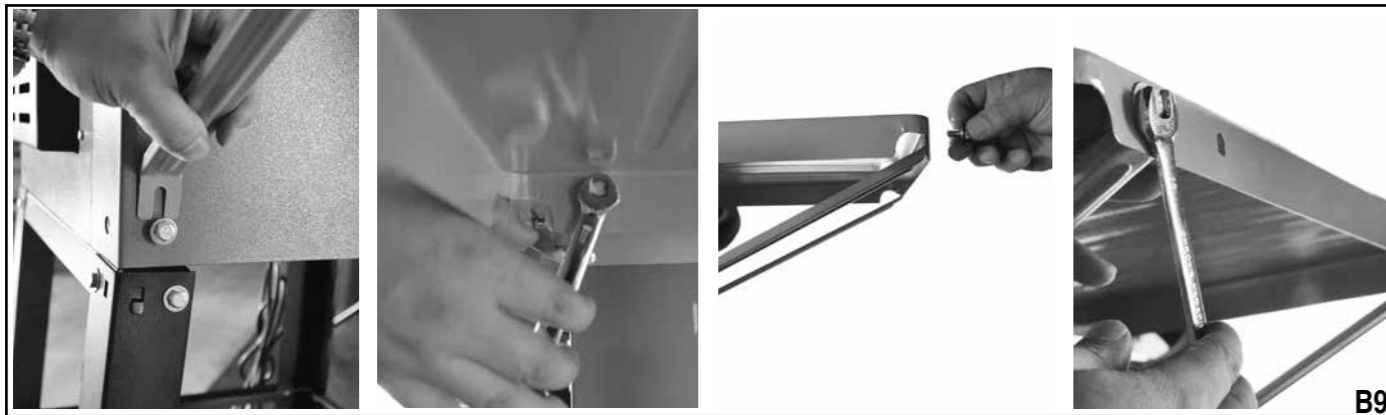
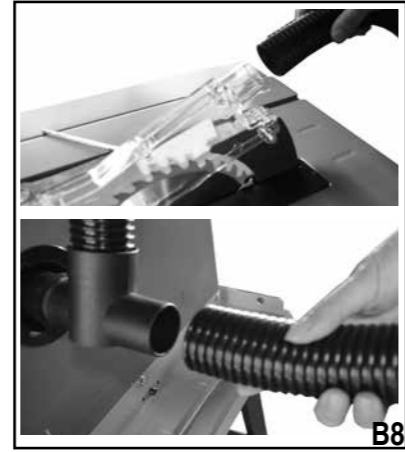
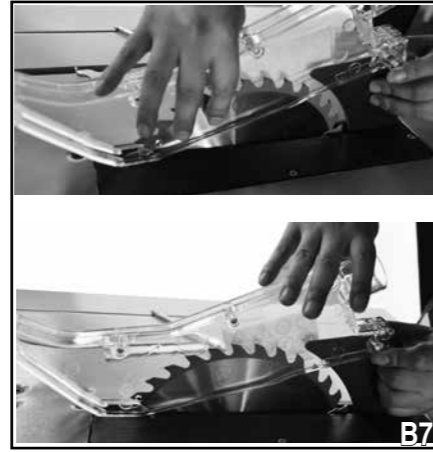
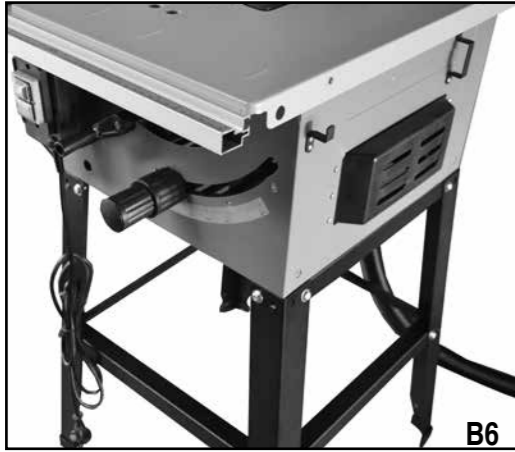
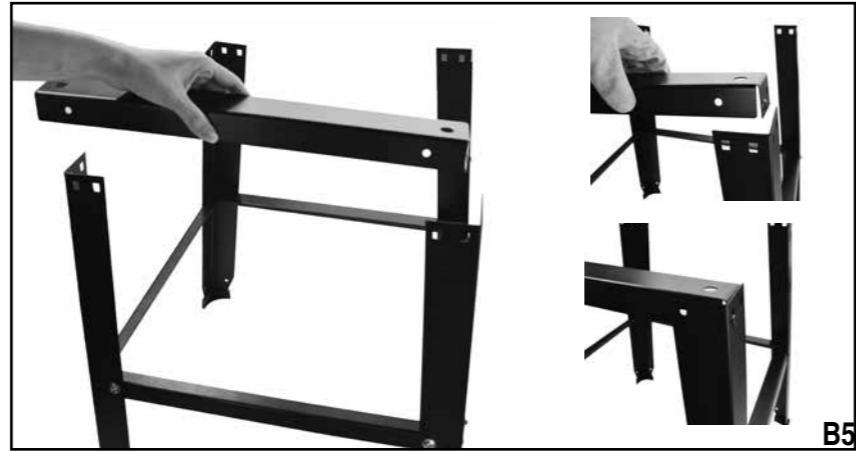
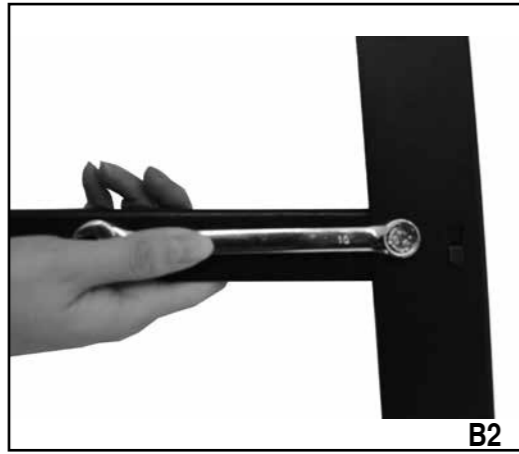

## CIRKELZAAGTAFEL 56372

### WAARSCHUWING

 **Lees alle veiligheidsvoorschriften en alle instructies.** Het niet in acht nemen van de voorschriften en instructies kan een elektrische schok, brand en/of ernstig letsel tot gevolg hebben. **Bewaar alle voorschriften en instructies voor toekomstig gebruik.**

### VEILIGHEIDSVOORSCHRIFTEN

Volg bij gebruik van de machine altijd de bijgesloten veiligheidsvoorschriften en onderstaande aanvullende veiligheidsvoorschriften nauwkeurig op.

Op de machine en/of in deze gebruiksaanwijzing vindt u de volgende symbolen:

 Gevaar voor lichamelijk letsel of materiële schade.

 Lees voor gebruik de handleiding.

 Draag een veiligheidsbril.

 Draag een stofmasker.

 Draag gehoorbescherming.

 Houd uw handen uit de directe omgeving van draaiende delen.

 Houd omstanders op afstand van de machine.

 Gevaar voor rondvliegende spaanders.

 Neem de stekker uit het stopcontact voordat u onderhoud verricht en bij beschadiging van het snoer.

 Veiligheidsklasse II - dubbel geïsoleerd.

### AANVULLENDE VEILIGHEIDSVOORSCHRIFTEN VOOR CIRKELZAAGTAFELS

- Verwijder nooit de beschermkap. Zorg ervoor dat het zaagblad correct door de beschermkap wordt afgeschermd.
- Verwijder nooit de splijtwig. De afstand tussen tandkrans en splijtwig mag maximaal 5 mm bedragen.
- Gebruik alleen de oorspronkelijke splijtwig.
- Vervang het tafelinzetstuk zodra het beschadigd of versleten is.
- Gebruik geen zaagbladen van HSS-staal. Gebruik uitsluitend zaagbladen die in deze handleiding worden vermeld en die voldoen aan EN 847-1. Zie de technische gegevens voor de juiste afmetingen van het zaagblad.
- Gebruik geen zaagbladen die verbogen, vervormd of op een andere wijze beschadigd zijn.
- Gebruik geen zaagbladen die niet voldoen aan de specificaties vermeld in deze gebruiksaanwijzing.
- Gebruik nooit adapters om zaagbladen met een te groot asgat te monteren.
- Verwijder voordat u begint te zagen alle spijkers en andere metalen voorwerpen uit het werkstuk.
- Schakel de machine nooit in als het werkstuk tegen het zaagblad ligt.
- Begin nooit te zagen voordat de machine op volle toeren draait.
- Reik nooit over het draaiende zaagblad heen.
- Verwijder geen afgezaagde werkstukken terwijl het zaagblad draait.
- Houd uw handen uit de directe omgeving van het zaagblad.
- Gebruik de duwstok (bijgeleverd) om uiterst kleine werkstukken te zagen.

- Probeer nooit om ronde werkstukken te zagen.
- Gebruik de machine niet voor het zagen van groeven of voor frezen.
- Zorg dat het tafelverlengstuk is aangebracht indien u tijdens de werkzaamheden wilt worden geassisteerd. De assistent mag uitsluitend plaatsnemen aan het uitvoereind van het tafelverlengstuk. Zonder tafelverlengstuk mag de machine door slechts één persoon worden bediend.
- Verlaat de machine pas nadat u de machine heeft uitgeschakeld en het zaagblad volledig tot stilstand is gekomen.
- Probeer het zaagblad nooit door middel van tegendruk aan de zijkant af te remmen.
- Neem voordat u onderhoud aan de machine verricht altijd eerst de stekker uit het stopcontact.
- Gebruik de machine niet voordat deze volledig volgens de instructies is gemonteerd en geïnstalleerd.
- Verricht geen ontwerp-, montage- of opbouwwerkzaamheden op de tafel terwijl de machine is ingeschakeld.
- Schakel de stroom uit en maak de tafel schoon voordat u bij de machine wegloopt.

### Overige risico's

De volgende gevaren kunnen zich voordoen tijdens gebruik van de machine:

- gevaar van verwonding aan de vingers en handen tijdens het verwisselen van het zaagblad;
- gevaar van verwonding door rondvliegend afval van het werkstuk;
- gevaar van gehoorbeschadiging;
- gezondheidsrisico wegens inhalering van rondzwerfende deeltjes.

### ELEKTRISCHE VEILIGHEID

 Controleer of de op het typeplaatje van de machine vermelde spanning overeenkomt

### BESCHRIJVING (FIG. A)

Uw tafelcirkelzaag is ontworpen voor het zagen van langs- en dwarszaagsneden in hard en zacht hout. De machine is niet geschikt voor het zagen van rondhout en het zagen van groeven e.d.

1. Beschermkap
2. Parallelaanslag
3. Verstekhendel
4. Verstekvergrendelknop
5. Schaal voor verstekhoek
6. Aan/uit-schakelaar
7. Geleidingsaanslag
8. Hendel voor hoogte-instelling
9. Aansluiting stofafzuiging
10. Thermische beveiliging
11. Duwstok
12. Tafelverlengstuk links
13. Tafelverlengstuk rechts
14. Tafelverlengstuk achter
15. Onderstel
16. Steunbeugel
17. Splijtwig

### Inhoud verpakking

- Tafelcirkelzaag met zaagblad
- Beschermkap
- 4 poten
- 2 korte dwarssteunen
- 2 lange dwarssteunen
- 2 steunbalken
- 4 rubberen voetjes
- 2 tafelverlengstukken
- 6 steunbeugels met bouten, ringen en moeren
- Parallelaanslag
- Geliedingsaanslag
- Duwstok

- Stofafzuigslang
- 2 sleutels
- 16 bouten, ringen en moeren
- 4 inbusbouten met ringen
- Gebruiksaanwijzing
- Veiligheidsvoorschriften
- Garantie en service

## MONTAGE (FIG. B )



Controleer voor de montage of alle onderdelen aanwezig en onbeschadigd zijn.

### Monteren van het onderstel

Installeer de machine op een egaal en stevig oppervlak. Volg altijd de onderstaande montagevolgorde als u de gedemonteerde machine gaat opbouwen.

1. Steek de rubberen voetjes in de poten (fig. B1).
2. Monteer de lange dwarssteunen tussen de poten met moeren, ringen en bouten (fig B2-B3). Gebruik hierbij een 10 mm ringsleutel.
3. Monteer de korte dwarssteunen met moeren, ringen en bouten (fig. B3-B4). Gebruik hierbij een 10 mm ringsleutel.
4. Monteer de steunbalken op het frame met moeren, ringen en bouten (fig. B5).
5. Plaats de machine op het onderstel en bevestig met ringen en inbusbouten (fig. B6).
6. Bevestig de beschermkap (fig. B7).
7. Monteer de stofafzuiging (fig. B8)
8. Monteer de tafelverlengstukken (fig. B9).
9. Plaats de parallelaanslag (fig. B10).

## GEBRUIK

### Afstellen van de splijtwig



Zorg ervoor dat de splijtwig altijd correct is afgesteld:

- De bovenkant van de splijtwig steekt niet meer dan ca. 20 mm boven de bovenste tand van het zaagblad uit.
- De afstand tussen de splijtwig en de tanden van het zaagblad bedraagt ca. 3-8 mm.

### In/uit-schakelen (fig. A)

1. Druk schakelaar "I" (6) in de motor in te schakelen.
2. Druk schakelaar "O" (6) in om de motor uit te schakelen.

### Thermische beveiliging (fig. A)

De motor is uitgerust met een thermische beveiliging (10). Wanneer de machine oververhit raakt, schakelt deze de machine automatisch uit.

Als de motor door oververhitting wordt uitgeschakeld de schakelaar (6) op "O" drukken en de motor af laten koelen. Druk daarna op de thermische en start de motor.

### Verstekhoek instellen (fig. A)

Het zaagblad kan tot een afschuining van 0-90° worden ingesteld.

1. Draai de verstekvergrendelknop (4) los door de knop linksom te draaien.
2. Verschuif de verstekhendel (3) om de zaaghoek in te stellen.
3. Draai de verstekvergrendelknop rechtsom vast.

### Instellen van de zaagdiepte (fig. A)



Het zaagblad moet 2 mm boven het te zagen hout uitsteken.

1. Draai de hoogtehendel (8) naar rechts om het zaagblad te verhogen.
2. Draai de hendel naar links om het zaagblad te verlagen.

### Vervangen van het zaagblad (fig. C)



Neem altijd de stekker uit het stopcontact voordat het zaagblad wordt vervangen.

De pijl op het zaagblad geeft de draairichting aan en moet overeenkomen met de pijl op de machine.

De tanden van het zaagblad moeten aan de voorzijde van de zaag naar omlaag wijzen.

1. Verwijder de beschermkap (C1).
2. Verwijder het inlegstuk met een schroevendraaier (fig C2 ).
3. Draai het zaagblad helemaal naar boven.
4. Verwijder de moer en de buitenflens van de as.
5. Neem het zaagblad van de as
6. Plaats een nieuwe zaagblad op de as en plaats de buitenflens en de moer terug.
7. Draai de moer aan met de hand aan.
8. Gebruik de inbussleutel en de zaagbladsleutel om de moer aan te spannen (fig. C2).
9. Plaats het inlegstuk terug en draai de schroeven vast.

### Aanwijzingen voor gebruik

- Controleer of de parallelaanslag of geleidingsaanslag juist is gemonteerd.
- Schakel de machine in voordat het zaagblad het werkstuk raakt.
- Oefen geen druk uit op het zaagblad. Probeer het werkstuk niet met overdadige kracht door de machine te duwen. Geef de machine de tijd om door het werkstuk heen te zagen.
- Als het zaagblad tot stilstand komt of erg langzaam gaat draaien, wordt de machine overbelast. Stop direct met zagen en laat de motor afkoelen door de machine enige tijd onbelast te laten draaien.

### Afkorten

Bij het afkorten wordt het werkstuk tegen de geleidingsaanslag geplaatst en over de breedte doorgezaagd.



Gebruik altijd de duwstok om het laatste gedeelte van een werkstuk of uiterst kleine werkstukken te zagen.

### Verstekzagen

Bij het verstekzagen wordt het werkstuk tegen de geleidingsaanslag geplaatst en over de breedte onder een hoek doorgezaagd.



Gebruik altijd de duwstok om het laatste gedeelte van een werkstuk of uiterst kleine werkstukken te zagen.

### Schulpzagen (langszagen)

Bij het schulpzagen wordt het werkstuk langs de parallelaanslag gevoerd en over de lengte recht doorgezaagd.



Gebruik altijd de duwstok om het laatste gedeelte van een werkstuk of uiterst kleine werkstukken te zagen.

### Afschuinen

Bij het afschuinen wordt het werkstuk tegen de aanslag geplaatst en over de breedte schuin doorgezaagd. Een afschuinsnede wordt gecombineerd met schulpzagen of afkorten.



Gebruik altijd de duwstok om het laatste gedeelte van een werkstuk of uiterst kleine werkstukken te zagen.

### Dubbel verstekzagen

Bij het dubbel verstekzagen wordt het werkstuk tegen de geleidingsaanslag geplaatst en over de breedte in een gecombineerde verstek- en afschuinsnede doorgezaagd.

## REINIGING EN ONDERHOUD

De machine vereist geen speciaal onderhoud.

- Reinig regelmatig de ventilatieopeningen.
- Verwijder het stof uit de behuizing.
- Controleer de machine regelmatig op eventuele beschadigingen.
- Controleer voor gebruik altijd de conditie van het zaagblad. Zorg er in het bijzonder voor dat het zaagblad stevig vastzit en geen speling heeft.

## PROBLEMEN EN OPLOSSINGEN

| Probleem  | Oorzaak  | Oplossing                           |
|---|--|-------------------------------------|
| De motor start niet                               | Stekker niet in het stopcontact                  | Steek de stekker in het stopcontact |
|   | Het snoer is beschadigd                          | Laat het snoer vervangen            |
|   | De koolborstels zijn versleten                   | Raadpleeg uw leverancier            |
| Het werkstuk klemt tegen de splijtwig             | Zaagblad niet goed uitgelijnd                    | Lijn het zaagblad opnieuw uit       |
| De zaagsnede is gesplinterd                       | Het zaagblad is verkeerd gemonteerd              | Monteer het zaagblad opnieuw        |
|   | Het zaagblad is versleten                        | Vervang het zaagblad                |
|   | Het zaagblad is vervuild                         | Maak het zaagblad schoon            |
|   | Het zaagblad is niet geschikt voor het materiaal | Vervang het zaagblad                |
| Het werkstuk raakt de achterkant van het zaagblad | De parallelaanslag wordt niet gebruikt           | Plaats de parallelaanslag           |
|   | Het zaagblad is dikker dan de splijtwig          | Vervang het zaagblad                |
|   | Splijtwig moet worden uitgelijnd                 | Lijn de splijtwig uit               |
|   | Het zaagblad is versleten                        | Vervang het zaagblad                |
| De hendel voor hoogte-instelling is geblokkeerd   | Zaagsel en spaanders blokkeren de hendel         | Verwijder zaagsel en spaanders      |
| De motor draait niet op volle snelheid            | Netspanning te laag                              | Controleer netspanning              |
|   | Verlengsnoer te lang of te dun                   | Vervang verlengsnoer                |
| De motor draait onregelmatig                      | De koolborstels zijn versleten                   | Raadpleeg uw leverancier            |
| De machine trilt                                  | Het onderstel staat niet waterpas                | Controleer en pas aan.              |
|   | Het zaagblad is beschadigd                       | Vervang het zaagblad                |

Indien zich een storing voordoet die niet kan worden opgelost dient u contact op te nemen met uw leverancier

## TECHNISCHE GEGEVENS

|                                |                   |              |     |
|--------------------------------|-------------------|--------------|-----|
| Netspanning                    | V~                | <b>56372</b> | 230 |
| Netfrequentie                  | Hz                | 50           |     |
| Vermogen                       | W                 | 1.500        |     |
| Toerental                      | min <sup>-1</sup> | 4.700        |     |
| Max. toerental zaagblad        | min <sup>-1</sup> | 7.000        |     |
| Diameter zaagblad              | mm                | 250          |     |
| Asgat                          | mm                | 30           |     |
| Max. zaagdiepte 90°            | mm                | 74           |     |
| Max. zaagdiepte 45°            | mm                | 63           |     |
| Verstekhoek                    | °                 | 0-90         |     |
| Afschuihoek                    | °                 | 0-45         |     |
| Afmetingen tafelblad           | mm                | 625x510      |     |
| Afmetingen tafelverlengstukken |                   |              |     |
| achterkant                     | mm                | 430x320      |     |
| zijkant links                  | mm                | 625x250      |     |
| zijkant rechts                 | mm                | 590x250      |     |
| Gewicht                        | kg                | 22,5         |     |

### Niveau van de geluidsdruk

|                                   |       |       |
|-----------------------------------|-------|-------|
| L <sub>pA</sub> (geluidsdruk)     | dB(A) | 94,8  |
| L <sub>WA</sub> (geluidsvermogen) | dB(A) | 107,8 |

### Onnauwkeurigheid

|                 |       |     |
|-----------------|-------|-----|
| K <sub>pA</sub> | dB(A) | 3,0 |
| K <sub>WA</sub> | dB(A) | 3,0 |



Neem maatregelen voor gehoorbescherming.

De opgegeven geluidsniveaus zijn uitgestraalde niveaus en zijn niet noodzakelijkerwijs veilige werkniveaus. Ook al zijn de gemeten

- Controleer voor gebruik altijd de afstand tussen splijtwig en zaagblad en tussen beschermkap en zaagblad.

### Smering

- Smeer de schroefdraad van de borgmoer voor het zaagblad van tijd tot tijd met een druppel olie.

waarden relateerbaar aan blootstellingsniveaus, het is niet mogelijk om op basis van deze gegevens te bepalen of aanvullende maatregelen noodzakelijk zijn. Factoren die de blootstellingsniveaus beïnvloeden, zijn de duur van de blootstelling, de karakteristiek van de ruimte en andere geluidsbronnen, alsmede het aantal machines of andere machines in de omgeving. Ook de toegelaten blootstellingsniveaus variëren per land. Deze informatie is alleen bedoeld om de gebruiker in staat te stellen een betere evaluatie van het risico te maken.

## GARANTIE

Voor de garantiebepalingen wordt verwezen naar de bijgevoegde garantievoorwaarden.

## MILIEU



### Verwerking

Uw product, accessoires en verpakking moet worden gesorteerd voor milieuvriendelijke verwerking.

### Uitsluitend voor EG-landen

Werp elektrisch gereedschap niet bij het huisvuil. Volgens de Europese Richtlijn 2002/96/EG voor Afgedankte Elektrische en Elektronische Apparatuur en de implementatie ervan in nationaal recht moet niet langer te gebruiken elektrisch gereedschap gescheiden worden verzameld en op een milieuvriendelijke wijze worden verwerkt.

Wijzigingen voorbehouden; specificaties kunnen zonder opgave van redenen worden gewijzigd.

## TABLE SAW 56372

### WARNING



**Read all safety warnings and all instructions.** Failure to follow the warnings and instructions may result in electric shock, fire and/or serious injury. **Save all warnings and instructions for future reference.**

### SAFETY WARNINGS

When using the machine, always observe the enclosed safety warnings as well as the additional safety warnings.

You will find the following symbols on the machine and/or in this manual:



Denotes risk of personal injury or damage to the machine.



Read the manual before use.



Wear eye protection.



Wear a dust mask.



Wear hearing protection.



Keep your hands away from rotating parts.



Keep bystanders away from the machine.



Danger of flying chips.



Disconnect the plug from the socket before performing maintenance and if the cord is damaged.



Protection class II - double insulated.

### ADDITIONAL SAFETY INSTRUCTIONS FOR TABLE SAWS

- Never remove the guard. Make sure that the saw blade is correctly screened by the guard.
- Never remove the riving knife. The distance between the toothed rim and the riving knife should not exceed 5 mm.
- Only use the original riving knife.
- Replace the table insert as soon as it is damaged or worn-out.
- Do not use saw blades made of HSS steel. Use exclusively the types of saw blades that are mentioned in this manual and that meet the requirements of EN 847-1. See the technical data for proper rating of the saw blade.
- Do not use bent, deformed or otherwise damaged saw blades.
- Do not use saw blades which do not meet the specifications stated in this manual.
- Do not use an adapter to mount a saw blade with a larger bore.
- Before sawing, remove all nails and other metal objects from the workpiece.
- Never switch on the machine while the workpiece touches the saw blade.
- Never start sawing before the saw reaches its full speed.
- Never reach over the rotating saw blade.
- Never remove the sawed-off workpiece while the saw blade is rotating.
- Keep your hands out of the immediate vicinity of the rotating saw blade.
- Use a push stick (supplied) when sawing extremely small workpieces
- Never attempt to saw round workpieces.
- Never use the machine for sawing grooves or for slotting.
- 

- When expecting need for assistance during your sawing activities make sure the table extension is mounted. Your assistant may only take place at the outfeed end of the table extension. When the table extension is not mounted the machine may be operated by one person only.
- Only leave the machine after switching off and when the saw blade has come to a complete standstill.
- Never try to slow the saw blade down by exerting pressure on the side.
- Always unplug the machine before performing any maintenance.
- Do not use the machine before it has been completely assembled and installed according to the instructions.
- Do not perform any design, assembly or construction activities on the table while the machine is switched on.
- Unplug the machine and clean the table before leaving the work area.

### Residual risks

The following hazards may occur during the operation of this machine:

- danger of injury to the fingers and hands while changing the saw blade;
- danger of injury through flying debris from the workpiece;
- danger of hearing damage;
- health risk due to inhalation of airborne particles.

### ELECTRICAL SAFETY



Always check that the power supply corresponds to the voltage on the rating plate.

### DESCRIPTION (FIG. A)

Your table saw is designed for cutting longitudinal and transverse cuts in hard and soft wood. The machine is not suitable for sawing round wood and sawing grooves etc.

1. Blade guard
2. Parallel fence
3. Mitre lever
4. Mitre lock
5. Scale for mitre angle
6. On/off switch
7. Guide fence
8. Height adjustment lever
9. Dust extraction connection
10. Thermal protection
11. Push stick
12. Left table extension
13. Right table extension
14. Rear table extension
15. Base frame
16. Support bracket
17. Riving knife

### Package contents

- Table saw with saw blade
- Blade guard
- 4 legs
- 2 short transverse brackets
- 2 long cross brackets
- 2 support brackets
- 4 rubber feet
- 2 table extensions
- 6 support brackets with bolts, washers and nuts
- Parallel fence
- Guide fence
- Push stick
- Dust extraction hose
- 2 keys
- 16 bolts, washers and nuts
- 4 Allen screws with washers
- Instruction manual
- Safety warnings
- Guarantee and service

### ASSEMBLY (FIG. B)



Before assembling, check that all parts are present and undamaged.

#### Assembling the base frame

Install the machine on a sturdy, level surface. Always use the following procedure, in the order given, when assembling the machine.

1. Insert the rubber feet into the legs (fig. B1).
2. Mount the long cross bracket between the legs with nuts, washers and bolts (fig B2-B3). Use a 10 mm ring spanner.
3. Mount the short cross brackets with nuts, washers and bolts (fig. B3-B4). Use a 10 mm ring spanner
4. Mount the support brackets on the frame with nuts, washers and bolts (fig. B5).
4. Place the machine on the frame and fasten with washers and Allen screws (fig. B6).
5. Mount the blade guard (fig. B7).
6. Mount the dust extraction (fig. B8)
7. Mount the table extensions (fig. B9).
8. Place the guide fence (fig. B10).

### USE

#### Adjusting the riving knife



Make sure that the riving knife is always correctly adjusted:

- The top of the riving knife does not protrude more than approx. 20 mm above the top tooth of the saw blade.
- The distance between the riving knife and the teeth of the saw blade is approx. 3-8 mm.

#### Switching on/off (fig. A)

1. Press switch "I" (6) to turn on the motor.
2. Press switch "O" (6) to switch off the motor.

#### Thermal protection (fig. A)

The motor is equipped with a thermal protection (10). If the machine overheats, the motor will stop automatically.

If the motor is switched off due to overheat, press the switch (6) to "O" and let the motor cool down. Then press the thermal protection and start the motor.

#### Adjusting the mitre angle (fig. A)

The saw blade can be adjusted to a level of 0-90°.

1. Loosen the mitre lock (4) by turning the knob counter clockwise.
2. Slide the mitre lever (3) to set the cutting angle.
3. Tighten the mitre lock clockwise.

#### Adjusting the cutting depth (fig. A)



The saw blade must protrude 2 mm above the wood to be cut.

1. Turn the height adjustment lever (8) to the right to raise the saw blade.
2. Turn the lever to the left to lower the saw blade.

#### Replacing the saw blade (fig. C)



Always unplug the machine before replacing the saw blade.

The arrow on the saw blade indicates the direction of rotation and must match the arrow on the machine.  
The teeth of the saw blade must face down on the front of the saw.

1. Remove the blade guard (C1).
2. Remove the table insert with a screwdriver (fig C2).
3. Turn the saw blade all the way up.
4. Remove the nut and outer flange from the shaft.
5. Take the saw blade from the shaft
6. Place a new saw blade on the shaft and replace the outer flange and nut.
7. Hand tighten the nut.
8. Use the Allen key and the blade wrench to tighten the nut (fig. C2).
9. Replace the insert and tighten the screws.

### Instructions for use

- Check whether the parallel or guide fence has been mounted correctly.
- Switch on the machine before the workpiece makes contact with the saw blade.
- Do not exert pressure on the saw blade. Do not try to push the workpiece through the machine with excessive force. Allow the machine enough time to cut the workpiece.
- If the saw blade comes to a standstill or decelerates, the machine is being overloaded. Immediately stop sawing and let the motor cool down by leaving the machine running idle for some time.

### Straight cross-cuts

While sawing straight cross-cuts, the workpiece is placed against the guide fence and cut through transversely.



Always use the push stick to cut the last part of a workpiece or extremely small workpieces.

### Sawing mitre cuts

While sawing mitre cuts, the workpiece is placed against the guide fence and cut through transversely at an angle.



Always use the push stick to cut the last part of a workpiece or extremely small workpieces.

### Ripping

While ripping, the workpiece is guided along the parallel fence and cut through longitudinally.



Always use the push stick to cut the last part of a workpiece or extremely small workpieces..

### Bevel cuts

While sawing straight cross-cuts, the workpiece is cut through at an inclination. A bevel cut is combined with either ripping or sawing straight cross-cuts.



Always use the push stick to cut the last part of a workpiece or extremely small workpieces.

### Compound mitre cuts

While sawing compound mitre cuts, the workpiece is placed against the parallel fence and cut through in a combination mitre and bevel cut.

### CLEANING AND MAINTENANCE

The machine does not require any special maintenance.

- Regularly clean the ventilation slots.
- Remove all dust from the housing.
- Regularly check the machine for possible damage.
- Before use always check the state of the saw blade. Particularly make sure that the saw blade is fastened firmly and that there is no play on it.
- Before use always check the distance between riving knife and saw blade and between guard and saw blade.

### Lubrication

- From time to time lubricate the threads of the blade locknut with a drop of oil.

## PROBLEMS AND SOLUTIONS

| Problem                                       | Cause  | Solution                 |
|---|--|--------------------------|
| The motor does not start                      | Not plugged in                                 | Plug it into the socket  |
|   | The cord is damaged                            | Have the cord replaced   |
|   | The carbon brushes are worn                    | Consult your supplier    |
| The workpiece clamps against the riving knife | Saw blade not properly aligned                 | Realign the saw blade    |
| The saw cut is splintered                     | The saw blade is incorrectly mounted           | Reassemble the saw blade |
|   | The saw blade is worn                          | Replace the saw blade    |
|   | The saw blade is dirty                         | Clean the saw blade      |
|   | The saw blade is not suitable for the material | Replace the saw blade    |
| The workpiece hits the back of the saw blade  | The parallel fence is not used                 | Place the parallel fence |
|   | The saw blade is thicker than the riving knife | Replace the saw blade    |
|   | Riving knife must be aligned                   | Align the riving knife   |
|   | The saw blade is worn                          | Replace the saw blade    |
| The height adjustment lever is locked         | Sawdust and chips block the lever              | Remove sawdust and chips |
| The engine is not running at full speed       | Mains voltage too low                          | Check mains voltage      |
|   | Extension cord too long or too thin            | Replace extension cord   |
| The engine runs irregularly                   | The carbon brushes are worn                    | Consult your supplier    |
| The machine vibrates                          | The frame is not level                         | Check and adjust         |
|   | The saw blade is damaged                       | Replace the saw blade    |

If a malfunction occurs that cannot be solved, please contact your supplier.

## TECHNICAL DATA

|                             |                   |           |
|-----------------------------|-------------------|-----------|
| Mains voltage               | V~                | 230       |
| Mains frequency             | Hz                | 50        |
| Power input                 | W                 | 1,500     |
| Speed                       | min <sup>-1</sup> | 4,700     |
| Max. speed saw blade        | min <sup>-1</sup> | 7,000     |
| Saw blade diameter          | mm                | 250       |
| Blade bore                  | mm                | 30        |
| Max. cut depth 90°          | mm                | 74        |
| Max. cut depth 45°          | mm                | 63        |
| Mitre angle                 | °                 | 0-90      |
| Bevel angle                 | °                 | 0-45      |
| Table dimensions            | mm                | 625 x 510 |
| Table extensions dimensions |                   |           |
| rear                        | mm                | 430x320   |
| side left                   | mm                | 625x250   |
| side right                  | mm                | 590x250   |
| Weight                      | kg                | 22.5      |

|                                  |       |       |
|----------------------------------|-------|-------|
| Level of sound pressure          |       |       |
| L <sub>PA</sub> (sound pressure) | dB(A) | 94.8  |
| L <sub>WA</sub> (acoustic power) | dB(A) | 107.8 |

|                      |       |     |
|----------------------|-------|-----|
| Measuring inaccuracy |       |     |
| K <sub>PA</sub>      | dB(A) | 3.0 |
| K <sub>WA</sub>      | dB(A) | 3.0 |

 Take appropriate measures for the protection of hearing.

The sound levels stated are emission levels; they are not necessarily safe working levels. Even though the measured values are related

**56732** to exposure levels, this information does not allow to determine if additional measures are required. Factors that can affect the radiated levels are duration of exposure, the characteristics of the work area and other sound sources, as well as the number of machines of the same type or other machines in the work area. The acceptable exposure levels may differ according to the country of use. This information is only intended to help the user assess possible risks.

## GUARANTEE

Refer to the enclosed guarantee conditions for the terms and conditions of guarantee.

## ENVIRONMENT



## Disposal

Your product, accessories and packaging should be sorted for environmental-friendly recycling.

## Only for EC countries

Do not dispose of power tools into domestic waste. According to the European Guideline 2002/96/EC for Waste Electrical and Electronic Equipment and its implementation into national right, power tools that are no longer usable must be collected separately and disposed of in an environmentally friendly way.

Subject to change; specifications can be changed without further notice.

SCIE À TABLE  
56372

## AVERTISSEMENT



Lisez tous les avertissements de sécurité et toutes les instructions. Le non respect des avertissements et instructions peut donner lieu à un choc électrique, un incendie ou une blessure grave. Conservez tous les avertissements et instructions.

## AVERTISSEMENTS DE SÉCURITÉ

Lors d'emploi de la machine, observez toujours scrupuleusement les avertissements de sécurité fournis ainsi que les avertissements de sécurité complémentaires ci-dessous.

Vous trouverez les pictogrammes suivants sur la machine et/ou dans ce manuel :



Risque de lésion corporelle ou de dégâts matériels.



Lire le manuel avant utilisation.



Portez des lunettes de sécurité.



Portez un masque anti-poussière.



Portez une protection auditive.



Gardez vos mains à l'écart des pièces en rotation.



Tenez les personnes présentes à l'écart de la machine.



Danger d'éclats volants.



Débranchez la fiche de la prise avant de procéder à un entretien et quand le cordon est endommagé.



Classe de protection II - double isolation.

## MESURES DE SÉCURITÉ COMPLÉMENTAIRES POUR SCIES À TABLE

- N'enlevez jamais le carter de protection. Assurez-vous que la lame de scie est correctement recouverte par le carter de protection.
- N'enlevez jamais le coin à refendre. La distance entre la couronne dentée et le coin à refendre doit mesurer 5 mm maximum.
- Utilisez toujours le coin à refendre d'origine.
- Remplacez l'élément de serrage de la table dès qu'il est endommagé ou usé.
- N'utilisez pas de lames de scie en acier HSS. N'utilisez que les types de lames indiqués dans ce manuel avec les caractéristiques définies dans la norme EN 847-1. Consultez les données techniques pour la taille de la lame.
- N'employez pas de lames recourbées, déformées ou endommagées.
- N'employez pas de lames qui ne répondent pas aux spécifications indiquées dans ce mode d'emploi.
- N'utilisez jamais des adaptateurs pour monter des lames de scie dont le trou d'axe est trop grand.
- Avant de commencer à scier, retirez tous les clous et autres objets métalliques de la pièce à ouvrir.
- Ne démarrez jamais la machine si la pièce à ouvrir se trouve contre la lame de scie.
- Ne commencez jamais à scier avant que la machine ne tourne à plein régime.
- Ne passez jamais au-dessus de la lame en rotation.
- N'enlevez jamais la pièce sciée lorsque la lame est en rotation.

- Prenez garde à laissez vos mains hors de portée de la lame de scie en rotation.
- Utilisez un bois de poussée (fourni) pour scier des pièces extrêmement petites.
- N'essayez jamais de scier des pièces circulaires.
- N'utilisez jamais la machine pour faire des rainures ou des encoches.
- Lorsque vous demandez de l'aide pour scier une pièce, assurez-vous que vous avez bien monté l'allonge de table. Votre assistant ne doit se tenir qu'à l'extrémité de l'allonge par laquelle sort la pièce sciée. Une seule personne peut utiliser la machine si l'allonge n'est pas montée.
- Ne quittez la machine qu'après l'avoir mise hors tension et attendu que la lame se soit complètement immobilisée.
- N'essayez jamais de ralentir la lame en exerçant une contre-pression sur la face latérale.
- Avant de procéder à l'entretien de la machine, retirez d'abord toujours la fiche de la prise de courant.
- N'utilisez pas la machine avant qu'elle ne soit entièrement montée et installée conformément aux instructions.
- Ne procédez pas à des travaux de conception, de montage ou d'extension au niveau de la table alors que la machine se trouve en marche.
- Coupez le courant et nettoyez la table avant de quitter la machine.

## Risques résiduels

Les incidents suivants peuvent se produire lors de l'utilisation de cette machine :

- risque de blessures aux doigts et aux mains lors du changement de lame ;
- risque de blessures à cause des débris projetés de la pièce ;
- risque pour l'audition ;
- risque d'inhalation de particules transportées dans l'air.

## SÉCURITÉ ÉLECTRIQUE



Vérifiez si le voltage mentionné sur la plaque signalétique de la machine correspond bien à la tension de secteur présente sur lieu.

## DESCRIPTION (FIG. A)

Votre scie à table est conçue pour effectuer des coupes longitudinales et transversales dans le bois dur et tendre. La machine ne convient pas au sciage de bois rond et au sciage de rainures, etc.

- Protection de lame
- Clôture parallèle
- Levier à onglet
- Serrure à onglet
- Échelle pour angle d'onglet
- Interrupteur marche/arrêt
- Clôture de guidage
- Levier de réglage de la hauteur
- Raccordement pour l'extraction de la poussière
- Protection thermique
- Bâton pousoir
- Extension de table gauche
- Extension de table de droite
- Extension de table arrière
- Châssis de base
- Tasseau de support
- Couteau pour fendre

## Contenu de l'emballage

- Scie à table avec lame de scie
- Protection de la lame
- 4 pieds
- 2 courts tasseaux transversaux
- 2 longs tasseaux croisés
- 2 tasseaux de support
- 4 pieds en caoutchouc

- 2 extensions de table
- 6 tasseaux de support avec boulons, rondelles et écrous
- Clôture parallèle
- Guide de clôture
- Bâton poussoir
- Tuyau d'extraction de la poussière
- 2 clefs
- 16 boulons, rondelles et écrous
- 4 vis Allen avec rondelles
- Manuel d'instructions
- Avertissements de sécurité
- Garantie et service

## MONTAGE (FIG. B)

 Avant de procéder au montage, vérifiez que toutes les pièces sont présentes et intactes.

### Montage du châssis de base

Installez la machine sur une surface plane et solide. Utilisez toujours la procédure suivante, dans l'ordre indiqué, lors du montage de la machine.

1. Insérez les pieds en caoutchouc dans les jambes (fig. B1).
2. Montez le tasseau croisé long entre les pieds à l'aide d'écrous, de rondelles et de boulons (fig. B2-B3). Utilisez une clef à anneau de 10 mm.
3. Montez les tasseaux croisés longs avec des écrous, des rondelles et des boulons (fig. B3-B4). Utilisez une clef à anneau de 10 mm.
4. Montez les tasseaux de support sur le châssis avec des écrous, des rondelles et des boulons (fig. B5).
5. Placez la machine sur le châssis et fixez-la avec des rondelles et des vis Allen (fig. B6).
6. Montez la protection de la lame (fig. B7).
7. Montez le dispositif d'aspiration de la poussière (fig. B8).
8. Montez les extensions de table (fig. B9).
9. Placez la clôture de guidage (fig. B10).

## UTILISATION

### Réglage du couteau pour fendre

 Assurez-vous que le couteau pour fendre est toujours correctement réglé :

- La partie supérieure du couteau pour fendre ne doit pas dépasser de plus de 20 mm environ la dent supérieure de la lame de scie.
- La distance entre le couteau pour fendre et les dents de la lame de scie est d'environ 3 à 8 mm.

### Mise en marche/arrêt (fig. A)

1. Mettez l'interrupteur en position « I » (6) pour mettre le moteur en marche.
2. Mettez l'interrupteur en position « 0 » (6) pour éteindre le moteur.

### Protection contre les surcharges (fig. A)

Le moteur est équipé d'une protection thermique (10). Si la machine surchauffe, le moteur s'arrête automatiquement.

Si le moteur est arrêté pour cause de surchauffe, mettez l'interrupteur (6) à la position « 0 » et laissez le moteur refroidir. Ensuite, appuyez sur la protection thermique et démarrez le moteur.

### Réglage de l'angle d'onglet (fig. A)

La lame de scie peut être réglée à un niveau de 0 à 90°.

1. Déverrouiller la serrure d'onglet (4) en tournant le bouton dans le sens inverse des aiguilles d'une montre.
2. Faites glisser le levier d'onglet (3) pour régler l'angle de coupe.
3. Serrez la serrure d'onglet dans le sens des aiguilles d'une montre.

### Réglage de la profondeur de coupe (fig. A)

 La lame de scie doit dépasser de 2 mm le bois à couper.

1. Tournez le levier de réglage de la hauteur (8) vers la droite pour relever la lame de scie.
2. Tournez le levier vers la gauche pour abaisser la lame de scie.

### Remplacement de la lame de scie (fig. C)

 Débranchez toujours la machine avant de remplacer la lame de scie.

La flèche sur la lame de scie indique le sens de rotation et doit correspondre à la flèche sur la machine. Les dents de la lame de scie doivent être orientées vers le bas sur l'avant de la scie.

1. Retirez la protection de la lame (C1).
2. Retirez l'insert de la table avec un tournevis (fig. C2).
3. Tournez la lame de scie entièrement vers le haut.
4. Retirez l'écrou et la bride extérieure de l'arbre.
5. Retirez la lame de scie de l'arbre
6. Placez une nouvelle lame de scie sur l'arbre et remplacez la bride extérieure et l'écrou.
7. Serrez l'écrou à la main.
8. Utilisez la clé Allen et la clé à lame pour serrer l'écrou (fig. C2).
9. Remettez l'insert en place et serrez les vis.

### Mode d'emploi

- Vérifiez si la clôture parallèle ou de guidage a été montée correctement.
- Mettez la machine en marche avant que la pièce n'entre en contact avec la lame de scie.
- N'exercez pas de pression sur la lame de scie. N'essayez pas de pousser le morceau de bois par la machine avec une force excessive. Laissez à la machine suffisamment de temps pour couper le morceau de bois.
- Si la lame de scie s'arrête ou décèle, la machine est surchargée. Arrêtez immédiatement le sciage et laissez le moteur refroidir en laissant la machine tourner à vide pendant un certain temps.

### Coupes transversales droites

Lors du sciage de coupes transversales droites, la pièce est placée contre la clôture de guidage et coupée transversalement.

 Utilisez toujours le bâton poussoir pour couper la dernière partie d'un morceau de bois ou des morceaux extrêmement petits.

### Sciage de coupes d'onglet

Lorsque vous sciez des coupes d'onglet, le morceau de bois est placé contre la clôture de guidage et coupée transversalement en angle.

 Utilisez toujours le bâton poussoir pour couper la dernière partie d'un morceau de bois ou des morceaux extrêmement petits.

### Déchiquetage

Lors du déchiquetage, le morceau de bois est guidé le long de la clôture parallèle et découpée longitudinalement.

 Utilisez toujours le bâton poussoir pour couper la dernière partie d'un morceau de bois ou des morceaux extrêmement petits.

### Coupes en biseau

Lors du sciage de coupes transversales droites, le morceau de bois est découpé en un angle d'inclinaison. Une coupe en biseau est

combinée avec une coupe transversale droite, soit par déchiquetage, soit par sciage.

 Utilisez toujours le bâton poussoir pour couper la dernière partie d'un morceau de bois ou des morceaux extrêmement petits.

### Coupes d'onglet composées

Lors du sciage de coupes d'onglet composées, le morceau de bois est placé contre la clôture parallèle et découpée en une combinaison de coupe d'onglet et de biseau.

## NETTOYAGE ET ENTRETIEN

La machine n'exige pas d'entretien particulier.

- Nettoyez régulièrement les orifices d'aération.
- Dépoussiérez le logement.
- Vérifiez régulièrement si la machine présente d'éventuels dommages.
- Avant emploi, vérifiez toujours l'état de la lame de scie. Veillez tout particulièrement à ce que la lame soit bien installée et ne présente pas de jeu.
- Avant emploi, vérifiez toujours la distance entre le refendeur

### Lubrification

- De temps en temps, lubrifiez le filetage du contre-écrou de la lame avec une goutte d'huile.

## PROBLÈMES ET SOLUTIONS

| Problème  | Cause   | Solution                               |
|---|---|--|
| Le moteur ne démarre pas                                  | Non branché   | Branchez-le dans la prise              |
|   | Le cordon est endommagé                                     | Faites remplacer le cordon             |
|   | Les balais de carbone sont usés                             | Consultez votre fournisseur            |
| Le morceau de bois se serre contre le couteau pour fendre | La lame de scie est mal alignée                             | Réalignez la lame de scie              |
| La coupe de la scie est éclatée                           | La lame de scie est mal montée                              | Refaites le montage de la lame de scie |
|   | La lame de scie est usée                                    | Remplacez la lame de scie              |
|   | La lame de scie est sale                                    | Nettoyez la lame de scie               |
|   | La lame de scie n'est pas adaptée au matériau               | Remplacez la lame de scie              |
| Le morceau de bois touche l'arrière de la lame de scie    | La clôture parallèle n'est pas utilisée                     | Mettez en place la clôture parallèle   |
|   | La lame de scie est plus épaisse que le couteau pour fendre | Remplacez la lame de scie              |
|   | Le couteau pour fendre doit être aligné                     | Alignez le couteau pour fendre         |
|   | La lame de scie est usée                                    | Remplacez la lame de scie              |
| Le levier de réglage de la hauteur est bloqué             | La sciure et les copeaux bloquent le levier                 | Enlevez la sciure et les copeaux       |
| Le moteur ne tourne pas à plein régime                    | La tension électrique est trop faible                       | Vérifier la tension électrique         |
|   | La rallonge est trop longue ou trop fine                    | Remplacez la rallonge                  |
| Le moteur tourne irrégulièrement                          | Les balais de carbone sont usés                             | Consultez votre fournisseur            |
| La machine vibre  | Le châssis n'est pas ajusté au bon niveau                   | Vérifiez et ajustez                    |
|   | La lame de scie est endommagée                              | Remplacez la lame de scie              |

Si un dysfonctionnement ne peut être résolu, veuillez contacter votre fournisseur.

## SPÉCIFICATIONS TECHNIQUES

|                                   |                   |           |         |
|-----------------------------------|-------------------|-----------|---------|
| Tension du réseau                 | V~                | 230       |         |
| Fréquence du réseau               | Hz                | 50        |         |
| Puissance                         | W                 | 1.500     |         |
| Vitesse                           | min <sup>-1</sup> | 4.700     |         |
| Vitesse max. lame                 | min <sup>-1</sup> | 7.000     |         |
| Diamètre de la lame               | mm                | 250       |         |
| Trou d'axe                        | mm                | 30        |         |
| Profondeur max. de sciage 90°     | mm                | 74        |         |
| Profondeur max. de sciage 45°     | mm                | 63        |         |
| Angle d'onglet                    | °                 | 0-90      |         |
| Angle de biseau                   | °                 | 0-45      |         |
| Dimensions de la tablette         | mm                | 625 x 510 |         |
| Dimensions des rallonges de table | arrière           | mm        | 430x320 |
|                                   | côté gauche       | mm        | 625x250 |
|                                   | côté droit        | mm        | 590x250 |
|                                   | Poids             | kg        | 22,5    |

|                                    |       |       |
|------------------------------------|-------|-------|
| Niveau de la pression sonore       |       |       |
| L <sub>pA</sub> (pression sonore)  | dB(A) | 94,8  |
| L <sub>wA</sub> (puissance sonore) | dB(A) | 107,8 |

### 56732 Imprécision du mesurage

|                 |       |     |
|-----------------|-------|-----|
| K <sub>pA</sub> | dB(A) | 3,0 |
| K <sub>wA</sub> | dB(A) | 3,0 |



Prenez les mesures appropriées pour la protection de l'ouïe.

Les niveaux sonores indiqués sont des niveaux d'émission ; ils ne sont pas nécessairement des niveaux de travail sûrs. Même si les valeurs mesurées sont liées aux niveaux d'exposition, ces informations ne permettent pas de déterminer si des mesures supplémentaires sont nécessaires.

Les facteurs qui peuvent affecter les niveaux d'émission sont la durée d'exposition, les caractéristiques de la zone de travail et des autres sources sonores, ainsi que le nombre de machines du même type ou d'autres machines dans la zone de travail.

Les niveaux d'exposition acceptables peuvent varier selon le pays d'utilisation.

Ces informations sont uniquement destinées à aider les utilisateurs à évaluer les risques éventuels.



## GARANTIE

Pour les clauses de garantie, reportez-vous aux conditions de garantie ci-jointes.

## ENVIRONNEMENT



### Mise au rebut

Vos produits, accessoires et emballages devraient être triés pour assurer un recyclage écologique.

## Uniquement pour les pays CE

Ne jetez pas les outils électriques avec les déchets domestiques. Selon la directive européenne 2002/96/CE « Déchets d'équipements électriques et électroniques » et sa mise en oeuvre dans le droit national, les outils électriques hors d'usage doivent être collectés séparément et mis au rebut de manière écologique.

Soumis à modifications ; les spécifications peuvent être modifiées sans avis préalable.

# TISCHKREISSÄGE 56372

## ACHTUNG



**Lesen Sie sämtliche Sicherheitswarnhinweise und sonstigen Anweisungen.** Die Nichteinhaltung der nachstehend aufgeführten Anweisungen kann einen elektrischen Schlag, Brand und/oder schwere Verletzungen verursachen. **Bewahren Sie alle Warnhinweise und sonstigen Anweisungen zur künftigen Bezugnahme auf.**

## SICHERHEITSHINWEISE

Befolgen Sie bei der Verwendung der Maschine immer sorgfältig die beiliegenden Sicherheitshinweise und die zusätzlichen Sicherheitshinweise.

Sie finden die folgenden Symbole auf der Maschine und/oder in dieser Bedienungsanleitung:



Verletzungsgefahr oder mögliche Beschädigung der Ausrüstung.



Bitte lesen Sie vor dem Gebrauch die Gebrauchsanleitung.



Schutzbrille tragen.



Staubmaske tragen.



Gehörschutz tragen.



Halten Sie Ihre Hände von drehenden Teilen fern.



Halten Sie andere Personen von der Maschine fern.



Gefahr durch herumfliegende Teilchen.



Nehmen Sie zuerst den Stecker aus der Steckdose, wenn Sie die Maschine warten oder wenn das Kabel beschädigt ist.



Schutzklasse II – doppelt isoliert.

## ZUSÄTZLICHE SICHERHEITSHINWEISE FÜR TISCHKREISSÄGEN

- Entfernen Sie nie die Schutzhaube. Sorgen Sie dafür, daß die Schutzhaube das Sägeblatt ordnungsgemäß abschirmt.
- Entfernen Sie nie den Spaltkeil. Der Abstand zwischen Zahnkranz und Spaltkeil sollte max. 5 mm betragen.
- Verwenden Sie ausschließlich den Original-Spaltkeil.
- Erneuern Sie den Tischeinsatz, sobald dieser beschädigt oder verschlissen ist.
- Verwenden Sie keine Sägeblätter aus HSS-Stahl. Verwenden Sie ausschließlich die in diesem Handbuch aufgeführten Sägeblätter, die die EN 847-1-Anforderungen erfüllen. Die richtigen Sägeblatt-Kenndaten stehen in den technischen Daten.
- Verwenden Sie keine verbogenen, verformten oder beschädigten Sägeblätter.
- Verwenden Sie keine Sägeblätter, die den in dieser Anleitung enthaltenen Kenndaten nicht entsprechen.
- Verwenden Sie keinen Adapter, um Sägeblätter mit einer zu großen Bohrung zu montieren.
- Entfernen Sie vor dem Sägen alle Nägel und andere Metallgegenstände aus dem Werkstück.
- Schalten Sie die Maschine nicht ein, während das Werkstück das Sägeblatt berührt.
- Beginnen Sie nie mit dem Sägen, bevor die Maschine die volle Drehzahl erreicht hat.
- Greifen Sie niemals über das sich drehende Sägeblatt.

- Entfernen Sie niemals das abgesägte Werkstück, während sich das Sägeblatt dreht.
- Halten Sie Ihre Hände niemals in unmittelbarer Nähe des sich drehenden Sägeblatts.
- Verwenden Sie beim Sägen kleiner Werkstücke immer den (mitgelieferten) Schiebstock.
- Versuchen Sie nie, runde Werkstücke zu sägen.
- Verwenden Sie die Maschine niemals für das Sägen von Nuten oder Schlitzten.
- Falls Sie beim Sägen Unterstützung benötigen, stellen Sie sicher, daß die mitgelieferte Tischverlängerung angebracht ist. Ihr Helfer darf nur am Auswurfende der Tischverlängerung arbeiten. Ist die Tischverlängerung nicht angebracht, so darf die Maschine nur von einer Person bedient werden.
- Verlassen Sie den Maschinenbereich erst, wenn Sie die Maschine ausgeschaltet haben und das Sägeblatt sich nicht mehr dreht.
- Versuchen Sie nie, das Sägeblatt durch seitlichen Druck zu bremsen.
- Ziehen Sie vor Wartungsarbeiten immer den Netzstecker.
- Verwenden Sie die Maschine nicht, bevor sie gemäß den Vorschriften montiert und installiert ist.
- Nehmen Sie auf dem Tisch keine Entwurf-, Montage- oder Aufbauarbeiten vor, während die Maschine eingeschaltet ist.
- Bevor Sie den Maschinenbereich verlassen, schalten Sie die Stromversorgung aus und reinigen Sie den Tisch.

## Restrisiken

Beim Betrieb dieser Maschine können folgende Gefahren entstehen:

- Gefahr einer Verletzung der Finger und Hände beim Sägeblattwechsel;
- Gefahr einer Verletzung durch umherfliegende Späne vom Werkstück;
- Gefahr eines Gehörschadens;
- Gesundheitsrisiken aufgrund des Einatmens von Schwebeteilchen.

## ELEKTRISCHE SICHERHEIT



Überprüfen Sie immer, ob die Netzspannung der auf dem Typenschild des Elektrowerkzeuges angegebenen Spannung entspricht.

## BESCHREIBUNG (ABB. A)

Ihre Tischsäge wurde für das Schneiden von Längs- und Querschnitten in harten und weichen Holzarten entwickelt. Die Maschine ist nicht geeignet für das Sägen runder Formen und Rillen usw.

1. Sägeblattschutz
2. Parallelanschlag
3. Gehrungshebel
4. Gehrungsverriegelung
5. Gehrungsskala
6. Ein-/Aus-Schalter
7. Führungsschiene
8. Höheneinstellung
9. Staubabsauganschluss
10. Thermosicherung
11. Schiebestift
12. Linke Tischerweiterung
13. Rechte Tischerweiterung
14. Hintere Tischerweiterung
15. Untergestell
16. Stützhalterung
17. Spaltkeil

## Verpackungsinhalt

- Tischsäge mit Sägeblatt
- Sägeblattschutz
- 4 Beine
- 2 kurze Querhalterungen
- 2 lange Querhalterungen

- 2 Stützhalterungen
- 4 Gummifüße
- 2 Tischerweiterungen
- 6 Stützhalterungen mit Schrauben, Unterlegscheiben und Muttern
- Parallelanschlag
- Führungsschiene
- Schiebestift
- Staubabsaugungsschlauch
- 2 Schlüssel
- 16 Schrauben, Unterlegscheiben und Muttern
- 4 Inbusschrauben mit Unterlegscheiben
- Gebrauchsanweisung
- Sicherheitshinweise
- Garantie und Service

## MONTAGE (ABB. B)



Prüfen Sie vor der Montage, ob alle Teile vorhanden und unbeschädigt sind.

### Montage des Untergestells

Stellen Sie die Maschine auf einer stabilen, ebenen Fläche auf. Gehen Sie beim Zusammenbau der Maschine immer in der angegebenen Reihenfolge vor.

1. Stecken Sie die Gummifüße in die Beine (Abb. B1).
2. Befestigen Sie die lange Querhalterung zwischen den Beinen mit Muttern, Unterlegscheiben und Schrauben (Abb. B2-B3). Benutzen Sie einen 10-mm-Ringschlüssel.
3. Befestigen Sie die kurzen Querhalterungen zwischen den Beinen mit Muttern, Unterlegscheiben und Schrauben (Abb. B3-B4). Benutzen Sie einen 10-mm-Ringschlüssel.
4. Befestigen Sie die Stützhalterungen mit Muttern, Unterlegscheiben und Schrauben an das Gestell (Abb. B5).
5. Setzen Sie die Maschine auf das Gestell und fixieren Sie diese mit Unterlegscheiben und Inbusschrauben (Abb. B6).
6. Befestigen Sie den Sägeblattschutz (Abb. B7).
7. Befestigen Sie die Staubabsaugung (Abb. B8)
8. Befestigen Sie die Tischerweiterungen (Abb. B9).
9. Platzieren Sie die Führungsschiene (Abb. B10).

## GEBRAUCH

### Justierung des Spaltkeils



Achten Sie darauf, dass der Spaltkeil immer korrekt justiert ist:

- Die Oberseite des Spaltkeils ragt nicht mehr als 20 mm über den oberen Zahn des Sägeblatts hinaus.
- Der Abstand zwischen dem Spaltkeil und dem Zahn des Sägeblatts beträgt ca. 3-8 mm.

### Ein-/Ausschalten (Abb. A)

1. Drücken Sie auf den Schalter "I" (6), um den Motor einzuschalten.
2. Drücken Sie auf den Schalter "0" (6), um den Motor auszuschalten.

### Überhitzungsschutz (Abb. A)

Der Motor ist mit einer Thermosicherung ausgestattet (10). Wenn die Maschine überhitzt, stoppt der Motor automatisch.

Wenn der Motor wegen Überhitzung ausgeschaltet wird, drücken Sie den Schalter (6) auf "0" und lassen Sie den Motor abkühlen. Danach drücken Sie auf die Thermosicherung und starten Sie den Motor.

### Einstellung des Gehrungswinkels (Abb. A)

Das Sägeblatt kann in einem Winkel von 0-90° eingestellt werden.

1. Lösen Sie die Gehrungsverriegelung (4), indem Sie den Knopf gegen den Uhrzeigersinn drehen.

2. Schieben Sie den Gehrungshebel (3), um den Schnittwinkel einzustellen.
3. Ziehen Sie die Gehrungsverriegelung im Uhrzeigersinn an.

### Einstellung der Schnitttiefe (Abb. A)



Das Sägeblatt muss 2 mm aus dem zu schneidenden Holz herausragen.

1. Drehen Sie die Höheneinstellung (8) nach rechts, um das Sägeblatt anzuheben.
2. Drehen Sie die Höheneinstellung nach links, um das Sägeblatt abzusenken.

### Austauschen des Sägeblatts (Abb. C)



Entfernen Sie immer den Stecker aus der Steckdose, bevor Sie das Sägeblatt austauschen.

Der Pfeil am Sägeblatt gibt die Drehrichtung an und muss dem Pfeil an der Maschine entsprechen.

Der Zahn des Sägeblatt muss vorn an der Säge nach unten zeigen.

1. Entfernen Sie den Sägeblattschutz (C1).
2. Entfernen Sie den Tischeinsatz mit einem Schraubenzieher (Abb. C2).
3. Drehen Sie das Sägeblatt nach oben.
4. Entfernen Sie die Mutter und den äußeren Flansch vom Schaft.
5. Entfernen Sie das Sägeblat vom Schaft.
6. Platzieren Sie ein neues Sägeblatt auf den Schaft und bringen Sie den äußeren Flansch und die Mutter wieder an.
7. Ziehen Sie die Mutter mit der Hand an.
8. Benutzen Sie den Inbusschlüssel und den Klingenschlüssel, um die Mutter anzuziehen (Abb. C2).
9. Setzen Sie den Einsatz wieder ein und ziehen Sie die Schrauben an.

### Hinweise zum Gebrauch

- Prüfen Sie, ob der Parallelanschlag oder die Führungsschiene korrekt befestigt wurden.
- Schalten Sie die Maschine ein, bevor das Werkstück das Sägeblatt berührt.
- Üben Sie keinen Druck auf das Sägeblatt aus. Versuchen Sie nicht, das Werkstück mit Gewalt durch die Maschine zu schieben. Geben Sie der Maschine genug Zeit, um das Werkstück zu schneiden.
- Wenn das Sägeblatt zum Stillstand kommt oder langsamer wird, ist die Maschine überlastet. Hören Sie sofort auf zu sägen und lassen Sie den Motor abkühlen, indem Sie die Maschine eine gewisse Zeit im Leerlauf laufen lassen.

### Gerade Querschnitte

Um gerade Querschnitte zu sägen, wird das Werkstück gegen die Führungsschiene gelegt und quer durchgeschnitten.



Verwenden Sie immer den Schiebestift, um das letzte Stück eines Werkstücks oder extrem kleine Werkstücke zu schneiden.

### Gehrungsschnitte schneiden

Wenn Sie Gehrungsschnitte schneiden, wird das Werkstück gegen die Führungsschiene gelegt und in einem Winkel quergeschnitten.



Verwenden Sie immer den Schiebestift, um das letzte Stück eines Werkstücks oder extrem kleine Werkstücke zu schneiden.

### Spalten

Beim Spalten wird das Werkstück am Parallelanschlag entlanggeführt und länglich durchgeschnitten.



Verwenden Sie immer den Schiebestift, um das letzte Stück eines Werkstücks oder extrem kleine Werkstücke zu schneiden.

### Schrägschnitte

Wenn Sie gerade Schrägschnitte sägen, wird das Werkstück mit einem Neigungswinkel geschnitten. Ein Schrägschnitt wird entweder mit dem Spalten oder Sägen von geraden Querschnitten kombiniert.



Verwenden Sie immer den Schiebestift, um das letzte Stück eines Werkstücks oder extrem kleine Werkstücke zu schneiden..

### Kombinierte Gehrungsschnitte

Wenn Sie kombinierte Gehrungsschnitte sägen, wird das Werkstück gegen den Parallelanschlag gelegt und in einer Kombination aus Gehrung und Neigung geschnitten.

## PROBLEME UND PROBLEMBEHEBUNG

| Problem  | Ursache   | Problembhebung                          |
|--|---|---|
| Der Motor startet nicht                          | Nicht eingesteckt                                 | In die Steckdose stecken                |
|  | Das Kabel ist beschädigt                          | Kabel austauschen                       |
|  | Die Kohlebürsten sind verschlissen                | Kontaktieren Sie Ihren Lieferanten      |
| Das Werkstück klemmt am Spaltkeil fest           | Sägeblatt ist nicht korrekt justiert              | Justieren Sie das Sägeblatt neu         |
| Das Sägeblatt ist gesplittet                     | Das Sägeblatt ist falsch montiert                 | Montieren Sie das Sägeblatt neu         |
|  | Das Sägeblatt ist verschlissen                    | Tauschen Sie das Sägeblatt aus          |
|  | Das Sägeblatt ist schmutzig                       | Reinigen Sie das Sägeblatt              |
|  | Das Sägeblatt ist für das Material nicht geeignet | Tauschen Sie das Sägeblatt aus          |
| Das Werkstück schlägt hinten gegen das Sägeblatt | Der Parallelanschlag wurde nicht benutzt          | Platzieren Sie den Parallelanschlag     |
|  | Das Sägeblatt ist dicker als der Spaltkeil        | Tauschen Sie das Sägeblatt aus          |
|  | Der Spaltkeil muss ausgerichtet werden            | Richten Sie den Spaltkeil aus           |
|  | Das Sägeblatt ist verschlissen                    | Tauschen Sie das Sägeblatt aus          |
| Die Höheneinstellung ist blockiert               | Sägestaub und Späne blockieren den Hebel          | Entfernen Sie Sägestaub und Späne       |
| Der Motor läuft nicht bei voller Geschwindigkeit | Spannung zu niedrig                               | Prüfen Sie die Spannung                 |
|  | Verlängerungskabel zu lang oder zu dünn           | Tauschen Sie das Verlängerungskabel aus |
| Der Motor läuft unregelmäßig                     | Die Kohlebürsten sind verschlissen                | Kontaktieren Sie Ihren Lieferanten      |
| Die Maschine vibriert                            | Das Untergestell steht nicht gerade               | Prüfen und neu justieren                |
|  | Das Sägeblatt ist beschädigt                      | Tauschen Sie das Sägeblatt aus          |

Wenn ein Problem nicht behoben werden kann, kontaktieren Sie bitte Ihren Lieferanten.

## TECHNISCHE DATEN

|                                 |                   |         |           |
|---------------------------------|-------------------|---------|-----------|
| Netzspannung                    | V~                | 230     |           |
| Netzfrequenz                    | Hz                | 50      |           |
| Leistungsaufnahme               | W                 | 1.500   |           |
| Drehzahl                        | min <sup>-1</sup> | 4.700   |           |
| Max. Sägeblatt-geschwindigkeit  | min <sup>-1</sup> | 7.000   |           |
| Sägeblattdurchmesser            | mm                | 250     |           |
| Sägeblattbohrung                | mm                | 30      |           |
| Max. Schnitttiefe 90°           | mm                | 74      |           |
| Max. Schnitttiefe 45°           | mm                | 63      |           |
| Gehrungswinkel                  | °                 | 0-90    |           |
| Neigungswinkel                  | °                 | 0-45    |           |
| Schneidischabmessungen          | mm                | 625x510 |           |
| Abmessungen Tischverlängerungen | hinten            | mm      | 430 x 320 |
|                                 | linke Seite       | mm      | 625 x 250 |
|                                 | rechte Seite      | mm      | 590 x 250 |
| Gewicht                         | kg                | 22,5    |           |

## REINIGUNG UND WARTUNG

Das Gerät erfordert keine besondere Wartung.

- Reinigen Sie regelmäßig die Belüftungsschlitze.
- Entfernen Sie den gesamten Staub vom Gehäuse.
- Überprüfen Sie die Maschine regelmäßig auf Beschädigungen.
- Prüfen Sie vor dem Sägen den Zustand des Sägeblatts. Achten Sie insbesondere darauf, daß das Sägeblatt fest montiert ist und kein Spiel aufweist.
- Überprüfen Sie vor dem Sägen immer den Abstand zwischen Spaltkeil und Sägeblatt sowie zwischen Schutzvorrichtung und Sägeblatt.

### Schmierung

- Gelegentlich muss das Gewinde der Gegenmutter des Sägeblatts mit einem Tropfen Öl geschmiert werden.

### Höhe des Schalldrucks

|                                 |       |       |
|---------------------------------|-------|-------|
| L <sub>PA</sub> (Schalldruck)   | dB(A) | 94,8  |
| L <sub>WA</sub> (Schalleistung) | dB(A) | 107,8 |

### Messungenauigkeit

|     |       |     |
|-----|-------|-----|
| KpA | dB(A) | 3.0 |
| kwA | dB(A) | 3.0 |



Treffen Sie angemessene Hörschutzmaßnahmen.

Die angegebenen Schallpegel sind Emissionspegel; es sind nicht notwendigerweise sichere Arbeitspegel. Auch wenn die gemessenen Werte sich auf Belastungswerte beziehen, kann anhand dieser Information nicht bestimmt werden, ob zusätzliche Maßnahmen erforderlich sind.

Die Faktoren, die sich auf die abgegebenen Pegel auswirken können, sind die Dauer der Belastung, die Merkmale des Arbeitsbereichs und sonstige Tonquellen sowie die Anzahl der Maschinen desselben

Typs oder anderer Maschinen im Arbeitsbereich.

Die akzeptablen Belastungspegel können je nach Land, in dem die Maschine benutzt wird, variieren.

Diese Information dient nur dazu, dem Benutzer mögliche Risiken bewusstzumachen.

## **GARANTIE**

Siehe beiliegende Garantiebestimmungen.

## **UMWELT**



### **Entsorgung**

Ihr Produkt, das Zubehör und die Verpackung sollten umweltfreundlich getrennt recycelt werden

## **Nur für EG-Länder**

Entsorgen Sie Elektrowerkzeuge nicht über den Hausmüll.

Entsprechend der Europäischen Richtlinie 2002/96/EG für Elektro- und Elektronikschrott sowie für die Umsetzung im Hinblick auf die nationalen Gesetze müssen ausgediente Elektrowerkzeuge getrennt gesammelt und umweltfreundlich entsorgt werden.

Änderungen vorbehalten; Spezifikationen können ohne weitere Benachrichtigung geändert werden.



**VERKLARING VAN OVEREENSTEMMING  
DECLARATION OF CONFORMITY  
CERTIFICAT DE CONFORMITÉ  
KONFORMITÄTSERKLÄRUNG**

**ART. NR. 563722 TYPE NR. MD-K250B1  
HYUNDAI Cirkelzaagtafel**

Table saw  
Scie à table  
Tischkreissäge

Dvize bv verklaart onder uitsluitend eigen verantwoordelijkheid dat dit product in overeenstemming is met de volgende normen of standaardisatiedocumenten:

Dvize bv declares under its sole responsibility that this product is in conformity with the following standards or standardization documents:

Dvize bv déclare sous son entière responsabilité que ce produit est conforme aux normes ou documents de normalisation suivants :

Hiermit erklärt Dvize bv eigenverantwortlich, dass dieses Produkt folgenden Normen bzw. standardisierten Dokumenten entspricht:

EN 62841-1:2015, EN 62841-3-1:2014/A11:2017, AfPS GS 2019:01 PAK

volgens de bepalingen van de richtlijnen:  
according to the provisions of the directives:  
selon les dispositions des directives :  
nach den Bestimmungen der Richtlinien:

2006/42/EC

Keuringsinstantie:  
Testing authority:  
Autorité chargée des essais :  
Prüfinstanz:  
TÜV SÜD, Munich, Germany.

De technische documentatie is onder beheer van:  
Keeper of the technical documentation:  
Défendeur de la documentation technique :  
Halter der technischen Dokumentation:

A.N.P van Oort  
Directeur  
01-10-2020

Dvize bv  
Witte Vlinderweg 51, 1521 PS Wormerveer, Nederland  
info@dvize.eu, www.hyundaitools-nl.com

**HYUNDAI**  
POWER PRODUCTS

**Dvize bv**

Witte Vlinderweg 51  
1521 PS Wormerveer  
Nederland  
info@dvize.eu  
www.hyundaitools-nl.com