

Art.Nr.

3903803958

AusgabeNr.

3903803850

Rev.Nr.

01/07/2015

























Toolson®



DWS225DC

DE	Trockenbauschleifer Originalbetriebsanleitung	6-12
GB	Drywall Sander Translation of Original Operating Manual	13-18
FR	Ponceuse de plafond Traduction de la notice originale	19-24
NL	Langhals-schuurmachine Vertaling van originele gebruiksaanwijzing	25-30
CZ	Bruska pro suché stavby Překlad originálního návodu	31-36
SK	Brúska pre suché stavby Preklad originálneho návodu	37-42
SI	Brusilnik za stene Prevod originalnih navodil	43-48
ES	Lijadora de pared Traducción del manual original	49-54
SE	Torrslipare Översättning av originalbruksanvisningen	55-60
DK	Tørvægssliber Oversættelse af original-vejledning	61-66
NO	Plansliper Oversettelse av originalinstruksjoner	67-72

IT	Levigatrice per muratura a secco Traduzione dal manuale originale	73-78
HU	Szárászépítési csiszoló Az eredeti útmutató fordítása	79-85
HR	Brusilica za gipsane ploče Prijevod originalnog priručnika za uporabu	86-91
FI	Hiomakone kuivarakentamiseen Alkuperäisen ohjeen käännös	92-97
EE	Viimistluslihvija Originaalikasutusjuhendi tõlge	98-103
RS	Brusilica za suve zidove Prevod originalnog priručnika	104-109
BA	Brusilica za suhu gradnju Prijevod originalnog uputstva za upotrebu	110-115
BG	Шлайфмашина за сухо строителство Превод на оригиналното ръководство	116-122
RU	Гипсокартон Сандер Перевод оригинального руководства	123-129
IS	Slípunartæki fyrir gífsvegg Þýðing a upprunalegu notkunarleiddbeiningunum	130-135

DE 	<p>Nur für EU-Länder. Werfen Sie Elektrowerkzeuge nicht in den Hausmüll! Gemäß europäischer Richtlinie 2012/19/EU über Elektro- und Elektronik-Altgeräte und Umsetzung in nationales Recht müssen verbrauchte Elektrowerkzeuge getrennt gesammelt und einer umweltgerechten Wiederverwertung zugeführt werden.</p>	SK 	<p>Kun for EU-lande. Elværktoj må ikke bortskaffes som almindeligt affald! I henhold til det europæiske direktiv 2012/19/EU om bortskaffelse af elektriske og elektroniske produkter og gældende national lovgivning skal brugt elværktoj indsamles separat og bortskaffes på en måde, der skåner miljøet mest muligt.</p>
GB 	<p>Only for EU countries. Do not dispose of electric tools together with household waste material! In observance of European directive 2012/19/EU on wasted electrical and electronic equipment and its implementation in accordance with national law, electric tools that have reached the end of their life must be collected separately and returned to an environmentally compatible recycling facility.</p>	SI 	<p>Samo za države EU. Elektricnega orodja ne odstranjujete s hišnimi odpadki! V skladu z Evropsko direktivo 2012/19/EU o odpani elektricni in elektronski opremi in z njenim izvajanjem v nacionalni zakonodaji je treba elektricna orodja ob koncu njihove življenjske dobe ločeno zbirati in jih predati v postopek okulju prijaznega recikliranja.</p>
FR 	<p>Pour les pays européens uniquement Ne pas jeter les appareils électriques dans les ordures ménagères! Conformément à la directive européenne 2012/19/EU relative aux déchets d'équipements électriques ou électroniques (DEEE), et à sa transposition dans la législation nationale, les appareils électriques doivent être collectés à part et être soumis à un recyclage respectueux de l'environnement.</p>	HU 	<p>Csak EU-országok számára. Az elektromos kéziszerszámokat ne dobja a háztartási szemétté! A használt villamos és elektronikai készülékekről szóló 2012/19/EU irányelv és annak a nemzeti jogba való átültetése szerint az elhasznált elektromos kéziszerszámokat külön kell gyűjteni, és környezetbarát módon újra kell hasznosítani.</p>
IT 	<p>Solo per Paesi EU. Non gettare le apparecchiature elettriche tra i rifiuti domestici! Secondo la Direttiva Europea 2012/19/EU sui rifiuti di apparecchiature elettriche ed elettroniche e la sua attuazione in conformità alle norme nazionali, le apparecchiature elettriche esauste devono essere raccolte separatamente, al fine di essere reimpiegate in modo eco-compatibile.</p>	HR 	<p>Samo za EU-države. Električne alate ne odlažite u kućne otpatke! Prema Europskoj direktivi 2012/19/EU o starim električnim i elektroničkim strojevima i usklađivanju s hrvatskim pravom istrošeni električni alati moraju se sakupljati odvojeno i odvesti u pogon za reciklažu.</p>
NL 	<p>Allen voor EU-landen. Geef elektrisch gereedschap niet met het huisvuil mee! Volgens de Europese richtlijn 2012/19/EU inzake oude elektrische en elektronische apparaten en de toepassing daarvan binnen de nationale wetgeving, dient gebruikt elektrisch gereedschap gescheiden te worden ingezameld en te worden afgevoerd naar een recycle bedrijf dat voldoet aan de geldende milieu-eisen.</p>	CZ 	<p>Jen pro státy EU. Elektrické nářadí nevyhazujte do komunálního odpadu! Podle evropské směrnice 2012/19/EU o nakládání s použitými elektrickými a elektronickými zařízeními a odpovídajících ustanovení právních předpisů jednotlivých zemí se použitá elektrická nářadí musí sbírat odděleně od ostatního odpadu a podrobit ekologicky šetrnému recyklování.</p>
ES 	<p>Sólo para países de la UE ¡No deseche los aparatos eléctricos junto con los residuos domésticos! De conformidad con la Directiva Europea 2012/19/EU sobre residuos de aparatos eléctricos y electrónicos y su aplicación de acuerdo con la legislación nacional, las herramientas eléctricas cuya vida útil haya llegado a su fin se deberán recoger por separado y trasladar a una planta de reciclaje que cumpla con las exigencias ecológicas.</p>	PL 	<p>Tylko dla państw UE. Proszę nie wyrzucać elektronarzędzi wraz z odpadami domowymi! Zgodnie z europejską Dyrektywą 2012/19/EU dot. zużytego sprzętu elektrycznego i elektronicznego oraz odpowiednikiem w prawie narodowym zużyte elektronarzędzia muszą być oddzielnie zbierane i wprowadzane do ponownego użytku w sposób nieszkodliwy dla środowiska.</p>
PT 	<p>Apenas para países da UE. Não deite ferramentas eléctricas no lixo doméstico! De acordo com a directiva europeia 2012/19/EU sobre ferramentas eléctricas e electrónicas usadas e a transposição para as leis nacionais, as ferramentas eléctricas usadas devem ser recolhidas em separado e encaminhadas a uma instalação de reciclagem dos materiais ecológica.</p>	RO 	<p>Numai pentru țările din UE. Nu aruncați echipamentele electrice la fel ca reziduurile menajere! Conform Directivei Europene 2012/19/EU privind oarecările echipamente electrice și electronice scoase din uz și în conformitate cu legile naționale, echipamentele electrice care au ajuns la finalul duratei de viață trebuie să fie colectate separat și trebuie să fie preluate unei unități de reciclare.</p>
SE 	<p>Gäller endast EU-länder. Elektriska verktyg får inte kastas i hushållssoporna! Enligt direktivet 2012/19/EU som avser äldre elektrisk och elektronisk utrustning och dess tillämpning enligt nationell lagstiftning ska uttjänta elektriska verktyg sorteras separat och lämnas till miljövänlig återvinning.</p>	EE 	<p>Kehtib vaid EL maade suhtes. Ärge kasutage elektritööriistu koos majapidamisjäätmetega! Vastavalt EU direktiivile 2012/19/EU elektri- ja elektroonikaseadmete jäätmete osas ja kooskõlas igas riigis kehtivate seadustega, kehtib kohustus koguda kasutatud elektritööriistad eraldi kokku ja suunata need keskkonnasõbralikku taasinglusesse.</p>
FI 	<p>Koskee vain EU-maita. Älä hävittä sähkötyökalua tavallisen kotitalousjätteen mukana! Vanhoja sähkö- ja elektroniikkalaitteita koskevan EU-direktiivin 2012/19/EU ja sen maakohtaisten sovellusten mukaisesti käytetyt sähkötyökalut on toimitettava ongelmajätteen keräyspisteeseen ja ohjattava ympäristöystävälliseen kierrätykseen.</p>	LV 	<p>Tikai attiecībā uz ES valstīm. Neutilizējiet elektriskas ierīces kopā ar sadzīves atkritumiem! Pagal Eiropas Direktīvu 2012/19/EU par elektrisko un elektronisko iekārtu atkritumiem un tās ieviešanu saskaņā ar nacionālo likumdošanu, elektriskas ierīces, kas nokalpojušas savu mūžu, ir jāsavāc atsevišķi un jāatgriež videi draudzīgās pārstrādes vietās.</p>
NO 	<p>Kun for EU-land. Kast aldri elektroverktøy i husholdningsavfallet! I henhold til EU-direktiv 2012/19/EU om kasserte elektriske og elektroniske produkter og direktivets iverksetning i nasjonal rett, må elektroverktøy som ikke lenger skal brukes, samles separat og returneres til et miljøvennlig gjenvinningsanlegg.</p>	LT 	<p>Tik ES šalims. Nemesti elektros prietaisų kartu su kitomis namų ūkio atliekomis! Pagal Europos Sąjungos direktyvą 2012/19/EU dėl elektros ir elektroninės įrangos atliekų ir jos vykdymo pagal nacionalinius įstatymus elektros įrankius, kurių tinkamumo naudoti laikas pasibaigė, reikia surinkti atskirai ir perduoti aplinkai nekenksmingo pakartotinio perdirbimo įmonei.</p>
DK 	<p>Kun for EU-lande. Elværktoj må ikke bortskaffes som almindeligt affald! I henhold til det europæiske direktiv 2012/19/EU om bortskaffelse af elektriske og elektroniske produkter og gældende national lovgivning skal brugt elværktoj indsamles separat og bortskaffes på en måde, der skåner miljøet mest muligt.</p>	IS 	<p>Aðeins fyrir lönd ESB: Ekki henda rafmagnstækjum með heimilisgöngum! Í fylgni við evrópsku tilskipunina 2012/19/EU um fargaðan rafbúnað og rafmagnan búnað og framkvæmd þess í samræmi við innlend lög, verða rafmagnstæki sem úr sér gengin.</p>

A

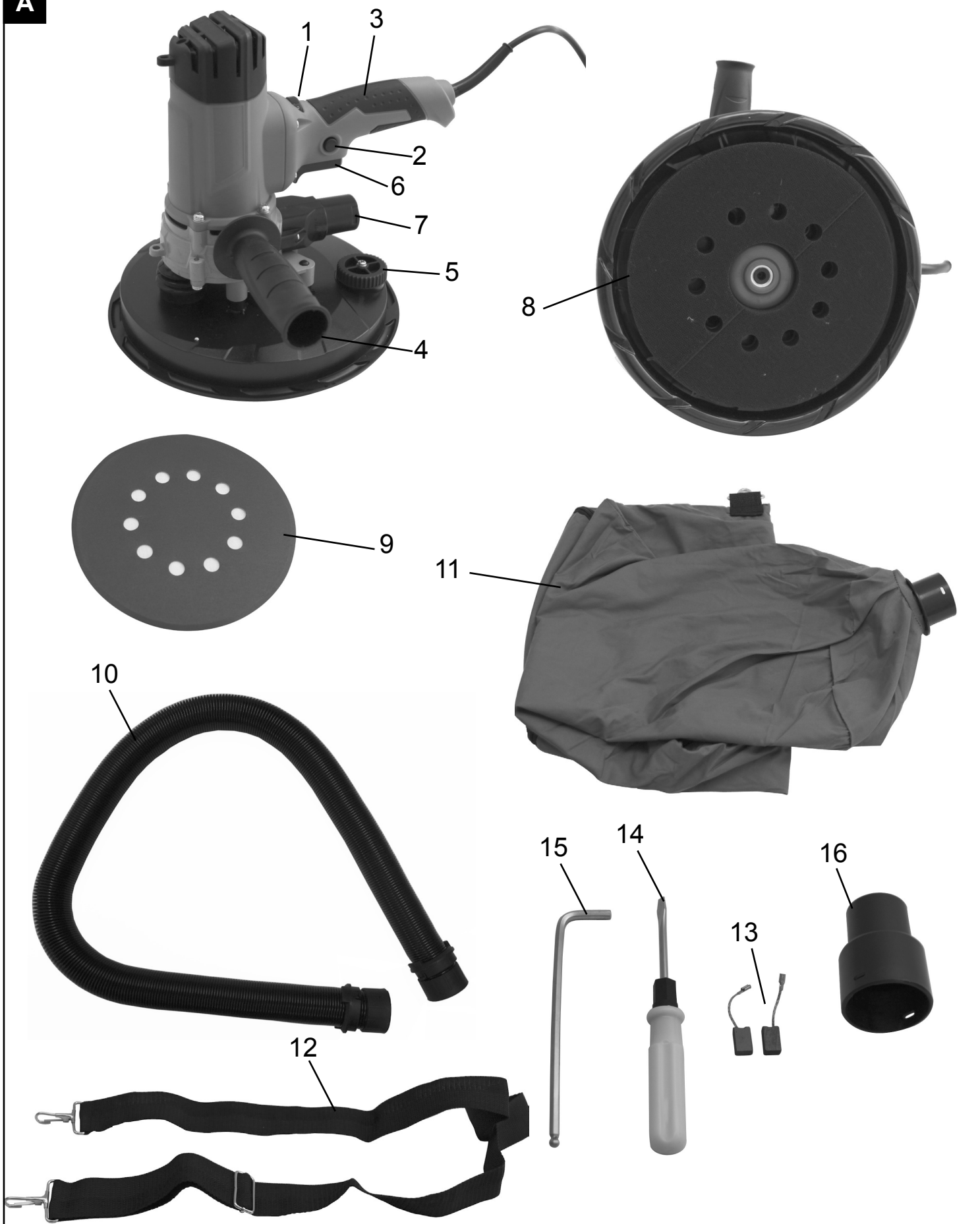

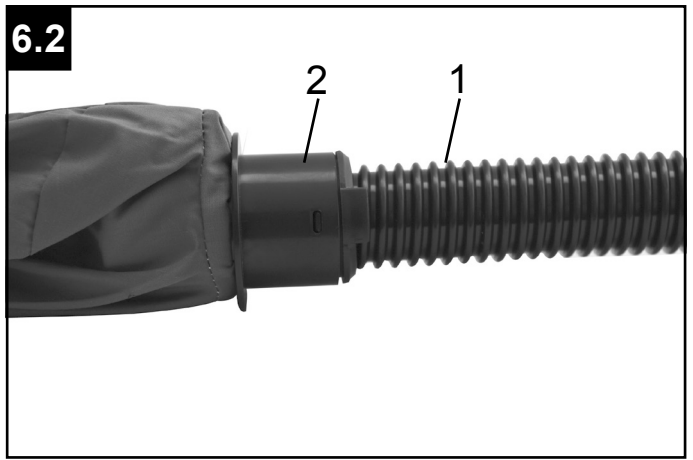
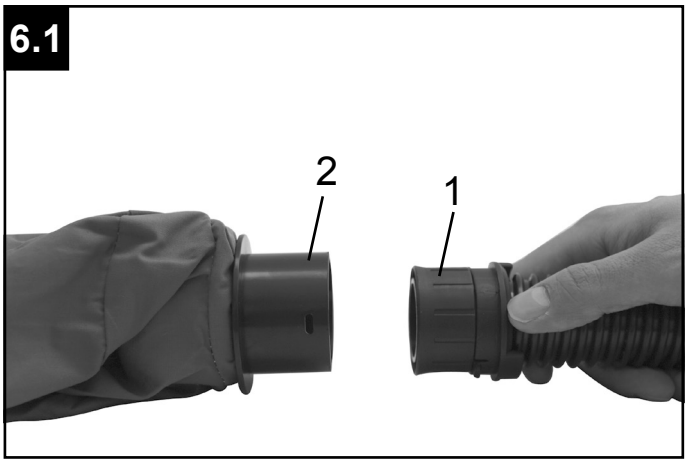
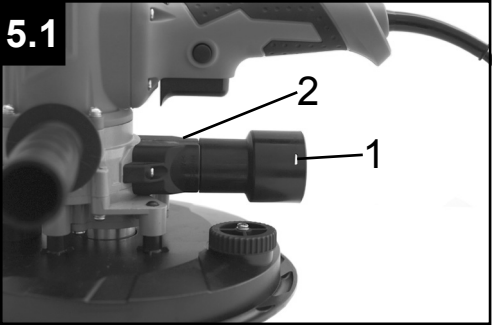
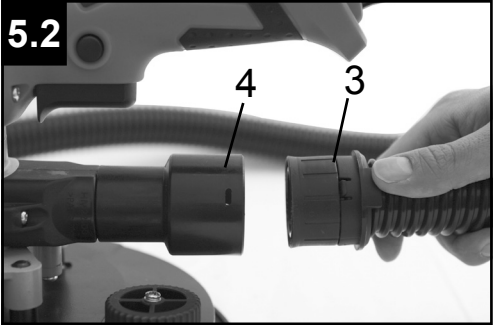
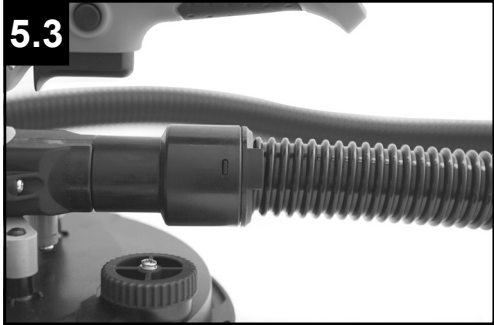
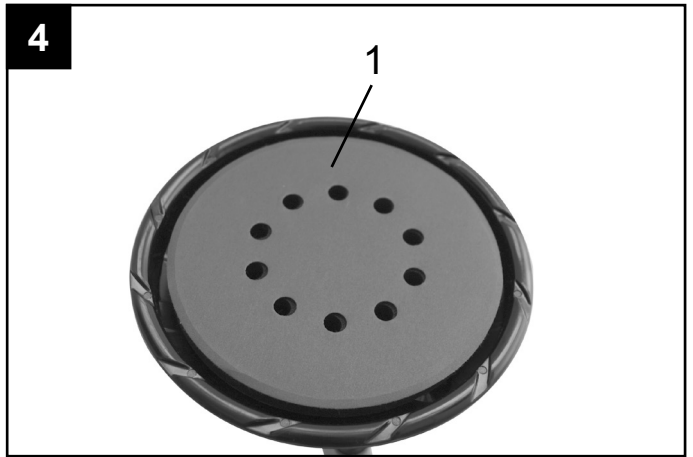
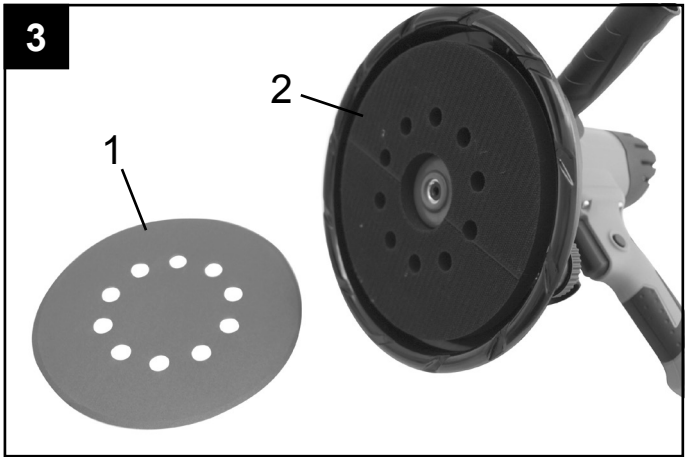
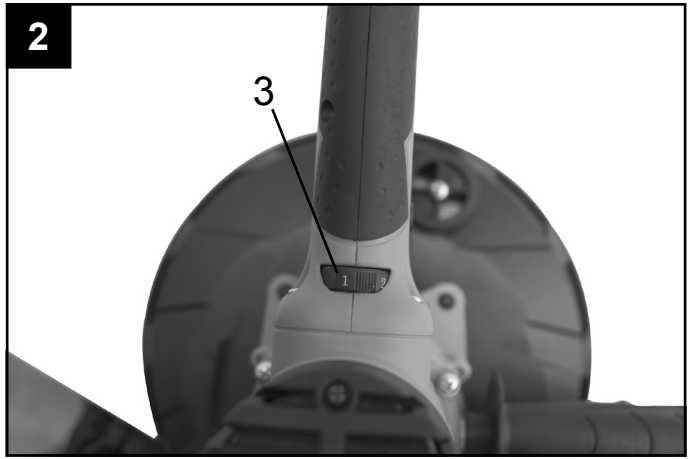
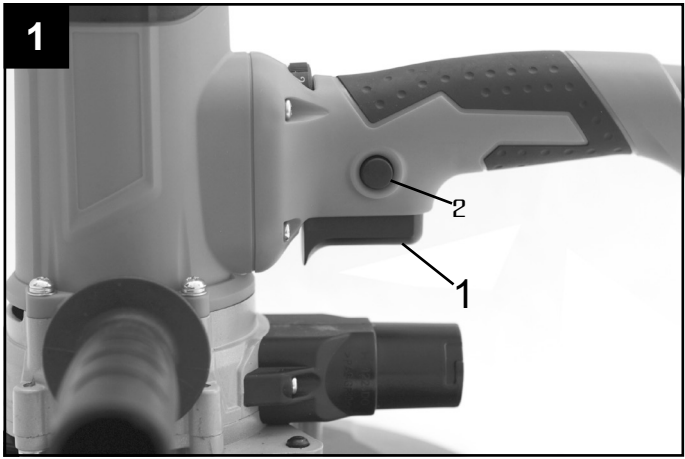

6.3

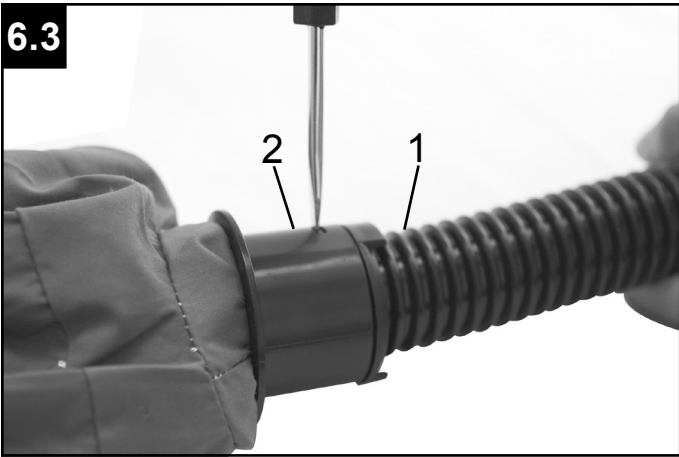

6.4

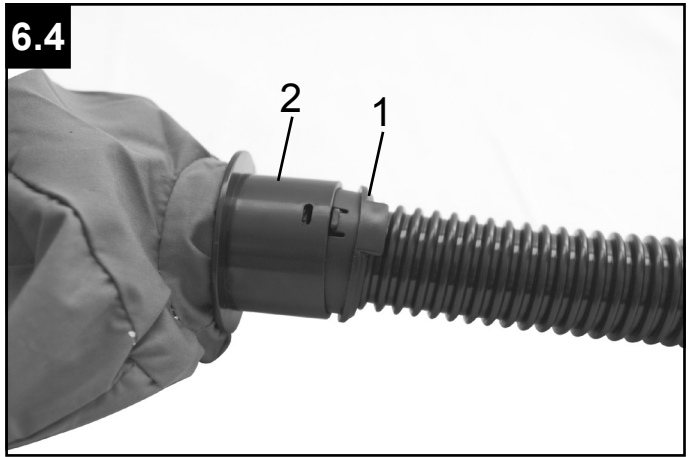

7

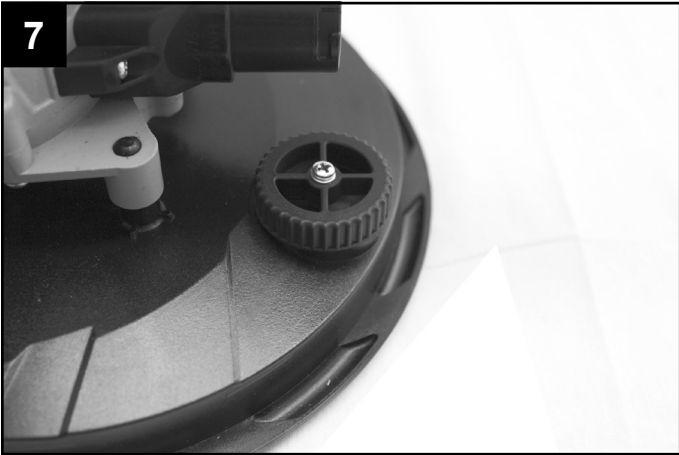

8.1

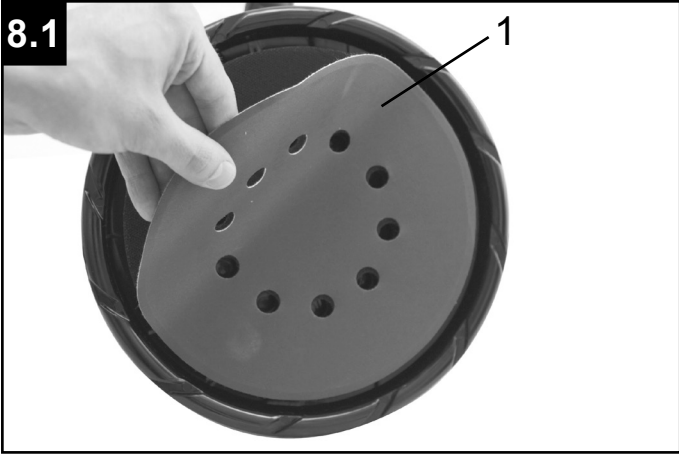

8.2

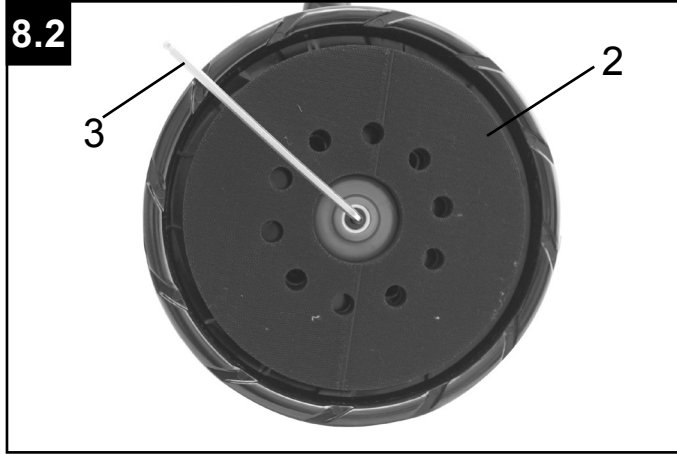

Erklärung der Symbole auf dem Gerät

		Warnung! Bei Nichteinhaltung Lebensgefahr, Verletzungsgefahr oder Beschädigung des Werkzeugs möglich!
		Vor Inbetriebnahme Bedienungsanleitung und Sicherheitshinweise lesen und beachten!
		Schutzbrille tragen!
		Gehörschutz tragen!
		Bei Staubentwicklung Atemschutz tragen!
		Schutzklasse II

Hersteller

scheppach Fabrikation
 von Holzbearbeitungsmaschinen GmbH
 Günzburger Straße 69
 89335 Ichenhausen
 Germany

Technische Daten

Baumaße LxBxH (mm)	380x260x260
Scheibendurchmesser (mm)	215
Drehzahl Schleifscheibe min. (1/min)	1500
Drehzahl Schleifscheibe max.(1/min)	3000
Länge Absaugschlauch (mm)	1500
Gewicht kg	3,4
Antrieb	
Motor V/Hz	230/50
Nennaufnahme P1 (W)	1200

Geräuschkennwerte

Schalleistungspegel LWA	dB(A)	97,6
Schalldruckpegel LpA	dB(A)	86,6
Messunsicherheit K	dB(A)	3
Vibration	m/s ²	2,356
Messunsicherheit K	m/s ²	1,5

Hinweis:

Die gemessenen Schallwerte werden gemäß EN 60745 ermittelt.

Tragen Sie Gehörschutz!

Die gemessenen Schwingungsgesamtwerte (Triax-Vektorsumme) werden gemäß der Norm EN 60745 ermittelt:

Der im vorliegenden Informationsblatt angegebene Schwingungspegel wurde gemäß dem in der Norm EN 60745 vorgegebenen Standardtest gemessen und dient zum Vergleich der verschiedenen Geräte.

Der Pegel kann für eine erste Expositionsbewertung verwendet werden. Der angegebene Schwingungspegel gilt für die wichtigsten Anwendungen des Gerätes. Wird das Gerät jedoch für weitere Anwendungen mit anderem Zubehör oder im schlecht gewarteten Zustand eingesetzt, kann der Schwingungspegel von den Angaben abweichen. Dadurch kann sich der Expositionspegel im Verlauf der gesamten Arbeitszeit erheblich erhöhen.

Eine Abschätzung der Schwingungsexposition muss auch die Zeiten berücksichtigen, in denen das Gerät ausgeschaltet ist oder eingeschaltet, aber gerade nicht in Gebrauch ist. Dadurch kann sich der Expositionspegel im Verlauf der gesamten Arbeitszeit erheblich verringern.

Zusätzliche Sicherheitsmaßnahmen zum Schutz des Gerätebedieners vor den Auswirkungen der Schwingungen müssen ergriffen werden. Dazu zählen: Wartung von Gerät und Zubehör; Warmhalten der Hände; Organisieren von Arbeitsmustern.

Bestimmungsgemäße Verwendung

Der bestimmungsgemäße Gebrauch dieses Elektrowerkzeuges umfasst das großflächige Trockenschleifen von Trockenbauwänden zur Vorbereitung vor dem Anstrich oder Tapezieren unter Verwendung geeigneter Schleifblätter.

Für die Bearbeitung von kleinen Flächen sowie Ecken und Kanten ist dieses Elektrowerkzeug nicht geeignet. Es eignet sich zudem nicht zum Abschleifen von Tapeten und darf nicht zum Nassschleifen eingesetzt werden.

Das Elektrowerkzeug darf nicht als Trenn- oder Schruppschleifer, Polier oder mit Drahtbürsten verwendet werden. Asbesthaltige Materialien dürfen mit diesem Elektrowerkzeug nicht bearbeitet werden.

Dieses Elektrowerkzeug ist ausschließlich für den privaten Haushaltsgebrauch bestimmt und darf nur nach seiner Bestimmung verwendet werden. Jede weitere darüber hinausgehende Verwendung ist nicht bestimmungsgemäß. Für daraus hervorgerufene Schäden oder Verletzungen aller Art haftet der Benutzer / Bediener und nicht der Hersteller.

Allgemeine Hinweise

- Überprüfen Sie nach dem Auspacken alle Teile auf eventuelle Transportschäden. Bei Beanstandungen muss sofort der Zubringer verständigt werden. Spätere Reklamationen werden nicht anerkannt.
- Überprüfen Sie die Sendung auf Vollständigkeit.
- Machen Sie sich vor dem Einsatz anhand der Bedienungsanleitung mit dem Gerät vertraut.
- Verwenden Sie bei Zubehör sowie Verschleiss- und Ersatzteilen nur Original-Teile. Ersatzteile erhalten Sie bei Ihrem Fachhändler.
- Geben Sie bei Bestellungen unsere Artikelnummern sowie Typ und Baujahr des Gerätes an.

Hinweise

Der Hersteller dieses Gerätes haftet nach dem geltenden Produkthaftungsgesetz nicht für Schäden, die an diesem Gerät oder durch dieses Gerät entstehen bei:

- unsachgemäßer Behandlung,
- Nichtbeachtung der Bedienungsanleitung,
- Reparaturen durch Dritte, nicht autorisierte Fachkräfte,
- Einbau und Austausch von nicht originalen Ersatzteilen,
- nicht bestimmungsgemäßer Verwendung,
- Ausfällen der elektrischen Anlage bei Nichtbeachtung der elektrischen Vorschriften und VDE-Bestimmungen 0100, DIN 57113 / VDE0113.

Wir empfehlen Ihnen:

Lesen Sie vor der Montage und vor Inbetriebnahme den gesamten Text der Bedienungsanleitung durch.

Diese Bedienungsanleitung soll es Ihnen erleichtern, Ihre Maschine kennenzulernen und ihre bestimmungsgemäßen Einsatzmöglichkeiten zu nutzen. Die Bedienungsanleitung enthält wichtige Hinweise, wie Sie mit der Maschine sicher, fachgerecht und wirtschaftlich arbeiten, und wie Sie Gefahren vermeiden, Reparaturkosten sparen, Ausfallzeiten verringern und die Zuverlässigkeit und Lebensdauer der Maschine erhöhen. Zusätzlich zu den Sicherheitsbestimmungen dieser Bedienungsanleitung müssen Sie unbedingt die für den Betrieb der Maschine geltenden Vorschriften Ihres Landes beachten.

Die Bedienungsanleitung, in einer Plastikhülle geschützt vor Schmutz und Feuchtigkeit, bei der Maschine aufbewahren. Sie muss von jeder Bedienungsperson vor Aufnahme der Arbeit gelesen und sorgfältig beachtet werden. An der Maschine dürfen nur Personen arbeiten, die im Gebrauch der Maschine unterwiesen und über die damit verbundenen Gefahren unterrichtet sind. Das

geforderte Mindestalter ist einzuhalten.

In dieser Bedienungsanweisung haben wir Stellen, die Ihre Sicherheit betreffen, mit diesem Zeichen versehen: ⚠

Allgemeine Sicherheitshinweise für Elektrowerkzeuge

Warnung! Lesen Sie alle Sicherheitshinweise und Anweisungen! Versäumnisse bei der Einhaltung der Sicherheitshinweise und Anweisungen können elektrischen Schlag, Brand und/oder schwere Verletzungen verursachen!

Bewahren Sie alle Sicherheitshinweise und Anweisungen für die Zukunft auf.

Der in den Sicherheitshinweisen verwendete Begriff "Elektrowerkzeug" bezieht sich auf netzbetriebene Elektrowerkzeuge (mit Netzkabel) und auf akkubetriebene Elektrowerkzeuge (ohne Netzkabel).

Arbeitsplatzsicherheit

- a) **Halten Sie Ihren Arbeitsbereich sauber und gut beleuchtet.** Unordnung oder unbeleuchtete Arbeitsbereiche können zu Unfällen führen.
- b) **Arbeiten Sie mit dem Elektrowerkzeug nicht in explosionsgefährdeter Umgebung, in der sich brennbare Flüssigkeiten, Gase oder Stäube befinden.** Elektrowerkzeuge erzeugen Funken, die den Staub oder die Dämpfe entzünden können.
- c) **Halten Sie Kinder und andere Personen während der Benutzung des Elektrowerkzeugs fern.** Bei Ablenkung können Sie die Kontrolle über das Elektrowerkzeug verlieren.

Elektrische Sicherheit

- a) **Der Anschlussstecker des Elektrowerkzeuges muss in die Steckdose passen. Der Stecker darf in keiner Weise verändert werden. Verwenden Sie keine Adapterstecker gemeinsam mit geschützten Elektrowerkzeugen.** Unveränderte Stecker und passende Steckdosen verringern das Risiko eines elektrischen Schlages.
- b) **Vermeiden Sie Körperkontakt mit geerdeten Oberflächen wie von Rohren, Heizungen, Herden und Kühlschränken.** Es besteht ein erhöhtes Risiko durch elektrischen Schlag, wenn Ihr Körper geerdet ist.
- c) **Halten Sie Elektrowerkzeuge von Regen oder Nässe fern.** Das Eindringen von Wasser in ein Elektrowerkzeug erhöht das Risiko eines elektrischen Schlages.
- d) **Zweckentfremden Sie das Kabel nicht, um das Elektrowerkzeug zu tragen, aufzuhängen oder um den Stecker aus der Steckdose zu ziehen. Halten Sie das Kabel fern von Hitze, Öl, scharfen Kanten oder sich bewegenden Geräteteilen.** Beschädigte oder verwickelte Kabel erhöhen das Risiko eines elektrischen Schlages.
- e) **Wenn Sie mit einem Elektrowerkzeug im Freien arbeiten, verwenden Sie nur Verlängerungskabel, die auch für den Außenbereich geeignet sind.** Die Anwendung eines für den Außenbereich geeigneten Verlängerungskabels verringert das Risiko eines elektrischen Schlages.
- f) **Wenn der Betrieb des Elektrowerkzeuges in feuchter Umgebung nicht vermeidbar ist, verwenden Sie einen Fehlerstromschutzschalter.** Der Einsatz eines Fehlerstromschutzschalters vermindert das Risiko eines elektrischen Schlages.

Sicherheit von Personen

- a) **Seien Sie aufmerksam, achten Sie darauf, was**

Sie tun, und gehen Sie mit Vernunft an die Arbeit mit einem Elektrowerkzeug. Benutzen Sie kein Elektrowerkzeug, wenn Sie müde sind oder unter dem Einfluss von Drogen, Alkohol oder Medikamenten stehen. Ein Moment der Unachtsamkeit beim Gebrauch des Elektrowerkzeuges kann zu ernsthaften Verletzungen führen.

- b) **Tragen Sie persönliche Schutzausrüstung und immer eine Schutzbrille.** Das Tragen persönlicher Schutzausrüstung, wie Staubmaske, rutschfeste Sicherheitsschuhe, Schutzhelm oder Gehörschutz, je nach Art und Einsatz des Elektrowerkzeuges, verringert das Risiko von Verletzungen.
- c) **Vermeiden Sie eine unbeabsichtigte Inbetriebnahme. Vergewissern Sie sich, dass das Elektrowerkzeug ausgeschaltet ist, bevor Sie es an die Stromversorgung und/oder den Akku anschließen, es aufnehmen oder tragen.** Wenn Sie beim Tragen des Elektrowerkzeuges den Finger am Schalter haben oder das Elektrowerkzeug eingeschaltet an die Stromversorgung anschließen, kann dies zu Unfällen führen.
- d) **Entfernen Sie Einstellwerkzeuge oder Schraubenschlüssel, bevor Sie das Elektrowerkzeug einschalten.** Ein Werkzeug oder Schlüssel, der sich in einem drehenden Geräteteil befindet, kann zu Verletzungen führen.
- e) **Vermeiden Sie eine abnormale Körperhaltung. Sorgen Sie für einen sicheren Stand und halten Sie jederzeit das Gleichgewicht.** Dadurch können Sie das Elektrowerkzeug in unerwarteten Situationen besser kontrollieren.
- f) **Tragen Sie geeignete Kleidung. Tragen Sie keine weite Kleidung oder Schmuck. Halten Sie Haare, Kleidung und Handschuhe fern von sich bewegenden Teilen.** Lockere Kleidung, Schmuck oder lange Haare können von sich bewegenden Teilen erfasst werden.
- g) **Wenn Staubabsaug- und -auffangeinrichtungen montiert werden können, vergewissern Sie sich, dass diese angeschlossen sind und richtig verwendet werden.** Verwendung einer Staubabsaugung kann Gefährdungen durch Staub verringern.

Verwendung und Behandlung des Elektrowerkzeuges

- a) **Überlasten Sie das Gerät nicht. Verwenden Sie für Ihre Arbeit das dafür bestimmte Elektrowerkzeug.** Mit dem passenden Elektrowerkzeug arbeiten Sie besser und sicherer im angegebenen Leistungsbereich.
- b) **Benutzen Sie kein Elektrowerkzeug, dessen Schalter defekt ist.** Ein Elektrowerkzeug, das sich nicht mehr einoder ausschalten lässt, ist gefährlich und muss repariert werden.
- c) **Ziehen Sie den Stecker aus der Steckdose und/oder entfernen Sie den Akku, bevor Sie Geräteeinstellungen vornehmen, Zubehörteile wechseln oder das Elektrowerkzeug weglegen.** Diese Vorsichtsmaßnahme verhindert den unbeabsichtigten Start des Elektrowerkzeuges.
- d) **Bewahren Sie unbenutzte Elektrowerkzeuge außerhalb der Reichweite von Kindern auf. Lassen Sie Personen das Elektrowerkzeug nicht benutzen, die mit diesem nicht vertraut sind oder diese Anweisungen nicht gelesen haben.** Elektrowerkzeuge sind gefährlich, wenn Sie von unerfahrenen Personen benutzt werden.
- e) **Pflegen Sie Elektrowerkzeuge mit Sorgfalt. Kontrollieren Sie, ob bewegliche Teile einwandfrei funktionieren und nicht klemmen, ob Teile gebrochen oder so beschädigt sind, dass die Funktion des Elektrowerkzeuges beeinträchtigt ist.**

Lassen Sie beschädigte Teile vor dem Einsatz des Elektrowerkzeugs reparieren. Viele Unfälle haben ihre Ursache in schlecht gewarteten Elektrowerkzeugen.

- f) Halten Sie Schneidwerkzeuge scharf und sauber. Sorgfältig gepflegte Schneidwerkzeuge mit scharfen Schneidkanten verklemmen sich weniger und sind leichter zu führen.
- g) Verwenden Sie Elektrowerkzeug, Zubehör, Einsatzwerkzeuge usw. entsprechend diesen Anweisungen. Berücksichtigen Sie dabei die Arbeitsbedingungen und die auszuführende Tätigkeit. Der Gebrauch von Elektrowerkzeugen für andere als die vorgesehenen Anwendungen kann zu gefährlichen Situationen führen.

Service

- a) Lassen Sie Ihr Elektrowerkzeug nur von qualifiziertem Fachpersonal und nur mit Original-Ersatzteilen reparieren. Damit wird sichergestellt, dass die Sicherheit des Elektrowerkzeuges erhalten bleibt.

Sicherheitshinweise für alle Anwendungen - Gemeinsame Sicherheitshinweise zum Schleifen, Sandpapierschleifen, Arbeiten mit Drahtbürsten, Polieren und Trennschleifen

- a) Dieses Elektrowerkzeug ist zu verwenden als Sandpapierschleifer. Beachten Sie alle Sicherheitshinweise, Anweisungen, Darstellungen und Daten, die Sie mit dem Gerät erhalten. Wenn Sie die folgenden Anweisungen nicht beachten, kann es zu elektrischem Schlag, Feuer und/oder schweren Verletzungen kommen.
- b) Dieses Elektrowerkzeug ist nicht geeignet zum Schleifen, Arbeiten mit Drahtbürsten, Polieren und Trennschleifen. Verwendungen, für die das Elektrowerkzeug nicht vorgesehen ist, können Gefährdungen und Verletzungen verursachen.
- c) Verwenden Sie kein Zubehör, das vom Hersteller nicht speziell für dieses Elektrowerkzeug vorgesehen und empfohlen wurde. Nur weil Sie das Zubehör an Ihrem Elektrowerkzeug befestigen können, garantiert das keine sichere Verwendung.
- d) Die zulässige Drehzahl des Einsatzwerkzeugs muss mindestens so hoch sein wie die auf dem Elektrowerkzeug angegebene Höchstdrehzahl. Zubehör, das sich schneller als zulässig dreht, kann zerbrechen und umherfliegen.
- e) Außendurchmesser und Dicke des Einsatzwerkzeugs müssen den Maßangaben Ihres Elektrowerkzeugs entsprechen. Falsch bemessene Einsatzwerkzeuge können nicht ausreichend abgeschirmt oder kontrolliert werden.
- f) Schleifscheiben, Flansche, Schleifteller oder anderes Zubehör müssen genau auf die Schleifspindel Ihres Elektrowerkzeugs passen. Einsatzwerkzeuge, die nicht genau auf die Schleifspindel des Elektrowerkzeugs passen, drehen sich ungleichmäßig, vibrieren sehr stark und können zum Verlust der Kontrolle führen.
- g) Verwenden Sie keine beschädigten Einsatzwerkzeuge. Kontrollieren Sie vor jeder Verwendung Einsatzwerkzeuge wie Schleifscheiben auf Abspaltungen und Risse, Schleifteller auf Risse, Verschleiß oder starke Abnutzung, Drahtbürsten auf lose oder gebrochene Drähte. Wenn das Elektrowerkzeug oder das Einsatzwerkzeug herunterfällt, überprüfen Sie, ob es beschädigt ist, oder verwenden Sie ein unbeschädigtes Einsatzwerkzeug. Wenn Sie das Einsatzwerkzeug kontrolliert und eingesetzt haben, halten Sie und in der Nähe befindliche Personen sich außerhalb

der Ebene des rotierenden Einsatzwerkzeugs auf und lassen Sie das Gerät eine Minute lang mit Höchstdrehzahl laufen. Beschädigte Einsatzwerkzeuge brechen meist in dieser Testzeit.

- h) Tragen Sie persönliche Schutzausrüstung. Verwenden Sie je nach Anwendung Vollgesichtsschutz, Augenschutz oder Schutzbrille. Soweit angemessen, tragen Sie Staubmaske, Gehörschutz, Schutzhandschuhe oder Spezialschürze, die kleine Schleif- und Materialpartikel von Ihnen fernhält. Die Augen sollen vor herumfliegenden Fremdkörpern geschützt werden, die bei verschiedenen Anwendungen entstehen. Stauboder Atemschutzmaske müssen den bei der Anwendung entstehenden Staub filtern. Wenn Sie lange lautem Lärm ausgesetzt sind, können Sie einen Hörverlust erleiden.
- i) Achten Sie bei anderen Personen auf sicheren Abstand zu Ihrem Arbeitsbereich. Jeder, der den Arbeitsbereich betritt, muss persönliche Schutzausrüstung tragen. Bruchstücke des Werkstücks oder gebrochener Einsatzwerkzeuge können wegfliegen und Verletzungen auch außerhalb des direkten Arbeitsbereichs verursachen.
- j) Halten Sie das Gerät nur an den isolierten Griffflächen, wenn Sie Arbeiten ausführen, bei denen das Einsatzwerkzeug verborgene Stromleitungen oder das eigene Netzkabel treffen kann. Der Kontakt mit einer spannungsführenden Leitung kann auch metallene Geräteteile unter Spannung setzen und zu einem elektrischen Schlag führen.
- k) Halten Sie das Netzkabel von sich drehenden Einsatzwerkzeugen fern. Wenn Sie die Kontrolle über das Gerät verlieren, kann das Netzkabel durchtrennt oder erfasst werden und Ihre Hand oder Ihr Arm in das sich drehende Einsatzwerkzeug geraten.
- l) Legen Sie das Elektrowerkzeug niemals ab, bevor das Einsatzwerkzeug völlig zum Stillstand gekommen ist. Das sich drehende Einsatzwerkzeug kann in Kontakt mit der Ablagefläche geraten, wodurch Sie die Kontrolle über das Elektrowerkzeug verlieren können.
- m) Lassen Sie das Elektrowerkzeug nicht laufen, während Sie es tragen. Ihre Kleidung kann durch zufälligen Kontakt mit dem sich drehenden Einsatzwerkzeug erfasst werden und das Einsatzwerkzeug sich in Ihren Körper bohren.
- n) Reinigen Sie regelmäßig die Lüftungsschlitze Ihres Elektrowerkzeugs. Das Motorgebläse zieht Staub in das Gehäuse, und eine starke Ansammlung von Metallstaub kann elektrische Gefahren verursachen.
- o) Verwenden Sie das Elektrowerkzeug nicht in der Nähe brennbarer Materialien. Funken können diese Materialien entzünden.
- p) Verwenden Sie keine Einsatzwerkzeuge, die flüchtige Kühlmittel erfordern. Die Verwendung von Wasser oder anderen flüssigen Kühlmitteln kann zu einem elektrischen Schlag führen.

Weitere Sicherheitshinweise für alle Anwendungen - Rückschlag und entsprechende Sicherheitshinweise

Rückschlag ist die plötzliche Reaktion infolge eines hakenden oder blockierten drehenden Einsatzwerkzeugs, wie Schleifscheibe, Schleifteller, Drahtbürste usw. Verhaken oder Blockieren führt zu einem abrupten Stopp des rotierenden Einsatzwerkzeugs. Dadurch wird ein unkontrolliertes Elektrowerkzeug gegen die Drehrichtung des Einsatzwerkzeugs an der Blockierstelle beschleunigt.

Wenn z. B. eine Schleifscheibe im Werkstück hakt oder blockiert, kann sich die Kante der Schleifscheibe, die in das Werkstück eintaucht, verfangen und dadurch die Schleifscheibe ausbrechen oder einen Rückschlag verursachen. Die Schleifscheibe bewegt sich dann auf die Bedienperson zu oder von ihr weg, je nach Drehrichtung der Scheibe an der Blockierstelle. Hierbei können Schleifscheiben auch brechen.

Ein Rückschlag ist die Folge eines falschen oder fehlerhaften Gebrauchs des Elektrowerkzeugs.

Er kann durch geeignete Vorsichtsmaßnahmen, wie nachfolgend beschrieben, verhindert werden.

- a) **Halten Sie das Elektrowerkzeug gut fest und bringen Sie Ihren Körper und Ihre Arme in eine Position, in der Sie die Rückschlagkräfte abfangen können. Verwenden Sie immer den Zusatzgriff, falls vorhanden, um die größtmögliche Kontrolle über Rückschlagkräfte oder Reaktionsmomente beim Hochlauf zu haben.** Die Bedienperson kann durch geeignete Vorsichtsmaßnahmen die Rückschlag- und Reaktionskräfte beherrschen.
- b) **Bringen Sie Ihre Hand nie in die Nähe sich drehender Einsatzwerkzeuge.** Das Einsatzwerkzeug kann sich beim Rückschlag über Ihre Hand bewegen.
- c) **Meiden Sie mit Ihrem Körper den Bereich, in den das Elektrowerkzeug bei einem Rückschlag bewegt wird.** Der Rückschlag treibt das Elektrowerkzeug in die Richtung entgegengesetzt zur Bewegung der Schleifscheibe an der Blockierstelle.
- d) **Arbeiten Sie besonders vorsichtig im Bereich von Ecken, scharfen Kanten usw. Verhindern Sie, dass Einsatzwerkzeuge vom Werkstück zurückprallen und verklemmen.** Das rotierende Einsatzwerkzeug neigt bei Ecken, scharfen Kanten oder wenn es abprallt dazu, sich zu verklemmen. Dies verursacht einen Kontrollverlust oder Rückschlag.
- e) **Verwenden Sie kein Ketten- oder gezähntes Sägeblatt.** Solche Einsatzwerkzeuge verursachen häufig einen Rückschlag oder den Verlust der Kontrolle über das Elektrowerkzeug.

Zusätzliche Sicherheitshinweise zum Sandpapiers Schleifen - Besondere Sicherheitshinweise zum Sandpapiers Schleifen

- a) **Benutzen Sie keine überdimensionierten Schleifblätter, sondern befolgen Sie die Herstellerangaben zur Schleifblattgröße.** Schleifblätter, die über den Schleiheller hinausragen, können Verletzungen verursachen sowie zum Blockieren, Zerreißen der Schleifblätter oder zum Rückschlag führen.

Zusätzliche Sicherheitshinweise

- a) Schließen Sie zum Arbeiten einen Staubsauger an den mitgelieferten Adapter an.
- b) **Achtung!** Lassen Sie Schleifstäube nicht in die Nähe von offenem Feuer gelangen, Stäube können explosiv sein.
- c) Tragen Sie stets eine Schutzbrille und eine Staubschutzmaske, wenn Sie Schleifarbeiten durchführen, besonders bei Überkopf-Arbeiten und beim Bearbeiten kritischer Materialien! Beim Schleifen bestimmter Materialien (z.B. Bleifarben, manche Holz- und Metallarten) entstehen schädliche oder giftige Stäube. Die Berührung oder das Einatmen dieser Stäube kann eine Gefährdung für die Bedienperson oder in der Nähe befindlicher Personen darstellen.

Hinweise zur Vibration und Geräuscentwicklung
Beschränken Sie die Geräuscentwicklung und Vibration auf ein Minimum!

1. Verwenden Sie nur einwandfreie Elektrowerkzeuge.
2. Warten und reinigen Sie das Elektrowerkzeug regelmäßig.
3. Passen Sie Ihre Arbeitsweise dem Elektrowerkzeug an.
4. Überlasten Sie das Elektrowerkzeug nicht.
5. Lassen Sie das Elektrowerkzeug gegebenenfalls überprüfen.
6. Schalten Sie das Elektrowerkzeug aus, wenn es nicht benutzt wird.

Restrisiken

Auch wenn Sie dieses Elektrowerkzeug vorschriftsmäßig bedienen, bleiben immer Restrisiken bestehen. Folgende Gefahren können im Zusammenhang mit der Bauweise und Ausführung dieses Elektrowerkzeugs auftreten:

- a) Gesundheitsschäden, die aus Hand-Arm-Schwingungen resultieren, falls das Gerät über einen längeren Zeitraum verwendet wird oder nicht ordnungsgemäß geführt und gewartet wird.
- b) Verletzungen und Sachschäden, verursacht durch herumschleudernde Einsatzwerkzeuge, die aufgrund von plötzlicher Beschädigung, Verschleiß oder nicht ordnungsgemäßer Anbringung unerwartet aus/von dem Elektrowerkzeug geschleudert werden.
- c) Verbrennungen und Schnittverletzungen, falls Einsatzwerkzeuge direkt nach dem Gebrauch und/oder mit der bloßen Haut berührt werden.

Warnung! Dieses Elektrowerkzeug erzeugt während des Betriebs ein elektromagnetisches Feld. Dieses Feld kann unter bestimmten Umständen aktive oder passive medizinische Implantate beeinträchtigen. Um die Gefahr von ernsthaften oder tödlichen Verletzungen zu verringern, empfehlen wir Personen mit medizinischen Implantaten ihren Arzt und den Hersteller vom medizinischen Implantat zu konsultieren, bevor das Elektrowerkzeug bedient wird.

Ausstattung Fig.A

1. Drehzahljustierung
2. Einschaltarretierung
3. Griff
4. Zusatzhandgriff
5. Absaugjustierung
6. Hauptschalter
7. Staubabsauganschluss
8. Schleifplatte
9. Schleifpapier 6 stk. (Körnung: 80, 100, 120, 150, 180, 240)
10. Flexibler Absaugschlauch
11. Staubauffangsack
12. Tragegurt
13. Ersatzkohlebürsten 2 stk.
14. Schraubendreher
15. Innensechskantschlüssel
16. Anschlussadapter

Inbetriebnahme

Hauptschalter und Drehzahljustierung (Fig.1+2)

Dieses Gerät ist mit einer Einschalt-Arretierung ausgestattet, sodass das Gerät nach dem Einschalten auch an bleibt.

- **Einschalten des Geräts mit der „On“-Taste:**
Betätigen Sie den Hauptschalter (1) zum Starten des Elektrowerkzeugs
- **Das Gerät eingeschaltet lassen mit der „On“-Taste:**
Betätigen Sie für einen Dauerbetrieb die Einschalt-Arretierung (2), damit das Gerät auch weiterhin in Betrieb bleibt.

- **Ausschalten des Geräts mit der „Off“-Taste:** Zum Ausschalten des Geräts drücken Sie nur kurz den Hauptschalter (1) und lassen ihn sofort wieder los.
- **Verstellen der Drehzahl:** Durch Verstellen des Geschwindigkeitsreglers (3) können Sie die Drehzahl der Schleifplatte regulieren.

Einsetzen und Wechseln des Schleifpapiers (Fig. 3+4)

Hinweis: Stellen Sie sicher, dass Sie vor dem Einlegen oder Entfernen des Schleifpapiers das Gerät nicht nur ausschalten, sondern auch von der Stromversorgung trennen.

- Um das Schleifpapier (1) auszuwechseln, legen Sie das Gerät auf den Boden. Nehmen Sie das Schleifpapier (1) und befestigen Sie es an der Schleifplatte (2). Das Schleifpapier (1) verbindet sich selbstständig mit der Schleifplatte (2). Achten Sie darauf, dass die Löcher der Schleifplatte (2) mit den Löchern des Schleifpapiers (1) fluchten.

Anschluss für die Staubabsaugung

Das Anschlussstück für die Staubabsaugvorrichtung wird verwendet, um das Gerät mit dem Stoffbeutel zu verbinden. Dadurch wird die Staubbelastung aufseiten des Bedieners vermindert.

Verbinden Sie das Gerät mit dem Absaugschlauch (Fig. 5.1, 5.2, 5.3)

- Stecken Sie den Anschlussadapter (1) auf den Staubsauganschluss (2) der Maschine und drehen Sie diesen um diesen zu arretieren.
- Stecken Sie den Staubschlauch (3) in die Staubabsaugvorrichtung (4).

Verbinden Sie den Staubfangsack mit dem Absaugschlauch (Fig. 6.1, 6.2, 6.3, 6.4)

- Montageanleitung: Stecken Sie den Schlauch (1) in das Anschlussstück des Staubfangsacks (2). Achten Sie darauf, dass der Zapfen im Anschlussstück des Staubfangsacks einrastet, um den Schlauch (1) mit dem Staubfangsack (2) fest zu verbinden. (Fig. 6.1, 6.2)
- Demontage: Drücken Sie das arretierte Anschlussstück des Schlauches (1) mithilfe eines Schraubendrehers zusammen und ziehen Sie den Schlauch (1) heraus. (Fig. 6.3, 6.4)

Justierung der Saugleistung (Fig. 7)

- Drehen Sie die Saugleistungsjustierung solange, bis die gewünschte Saugleistung erreicht ist.

Elektrischer Anschluss

Der installierte Elektromotor ist betriebsfertig angeschlossen. Der Anschluss entspricht den einschlägigen VDE- und DIN Bestimmungen.

Der kundenseitige Netzanschluss sowie die verwendete Verlängerungsleitung müssen diesen Vorschriften entsprechen.

Schadhafte Elektro-Anschlussleitungen

An elektrischen Anschlussleitungen entstehen oft Isolationsschäden.

Ursachen sind:

- Druckstellen, wenn Anschlussleitungen durch Fenster oder Türspalten geführt werden.
- Knickstellen durch unsachgemäße Befestigung oder Führung der Anschlussleitung.
- Schnittstellen durch Überfahren der Anschlussleitung.

- Isolationsschäden durch Herausreißen aus der Wandsteckdose.
 - Risse durch Alterung der Isolation.
- Solche schadhafte Elektro-Anschlussleitungen dürfen nicht verwendet werden und sind auf Grund der Isolationsschäden **lebensgefährlich**.

Elektrische Anschlussleitungen regelmäßig auf Schäden überprüfen. Achten Sie darauf, dass beim Überprüfen die Anschlussleitung nicht am Stromnetz hängt. Elektrische Anschlussleitungen müssen den einschlägigen VDE- und DIN-Bestimmungen entsprechen. Verwenden Sie nur Anschlussleitungen mit Kennzeichnung H 07 RN. Ein Aufdruck der Typenbezeichnungen auf der Anschlussleitung ist Vorschrift.

Wechselstrommotor

- Die Netzspannung muss 230 Volt – 50 Hz betragen.
- Verlängerungsleitungen müssen bis 25 m Länge einen Querschnitt von 1,5 mm², über 25 m Länge mindestens 2,5 mm² aufweisen.
- Der Netzanschluss wird mit 16 A träge abgesichert.

Anschlüsse und Reparaturen an der elektrischen Ausrüstung dürfen nur von einer Elektro-Fachkraft durchgeführt werden.

Bei Rückfragen bitte folgende Daten angeben.

- Stromart des Motors

- Daten des Maschinen-Typenschildes

Bei Rücksendung des Motors immer die komplette Antriebseinheit mit Schalter einsenden.

Beachten Sie die Sicherheitshinweise!

Wartung

Auswechseln des Schleiftellers (Fig. 8.1, 8.2)

- Entfernen Sie das Schleifpapier (1).
- Stecken Sie den Innensechskantschlüssel (3) in das Sechskantloch in der Mitte des Schleiftellers (2) und drehen Sie diesen im Uhrzeigersinn, um den beschädigten Schleifteller (2) zu entfernen.
- Setzen Sie den neuen Schleifteller (2) ein und befestigen Sie diese wieder.

Austausch der Kohlebürsten

Die Kohlebürsten sind Verschleißteile, die sich im Laufe des Gebrauchs abnutzen. Daher sollten die Kohlebürsten regelmäßig überprüft werden. Um Schäden am Schaltkreis zu verhindern, müssen beide Kohlebürsten gleichzeitig ausgetauscht werden.

ACHTUNG!

Der Austausch der Kohlebürsten darf nur von autorisierten Servicekräften vorgenommen werden. Das Gerät darf nur mit beiden Bürsten verwendet werden!

Reinigung

Reinigen Sie das Gerät nach jedem Schleifvorgang

- Eine regelmäßige Reinigung der Geräte kann die Lebensdauer des Gerätes verlängern und die Zahl der Reparaturarbeiten verringern.
- Es wird empfohlen, die Anschlussstücke und Komponenten des Elektromotors ohne Wasser zu reinigen.
- Die Reinigung sollte unmittelbar nach Gebrauch der Teile erfolgen.
- Reinigen Sie die Teile mit einer Haarbürste und einem trockenen Tuch.





Service

Lassen Sie die Wartung Ihres Elektrogerätes nur von qualifiziertem Fachpersonal durchführen und verwenden Sie nur baugleiche Ersatzteile. Dadurch wird die technische Sicherheit während des Gebrauchs gewährleistet.

Aufbewahrung und Transport

1. Bewahren Sie das Elektrowerkzeug bei Nichtbenutzung an einem trockenen, gut belüfteten Ort außer Reichweite von Kindern, z. B. auf einem hohen Schrank oder einem verschlossenen Ort, auf.
2. Bewahren Sie die das Elektrowerkzeug, Bedienungsanleitung und ggf. Zubehör nach Möglichkeit zusammen in der Originalverpackung auf. So haben Sie alle Informationen und Teile stets griffbereit.
3. Tragen Sie das Elektrowerkzeug stets an den Griffflächen.
4. Verpacken Sie das Elektrowerkzeug zur Vermeidung von Transportschäden oder verwenden Sie die Originalverpackung.
5. Schützen Sie das Elektrowerkzeug vor Vibrationen und Erschütterungen, insbesondere beim Transport in Fahrzeugen.

Explanation of symbols used on the device

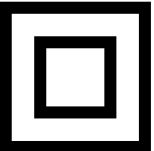
	<p>(GB)</p>	<p>Warning! Failure to comply with possible danger to life, risk of injury or damage to the tool!</p>
	<p>(GB)</p>	<p>Caution - Read the operating instructions to reduce the risk of inquiry</p>
	<p>(GB)</p>	<p>Wear safety goggles!</p>
	<p>(GB)</p>	<p>Wear ear-muffs!</p>
	<p>(GB)</p>	<p>Wear a breathing mask!</p>
	<p>(GB)</p>	<p>Protection class II</p>

Manufacturer

scheppach Fabrikation
 von Holzbearbeitungsmaschinen GmbH
 Günzburger Straße 69
 89335 Ichenhausen
 Germany

Technical Data

Dimensions LxWxH (mm)	380x260x260
Disc diameter (mm)	215
Revolutions grinding wheel min. (1/min)	1500
Revolutions grinding wheel max. (1/min)	3000
Length suction hose (mm)	1500
Weight kg	3,4
Power unit	
Motor V/Hz	230/50
Rated power P1 (W)	1200

Noise characteristics

Sound power level LWA	dB(A)	97,6
Sound pressure level LpA	dB(A)	86,6
Uncertainty in measurement K	dB(A)	3
Vibration	m/s ²	2,356
Uncertainty in measurement K	m/s ²	1,5

Note:

The measured noise levels are determined according to EN 60745.

Use hearing protection!

The measured total vibration values (triax vector sum) are determined according to Standard EN 60745.

The vibration level specified in this data sheet has been measured according to the standard test stated in Standard EN 60745, and it is used to compare the different devices.

The level can be used for an initial exposure assessment. The specified vibration level applies to the most important applications of the device. However, if the device is used for other applications with other accessories or if it is used in a badly maintained condition, the vibration level can deviate from the specifications. This means that the exposure level may increase significantly during the course of the operational hours.

An estimation of the vibration exposure also needs to include the times during which the device is switched off or it is switched on but not in use. This means that the exposure level may decrease significantly during the course of the operational hours.

Additional safety measures must be taken to protect the operator from the impact of the vibrations. This includes: Maintaining the device and accessories; keeping hands warm; organising work patterns.

Intended use

The intended use of this power tool is the sanding of large areas of drywalls as a preparation before painting or wallpapering using suitable abrasive sheets. This power tool is neither suited for the preparation of small areas, corners and edges, nor for the removal of wallpaper and the grinding of ceilings and wet grinding.

Do not use the power tool for cutting or roughing or polishing. Do not use it together with wire brushes. Do not treat asbestos containing materials with this power tool.

This power tool is solely intended for private use. Do not use the power tool for any other purpose than for the intended one. Any other use beyond the intended use is improper.

For any resulting damage or injury, the user/Operator is held liable, not the manufacturer.

General Information

- After unpacking, check all parts for possible transportation damages. In the event of complaints, inform the supplier immediately. Any complaints made after this time will not be accepted.
- The shipment is to be checked for completeness upon receipt.
- Read through the manual carefully in order to make yourself familiar in dealing with the device before using it for the first time.
- Only use original equipment regarding accessories, as well as consumable items and spare parts. Spare parts can be obtained from your specialized dealer. When ordering, please specify our part numbers, as well as type and construction year of the device.

NOTE:

According to the applicable product liability laws, the manufacturer of the device does not assume liability for damages to the product or damages caused by the product that occurs due to:

- Improper handling,
- Non-compliance of the operating instructions,
- Repairs by third parties, not by authorized service technicians,
- Installation and replacement of non-original spare parts,
- Application other than specified,
- A breakdown of the electrical system that occurs due to the non-compliance of the electric regulations and VDE regulations 0100, DIN 57113 / VDE0113.

We recommend:

Read through the complete text in the operating instructions before installing and commissioning the device. The operating instructions are intended to help the user to become familiar with the machine and take advantage of its application possibilities in accordance with the recommendations. The operating instructions contain important information on how to operate the machine safely, professionally and economically, how to avoid danger, costly repairs, reduce downtimes and how to increase reliability and service life of the machine. In addition to the safety regulations in the operating instructions, you have to meet the applicable regulations that apply for the operation of the machine in your country. Keep the operating instructions package with the machine at all times and store it in a plastic cover to protect it from dirt and moisture. Read the instruction manual each time before operating the machine and carefully follow its information. The machine can only be operated by persons who were instructed concerning the operation of the machine and who are informed about

the associated dangers. The minimum age requirement must be complied with.

We have marked the points in this manual that concern your safety with this sign: 

General safety notes for power tools

Warning! Read all safety notes and instructions! Non-compliance with safety notes and instructions may result in electric shock, fire and/or severe injury!

Store all safety notes and instructions for the future.

The term „power tool“ used in the safety notes refers to power tools connected to the mains (with a power cable) or operated with a battery (without a power cable).

Workplace safety

- a) **Keep your workplace clean and well illuminated.** Disorderliness and poorly illuminated workplaces may lead to accidents.
- b) **Do not operate the power tool in explosive atmospheres with inflammable liquids, gases or dust.** Power tools generate sparks which may ignite dust or vapours.
- c) **Keep children and other persons away from the power tool during operation.** You may lose control of the tool if you are distracted.

Electric safety

- a) **The plug of the power tool must fit into the socket.** Do not modify the plug in any way. Do not use adapter plugs together with grounded power tools. Unmodified plugs and matching sockets reduce the risk of electric shock.
- b) **Avoid body contact with grounded surfaces such as pipes, radiators, ovens and refrigerators.** There is an increased risk of electric shock if your body is grounded.
- c) **Keep power tools away from rain or humidity.** Water permeation into the power tool will increase the risk of electric shock.
- d) **Use the cable solely for its intended purpose. Do not use the cable to carry or hang up the power tool or to pull out the plug from the socket.** Keep the cable away from heat, oil, sharp edges or moving machine parts. Damaged or twisted cables increase the risk of electric shock.
- e) **When working outdoors with power tools, only use extension cords which are suited for outdoor areas.** Using extension cords suited for outdoor applications reduces the risk of electric shock.
- f) **If the operation of power tools in a humid environment cannot be avoided, you must use a residual current circuit breaker.** The use of a residual current circuit breaker will reduce the risk of electric shock.

Personal safety

- a) **Pay attention to what you are doing and use power tools sensibly. Do not use power tools when you are tired or under the influence of drugs, alcohol or medication.** A single moment of inattention while using power tools may cause severe injury.
- b) **Wear personal protective equipment and safety goggles.** Wearing personal protective equipment such as a dust mask, non-skid safety boots, a protective helmet or hearing protection according to the type and application of the power tool reduces the risk of injury.
- c) **Avoid starting the power tool unintentionally.**

Make sure that the power tool is switched off before you connect it to the mains and/or insert a battery, pick it up or carry it. If you have your finger on the switch when you carry the power tool, or if the machine is switched on when you connect it to the mains, this may result in accidents.

- d) **Remove adjustment tools or wrenches before switching on the power tool.** Tools or wrenches in rotating machine parts may cause injury.
- e) **Avoid abnormal body positions.** Stand securely and keep your balance at all times. By doing so, you can control the power tool more easily in unexpected Situations.
- f) **Wear suitable clothing. Do not wear loose clothing or jewellery.** Keep your hair, clothing and gloves away from moving parts. Loose clothing, jewellery or long hair may be trapped in moving parts.
- g) **If dust extraction tools or collection bins can optionally be attached, you must make sure that they are connected and correctly used.** Using dust extraction tools may reduce risks caused by dust.

Use and treatment of the power tool

- a) **Do not overload the tool. Use the appropriate power tool for your type of work.** With appropriate power tools, you can work better and more safely within the given power range.
- b) **Do not use power tools with defective switches.** Power tools which cannot be switched on or off are dangerous and must be repaired.
- c) **Pull out the plug from the socket and/or remove the battery before you make settings to the tool, replace accessory parts or put aside the power tool.** These precautionary measures will prevent the power tool from starting unintentionally.
- d) **Keep power tools which are not in use away from children. Only persons who are familiar with the power tool and who have read the operating instructions may use the power tool.** Power tools are dangerous if used by inexperienced persons.
- e) **Maintain power tools with care. Check moving parts for proper function and smooth running, and check whether there are parts which are broken or damaged to the extent that the functionality of the power tool is impaired.** Have damaged parts repaired before using the power tool. Many accidents are caused by poorly-maintained power tools.
- f) **Keep cutting tools sharp and clean.** Carefully maintained cutting tools with sharp edges are less likely to jam and can be guided more easily.
- g) **Use power tools, accessory parts, insertion tools, etc. in compliance with these instructions.** Take into account the working conditions and the activity which is to be carried out. Using power tools for applications other than those intended may cause dangerous Situations.

Service

- a) **Have your power tool repaired by qualified specialists only, and always use original spare parts for repair.** This is to maintain the safety of the power tool.

Safety notes for all applications- General safety notes for grinding, sanding, working with wire brushes, polishing and cutting by grinding

- a) **This power tool must be used as a sandpaper grinder.** Observe all safety notes, instructions, illustrations and data which are provided together with the tool. Nonobservance of the following instructions

may result in electric shock, fire and/or severe injury.

- b) This power tool is not suited for grinding, Operations with wire brushes, polishing and cutting by grinding.** Using the power tool for applications other than the intended ones may result in risks and injury.
- c) Only use accessory parts especially provided for this tool and recommended by the manufacturer.** The mere fact that you can mount accessory parts to your power tool does not ensure safe use.
- d) The permissible speed of the insertion tool must be at least as high as the maximum speed specified on the power tool.** Accessories with a higher speed may break and fly off.
- e) The outer diameter and the thickness of the insertion tool must comply with the dimensions specified on your power tool.** It is not possible to shield or control insertion tools with different dimensions.
- f) Grinding disks, flanges, grinding plates or other accessory parts must exactly mate the grinding spindle of your power tool.** Insertion tools which do not exactly mate the grinding spindle of your power tool will perform irregular rotations, cause high vibrations and thus the loss of control.
- g) Do not use damaged insertion tools. Prior to each application, you must check insertion tools such as grinding disks for chippings and cracks, grinding plates for cracks, wear or major abrasion, wire brushes for loose or broken wires. If the power tool or insertion tool falls down, you must check it for damages, or use an undamaged insertion tool. After you have checked and inserted the insertion tool, both you and persons in the vicinity must stay out of the level of the rotating insertion tool, and the tool must be operated at maximum speed for one minute.** Most of the damaged insertion tools will break within this test period.
- h) Wear personal protective equipment. Depending on the application of the power tool, you must wear a full face shield, eye protection or goggles. If appropriate, you must wear a dust mask, hearing protection, protective gloves or a special apron which protects you against small grinding chips and material particles.** Protect your eyes against foreign objects which fly off during different operations. The purpose of dust masks and breathing equipment is to filter the dust generated during the operation. Long-term exposure to high noise pollution may cause hearing loss.
- i) Make sure that other persons stay a safe distance away from your working area.** Persons accessing your working area must wear personal protective equipment. Fragments of the work piece or broken insertion tools may fly off and cause injury even outside the direct working area.
- j) Always hold the tool by its insulated handles when the insertion tool may come into contact with hidden power lines or with the power cord of the power tool.** Contact with live lines may energise metal tool parts and cause electric shock.
- k) Keep the power cord away from rotating insertion tools.** If you lose control of the power tool, the power cord may be cut or trapped, and your hand or arm may get into the path of the rotating insertion tool.
- l) Never put aside the power tool before the complete halt of the insertion tool.** Rotating insertion tools may get in contact with the place of deposit thus causing the loss of control of the tool.
- m) Switch off the power tool while you carry it around.** Your clothes may be trapped when unintentionally getting in contact with the rotating insertion

tool and the insertion tool may penetrate your body.

- n) The ventilation slots of your power tool must be cleaned on a regular basis.** The motor fan sucks in dust, and the accumulation of metal dust may cause electrical risks.
- o) Do not use the power tool in the vicinity of inflammable materials.** Sparks may ignite these materials.
- p) Do not use insertion tools which require liquid coolants.** Using water or other liquid coolants may cause electric shock.

Further safety notes for all applications - kickback and corresponding safety notes

A kickback is the sudden reaction caused by rotating insertion tools such as a grinding disk, grinding plate, wire brush, etc. which has got caught or which blocks. Getting caught or blocking results in the immediate stop of the rotating insertion tool. This accelerates the uncontrolled power tool against the rotary direction of the insertion tool.

If for example a grinding disk gets caught or blocks in the work piece, the edge of the grinding disk which penetrates the work piece may get caught, the grinding disk will make a sudden movement or cause a kickback. As a result, the grinding disk moves towards the operator or away from the operator, depending on the rotary direction of the disk when it blocks. This may also cause the fracture of grinding disks.

Kickbacks are the result of the improper or incorrect use of power tools. Kickbacks can be avoided when observing the following precautionary measures.

- a) Hold the power tool firmly in your hands and bring your body and arms in a position which allows you to adequately react to kickback forces. Always use the additional handle, if available.** This ensures you the utmost control of kickback forces or reaction torques when starting your power tool. When taking appropriate precautions, the operator is in the position to control kickback and reaction forces.
- b) Keep your hands away from rotating insertion tools.** The insertion tool may move over your hand in the event of a kickback.
- c) Keep your body away from the area where the power tool may move in the event of a kickback.** Kickbacks always move the power tool in opposite direction to the movement of the grinding disk at the spot where it blocks.
- d) Corners, sharp edges, etc. must be processed with special care.** Make sure that the insertion tool does not bounce back from or get trapped on the work piece. The rotating insertion tool tends to jam in corners, at sharp edges or when it bounces back. This may cause the loss of control or a kickback.
- e) Do not use chain rings or toothed saw blades.** These insertion tools frequently cause kickbacks or the loss of control of your power tool.

Additional safety notes regarding grinding with sandpaper- Special safety notes regarding grinding with sandpaper

- a) Do not use oversized abrasive sheets; always observe the manufacturer's specifications for abrasive sheet dimensions.** Abrasive sheets protruding the grinding plate may cause injury or result in the blocking or tearing apart of the abrasive sheet or in kickbacks.

Additional safety notes

- a) Connect a vacuum cleaner to the supplied adapter**

- before starting your operations.
- b) Attention! Keep away grinding dust from open fire. Dust may be explosive.
 - c) Always wear goggles and a dust mask when grinding, in particular during overhead work and when processing critical materials! When grinding certain materials (e.g. lead paint, certain types of wood and metal) harmful or noxious dust may be generated. Touching or breathing in such dust may imply risks for the operator or people in the vicinity.

Notes regarding vibration and noise emissions

Reduce noise emissions and vibrations to a minimum!

1. Only use power tools which are free of defects.
2. Maintain and clean the power tool on a regular basis.
3. Adjust your way of working to the power tool.
4. Do not overload your power tool.
5. Have your power tool inspected, if necessary.
6. Switch off the power tool when it is not in use.

Remaining risks

Even if you use this power tool in compliance with the regulations, there are still remaining risks. The following risks may occur due to the type and design of the power tool:

- a) Damage caused to your health resulting from hand/arm vibrations if the power tool is used over a longer period of time or if it is not properly used and maintained.
- b) Injury and damage to property caused by flying off insertion tools which are unexpectedly expelled from the power tool due to sudden damage, wear or incorrect insertion.
- c) Burns and cuts if the insertion tools are touched directly after use and/or with your bare hands.

Warning! This electric tool generates an electromagnetic field during operation which may impair active or passive medical implants under certain circumstances. In order to reduce the risk of severe or lethal injury, we recommend that persons with medical implants consult their doctor and the manufacturer of the medical implant before using the power tool.

Equipment Fig.A

1. Speed adjustment
2. Locking mechanism for on switch
3. Handle
4. Additional handle
5. Suction adjustment
6. Main switch
7. Dust extractor
8. Grinding plate
9. Sand paper 6 units (grain: 80, 100, 120, 150, 180, 240)
10. Flexible suction hose
11. Dust bag
12. Carrying strap
13. Replacement carbon brushes, 2 brushes
14. Screwdriver
15. Allen key
16. Connection adapter

Commissioning

Main switch and speed adjustment (Fig. 1+2)

This device is equipped with a locking mechanism for the on switch so that the device remains on after it has been switched on.

- **Switching the device on using the „On“ button:**
Actuate the main switch (1) to start the electric tool

- **Leaving the device switched on using the „On“ button:** For continuous operation, actuate the locking mechanism for the on switch (2) so that device continues to operate.
- **Switching the device off using the „Off“ button:**
To switch the device off, only briefly press the main switch (1) and release it immediately.
- **Adjusting the speed:** You can control the speed of the grinding plate by adjusting the speed control (3).

Inserting and changing the sand paper (Fig. 3+4)

Note: Before inserting or removing the sand paper, make sure to switch off the device and disconnect it from the power supply.

- To replace the sand paper (1), place the device on the floor. Take the sand paper (1) and secure it on the grinding plate (2). The sand paper (1) automatically connects to the grinding plate (2). Make sure that the holes of the grinding plate (2) align with the holes of the sand paper (1).

Connection set for the dust extractor

The connection piece for the dust extractor is used to connect the device with the fabric bag. This minimises the level of dust for the operator.

Connect the device to the suction hose (Fig. 5.1, 5.2, 5.3)

- Plug the adapter connector (1) on the vacuum cleaner connection (2) of the machine and turn it to lock it.
- Insert the dust hose (3) into the dust extractor (4).

Connect the dust bag to the suction hose (Fig. 6.1, 6.2, 6.3, 6.4)

- Installation instructions: Insert the hose (1) into the connection piece of the dust bag (2). Make sure that the spigot locks into place in the connection piece of the dust bag to securely connect the hose (1) with the dust bag (2). (Fig. 6.1, 6.2)
- Removal: Press the locked connection piece of the hose (1) together using a screwdriver and remove the hose (1). (Fig. 6.3, 6.4)

Adjusting the suction power (Fig.7)

- Turn the suction adjustment control until the desired suction power is achieved.

Electrical Connection

The installed electronic motor is connected and operational. The connection complies with relevant VDE and DIN stipulations.

The customer's mains connection as well as extension leads used must comply with these provisions.

Hazardous electronic connections

Insulation damage often occurs on electric connections. Causes include:

- Pressure marks when connections are guided through windows and doors
- Kinks due to inappropriate attachment or guidance of the connection
- Cuts when the connection is run over
- Insulation damage when being pulled out of the wall socket
- Tears from ageing insulation

Such hazardous electric connections must not be used and are **dangerous to life** due to the insulation damage.

Regularly check electric connections for damage. Make sure the connection is not connected to the mains when checking. Electric connections must comply with relevant VDE and DIN stipulations. Only use connections marked H 07 RN. Printing the type designation on the connection is the law.

AC motor

- The power voltage has to be 230 Volt – 50 Hz.
- Extension leads up to 25 m in length must have a cross section of 1.5 mm², at more than 25 m length, it has to be at least 2.5 mm².
- The mains connection is protected against short circuit with a 16A slow fuse.

Connections and repairs to the electrical equipment may only be carried out by a trained electrician.

If there are any questions, please provide the following data:

- Motor's type of power
- Data from the machine's type plate

When sending back the motor, always send the entire motor unit with switch.

Follow the safety notices!

Maintenance

Replacing the grinding disc (Fig. 8.1, 8.2)

- Remove the sand paper (1).
- Insert the Allen key (3) into the hexagonal hole in the centre of the grinding disc (2) and turn it clockwise to remove the damaged grinding disc (2).
- Insert the new grinding disc (2) and tighten it again.

Replacing the carbon brushes

The carbon brushes are wear parts that wear out during use. The carbon brushes should therefore be checked regularly. To prevent damage to the circuit, the two carbon brushes must be replaced at the same time.

ATTENTION!

The carbon brushes may only be replaced by authorised service personnel. The device must only be used with both brushes.

Cleaning

Clean the device after each grinding process

- Regularly cleaning the device can extend its service life and reduce the amount of repair work required.
- We recommend cleaning the connection pieces and components of the electrical motor without water.
- The parts should be cleaned immediately after use.
- Clean the parts with a hairbrush and a dry cloth.





Service

Only have your electrical device cleaned by qualified specialised personnel and only use spare parts with identical designs. This ensures the technical safety during use.

Storage and transport

1. Whenever you do not use the power tool, you must keep it in a dry and well ventilated place out of the reach of children, e.g. on a high cabinet or in a closed place.
2. Keep power tool, instruction manual and accessory parts, if any, together in the original packaging, if possible. Thus you have all information and parts available at any time.
3. Always hold the power tool by its handle.
4. To avoid transport damages, you must pack the power tool or use the original packaging.
5. Protect the power tool against vibrations and shock, especially during transport in vehicles.

Explication des symboles utilisés sur le dispositif

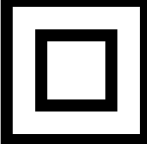
	(FR)	Attention! Le non-respect éventuel danger de mort, risque de blessures ou de dommages à l'outil!
	(FR)	AVERTISSEMENT - pour réduire le risque de blessure, lisez le mode d'emploi!
	(FR)	Portez des lunettes de protection!
	(FR)	Portez une protection auditive!
	(FR)	Portez un masque anti-poussière!
	(FR)	Catégorie de protection II

Fabricant

scheppach Fabrikation
 von Holzbearbeitungsmaschinen GmbH
 Günzburger Straße 69
 89335 Ichenhausen
 Germany

Caractéristiques techniques

Dimensions L x l x H (mm)	380x260x260
Diamètre de la meule (mm)	215
Vitesse de rotation de la meule min. (t/min)	1500
Vitesse de rotation de la meule max. (t/min)	3000
Longueur du tuyau d'aspiration (mm)	1500
Poids kg	3,4
Entraînement	
Moteur V / Hz	230/50
Puissance absorbée nominale P1 (W)	1200

Valeurs caractéristiques du bruit

Niveau de puissance sonore LWA	dB(A)	97,6
Niveau de pression sonore LpA	dB(A)	86,6
Incertitude de mesure K	dB(A)	3
Vibrations	m/s ²	2,356
Incertitude de mesure K	m/s ²	1,5

Remarque :

Les valeurs acoustiques mesurées sont déterminées selon la norme EN 60745.

Portez une protection auditive !

Les valeurs totales de vibrations mesurées (somme de vecteur Triax) sont déterminées selon la norme EN 60745 :

Le niveau de vibrations indiqué dans la présente fiche d'informations a été mesuré selon le test standard prescrit dans la norme EN 60745 et sert à la comparaison entre les différents appareils.

Le niveau peut être utilisé pour une première estimation d'exposition. Le niveau de vibrations indiqué vaut pour les utilisations les plus importantes de l'appareil.

Si l'appareil est toutefois utilisé à d'autres fins avec d'autres accessoires ou s'il est utilisé en mauvais état, le niveau de vibrations peut diverger des valeurs données.

De ce fait, le niveau d'exposition peut augmenter nettement pendant toute la durée d'utilisation.

Une estimation de l'exposition aux vibrations doit également tenir compte des périodes pendant lesquelles l'appareil est coupé ou enclenché mais non utilisé. Ceci peut nettement baisser le niveau d'exposition pendant toute la durée d'utilisation.

Des mesures de sécurité supplémentaires contre les répercussions des vibrations doivent être prises pour la protection de l'utilisateur de l'appareil. Cela comprend : la maintenance de l'appareil et des accessoires, garder les mains chaudes, préparer des gabarits de travail.

Utilisation prévue

L'utilisation prévue de cet outil électrique est le ponçage de grandes surfaces de cloisons sèches comme une préparation avant pour peindre ou pour tapisser, en utilisant des feuilles abrasives appropriées. Cet outil électrique n'est ni adapté pour la préparation dans les coins et les bords, ni pour l'enlèvement de papier peint ou le ponçage de plafonds humide.

Ne pas utiliser l'outil pour couper ou de polir. Ne pas utiliser avec des brosses métalliques. Ne pas poncer des matériaux contenant de l'amiante.

Cet outil électrique est exclusivement destiné à un usage privé. Ne pas utiliser l'outil pour d'autres fins que pour celui prévu. Toute autre utilisation au-delà de l'utilisation prévue est proscrite.

L'utilisateur ou l'opérateur sera tenu pour responsable pour tout dommage ou blessure résultant d'une utilisation autre que celui pour lequel cet outil est prévu. Le fabricant ne pourra être tenu responsable

Conseils généraux

- Après le déballage, contrôlez toutes les pièces pour déceler d'éventuels dommages liés au transport. En cas de réclamation, le transporteur doit en être immédiatement avisé. Aucune réclamation ultérieure ne sera prise en compte.
- Vérifiez que la livraison est complète.
- Familiarisez-vous avec la machine avant son utilisation en étudiant le présent manuel.
- N'utilisez que des pièces d'origine pour les accessoires, les pièces d'usure et les pièces de rechange. Les pièces de rechange sont disponibles auprès de votre revendeur spécialisé.
- Lors de vos commandes, veuillez nous indiquer les numéros d'article ainsi que le modèle et l'année de fabrication de la machine.

REMARQUE :

Selon la loi en vigueur sur la responsabilité du fait des produits, le fabricant n'est pas tenu pour responsable de tous les dommages subis par cet appareil ou pour tous les dommages occasionnés par son utilisation de cet appareil, dans les cas suivants :

- Mauvaise manipulation,
- Non-respect des instructions d'utilisation,
- Travaux de réparation effectués par des tiers, par des spécialistes non autorisés,
- Remplacement et installation de pièces de rechange qui ne sont pas d'origine.
- Utilisation non conforme,
- Lors d'une défaillance du système électrique en cas de non-conformité avec les réglementations électriques et les normes VDE 0100, DIN 57113 / VDE0113.

Nous vous recommandons :

De lire intégralement le manuel d'utilisation, avant d'effectuer le montage et la mise en service.

Le présent manuel d'utilisation vous facilitera la prise en main et la connaissance de la machine, tout en vous permettant d'en utiliser pleinement le potentiel dans le cadre d'une utilisation conforme. Les instructions importantes qu'il contient vous apprendront comment travailler avec la machine de manière sûre, rationnelle et économique ; comment éviter les dangers, réduire les coûts de réparation et réduire les périodes d'indisponibilité ; comment enfin augmenter la fiabilité et la durée de vie de la machine. En plus des consignes de sécurité continues dans ce manuel d'utilisation, vous devez respecter scrupuleusement les réglementations et les lois applicables lors de l'utilisation de la

machine dans votre pays.
 Conservez le manuel d'utilisation dans une pochette plastique pour le protéger de la saleté et de l'humidité, sur la machine. Avant de commencer à travailler avec la machine, chaque utilisateur doit lire le manuel d'utilisation puis le suivre attentivement. Seules les personnes formées à l'utilisation de la machine et conscientes des risques associés sont autorisées à travailler avec la machine. L'âge minimum requis doit être respecté.

Consignes générales de sécurité pour les outils électriques

Attention! Lire toutes les consignes de sécurité et les instructions! Le non-respect des notes ainsi que les instructions de sécurité peut entraîner un choc électrique, un incendie et/ou des blessures graves!
Toujours conservez toutes les notes de sécurité ainsi que les instructions utilisations.

Le terme «outil électrique» utilisé dans les consignes de sécurité se réfère à des outils électriques raccordés au secteur (avec un câble d'alimentation) ou exploités avec une batterie (sans câble d'alimentation).

La sécurité au travail

- a) **Gardez votre lieu de travail propre et bien éclairé.** Le désordre et les lieux de travail peu éclairés peuvent conduire à des accidents.
- b) **Ne pas utiliser l'outil électrique dans des atmosphères explosives avec des liquides inflammables, de gaz ou de poussière.** Les outils électriques génèrent des étincelles qui peuvent enflammer la poussière ou les vapeurs.
- c) **Tenez les enfants et autres personnes loin de l'outil pendant le fonctionnement.** Vous pouvez perdre le contrôle de l'outil si vous êtes distrait.

Sécurité électrique

- a) **La fiche de l'outil doit insérer dans la prise. Ne pas modifier la fiche en aucune façon. Ne pas utiliser de fiche adaptable avec les outils mise à la terre.** Les fiches non modifiées ainsi que les prises conforme à réduire le risque de choc électrique.
- b) **Éviter tout contact corporel avec les surfaces mises à la terre tels que tuyaux, radiateurs, fours et réfrigérateurs.** Il ya un risque accru de choc électrique si votre corps est mis à la terre.
- c) **Maintenir tous outils électriques à l'abri de la pluie ou de l'humidité.** Toutes Pénétration de l'eau dans l'outil électrique augmente le risque de choc électrique.
- d) **Utilisez le câble uniquement pour son usage prévu. Ne pas utiliser le câble pour porter ou suspendre l'outil, et ne pas tirer sur le câble pour débrancher l'outil.** Éloignez le câble de la chaleur, de l'huile, des bords tranchants ou des pièces mobiles de la machine. Des câbles endommagés ou tordus augmentent le risque de choc électrique.
- e) **Lorsque vous travaillez à l'extérieur avec des outils électriques, n'utilisez que des rallonges qui sont adaptées au travail en extérieur.** L'utilisation de rallonges adaptées pour les applications extérieures réduit le risque de choc électrique.
- f) **Si l'opération d'outils électriques dans un environnement humide ne peut être évitée, vous devez utiliser un disjoncteur de courant résiduel.** L'utilisation d'un disjoncteur de courant résiduel permettra de réduire le risque de choc électrique.

La sécurité personnelle

- a) **Faites attention à ce que vous faites et utiliser les outils électriques de façon appropriée.**

N'utilisez pas les outils électriques lorsque vous êtes fatigué ou sous l'influence de drogues, d'alcool ou de médicaments. Un seul moment d'inattention pendant l'utilisation d'outils électriques peut entraîner des blessures graves.

- b) **Portez un équipement de sécurité et des lunettes de protection.** Porter un équipement de protection personnelle comme un masque à poussière, des chaussures de sécurité antidérapantes, un casque de protection ou une protection auditive en fonction du type et de l'application de l'outil réduit le risque de blessures.
- c) **Faites attention à ne pas démarrer l'outil involontairement.** Assurez-vous que l'outil est hors tension avant de le connecter au réseau ou d'insérer une batterie, avant de le ramasser ou de le porter. Si vous avez votre doigt sur l'interrupteur lorsque vous transportez l'outil, ou si la machine est en marche lorsque vous le connectez au réseau, cela peut entraîner des accidents.
- d) **Rangez les outils de réglage ou de serrage avant de mettre en marche la ponceuse.** Les outils ou clés des mal ranges peuvent provoquer des blessures.
- e) **Évitez les postures anormales. Tenez-vous correctement et faites attention à votre équilibre.** Ainsi, vous pourrez réagir plus facilement en cas de problèmes avec l'outil.
- f) **Portez des vêtements appropriés. Ne portez pas de vêtements amples ou de bijoux lors de l'utilisation de cet outil.** Attachez vos cheveux, maintenez vos vêtements et vos gants loin des pièces mobiles. Les vêtements amples, des bijoux ou des cheveux longs peuvent s'accrocher aux pièces mobiles.
- g) **Si un outil d'extraction de la poussière ou un bac de collecte peut éventuellement être fixé à l'outil, vous devez vous assurer qu'il est bien connecté et correctement utilisé.** L'utilisation d'outils d'extraction de poussière peut réduire les problèmes causés par la poussière.

Utilisation et entretien de la ponceuse

- a) **Ne surchargez pas l'outil. Utilisez l'outil électrique approprié pour votre type de travail.** Avec des outils électriques appropriés, vous pourrez travailler mieux et de manière plus sûre dans la plage de puissance donnée.
- b) **Ne pas utiliser les outils électriques qui ont des commutateurs défectueux.** Les outils électriques qui ne peuvent être activés ou désactivés sont dangereux et doivent être réparés.
- c) **Débranchez l'outil ou retirez la batterie avant d'effectuer des réglages, de remplacer des pièces ou de le ranger.** Ces mesures de précaution éviteront de démarrer l'outil involontairement.
- d) **Conserver hors de portée des enfants. Seules les personnes qui sont ont l'habitude de manipuler des outils électriques et qui ont lu le mode d'emploi peuvent utiliser la ponceuse.** Les outils électriques sont dangereux s'ils sont utilisés par des personnes inexpérimentées.
- e) **Entretenez les outils électriques avec soin. Vérifier l'état des pièces mobiles pour assurer un fonctionnement optimal de l'outil.** Vérifier si certaines pièces sont endommagées au point de rendre l'outil inutilisable. Faites réparer les pièces avant d'utiliser l'outil. De nombreux accidents sont causés par des outils électriques mal entretenus.
- f) **Maintenez vos outils affûtés et propres.** Des outils soigneusement entretenus avec des bords aiguisés sont moins et sont plus faciles à transporter.
- g) **Utilisez les outils électriques, les pièces déta-**

chées etc., en conformité avec ces instructions. Prenez en compte les conditions de travail et les travaux à effectuer. L'utilisation d'outils électriques pour des applications autres que celles auxquelles ils sont destinés peut provoquer des Situations dangereuses.

Entretien

a) **Faire réparer votre outil que par des réparateurs qualifiés, et utilisez toujours les pièces de rechange d'origine pour la réparation.** Ceci permet d'assurer que l'outil peut être utilisé de manière sécurisée.

Consigne de sécurité pour toutes types d'applications- Remarques générales de sécurité pour le meulage, de ponçage, le polissage, le travail avec des brosses métalliques, et la coupe par meulage

a) **Cet outil électrique doit être utilisé comme une ponceuse à cloison. Respectez toutes les consignes de sécurité et les instructions tournées avec l'outil.** Le non-respect des instructions suivantes peut entraîner un choc électrique, un incendie et / ou des blessures graves.

b) **Cet outil ne est pas adapté pour le broyage, le travail avec des brosses métalliques, le polissage et la coupe par meulage.** L'utilisation de l'outil pour des applications autres que celles prévues peut entraîner des risques et des blessures.

c) **N'utiliser que des pièces détachées prévues pour cet outil et recommandées par le fabricant.** Le simple fait de pouvoir monter les pièces détachées sur cet outil électrique ne garantit pas une utilisation sûre.

d) **La vitesse admissible de l'outil d'insertion doit être au moins aussi élevée que la vitesse maximale indiquée sur l'outil électrique.** Accessoires, qui tourne plus vite que ne le permet peut casser et voler environ.

e) **Le diamètre extérieur et l'épaisseur de l'abrasif doit se conformer aux dimensions spécifiées sur votre outil.** Il n'est pas possible de travailler en toute sécurité avec des abrasifs ayant des dimensions différentes.

f) **Les disques abrasifs, ou autres accessoires doivent s'emboîter exactement sur le support de disque de votre ponceuse.** Les abrasifs qui ne sont pas compatibles de votre outil électrique peuvent effectuer des rotations irrégulières, provoquent des vibrations élevées et engendre une perte de contrôle sur l'outil.

g) **Ne pas utiliser les bits et les accessoires endommagés. Avant chaque utilisation des outils d'application tels que meules pour les puces et les fissures, les plateaux pad pour les fissures, l'usure ou l'usure excessive, de brosses métalliques pour les fils lâches ou fissurées. Si l'outil de puissance ou de l'outil d'insertion est tombé, vérifier si elle est endommagée, ou si vous utilisez un outil d'usage en bon état. Si vous avez vérifié et inséré l'insert d'outil, détenir et situé à proximité de personnes en dehors du plan de l'outil d'insertion tournant sur et permettre à l'unité de fonctionner pendant une minute à la vitesse maximale. Utiliser des outils endommagés cassent habituellement dans cette période d'essai.**

h) **Portez un équipement de protection personnel. Selon votre utilisation de l'outil électrique, vous devez porter un masque facial intégral, une protection pour vos yeux ou des lunettes de protection. Si nécessaire, vous devez porter un masque anti-poussière, des protections audi-**

tives, des gants de protection ou un tablier de protection pour vous protéger des copeaux de meulage et des particules issues de l'abrasion.

Protégez vos yeux des corps étrangers qui peuvent être projetés lors des différents travaux. Le masque anti-poussière et des équipements respiratoires est de filtrer la poussière générée lors de vos travaux. Une exposition prolongée à une pollution sonore peut provoquer une perte de l'audition.

i) **Assurez-vous que les autres personnes restent à une distance suffisante de votre zone de travail.** Les personnes qui accèdent à votre zone de travail doivent porter un équipement de protection individuelle. Des fragments de la pièce de travail ou des accessoires cassés peuvent voler et causer des blessures même en dehors de la zone de travail.

j) **Toujours tenir l'outil par ses poignées isolées lorsque l'abrasif peut entrer en contact avec des fils électriques cachés ou avec le cordon d'alimentation.** Le contact entre les parties métalliques de l'outil et les fils électriques peut provoquer un choc électrique.

k) **Eloignez le cordon d'alimentation loin de l'outil.** Si vous perdez le contrôle de l'outil, le cordon d'alimentation peut être coupé ou coincé, et votre main ou le bras peut entrer dans la trajectoire de l'abrasif en rotation.

l) **Ne jamais ranger l'outil avant l'arrêt complet de l'abrasif.** L'abrasif peut entrer en contact avec le lieu du rangement causant ainsi la perte de contrôle de l'outil.

m) **Eteignez l'outil lorsque vous le transportez.** Vos vêtements pourraient se coincer avec l'abrasif et causer des blessures graves.

n) **Les fentes de ventilation de votre outil électrique doivent être nettoyées régulièrement.** Le ventilateur du moteur aspire la poussière, et l'accumulation de poussière de métal peut provoquer des problèmes électriques.

o) **Ne pas utiliser l'outil électrique à proximité de matières inflammables.** Des étincelles peuvent enflammer ces matériaux.

p) **Ne pas utiliser des accessoires qui nécessitent des liquides de refroidissement.** Utiliser de l'eau ou d'autres liquides de refroidissement peut causer un choc électrique.

Autres consignes de sécurité pour toutes les applications- rebond et consignes de sécurité correspondantes

Un rebond est la réaction soudaine causée par la rotation des accessoires comme un disque de meulage, un abrasif, une brosse métallique, etc., qui est coincée ou bloquée. Le blocage provoque l'arrêt immédiat de l'accessoire en rotation. Ceci accélère l'outil électrique de manière incontrôlée dans le sens inverse de rotation habituelle.

Si par exemple une meule se coince se bloque dans la pièce de travail, le bord de la meule qui pénètre la pièce de travail peut se coincer, le disque de meulage fera un mouvement brusque ou provoquera un rebond. En conséquence, le disque de meulage se déplace vers l'opérateur ou s'éloigne de l'opérateur, en fonction du sens de rotation du disque lorsqu'il bloque. Cela peut également provoquer la fracture de disques de meulage.

Les rebonds sont le résultat de l'utilisation inappropriée ou incorrecte des outils électriques. Les rebonds peuvent être évités en observant les mesures de précaution suivantes

- a) **Maintenez l'outil fermement dans vos mains et mettez-vous dans une position qui vous permet de réagir de manière adéquate aux rebonds. Toujours utiliser la poignée supplémentaire, si disponible. Cela vous permettra de mieux contrôler les rebonds ou les réactions surprenantes qu'il pourrait y avoir lors du démarrage de votre outil électrique.** Lorsque vous prenez les précautions appropriées, vous êtes en mesure de contrôler toutes les réactions imprévues de votre ponceuse.
- b) **Gardez vos mains loin des parties mobiles.** L'accessoire peut se déplacer sur votre main en cas de rebond.
- c) **Gardez votre corps loin de la zone où l'outil peut se déplacer en cas de rebond.** Les rebonds déplacent toujours l'outil dans la direction opposée au mouvement de la meule à l'endroit où il bloque.
- d) **Les recoins, les bords coupants, etc., doivent être traités avec un soin particulier. Assurez-vous que l'accessoire ne peut pas rebondir ou se bloquer sur la pièce de travail.** L'abrasif a tendance à s'effriter dans les coins, à forte bordure ou quand il rebondit. Cela peut entraîner une perte de contrôle ou d'un rebond.
- e) **Ne pas utiliser chaînes de coupe ou de lames de scie à dents.** Ces accessoires causent fréquemment des rebonds ou la perte de contrôle de votre outil électrique.

Consignes de sécurité supplémentaires concernant l'abrasion avec papier de verre - Consignes de sécurité particulières concernant l'abrasion avec papier de verre

- a) **Ne pas utiliser des feuilles abrasives surdimensionnées; toujours respecter les spécifications du fabricant pour les dimensions des feuilles abrasives.** Les feuilles abrasives plus grandes que le support peuvent provoquer des blocages, des déchirements ou des rebonds.

Consignes de sécurité supplémentaires

- a) Branchez un aspirateur à l'adaptateur fourni avant de commencer.
- b) Attention! Tenir à l'écart des flammes les poussières de ponçage. Ces poussières peuvent être inflammables.
- c) Toujours porter des lunettes et un masque de poussière lors du ponçage, en particulier lors de travaux en hauteur et lors de l'abrasion de matériaux spécifiques! Lors du meulage certains matériaux (par exemple la peinture au plomb, certains types de bois et métal) des poussières nuisibles ou incommodantes peuvent être générées. Toucher ou respirer cette poussière peut impliquer des risques pour l'opérateur ou les personnes à proximité.

Notes concernant les émissions de vibration et de bruit

Réduisez les émissions de bruit et de Vibrations à un minimum!

1. N'utilisez que des outils électriques qui sont exempts de défauts.
2. Entretenez l'outil régulièrement
3. Ajustez votre façon de travailler à l'outil.
4. Ne surchargez pas votre outil électrique.
5. Faites vérifier votre outil si nécessaire
6. Éteignez l'outil quand il n'est pas utilisé.

Risques restants

Même si vous utilisez cet outil électrique en conformité avec les instructions, certains risques subsistent. Les risques suivants peuvent se produire en raison du

type et de la conception de l'outil:

- a) Les dommages causés à votre santé résultant des vibrations mains / bras si l'outil est utilisé pendant une longue période de temps ou si il n'est pas correctement utilisé et entretenu.
- b) Des blessures et des dommages matériels causés par les accessoires qui se détachent suite à un mauvais fixation, une utilisation inappropriée, ou un problème avec l'outil.
- c) Des brûlures et des coupures en cas de contact direct avec les disques abrasifs.

Attention! Cet outil électrique génère un champ électromagnétique en fonctionnement qui peut nuire aux implants médicaux actifs ou passifs dans certaines circonstances. Afin de réduire le risque de blessure grave ou mortelle, nous recommandons que les personnes portant des implants médicaux consulter leur médecin et le fabricant de l'implant médical avant d'utiliser l'outil.

Équipement Fig. A

1. Réglage de la vitesse de rotation
2. Blocage d'activation
3. Poignée
4. Poignée supplémentaire
5. Réglage de l'aspiration
6. Interrupteur principal
7. Dispositif d'aspiration des poussières
8. Plateau de ponçage
9. Papier de verre 6 pièces (grain : 80, 100, 120, 150, 180, 240)
10. Flexible d'aspiration
11. Sac de collecte de poussière
12. Sangle de port en bandoulière
13. Charbons de rechange 2 unités
14. Tournevis
15. Clé à six pans creux
16. Adaptateur de raccordement

Mise en service

Interrupteur principal et réglage de la vitesse de rotation (fig. 1+2)

Cet appareil est doté d'un blocage d'activation qui permet à l'appareil de rester en fonctionnement après activation.

- **Activation de l'appareil avec la touche On :** Actionner l'interrupteur principal (1) pour démarrer l'outil électrique.
- **Laisser l'appareil activé avec la touche On :** Actionner le blocage d'activation (2) pour que l'appareil continue de fonctionner en continu.
- **Arrêt de l'appareil avec la touche Off :** Pour arrêter l'appareil, appuyer brièvement sur l'interrupteur principal (1) et le relâcher immédiatement.
- **Réglage de la vitesse de rotation :** Pour régler le régulateur de vitesse (3), régler la vitesse de rotation du plateau de ponçage.

Insertion et remplacement du papier de verre (fig. 3+4)

Remarque : Avant d'insérer ou de retirer le papier de verre, veiller à ce que l'appareil soit non seulement arrêté mais déconnecté de l'alimentation électrique.

- Pour remplacer le papier de verre (1), poser l'appareil au sol. Saisir le papier de verre (1) et le fixer sur le plateau de ponçage (2). Le papier de verre (1) se met de lui-même en place sur le plateau de ponçage (2). Veiller à ce que les trous du plateau de ponçage (2) soient en face de ceux du papier de verre (1).

Kit de raccordement de l'aspiration de poussières

Le raccord du dispositif d'aspiration de poussière permet de raccorder l'appareil au sac. La quantité de poussière présente du côté de l'opérateur est ainsi réduite.

Raccorder l'appareil au flexible d'aspiration (fig. 5.1, 5.2, 5.3)

- Branchez le connecteur de l'adaptateur (1) à la connexion de l'aspirateur (2) de la machine et tourner pour le verrouiller.
- Raccorder le flexible d'aspiration (3) au dispositif d'aspiration de poussière (4).

Raccorder le sac de collecte de poussière au flexible d'aspiration (fig. 6.1, 6.2, 6.3, 6.4)

- Instructions de montage : Brancher le flexible (1) au raccord du sac de collecte de poussière (2). Veiller à ce que le cran s'enclenche dans le raccord du sac de collecte des poussières afin de raccorder solidement le flexible (1) au sac (2). (Fig. 6.1, 6.2)
- Démontage : Serrer le raccord encliqueté du flexible (1) à l'aide d'un tournevis et retirer le flexible (1). (Fig. 6.3, 6.4)

Réglage de la puissance d'aspiration (fig. 7)

- Tourner le dispositif de réglage de la puissance d'aspiration jusqu'à atteindre la puissance d'aspiration souhaitée.

Raccordement électrique

Le moteur électrique installé est raccordé et prêt à fonctionner. Le branchement est conforme aux dispositions VDE et DIN correspondantes.

Le raccordement au réseau du client ainsi que le câble prolongateur doivent correspondre à ces dispositions.

Câbles d'alimentation électriques endommagés

Des défauts d'isolation se présentent souvent sur les câbles d'alimentation électriques.

Les causes en sont :

- Marques de pression lorsque les câbles d'alimentation sont passés par des fenêtres ou des portes.
- Pliures en raison d'une fixation ou d'une pose incorrectes du câble d'alimentation.
- Coupures dues à l'écrasement du câble d'alimentation.
- Défauts d'isolation lorsque le câble est utilisé pour retirer la fiche de la prise murale.
- Fissures dues au vieillissement de l'isolation.
- De tels câbles d'alimentation électriques défectueux ne doivent pas être utilisés et représentent un danger mortel en raison des défauts d'isolation.

De tels câbles d'alimentation électriques défectueux ne doivent pas être utilisés et représentent un danger mortel en raison des défauts d'isolation.

Vérifier régulièrement le bon état des câbles d'alimentation électrique. Veillez à ce que le câble d'alimentation ne soit pas branché sur le réseau électrique lors de la vérification. Les câbles d'alimentation électriques doivent correspondre aux dispositions VDE et DIN correspondantes. Utilisez uniquement des câbles d'alimentation portant le marquage H 07 RN. Le marquage du type sur le câble d'alimentation est obligatoire.

Moteur à courant alternatif

- La tension de réseau doit être de 230 Volt – 50 Hz.
- Les conducteurs des câbles d'alimentation doivent avoir une section de 1,5 mm² pour une longueur

allant jusqu'à 25 m, et d'au moins 2,5 mm² au delà de 25 m

- Le raccordement au réseau doit être sécurisé avec un fusible DDR 16A/30mA à action retardée.

Les branchements et réparations sur l'équipement électrique doivent être effectués uniquement par un électricien.

En cas de question, veuillez transmettre les données suivantes :

- Nature du courant du moteur
- Données figurant sur la plaque signalétique de la machine

En cas de réexpédition du moteur, renvoyer toujours l'unité d'entraînement complète avec l'interrupteur.

Respectez les remarques en matière de sécurité !

Maintenance

Remplacement du plateau de ponçage (fig. 8.1, 8.2)

- Retirer le papier de verre (1).
- Insérer la clé à six pans creux (3) dans le trou correspondant au milieu du plateau de ponçage (2) et le faire tourner dans le sens des aiguilles d'une montre afin de retirer le plateau endommagé (2).
- Insérer le nouveau plateau (2) et le fixer.

Remplacement des charbons

Les charbons sont des pièces d'usure qui s'usent après une certaine durée d'utilisation. Par conséquent, ils doivent être régulièrement contrôlés. Pour éviter les dommages au niveau du circuit électrique, remplacer simultanément les 2 charbons.

ATTENTION !

Le remplacement des charbons ne doit être effectué que par un spécialiste agréé. L'appareil ne doit être utilisé que lorsqu'il est équipé des 2 charbons !

Nettoyage

Nettoyer l'appareil après chaque utilisation

- Un nettoyage régulier des appareils permet de prolonger la durée de vie de l'appareil et de réduire le nombre d'interventions de réparation.
- Il est recommandé de nettoyer les raccords et composants du moteur électrique sans employer d'eau.
- Le nettoyage doit être effectué immédiatement après utilisation des pièces.
- Nettoyer les pièces avec une brosse à cheveux et un chiffon sec.

Entretien

Confier exclusivement la maintenance de l'appareil électrique à des spécialistes agréés et qualifiés et utiliser uniquement des pièces de rechange identiques. Cela garantira ainsi la sécurité pendant l'utilisation.

Rangement et transports

1. Chaque fois que vous n'utilisez pas l'outil, vous devez le conserver dans un endroit sec et bien aéré, hors de la portée des enfants, par exemple, sur une armoire haute ou dans un endroit fermé.
2. Garder l'outil, le manuel d'instruction et les accessoires et, le cas échéant, dans l'emballage d'origine. Ainsi, vous avez toutes les informations et les pièces disponibles à tout moment.
3. Toujours tenir l'outil par sa poignée.
4. Pour éviter des dommages due au transport, vous devez emballer l'outil ou utiliser l'emballage d'origine.
5. Protéger l'outil contre les vibrations et les chocs, en particulier pendant le transport dans des véhicules.

Verklaring van de gebruikte symbolen op het apparaat

		<p>Waarschuwing! Het niet voldoen aan mogelijke gevaar voor het leven, het risico van letsel of schade aan de machine!</p>
		<p>Voordat gebruiksaanwijzing en veiligheidsinstructies te lezen en te observeren!</p>
		<p>Draag een veiligheidsbril!</p>
		<p>Draag gehoorbescherming!</p>
		<p>Als er stof wordt gegenereerd adembescherming dragen!</p>
		<p>Beschermingsklasse II</p>

Fabrikant

scheppach Fabrikation
 von Holzbearbeitungsmaschinen GmbH
 Günzburger Straße 69
 89335 Ichenhausen
 Germany

Technische gegevens

Afmetingen LxBxH (mm)	380x260x260
Schijfdiameter (mm)	215
Omwentelingen van slijpschijf min. (1/min)	1500
Omwentelingen van slijpschijf max. (1/min)	3000
Lengte van afzuigslang (mm)	1500
Gewicht kg	3,4
Voedingseenheid	
Motor V/Hz	230/50
Nominaal vermogen P1 (W)	1200

Geluidskenmerken

Geluidsvermogensniveau LWA	dB(A)	97,6
Geluidsdrukniveau LpA	dB(A)	86,6
Onzekerheid van meting K	dB(A)	3
Trilling	m/s ²	2,356
Onzekerheid van meting K	m/s ²	1,5

Opmerking:

De gemeten geluidsniveaus worden vastgesteld conform EN 60745.

Gebruik gehoorbescherming!

De gemeten totale trilwaarden (triaxvector) worden vastgesteld conform de standaard EN 60745. Het trilniveau dat is opgegeven op dit gegevensblad, is gemeten volgens de standaardtest vermeld in standaard EN 60745 en wordt gebruikt voor het vergelijken van de verschillende apparaten.

Het niveau kan worden gebruikt voor een eerste blootstellingsbeoordeling. Het opgegeven trilniveau is van toepassing op de belangrijkste toepassingen van het apparaat. Als het apparaat echter wordt gebruikt voor andere toepassingen met andere accessoires of als het wordt gebruikt in slecht onderhouden omstandigheden, kan het trilniveau afwijken van de specificaties. Dit betekent dat het blootstellingsniveau aanzienlijk kan toenemen tijdens de gebruiksuren.

Een schatting van de blootstelling aan trilling moet ook de tijden bevatten waarin het apparaat is uit- of ingeschakeld, maar niet in gebruik is. Dit betekent dat het blootstellingsniveau aanzienlijk kan afnemen tijdens de gebruiksuren.

Er moeten extra veiligheidsmaatregelen worden getroffen om de gebruiker te beschermen tegen impact van de trillingen. Dit omvat: Onderhoud van het apparaat en accessoires; de handen warm houden; werkpatronen organiseren.

Beoogd gebruik

Het beoogde gebruik van dit gereedschap omvat het grootschalige droogschuren van droge montagebouw (gipsplaten) in voorbereiding voor het schilderen of behangen met behulp van passende schuurbladen. Dit gereedschap is niet geschikt voor de bewerking van kleine vlakken, hoeken en randen. Het is ook niet geschikt voor het afslijpen van behang en mag niet worden gebruikt voor het natslijpen.

De machine mag niet worden gebruikt als haakse slijper of afbraamslijper, polijster of met staalborstels worden gebruikt. Asbesthoudende materialen mogen niet met dit gereedschap worden bewerkt.

Deze machine is uitsluitend bestemd voor particulier huishoudelijk gebruik en mag alleen worden gebruikt voor het voorgeschreven doel. Elk ander gebruik is niet conform het beoogde gebruik. Voor alle schade of letsel die hierdoor veroorzaakt wordt, is de gebruiker | bediener verantwoordelijk en niet de fabrikant.

Algemene opmerkingen

- Kijk bij het uitpakken van uw apparaat uit voor mogelijke transportschade. In geval van klachten dient u de leverancier onmiddellijk te informeren.
- Klachten die op een latere datum ontvangen worden zullen niet aanvaard worden.
- Controleer de levering op volledigheid.
- Lees de gebruiksaanwijzing om uzelf vertrouwd te maken met het apparaat vooraleer u het gebruikt.
- Gebruik enkel originele -onderdelen als accessoires, alsook voor slijtage en onderdelen. Reserveonderdelen zijn verkrijgbaar bij uw dealer.
- Geef steeds de nummers door voor de onderdelen alsmede het type en bouwjaar van het apparaat bij bestellingen.

Advies:

Volgens de van toepassing zijnde wet voor productaansprakelijkheid is de producent van dit apparaat niet aansprakelijk voor schade die ontstaat door of door middel van dit apparaat in geval van:

- Onjuist gebruik,
- Niet-naleving van de gebruiksinstructies,
- Reparaties door derden, niet-erkende getrainde werklui,
- Installatie en vervanging van niet-originele reserveonderdelen,
- Ongepast gebruik, falen van het elektronisch systeem ten gevolge van niet-naleving van de elektrische specificaties en de VDE 0100, DIN 57113 / VDE 0113 voorschriften.

Aanbevelingen:

Lees de volledige handleiding voor de montage en besturing van het apparaat. Deze handleiding is bedoeld om het gebruik van het apparaat gemakkelijker te maken voor u en om vertrouwd te geraken met het gebruik van het apparaat.

De handleiding bevat belangrijke nota's over hoe veilig, goed en economisch gebruik te maken van uw apparaat, en over hoe u gevaar kan vermijden, reparatiekosten kann besparen, downtime kan verminderen en de betrouwbaarheid en levensduur van uw apparaat kan vergroten. Bovenop de veiligheidsvoorschriften in deze handleiding, moet u ook voldoen aan de geldende voorschriften van uw land in verband met het gebruik van het apparaat. Plaats de gebruiksaanwijzing in een doorzichtig plastic map om deze te beschermen tegen vuil en vocht, en bewaar ze in de nabijheid van het apparaat. De instructies moeten gelezen en nauw gevolgd worden door iedereen vooraleer het apparaat te gebruiken. Enkel getrainde personen die op de hoogte gebracht zijn

van de mogelijke gevaren en risico's mogen het apparaat gebruiken. De vereiste minimumleeftijd moet worden voldaan. Als aanvulling op de veiligheidsvoorschriften in deze handleiding en de speciale voorschriften van uw land, moeten ook de algemeen erkende technische regels voor het gebruik van houtverwerkende apparaten in acht genomen worden.

In deze handleiding hebben wij de onderdelen die te maken hebben met uw veiligheid met het volgende symbool aangeduid: 

Algemene veiligheidsadviezen voor elektrisch gereedschap

Waarschuwing! Lees alle veiligheidsadviezen en aanwijzingen! Niet inhouden van de waarschuwingen en instructies kan leiden tot elektrische schokken, brand en/of ernstig letsel!

Bewaar alle veiligheidsadviezen en aanwijzingen voor de toekomst.

De in de veiligheidsadviezen gebruikte term „elektrisch gereedschap“ verwijst naar uw elektrisch gereedschap (met netsnoer) dat via het lichtnet wordt aangedreven en elektrisch accugereedschap (zonder netsnoer).

Werkplaatszekerheid

- a) **Houd de werkplaats schoon en goed verlicht.**
Rommelige en slecht verlichte werkplaatsen kunnen tot ongelukken leiden.
- b) **Werk met het elektrische gereedschap niet in een explosiegevaarlijke omgeving, waarin zich brandbare vloeistoffen, gassen of stof bevindt.**
Elektrische gereedschappen veroorzaken vonken die het stof of de dampen kunnen ontsteken.
- c) **Houd kinderen en andere personen tijdens het gebruiken van het gereedschap op afstand.**
Aflleiding kan ertoe leiden dat u de controle over het gereedschap verliest.

Elektrische zekerheid

- a) **De aansluitstekker van het elektrische gereedschap moet in het stopcontact passen. De stekker mag op geen enkele wijze veranderd worden. Gebruik geen adapterstekker gemeenschappelijk met geaarde elektrische gereedschappen.**
Onveranderde stekkers en passende stopcontacten beperken het risico van een elektrische schok.
- b) **Vermijd lichamelijk contact met geaarde oppervlakken zoals pijpen, verwarmingen, fornuizen en koelkasten.**
Er is een verhoogd risico op een elektrische schok wanneer uw lichaam geaard is.
- c) **Houd elektrisch gereedschap weg van regen en natheid.**
Binnendringen van water in een elektrisch gereedschap zal het risico op een elektrische schok verhogen.
- d) **Maak geen verkeerd gebruik van de kabel door hiermee het apparaat te dragen, op te hangen of om de stekker uit het stopcontact te trekken.**
Houd het snoer uit de buurt van hitte, olie, scherpe randen of bewegende delen. Beschadigde of verwarde snoeren verhogen het risico op een elektrische schok.
- e) **Als u met een elektrisch gereedschap buiten werkt, gebruik dan alleen verlengkabels die ook geschikt zijn voor gebruik buitenshuis.**
Het gebruik van een geschikt verlengsnoer voor gebruik buitenshuis vermindert het risico op een elektrische schok.
- f) **Als het gebruik van elektrisch gereedschap in een vochtige omgeving onvermijdelijk is, gebru-**

ik dan een aardlekschakelaar. Het gebruik van een aardlekschakelaar vermindert het risico van een elektrische schok.

Veiligheid van personen

- a) **Wees alert, wees voorzichtig met wat u doet, en gebruik uw gezond verstand bij het gebruik van elektrisch gereedschap. Gebruik geen elektrisch gereedschap wanneer u moe bent of onder invloed van drugs, alcohol of medicijnen.**
Een moment van onoplettendheid bij het gebruik van het gereedschap kan leiden tot ernstig letsel.
- b) **Draag persoonlijke beschermingsmiddelen en altijd een veiligheidsbril.**
Het dragen van persoonlijke beschermingsmiddelen, zoals stofmasker, antislip-veiligheidsschoenen, helm of gehoorbescherming, afhankelijk van het type en het gebruik van het elektrische gereedschap, vermindert het risico van letsel.
- c) **Vermijd ongewild starten. Zorg ervoor dat het apparaat is uitgeschakeld voordat u het aansluit op de voeding en/of accu, oppakt of draagt.**
Als u tijdens het dragen van het apparaat met de vinger op de schakelaar zit of het elektrisch gereedschap ingeschakeld aan de netvoeding aansluit, kan dit tot ongelukken leiden.
- d) **Verwijder instelgereedschappen of schroefslutels voordat u het elektrisch gereedschap inschakelt.**
Gereedschap of een sleutel in een draaiend onderdeel van een apparaat kan tot verwondingen leiden.
- e) **Vermijd een abnormale lichaamshouding. Zorg voor een veilige stand en houd uzelf te allen tijde in evenwicht.**
Hierdoor kunt u het apparaat beter controleren tijdens onverwachte situaties.
- f) **Draag geschikte kleding. Draag geen loszittende kleding of sieraden. Houd uw haar, kleding en handschoenen uit de buurt van bewegende delen.**
Losse kleding, sieraden of lang haar kunnen verward raken in de bewegende delen.
- g) **Als stofafzuiging en -opvanginstallaties zijn geïnstalleerd, zorg er dan voor dat deze zijn aangesloten en juist worden gebruikt.**
Het gebruik van stofopvang kan stof gerelateerde risico's verminderen.

Het gebruik en de behandeling van het elektrisch gereedschap

- a) **Overbelast het apparaat niet. Gebruik voor uw werk het daarvoor geschikte elektrische gereedschap.**
Met geschikt elektrisch gereedschap werkt u beter en veiliger in het aangegeven prestatiebereik.
- b) **Gebruik geen elektrisch gereedschap waarvan de schakelaar defect is.**
Elektrisch gereedschap dat niet meer in- en uitgeschakeld kan worden, is gevaarlijk en moet worden gerepareerd.
- c) **Trek de stekker uit het stopcontact en/of verwijder de accu voordat u het apparaat instelt, toebehoren wisselt of het gereedschap weglegt.**
Deze voorzorgsmaatregel voorkomt onbedoeld starten van het gereedschap.
- d) **Berg ongebruikt elektrisch gereedschap op buiten het bereik van kinderen. Laat mensen niet het elektrisch gereedschap gebruiken die er niet bekend mee zijn of deze instructies niet hebben gelezen.**
Elektrische gereedschappen zijn gevaarlijk wanneer ze worden gebruikt door onervaren mensen.
- e) **Onderhoud elektrisch gereedschap met zorg. Controleer of bewegende delen correct werken en niet klemmen, of onderdelen gebroken of beschadigd zijn, waardoor de functie van het**

elektrische gereedschap wordt aangetast. Laat beschadigde delen repareren voordat u het elektrisch gereedschap gebruikt. Veel ongelukken worden veroorzaakt door slecht onderhouden elektrisch gereedschap.

- f) **Houd snijgereedschappen scherp en schoon.** Goed onderhouden snijgereedschappen met scherpe snijkanten klemmen minder en zijn gemakkelijker te leiden.
- g) **Gebruik het elektrisch gereedschap, toebehoren, inzetgereedschappen en dergelijke volgens deze aanwijzingen. Houd rekening met de arbeidsomstandigheden en de uit te voeren werkzaamheden.** Het gebruik van elektrische gereedschappen voor andere dan de beoogde doeleinden kan leiden tot gevaarlijke situaties.

Service

- a) **Laat uw elektrische gereedschap alleen door gekwalificeerd personeel repareren en uitsluitend met originele onderdelen.** Dit waarborgt dat de veiligheid van het gereedschap in stand blijft.

Veiligheidsvoorschriften voor alle toepassingen - Gemeenschappelijke veiligheidsvoorschriften voor het schuren, schuren met schuurpapier, het werken met draadborstelen, polijsten en haaksslijpen

- a) **Dit elektrisch gereedschap wordt gebruikt als schuurpapierschuurder. Neem alle veiligheidsvoorschriften, instructies, illustraties en informatie die u ontvangt met het apparaat in acht.** Als u de volgende instructies niet opvolgt, kan dit leiden tot elektrische schokken, brand en/of ernstig letsel.
- b) **Dit gereedschap is niet geschikt voor het schuren, het werken met draadborstelen, polijsten en haaksslijpen.** Toepassingen waarvoor het elektrische gereedschap niet bedoeld is, kunnen gevaren en verwondingen veroorzaken.
- c) **Gebruik geen accessoires die niet specifiek zijn ontworpen en aanbevolen zijn door de fabrikant voor dit elektrisch gereedschap.** Alleen omdat u het het accessoire op uw elektrisch gereedschap past, wil niet zeggen dat het ook veilig gebruikt kan worden.
- d) **De toegestane snelheid van het insteekgereedschap moet ten minste even hoog zijn als de maximale snelheid die op de machine is aangegeven.** Accessoires, die sneller zijn dan is toegestaan, kunnen breken en vliegen dan in het rond.
- e) **Buitendiameter en de dikte van het insteekgereedschap moet binnen de capaciteit van de machine liggen.** Onjuist bemeten insteekgereedschap kan niet adequaat worden bewaakt of gecontroleerd.
- f) **Schuurschijven, flenzen, steunschijven of enige andere accessoire moet goed op de schuuras van het elektrisch gereedschap passen.** Insteekgereedschappen die niet precies passen in de spindel van het elektrisch gereedschap, draaien ongelijkmatig, trillen sterk en kunnen leiden tot verlies van controle.
- g) **Gebruik geen beschadigde insteekgereedschappen. Controleer voor elk gebruik insteekgereedschappen zoals schuurschijven op afsplitsingen en scheuren, schuurpad op scheurtjes, slijtage of overmatige slijtage, staalborstels op losse of gebarsten draden. Als het elektrische gereedschap of het insteekgereedschap valt, controleer dan of het beschadigd is, of gebruik een onbeschadigd insteekgereedschap. Als u het insteekgereedschap hebt gecontroleerd en geplaatst hebt, houd uzelf en mensen die zich in de buurt bevinden buiten het vlak van de draaiende inbrengen gereedschap in**

en laat het apparaat voor een minuut op maximale snelheid lopen. Beschadigde gereedschappen breken meestal tijdens deze testperiode.

- h) **Draag persoonlijke beschermingsmiddelen. Gebruik afhankelijk van de toepassing een volledige gezichtsbescherming, oogbescherming of een veiligheidsbril. Draag in voorkomende gevallen, een stofmasker, gehoorbescherming, werkhandschoenen of speciale schoort, die kleine slijp- en materiaaldeeltjes van u weg houdt.** De ogen moeten worden beschermd tegen splinters die bij verschillende toepassingen ontstaan. Stof- of adembeschermingsmasker moet deeltjes gegenereerd door de toepassing van stof filteren. Als u lang wordt blootgesteld aan lawaai, kunt u last van gehoorverlies krijgen.
- i) **Zorg ervoor dat omstanders op een veilige afstand van het werkgebied blijven. Iedereen die het werkgebied betreedt, moet persoonlijke beschermingsmiddelen dragen.** Fragmenten van het werkstuk of gebroken insteekgereedschap kunnen wegvliegen en letsel veroorzaken buiten de onmiddellijke omgeving van het werkgebied.
- j) **Houd het apparaat alleen aan de geïsoleerde handgrepen vast wanneer u werkt op plaatsen waar het gereedschap verborgen stroomkabels of het eigen stroomnet kan raken.** Het contact met een spanningsgeleidende leiding kan metalen onderdelen van het apparaat ook onder spanning zetten en kan leiden tot een elektrische schok.
- k) **Houd het netsnoer uit de buurt van draaiende insteekgereedschappen.** Als u de controle over het apparaat verliest, kan het netsnoer doorgesneden worden of blijven haken en kan u hand of arm in het draaiende insteekgereedschap terecht komen.
- l) **Leg het elektrische gereedschap nooit weg voordat het insteekgereedschap volledig tot stilstand is gekomen.** Het roterende insteekgereedschap kan in contact komen met het steunvlak, zodat u de controle over het gereedschap verliest.
- m) **Laat het elektrisch gereedschap niet draaien terwijl u loopt.** De motorventilator trekt stof in de behuizing, en een sterke ophoping van metaalstof kan elektrische gevaren veroorzaken..
- n) **Reinig regelmatig de ventilatieopeningen van uw elektrisch gereedschap.** De motorventilator trekt stof in de behuizing, en een sterke ophoping van metaalstof kan elektrische gevaren veroorzaken..
- o) **Gebruik geen elektrisch gereedschap in de buurt van brandbare materialen.** Vonken kunnen deze materialen ontsteken.
- p) **Gebruik geen gebruik insteekgereedschappen die vloeibare koelmiddelen nodig hebben.** Het gebruik van water of andere vloeibare koelmiddelen kan leiden tot een elektrische schok.

Aanvullende veiligheidsaanwijzingen voor alle toepassingen –terugslag en respectievelijke veiligheidsaanwijzingen

Terugslag is een plotselinge reactie op vasthaken of blokkeren van draaiende insteekgereedschappen als de schuurschijf, schuurplaat, staalborstel, etc. Vasthaken of blokkeren leidt tot een abrupte stop van het roterende insteekgereedschap. Hierdoor wordt het ongecontroleerde gereedschap tegen de rotatierichting van het insteekgereedschap op de geblokkeerde plek versnelt.

Als bv. een schuurschijf in het werkstuk blijft haken of blokkeert, kan de rand van de schuurschijf, die in het werkstuk duikt, vastraken en daardoor kan de schuurschijf uitbreken of een terugslag veroorzaken. De schuurschijf beweegt zich vervolgens naar de gebru-

iker of van hem af, afhankelijk van de richting van de schijf op de geblokkeerde plek. Hierbij kunnen de schuurschijven ook breken.

Terugslag is het gevolg van een onjuist of verkeerd gebruik van het elektrisch gereedschap. Dit kan worden voorkomen door de juiste voorzorgsmaatregelen zoals hieronder aangegeven.

- a) **Houd elektrisch gereedschap stevig vast en breng uw lichaam en uw armen in een positie waarin u terugslagkrachten kunt weerstaan. Gebruik altijd de extra handgreep, indien aanwezig, om de maximale controle over terugslag of reactie tijdens het opstarten te krijgen.** De gebruiker kan de controle over de terugslag- en reactiekrachten krijgen, door het nemen van de juiste voorzorgsmaatregelen.
- b) **Breng uw hand nooit in de buurt van draaiende insteekgereedschappen.** Het insteekgereedschap kan tijdens een terugslag over uw hand bewegen.
- c) **Voorkom dat u met uw lichaam in het gebied waarin het elektrisch gereedschap zich tijdens terugslag beweegt.** De terugslag stuurt het elektrische gereedschap tegen de beweegrichting van de schuurschijf op de geblokkeerde plek.
- d) Werk extra voorzichtig in de buurt van hoeken, scherpe randen etc. Verhinder dat insteekgereedschappen van het werkstuk terugkaatsen en zich erin vastklemmen. Het roterende insteekgereedschap neigt ertoe zich in hoeken, scherpe randen of als het terugkaatst vast te klemmen. Dit veroorzaakt een verlies van controle of terugslag.
- e) **Gebruik geen ketting- of getand zaagblad.** Dergelijke insteekgereedschappen veroorzaken vaak terugslagen en verlies van controle over het elektrische gereedschap.

Aanvullende veiligheidsaanwijzingen tot het schuren met schuurpapier – Bijzondere veiligheidsaanwijzingen mbt. Schuren met schuurpapier

- a) **Aanvullende veiligheidsaanwijzingen tot het schuren met schuurpapier – Bijzondere veiligheidsaanwijzingen mbt. Schuren met schuurpapier.** Schuurpapier dat groter is dan dan de steunschijf kan verwondingen veroorzaken en leiden tot het blokkeren, het scheuren van de schijf of terugslag.

Aanvullende veiligheidsaanwijzingen

- a) Sluit om te werken een stofzuiger aan op de adapter
- b) Pas op! Laat geen spanen in de buurt van open vuur komen, stof kan explosief zijn.
- c) Draag altijd een veiligheidsbril en een stofmasker bij het uitvoeren van schuurwerkzaamheden, vooral bij werkzaamheden boven het hoofd en bij het bewerken van kritische materialen! Bij het schuren van bepaalde materialen (bv loodverf, enkele hout en metaal soorten) ontstaan schadelijke of giftige stoffen. Het contact of het inademen van stof kan een gevaar voor de gebruiker of de mensen in de buurt opleveren.

Aanwijzingen mbt. vibratie- en ruisontwikkeling

Beperk de ontwikkeling van ruis en vibratie tot een minimum!

- 1. Gebruik alleen de juiste gereedschappen.
- 2. Onderhoud en reinig het elektrische gereedschap regelmatig.
- 3. Pas de manier van werken op het elektrische gereedschap aan.
- 4. Overbelast het elektrisch gereedschap niet.
- 5. Laat het elektrisch gereedschap indien nodig contro-

leren.

- 6. Schakel het elektrische gereedschap uit als het niet wordt gebruikt.

Restrisico's

Zelfs als u dit elektrisch gereedschap goed gebruikt, blijven er altijd restrisico's. De volgende gevaren kunnen ontstaan in verband met het ontwerp en de uitvoering van dit elektrisch gereedschap:

- a) Effecten op de gezondheid als gevolg van hand-arm trillingen, als het apparaat wordt gebruikt voor een langere periode of niet correct gebruikt en onderhouden wordt.
- b) Effecten op de gezondheid als gevolg van hand-arm trillingen, als het apparaat wordt gebruikt voor een langere periode of niet correct gebruikt en onderhouden wordt.
- c) Brandwonden en snijwonden, als insteekgereedschappen onmiddellijk na gebruik en/of met de blote huid aangeraakt worden.

Waarschuwing! Dit elektrisch gereedschap produceert een elektromagnetisch veld tijdens gebruik. Dit veld kan de werking van actieve of passieve medische implantaten onder bepaalde omstandigheden beperken. Om het risico op ernstig of fataal letsel te beperken, raden we personen met medische implantaten aan hun arts en de fabrikant van het medische implantaat te raadplegen voordat het elektrisch gereedschap bediend wordt.

Uitrusting afb. A

- 1. Snelheidsaanpassing
- 2. Vergrendelingsmechanisme voor aan-schakelaar
- 3. Handgreep
- 4. Extra handgreep
- 5. Zuigkrachtregeling
- 6. Hoofdschakelaar
- 7. Stofafzuiger
- 8. Slijpplaat
- 9. Schuurpapier 6 eenheden (korrel:80, 100, 120, 150, 180, 240)
- 10. Flexibele afzuigslang
- 11. Stofzak
- 12. Draagriem
- 13. Vervangingskoolborstels, 2 borstels
- 14. Schroevendraaier
- 15. Inbussleutel
- 16. Aansluitverloopstuk

Ingebruikneming

Afstelling van de hoofdschakelaar en de snelheid (afb. 1 en 2)

Dit apparaat is uitgerust met een vergrendelingsmechanisme voor de aan-schakelaar zodat het apparaat ingeschakeld blijft nadat het is ingeschakeld.

- **Het apparaat inschakelen met de knop „On“ (Aan):**Gebruik de hoofdschakelaar (1) om het elektrische gereedschap te starten
- **Het apparaat ingeschakeld houden met de knop „On“ (Aan):**Voor een doorlopend gebruik, schakelt u het vergrendelingsmechanisme voor de aan-schakelaar (2) in, zodat het apparaat blijft werken.
- **Het apparaat uitschakelen met de knop „Off“ (Uit):**Om het apparaat uit te schakelen, drukt u kort op de hoofdschakelaar (1) en laat u die onmiddellijk los.
- **De snelheid regelen:**u kunt de snelheid van de slijpplaat aanpassen door de snelheidsregeling aan te passen (3).

Het schuurpapier plaatsen en vervangen (afb. 3 en 4)

Opmerking: Voordat u het schuurpapier plaatst of verwijderd, moet u het apparaat uitschakelen en het loskoppelen van het stopcontact.

- Om het schuurpapier (1) te vervangen, zet u het gereedschap op de vloer. Neem het schuurpapier (1) en maak het vast op de slijpplaat (2). Het schuurpapier (1) maakt automatisch contact met de slijpplaat (2). Controleer of de gaten van de slijpplaat (2) zijn uitgelijnd op de gaten van het schuurpapier (1).

Aansluitingsset voor de stofafzuiger

Het aansluitstuk voor de stofafzuiger wordt gebruikt om het apparaat aan te sluiten op de stofzak. Dit minimaliseert het stofniveau voor de gebruiker.

Sluit het apparaat aan op de afzuigslang (afb. 5.1, 5.2, 5.3)

- Sluit de verloopaansluiting (1) op de stofzuigeraansluiting (2) van de machine en draai om deze te vergrendelen.
- Stop de stofslang (3) in de stofafzuiger (4).

Sluit de stofzak aan op de afzuigslang (afb. 6.1, 6.2, 6.3, 6.4)

- Installatie-instructies: Stop de slang (1) in het aansluitstuk van de stofzak (2). Controleer of het slangpuntstuk op zijn plaats vergrendelt in het aansluitstuk van de stofzak om de slang (1) stevig aan te sluiten op de stofzak (2). (afb. 6.1, 6.2)
- Verwijderen: Druk het vergrendelde aansluitstuk van de slang (1) samen met een schroevendraaier en verwijder de slang (1). (afb. 6.3, 6.4)

Het zuigvermogen aanpassen (afb. 7)

- Draai de zuigkrachtregeling tot het gewenste zuigvermogen is bereikt.

Elektrische aansluiting

De geïnstalleerde elektronische motor is aangesloten en operationeel. De aansluiting voldoet aan de relevante VDE- en DIN-bepalingen.

De netstroomaansluiting van de klant en de verlengsnoeren die worden gebruikt, moeten voldoen aan deze bepalingen.

Gevaarlijke elektronische aansluitingen

Er treedt vaak isolatieschade op bij elektrische aansluitingen.

Oorzaken zijn onder andere:

- Drukmarkeringen wanneer aansluitingen door ramen en deuren worden geleid
- Knikken in het snoer door een verkeerde bevestiging of geleiding van de aansluiting
- Sneden wanneer over de aansluiting is geschuurd
- Isolatieschade wanneer stekker uit het stopcontact wordt getrokken
- Scheuren door oude isolatie

Dergelijke gevaarlijke elektrische aansluitingen mogen niet worden gebruikt en zijn **levensgevaarlijk** door schade aan de isolatie.

Controleer de elektrische aansluitingen regelmatig op schade. Zorg dat het snoer niet op het stopcontact is aangesloten tijdens de controle. Elektrische aansluitingen moeten voldoen aan de relevante VDE- en DIN-bepalingen. Gebruik alleen aansluitingen die zijn gemarkeerd met H 07 RN. Het aanbrengen van de typeaanduiding op de aansluiting is wettelijk verplicht.

Wisselstroommotor

- De netvoeding moet 230 volt–50 Hz zijn.
- Verlengsnoeren tot een lengte van 25 m moeten een doorsnede hebben van 1,5 mm². Als ze langer zijn dan 25 m, moet de doorsnede minstens 2,5 mm² zijn.
- De netaansluiting is beschermd tegen kortsluiting met een trage zekering van 16A.

Aansluitingen en reparaties aan elektrische apparatuur mogen alleen worden uitgevoerd door een opgeleide elektricien.

Geef de volgende gegevens op als er vragen zijn:

- Vermogenstype van de motor
 - Gegevens van het typeplaatje van de machine
- Wanneer u de motor terugstuurt, moet u altijd de volledige motoreenheid met schakelaar opsturen.

Volg de veiligheidsaanwijzingen.**Onderhoud****De slijpschijf vervangen (afb. 8.1, 8.2)**

- Verwijder het schuurpapier (1).
- Steek de inbusleutel (3) in de zeshoekige opening in het midden van de slijpschijf (2) en draai deze rechtson om de beschadigde slijpschijf (2) te verwijderen.
- Monteer de nieuwe slijpschijf (2) en maak deze weer stevig vast.

De koolborstels vervangen

De koolborstels zijn slijtageonderdelen en verslijten tijdens het gebruik. De koolborstels moeten daarom regelmatig worden gecontroleerd. Om schade aan de stroomkring te voorkomen, moeten de twee koolborstels tegelijk worden vervangen.

OPGELET!

De koolborstels mogen alleen worden vervangen door bevoegd onderhoudspersoneel. Het apparaat mag alleen met beide borstels worden gebruikt.

Reiniging

Reinig het apparaat na elk slijpproces.

- Regelmatig reinigen van het apparaat kan de levensduur verlengen en de hoeveelheid vereiste reparatiewerkzaamheden beperken.
- Wij raden u aan de aansluitstukken en onderdelen van de elektrische motor te reinigen zonder water.
- De onderdelen moeten onmiddellijk na het gebruik worden gereinigd.
- Reinig de onderdelen met een haarborstel en een droge doek.





Onderhoud

Laat uw elektrisch apparaat alleen reinigen door bevoegd gespecialiseerd personeel en gebruik alleen reserveonderdelen met een identiek design. Dit garandeert de technische veiligheid tijdens het gebruik.

Opslag en transport

1. Bewaar het elektrische gereedschap als u het niet gebruikt in een droge, goed geventileerde plaats, uit de buurt van kinderen, bijvoorbeeld op een hoge kast of een afgesloten plaats.
2. Houd het elektrisch gereedschap, de gebruiksaanwijzing en accessoires, indien mogelijk samen in hun originele verpakking. Om alle informatie en onderdelen binnen handbereik te hebben.
3. Draag het gereedschap altijd aan de grepen
4. Verpak het elektrisch gereedschap om schade tijdens het transport te voorkomen, of maak gebruik van de originele verpakking.
5. Bescherm het elektrische gereedschap tegen trillingen en schokken, vooral tijdens het transport in voertuigen.

Vysvětlení symbolů na přístroji

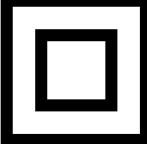
		<p>Pozor! Možná za nedodržení Nebezpečí ohrožení života, riziko zranění nebo poškození nářadí!</p>
	<p>(CZ)</p>	<p>Před uvedením do provozu si přečtěte a dodržujte návod k obsluze a bezpečnostní pokyny.</p>
	<p>(CZ)</p>	<p>Noste ochranné brýle!</p>
	<p>(CZ)</p>	<p>Noste ochranná sluchátka!</p>
	<p>(CZ)</p>	<p>Bude-li se při práci prášit, noste ochranu dýchacích cest!</p>
	<p>(CZ)</p>	<p>třída ochrany II</p>

Výrobce

scheppach Fabrikation
von Holzbearbeitungsmaschinen GmbH
Günzburger Straße 69
89335 Ichenhausen
Germany

Technické údaje

Konstrukční rozměry dxšxv (mm)	380x260x260
Průměr kotouče (mm)	215
Otáčky brusného kotouče min. (1/min)	1500
Otáčky brusného kotouče max. (1/min)	3000
Délka odsávací hadice (mm)	1500
Hmotnost kg	3,4
Pohon	
Motor V/Hz	230/50
Jmenovitý příkon P1 (W)	1200

Charakteristiky hlučnosti

Hladina akustického výkonu LWA	dB(A)	97,6
Hladina akustického tlaku LpA	dB(A)	86,6
Nejistota měření K	dB(A)	3
Vibrace	m/s ²	2,356
Nejistota měření K	m/s ²	1,5

Upozornění:

Naměřené hodnoty zvuku jsou zjištěny podle EN 60745.

Noste ochranu sluchu!

Naměřené celkové hodnoty chvění (triaxiální součet vektorů) jsou zjištěny podle normy EN 60745: Úroveň chvění uvedená v informačním listu byla změřena podle standardního testu zadaného v normě EN 60745 a slouží k porovnání různých přístrojů. Úroveň lze použít k prvnímu vyhodnocení expozice. Uvedená úroveň chvění platí pro nejdůležitější aplikace přístroje. Použije-li se však přístroj pro další aplikace s jiným příslušenstvím nebo ve špatně udržovaném stavu, může se úroveň chvění od údajů lišit. Tím se může úroveň expozice v průběhu celé pracovní doby výrazně zvýšit.

Odhad expozice chvění musí zohledňovat i doby, v nichž je přístroj vypnutý nebo je zapnutý, ale právě se nepoužívá. Tím se může úroveň expozice v průběhu celé pracovní doby výrazně snížit.

Musí být učiněna dodatečná bezpečnostní opatření na ochranu obsluhy přístroje před účinky chvění. K tomu patří: Údržba přístroje a příslušenství; udržování rukou v teple; organizace pracovních vzorů.

Použití v souladu s určením

Použití tohoto elektrického nástroje v souladu s určením zahrnuje velkoplošné broušení za sucha suchých stěn budov za účelem přípravy před nátěrem nebo tapetováním za použití vhodných brusných listů. Tento elektrický nástroj není vhodný pro zpracování malých ploch, jakož i rohů a hran. Není dále vhodný pro odbroušení tapet a nesmí být používán k broušení za mokra.

Elektrický nástroj nesmí být používán jako rozbrušovací pila nebo bruska na hrubo, k leštění nebo s drátěnými kartáči. Tímto elektrickým nástrojem nesmí být zpracovávány materiály s obsahem azbestu. Tento elektrický nástroj je určen výhradně pro soukromé použití v domácnosti a smí být používán pouze v souladu s určením. Jakékoliv jiné použití je v rozporu s určením. Za škody nebo zranění všeho druhu, které vzniknou na základě použití v rozporu s určením, zodpovídá uživatel i obsluhující osoba a ne výrobce.

Základní informace

- Po vybalení zkontrolujte všechny díly, zda nebyly při přepravě poškozeny. V případě reklamace okamžitě informujte dodavatele.
- Žádná později nárokováná reklamace nebude akceptována.
- Kompletnost zásilky musí být zkontrolována ihned po obdržení.
- Před prvním použitím tohoto zařízení si pečlivě přečtěte celý návod k obsluze, abyste se řádně seznámili s použitím tohoto zařízení.
- Používejte pouze originální vybavení týkající se příslušenství a také spotřebních a náhradních dílů. Náhradní díly získáte u nejbližšího autorizovaného prodejce.
- Při objednávání uveďte prosím naše katalogová čísla dílů a také typ a rok výroby zařízení.

POZNÁMKA:

V souladu s platnými zákony, které se týkají odpovědnosti za výrobek, výrobce zařízení nepřebírá odpovědnost za poškození výrobku nebo za škody způsobené výrobkem, ke kterým z následujících důvodů:

- Nesprávná manipulace.
- Nedodržení pokynů pro obsluhu.
- Opravy prováděné třetí stranou, opravy neprováděné v autorizovaném servisu.
- Montáž neoriginálních dílů nebo použití neoriginálních dílů při výměně.
- Jiné než specifikované použití.
- Porucha elektrického systému, která byla způsobena nedodržením elektrických předpisů a předpisů VDE 0100, DIN 57113, VDE0113.

Doporučujeme:

Před montáží a obsluhou tohoto zařízení si přečtěte kompletní text v návodu k obsluze. Pokyny pro obsluhu jsou určeny k tomu, aby se uživatel seznámil s tímto zařízením a aby při jeho použití využil všech jeho možností v souladu s uvedenými doporučeními. Tento návod k obsluze obsahuje důležité informace o tom, jak provádět bezpečnou, profesionální a hospodárnou obsluhu stroje, jak se zabránit rizikům, jak ušetřit náklady na opravy, jak zkrátit doby prostojů a jak zvýšit spolehlivost a prodloužit provozní životnost stroje. Mimo bezpečnostních předpisů uvedených v návodu k obsluze musíte dodržovat také platné předpisy, které se týkají provozu stroje ve vaší zemi.

Uchovávejte návod k obsluze stále v blízkosti stroje a uložte jej do plastového obalu, aby byl chráněn před nečistotami a vlhkostí. Přečtěte si návod k obsluze před každým použitím stroje a pečlivě dodržujte v něm uve-

dené informace. Stroj mohou obsluhovat pouze osoby, které byly řádně proškoleny v jeho obsluze a které byly řádně informovány o rizicích spojených s jeho obsluhou. Při obsluze stroje musí být splněn stanovený minimální věk.

Nepřebíráme žádnou záruku za nehody nebo škody způsobené nedodržением tohoto návodu a bezpečnostních pokynů.

Obecné bezpečnostní pokyny pro elektrické nástroje

Upozornění! Přečtěte si veškeré bezpečnostní pokyny a instrukce! Pokud opomenete dodržovat bezpečnostní pokyny a instrukce, může to způsobit závažnou elektrickým proudem, požár a/nebo těžká zranění!
Uchovávejte si veškeré bezpečnostní pokyny a instrukce do budoucna.

Pojem „elektrický nástroj“, který je uveden v bezpečnostních pokynech, se vztahuje na elektrický nástroj (se síťovým kabelem), napájený síťovým proudem a na elektrický nástroj, napájený akumulátorem (bez síťového kabelu).

Bezpečnost na pracovišti

- a) **Udržujte pracovní oblast čistou a dobře osvětlenou.** Pracovní oblasti, ve kterých je nepořádek, a které nejsou osvětlené, mohou vést k nehodám.
- b) **Nepracujte s tímto nástrojem v prostředí ohroženém výbuchem, ve kterém se nacházejí hořlavé kapaliny, plyny nebo prach.** Elektrické nástroje vytvářejí jiskry, které by mohly zapálit prach nebo páry.
- c) **Zabraňte dětem nebo jiným osobám během používání elektrického nástroje v přístupu k němu.** Při nesoustředěnosti můžete ztratit kontrolu nad elektrickým nástrojem.

Elektrická bezpečnost

- a) **Přípojná zástrčka elektrického nástroje musí být vhodná pro danou zásuvku. Zástrčka se nesmí žádným způsobem měnit. V kombinaci s uzemněnými elektrickými nástroji nepoužívejte žádné zásuvkové adaptéry.** Nezměněné zástrčky a vhodné zásuvky zmenšují riziko zasažení elektrickým proudem.
- b) **Zabraňte tělesnému kontaktu s uzemněnými povrchy jako trubkami, topení, sporáky a chladničkami.** Je-li vaše tělo uzemněné, hrozí zvýšené riziko zasažení elektrickým proudem.
- c) **Nenechávejte elektrické nástroje na dešti nebo mokré.** Vniknutí vody do elektrického nástroje zvyšuje riziko zásahu elektrickým proudem.
- d) **Kabel nepoužívejte k přenášení a zavěšení elektrického nástroje, nebo k vytažení zástrčky ze zásuvky. Nenechávejte kabel v horku, v oleji, na ostrých hranách nebo u pohyblivých dílů.** Poškozené nebo zamotané kabely zvyšují riziko zasažení elektrickým proudem.
- e) **Používáte-li elektrický nástroj venku, používejte pouze prodlužovací kabely, vhodné i pro venkovní použití.** Používání vhodného prodlužovacího kabelu, vhodného pro venkovní použití, snižuje riziko zasažení elektrickým proudem.
- f) **Pokud není možno zabránit provozu elektrického nástroje ve vlhkém prostředí, používejte spínač s proudovým chráničem.** Použití spínače s proudovým chráničem zmírňuje riziko zasažení elektrickým proudem.

Bezpečnost osob

- a) **Při práci s elektrickým nástrojem buďte pozorní a neustále dávejte pozor na to, co děláte a postupujte vždy s rozvahou. Nepoužívejte elektrický nástroj, jste-li unavení nebo pod vlivem drog, alkoholu nebo léků.** Okamžik nepozornosti při používání elektrického nástroje může vést k vážným zraněním.
- b) **Používejte osobní ochranné prostředky a vždy ochranné brýle.** Použití osobních ochranných prostředků jako je protiprachová maska, protiskluzová bezpečnostní obuv, ochranná přilba nebo ochrana sluchu podle druhu a způsobu použití elektrických nástrojů zmenšuje riziko zranění.
- c) **Zabraňte neúmyslnému uvedení do provozu. Přesvědčte se, že je elektrický nástroj vypnutý, než jej připojíte k napájení proudem a/nebo akumulátoru a než jej budete zvedat nebo nosit.** Máte-li při přenášení elektrického nástroje prst na spínači nebo zapojíte-li elektrický nástroj do zásuvky zapnutý, může to vést k nehodám.
- d) **Před zapnutím elektrického nástroje odstraňte veškeré seřizovací nástroje nebo klíče.** Nástroj nebo klíč, který se nachází v otáčejícím se dílu nástroje, může vést ke zraněním.
- e) **Vyhnete se nestabilnímu držení těla. Zajistěte si stabilní postoj a vždy udržujte rovnováhu.** Tak můžete elektrický nástroj v nečekaných situacích lépe udržet pod kontrolou.
- f) **Noste vhodný oděv. Nenoste volný oděv nebo šperky. Udržujte vlasy, oděv a rukavice v bezpečné vzdálenosti od rotujících dílů.** Volný oděv, šperky nebo dlouhé vlasy mohou být zachyceny rotujícími díly.
- g) **Jsou-li namontována zařízení pro odsávání a zachycování prachu, ujistěte se, že jsou správně připojena a používána.** Používání odsávání prachu může snížit ohrožení prachem.

Používání a ošetřování elektrického nástroje

- a) **Nástroj nepřetěžujte. Pro svou práci používejte vhodný elektrický nástroj.** S vhodným elektrickým nástrojem budete pracovat lépe a bezpečněji v udávaném rozsahu výkonu.
- b) **Nepoužívejte elektrický nástroj, jehož spínač je vadný.** Elektrický nástroj, který již nelze zapnout nebo vypnout, je nebezpečný a musí se opravit.
- c) **Vytáhněte zástrčku ze zásuvky a/nebo vyjměte akumulátor, než budete provádět nastavení nástroje, měnit díly příslušenství nebo elektrický nástroj odkládat.** Tato preventivní bezpečnostní opatření brání neúmyslnému spuštění elektrického nástroje.
- d) **Uchovávejte nepoužívané elektrické nástroje mimo dosah dětí. Nenechte elektrický nástroj používat osoby, které s ním nejsou seznámeny nebo si nepřečetly tento návod.** Elektrické nástroje představují nebezpečí, jsou-li používány nezkušenými osobami.
- e) **O elektrické nástroje pečlivě pečujte. Kontrolujte, zda pohyblivé díly fungují bezvadně a nejdou vzpříčené, zda nejsou prasklé nebo tak poškozené, že je omezena funkčnost elektrického nástroje. Poškozené díly nechte před používáním elektrického nástroje opravit.** Příčinou mnoha nehod je špatně udržovaný elektrický nástroj.
- f) **Udržujte řezné nástroje ostré a čisté.** Pečlivě udržované řezné nástroje s ostrými břity se méně přičí a lze je snadněji vést.
- g) **Používejte elektrický nástroj, příslušenství, nástavce atd. v souladu s instrukcemi. Zohledněte přítomnost pracovní podmínky a prováděnou**

činnost. Používání elektrických nástrojů pro jiné než určené aplikace může vést k nebezpečným situacím.

Servis

a) Nechte svůj elektrický nástroj opravovat pouze kvalifikovaným odborným personálem a pouze za použití originálních náhradních dílů. To zajistí, aby zůstala zachována bezpečnost elektrického nástroje.

Bezpečnostní pokyny pro všechny aplikace - společné bezpečnostní pokyny pro broušení, broušení smirkovým papírem, práce s drátěnými kartáči, leštění a rozbrušování

- a) Tento elektrický nástroj se používá jako bruska se smirkovým papírem. Dodržujte všechny bezpečnostní pokyny, instrukce, znázornění a údaje, které obdržíte s přístrojem.** Pokud nebudete dodržovat následující instrukce, může dojít k zásahu elektrickým proudem, požáru a/nebo závažným zraněním.
- b) Tento elektrický nástroj není vhodný pro broušení, práci s drátěnými kartáči, leštění a rozbrušování.** Používání způsobem, pro který elektrický nástroj není určen, může způsobit nebezpečí a zranění.
- c) Nepoužívejte příslušenství, které nebylo výrobcem doporučeno speciálně pro tento elektrický nástroj.** Pouze to, že můžete příslušenství na elektrický nástroj připevnit, nezaručuje bezpečné použití.
- d) Přípustné otáčky používaného nástroje musí být minimálně tak vysoké, jako maximální otáčky, uvedené na elektrickém nástroji.** Příslušenství, které se otáčí rychleji, než je přípustné, se může rozlomit a odlétnout.
- e) Vnější průměr a tloušťka nástavce musí odpovídat rozměrovým údajům vašeho elektrického nástroje.** Chybně vyměřené elektrické nástroje nelze dostatečně odstínit nebo zkontrolovat.
- f) Brusné kotouče, příruby, brusné talíře nebo další příslušenství musí přesně odpovídat vřetenу brusného kotouče vašeho elektrického nástroje.** Nástavce, které přesně neodpovídají vřetenу brusného kotouče vašeho elektrického nástroje, se otáčejí nerovnoměrně, velmi silně vibrují a mohou vést ke ztrátě kontroly.
- g) Nepoužívejte poškozené nástavce. Před každým použitím nástavců zkontrolujte jak brusné kotouče, zda na nich nejsou odražení a trhliny, brusné talíře, zda na nich nejsou trhliny, opotřebení nebo silná abraze, drátěné kartáče, zda nejsou uvolněné nebo zlomené dráty. Pokud dojde k pádu elektrického nástroje nebo nástavce, zkontrolujte, zda nejsou poškozené, nebo použijte nepoškozený nástavec. Po kontrole a nasazení nástavce zůstaňte vy a další osoby v blízkosti mimo úroveň rotujícího nástavce a nechte přístroj jednu minutu běžet na maximální otáčky.** Poškozené nástavce se většinou v této zkušební době zlomí.
- h) Noste osobní ochrannou výstroj. Použijte podle aplikace ochranu obličeje, ochranu zraku nebo ochranné brýle. Pokud je to přiměřené, noste ochrannou masku proti prachu, ochranu sluchu, ochranné rukavice nebo speciální roušku, které vás ochrání před malými částicemi z broušení a materiálu. Oči by měly být chráněny pře odlétávajícími cizími tělesy, které vznikají při různých způsobech použití. Ochranná maska proti prachu nebo dýchací maska musí při použití filtrovat vznikající prach. Pokud jste dlouhou dobu vystaveni vysokému hluku, můžete utrpět ztrátu sluchu.**

- i) Dbejte na bezpečnou vzdálenost dalších osob od vaší pracovní oblasti. Všechny osoby, které vstoupí do pracovní oblasti, musí nosit osobní ochrannou výstroj.** Úlomky obrobku nebo zlomené nástavce mohou odlétávat a způsobit zranění i mimo samotnou pracovní oblast.
- j) Držte přístroj pouze za izolovaná madla, když provádíte práce, při kterých nástavec přijde do kontaktu se skrytým proudovým vedením nebo s vlastním síťovým kabelem.** Kontakt s vedením pod napětím může také přivést napětí do kovových součástí přístroje a způsobit zásah elektrickým proudem.
- k) Udržujte síťový kabel v dostatečné vzdálenosti od rotujících nástavců.** Ztratíte-li nad přístrojem kontrolu, může dojít k protnutí nebo zachycení síťového kabelu a vaše ruka nebo paže se může dostat do rotujícího nástavce.
- l) Elektrický nástroj nikdy neodkládejte, než se nástavec zcela zastaví.** Rotující nástavec se může dostat do kontaktu s odkládací plochou, čímž můžete nad elektrickým nástrojem ztratit kontrolu.
- m) Nenechávejte elektrický nástroj v chodu během přenášení.** Váš oděv může být náhodným kontaktem zachycen rotujícím nástavcem a nástavec může vniknout do vašeho těla.
- n) Čistěte pravidelně ventilační otvory svého elektrického nástroje.** Ventilátor motoru vtahuje prach do skříně a silné nahromadění kovového prachu může způsobit ohrožení elektrickým proudem.
- o) Nepoužívejte elektrický nástroj v blízkosti hořlavých materiálů.** Jiskry mohou tyto materiály zapálit.
- p) Nepoužívejte nástavce, vyžadující kapalná chladiva.** Použití vody nebo jiných kapalných chladiv může vést k zasažení elektrickým proudem.

Další bezpečnostní pokyny pro všechny aplikace - zpětný ráz a příslušné bezpečnostní pokyny

Zpětný ráz je náhlá reakce v důsledku zaháknutí nebo zablokování otáčejícího se nástavce, jako brusného kotouče, brusných talířů, drátěného kartáče atd. Zaháknutí nebo zablokování vede k náhlému zastavení rotujícího nástavce. Tím dojde ke zrychlení nekontrolovaného elektrického nástroje proti směru nástavce v místě zablokování.

Pokud se např. o obrobek zahákne nebo zablokuje brusný kotouč, může se hrana brusného kotouče, která se zaboří do obrobku, zachytit, a tím brusný kotouč vylomit nebo způsobit zpětný ráz. Brusný kotouč se pak bude pohybovat směrem k obsluhující osobě nebo od ní pryč, v závislosti na směru otáčení kotouče v místě zablokování. Přitom se mohou brusné kotouče i zlomit.

Zpětný ráz je důsledkem chybného nebo nesprávného používání elektrického nástroje. Tomu lze zabránit vhodnými preventivními opatřeními, popsány dále.

- a) Elektrický nástroj pevně držte a postavte své tělo a ruce do polohy, ve které můžete zachytit síly zpětných rázů. Používejte vždy přidavný úchop, pokud je k dispozici, abyste při rozběhu měli co možná největší kontrolu nad zpětnými rázy nebo reakčními momenty.** Obsluha může pomocí vhodných opatření ovládat síly zpětného rázu a reakční síly.
- b) Nikdy nepřibližujte ruce k rotujícím nástavcům.** Pohyb nástavce může při zpětném rázu zasáhnout vaši ruku.
- c) Nevstupujte tělem do oblastí, do které se elekt-**

rický nástroj pohybuje při zpětném rázu. Zpětný ráz vysílá elektrický nástroj do protisměru k pohybu brusného kotouče v místě zablokování.

d) Pracujte zvláště opatrně v oblasti rohů, ostrých hran atd. Zabraňte odrazu nástavců od obrobku a jejich vzpříčení. Rotující nástavec má u rohů, ostrých hran nebo při odrazu sklon ke vzpříčení. To způsobí ztrátu kontroly nebo zpětný ráz.

e) **Nepoužívejte řetězové kolo nebo ozubený pilový list.** Takové nástavce často způsobují zpětný ráz nebo ztrátu kontroly nad elektrickým nástrojem.

Dodatečné bezpečnostní pokyny pro broušení smirkovým papírem - Zvláštní bezpečnostní pokyny pro broušení smirkovým papírem

a) **Nepoužívejte nadměrné brusné listy, ale řiďte se údaji výrobce o velikosti brusného listu.** Brusné listy, přečnávající přes brusný talíř, mohou způsobit zranění, jakož i zablokování, roztržení brusných listů nebo způsobit zpětný ráz.

Doplňující bezpečnostní pokyny

- a) Pro práci připojte na dodaný adaptér odsavač prachu.
- b) Pozor! Nenechte prach z broušení proniknout do blízkosti otevřeného ohně, prach může být výbušný.
- c) Při broušení, a zejména při broušení nad úrovní hlavy, a při zpracování nebezpečných materiálů vždy noste ochranné brýle a ochrannou masku proti prachu! Při broušení určitých materiálů (např. olovnatých barev, některých druhů dřeva a kovu) vzniká škodlivý nebo jedovatý prach. Kontakt nebo vdechnutí tohoto prachu může znamenat ohrožení obsluhy nebo osob, zdržujících se v blízkosti.

Upozornění pro vytváření vibrací a hluku

Omezte tvorbu hluku a vibrací na minimum!

1. Používejte pouze bezvadné elektrické nástroje.
2. Pravidelně provádějte údržbu a čištění elektrického nástroje.
3. Přizpůsobte svůj styl práce elektrickému nástroji.
4. Nepřetěžujte elektrický nástroj.
5. Případně nechte elektrický nástroj přezkoušet.
6. Elektrický nástroj vypněte, když se nepoužívá.

Zbytková rizika

I když obsluhujete tento elektrický nástroj podle předpisů, vždy hrozí zbytková rizika. Níže uvedena nebezpečí se mohou vyskytnout v souvislosti s typem konstrukce a provedením tohoto elektrického nástroje:

- a) Pokud se přístroj používá delší dobu nebo není řádně ovládán nebo udržován, může dojít k poškození zdraví, způsobenému vibracemi rukou a paží.
- b) Zranění a věcné škody, způsobené odlétávajícími nástavci, které jsou neočekávaně vymrštěny z elektrického nástroje z důvodu náhlého poškození, opotřebení nebo nesprávné montáže.
- c) Popáleniny a řezná zranění, pokud nástavce přijdou do kontaktu přímo po použití a/nebo s nechráněnou kůží.

Upozornění! Tento elektrický nástroj vytváří během provozu elektromagnetické pole. Toto pole může za určitých podmínek ovlivňovat aktivní nebo pasivní zdravotní implantáty. Pro snížení rizika vážných nebo smrtelných úrazů doporučujeme osobám se zdravotními implantáty, aby se před obsluhou tohoto elektrického nástroje obrátily na svého lékaře nebo na výrobce zdravotního implantátu.

Vybavení Obr. A

1. Seřizování otáček
2. Aretace zapnutí
3. Rukojeť
4. Přídavná rukojeť
5. Seřizování odsávání
6. Hlavní vypínač
7. Přípojka odsávání prachu
8. Brusná deska
9. Brusný papír 6 ks (zrnitost: 80, 100, 120, 150, 180, 240)
10. Pružná odsávací hadice
11. Vak na zachytávání prachu
12. Nosný popruh
13. Náhradní uhlíkové kartáče 2 ks
14. Šroubovák
15. Klíč na vnitřní šestihran
16. Připojovací adaptér

Uvedení do provozu

Hlavní vypínač a seřizování otáček (obr.1+2)

Tento přístroj je vybaven aretací zapnutí, takže přístroj zůstane po zapnutí zapnutý.

- **Zapnutí přístroje tlačítkem „On“:** Spustíte elektrický nástroj stisknutím hlavního vypínače (1)
- **Nechte přístroj zapnutý s tlačítkem „On“:** Pro trvalý provoz stiskněte aretaci zapnutí (2), aby přístroj zůstal i nadále v provozu.
- **Vypnutí přístroje tlačítkem „Off“:** K vypnutí přístroje pouze krátce stiskněte hlavní vypínač (1) a ihned jej znovu uvolněte.
- **Přestavení otáček:** Přestavením regulátoru rychlosti (3) můžete regulovat otáčky brusné desky.

Použití a výměna brusného papíru (obr. 3+4)

Upozornění: Ujistěte se, že jste před vkládáním nebo odstraňováním brusného papíru přístroj nejen vypnuli, ale i odpojili od elektrického napájení.

- Pro výměnu brusného papíru (1) položte přístroj na podlahu. Vezměte brusný papír (1) a připevněte jej na brusnou desku (2). Brusný papír (1) se samočinně spojí s brusnou deskou (2). Dbejte, aby otvory brusné desky (2) lícovaly s otvory brusného papíru (1).

Připojovací sada pro odsávání prachu

Připojovací kus pro zařízení na odsávání prachu se používá ke spojení přístroje s látkovým pytlem. Tím se zmenší zatížení prachem na straně obsluhy.

Spojte přístroj s odsávací hadicí (obr. 5.1, 5.2, 5.3)

- Nasadte připojovací adaptér (1) na přípojku odsávání prachu (2) stroje a otočte jím pro zaaretování.
- Vsaďte prachovou hadici (3) do zařízení na odsávání prachu (4).

Spojte vak na zachytávání prachu s odsávací hadicí (obr. 6.1, 6.2, 6.3, 6.4)

- Montážní návod: Vsaďte hadici (1) do připojovacího kusu vaku na zachytávání prachu (2). Dbejte, aby čep v připojovacím kusu vaku na zachytávání prachu zaklapl kvůli vytvoření pevného spojení hadice (1) s vakem na zachytávání prachu (2). (Obr. 6.1, 6.2)
- Demontáž: Stlačte zaaretovaný připojovací kus hadice (1) pomocí šroubováku a vytáhněte hadici (1). (Obr. 6.3, 6.4)

Seřízení sacího výkonu (obr. 7)

- Otáčejte seřizováním sacího výkonu, dokud nebude dosaženo požadovaného sacího výkonu.

Elektrické připojení

Instalovaný elektromotor je připojen v provozuschopném stavu. Přípojka musí odpovídat příslušným předpisům VDE a DIN.

Těmto předpisům musí odpovídat síťová přípojka zákazníka i použité prodlužovací kabely.

Vadné elektrické přívodní kabely

U elektrických přívodních kabelů často dochází k poškození izolace.

Příčiny jsou:

- Poškození tlakem, je-li přívodní kabel veden oknem nebo štěrbinou ve dveřích.
- Místa zlomu kvůli nevhodnému upevnění nebo vedení přívodního kabelu.
- Místa řezu následkem přejetí přívodního kabelu.
- Poškození izolace kvůli vytrhnutí z elektrické zásuvky ve stěně.
- Protřžení v důsledku stárnutí izolace.

Tyto vadné elektrické přívodní kabely nesmějí být používány a kvůli poškození izolace jsou **životu nebezpečné**.

Pravidelně kontrolujte, zda elektrické přívodní kabely nejsou poškozeny. Dávejte pozor, aby nebyl přívodní kabel při kontrole připojen do elektrické sítě. Elektrické přívodní kabely musejí odpovídat příslušným předpisům VDE a DIN. Používejte pouze přívodní kabely s označením H 07 RN. Uvedení typových označení na přívodním kabelu je stanoveno předpisem.

Motor na střídavý proud

- Jmenovité napětí musí činit 230 V – 50 Hz.
- Prodlužovací vedení musí vykazovat do délky 25 m průřez 1,5 mm², nad 25 m délky nejméně 2,5 mm².
- Síťová přípojka je jističena 16 A setrvačně.

Připojení a opravy elektrického vybavení mohou provádět pouze odborní elektrikáři.

Při zpětných dotazech uvádějte prosím tyto údaje.

- Typ proudu napájecího motor
- Údaje z typového štítku stroje

V případě, že budete motor vracet, zasílejte vždy kompletní pohonnou jednotku se spínačem.

Dodržujte bezpečnostní pokyny!

Údržba

Výměna brusného talíře (obr. 8.1, 8.2)

- Odstraňte brusný papír (1).
- Vsaďte klíč na vnitřní šestihran (3) do šestihraného otvoru ve středu brusného talíře (2) a otáčejte jím ve směru pohybu hodinových ručiček pro odstranění poškozeného brusného talíře (2).
- Vsaďte nový brusný talíř (2) a znovu jej připevněte.

Výměna uhlíkových kartáčů

Uhlíkové kartáče jsou opotřebitelné díly, které se v průběhu používání opotřebují. Proto by se měly uhlíkové kartáče pravidelně kontrolovat. Pro zabránění poškození obvodu se musí oba uhlíkové kartáče vyměnit současně.

POZOR!

Výměnu uhlíkových kartáčů smějí provádět pouze autorizovaní servisní pracovníci. Přístroj se smí používat pouze s oběma kartáči!

Čištění

Vyčistěte přístroj po každém broušení

- Pravidelné čištění přístrojů může prodloužit jejich životnost a snížit počet oprav.
- Doporučuje se čistit připojovací kusy a komponenty elektromotoru bez vody.
- Čištění by se mělo provádět bezprostředně po použití dílů.
- Čistěte díly vlasovým kartáčem a suchou tkaninou.





Servis

Nechte údržbu vašeho přístroje provádět pouze kvalifikovaný odborný personál a používejte pouze konstrukčně shodné náhradní díly. Tím bude zaručena technická bezpečnost během používání.

Skladování a přeprava

1. Pokud elektrický nástroj nepoužíváte, uchovávejte ho na suchém, dobře větraném místě mimo dosah dětí, např. na vysoké skříni nebo na uzamčeném místě.
2. Uchovávejte elektrický nástroj, návod k obsluze, a příp. příslušenství podle možnosti společně v originálním obalu. Tak máte stále po ruce všechny informace a díly.
3. Elektrický nástroj vždy noste za madla.
4. K zamezení poškození při přepravě elektrický nástroj zabalte nebo použijte originální obal.
5. Chraňte elektrický nástroj před vibracemi a otřesy, zejména při přepravě ve vozidlech.

Vysvetlenie symbolov na prístroji

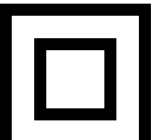
	<p>(SK)</p>	<p>Pozor! Nebezpečenstvo ohrozenia života, riziko zranenia alebo poškodenia náradia v prípade nedodržania pokynov!</p>
	<p>(SK)</p>	<p>Pred uvedením do prevádzky si prečítajte návod na obsluhu a bezpečnostné upozornenia a dodržiavajte ich!</p>
	<p>(SK)</p>	<p>Noste ochranné okuliare!</p>
	<p>(SK)</p>	<p>Noste ochranu sluchu!</p>
	<p>(SK)</p>	<p>Pri tvorbe prachu noste ochranu dýchania!</p>
	<p>(SK)</p>	<p>trieda ochrany II</p>

Výrobca

scheppach Fabrikation
von Holzbearbeitungsmaschinen GmbH
Günzburger Straße 69
89335 Ichenhausen
Germany

Technické údaje

Rozmery D x Š x V (mm)	380x260x260
Priemer kotúčov (mm)	215
Otáčky kotúča min. (1/min)	1500
Otáčky brúsneho kotúča max (1/min)	3000
Dĺžka odsávacej hadice (mm)	1500
Hmotnosť kg	3,4
Pohon	
Motor V/Hz	230/50
Menovitý príkon P1 (W)	1200

Hodnoty hluku

Hladina akustického výkonu LWA	dB(A)	97,6
Hladina akustického tlaku LpA	dB(A)	86,6
Neistota merania K	dB(A)	3
Vibrácia	m/s ²	2,356
Neistota merania K	m/s ²	1,5

Upozornenie:

Namerané akustické hodnoty sa stanovujú podľa normy EN 60745.

Noste ochranu sluchu!

Namerané celkové hodnoty vibrácií (súčet vektorov troch smerov) sa stanovujú podľa normy EN 60745: Hladina vibrácií uvedená v predloženom informačnom liste bola nameraná podľa štandardného testu uvedeného v norme EN 60745 a slúži na porovnanie rôznych zariadení. Hladinu je možné použiť pre prvé posúdenie expozície. Uvedená hladina vibrácií platí pre najdôležitejšie používania zariadenia. Ak sa však zariadenie nasadzuje na ďalšie používania s iným príslušenstvom alebo v zle udržiavanom stave, môže sa hladina vibrácií od údajov odlišovať. Tým sa môže hladina expozície v priebehu celého pracovného času značne zvýšiť. Odhad vystavenia vibráciám musí zohľadňovať aj časy, počas ktorých je zariadenie vypnuté alebo je zapnuté, no práve sa nepoužíva. Tým sa môže hladina expozície v priebehu celého pracovného času značne znížiť. Musia sa prijať dodatočné bezpečnostné opatrenia na ochranu obsluhy zariadenia pred dôsledkami vibrácií. K tomu patria: Údržba zariadenia a príslušenstva; udržiavanie rúk v teple; organizovanie pracovných režimov.

Použitie v súlade s určením

Použitie tohto elektrického prístroja v súlade s použitím zahŕňa veľkoplošné brúsenie zasucha stien suchých stavieb na prípravu pred náterom alebo tapetovaním za použitia vhodných brúsnych listov. Tento prístroj nie je vhodný na obrábanie malých plôch, rohov a hrán. Okrem toho nie je vhodný na obrusovanie tapiet a nesmie sa použiť na mokré brúsenie.

Elektrický prístroj sa nesmie použiť ako rozbrusovania ani hrubovacia brúska, nesmie sa používať na leštenie ani s drôtenými kefami. S týmto elektrickým prístrojom sa nesmú obrábať materiály obsahujúce azbest. Elektrický prístroj je určený výlučne na súkromné účely a smie sa používať iba v súlade so svojím určením. Každé iné použitie presahujúce určenie je považované za používanie v rozpore s určením. Za škody z neho vzniknuté alebo poranenia akéhokoľvek druhu ručí používateľ/obsluha a nie výrobca.

Základné informácie

- Po vybalení skontrolujte všetky dielce, či počas prepavy nedošlo k ich poškodeniu.
- V prípade reklamácie okamžite informujte dodávateľa. Žiadna neskôr nároková reklamácia nebude uznaná.
- Kompletnosť zásielky musí byť skontrolovaná ihneď po obdržaní.
- Pred prvým použitím zariadenia si dôkladne prečítajte celý návod na obsluhu, aby ste sa riadne zoznámili s použitím tohto zariadenia.
- Používajte iba originálne vybavenie týkajúce sa príslušenstva a tiež spotrebných a náhradných dielcov. Náhradné dielce získate u najbližšieho autorizovaného predajcu.
- Pri objednávaní uveďte, prosím, naše katalógové čísla dielcov a tiež typ a rok výroby zariadenia.

POZNÁMKA:

V súlade s platnými zákonmi, ktoré sa týkajú zodpovednosti za výrobok, výrobca zariadenia nepreberá zodpovednosť za poškodenia výrobku alebo za škody spôsobené výrobkom, ku ktorým došlo z nasledujúcich dôvodov:

- nesprávnej manipulácie,
- nedodržania pokynov na obsluhu,
- opravy vykonanej treťou stranou, opravy nevykonanej v autorizovanom servise,
- montáže neoriginálnych dielcov alebo použitia neoriginálnych dielcov pri výmene,
- iného než špecifikované použitia,
- poruchy elektrického systému, ktorá bola spôsobená nedodržaním elektrických predpisov a predpisov VDE 0100, DIN 57113, VDE0113.

Odporúčame:

Pred montážou a obsluhou tohto zariadenia si prečítajte kompletný text v návode na obsluhu. Pokyny na obsluhu sú určené na to, aby sa používateľ oboznámil s týmto zariadením a aby pri jeho použití využil všetky jeho možnosti v súlade s uvedenými odporúčaniami. Tento návod na obsluhu obsahuje dôležité informácie o tom, ako vykonávať bezpečnú, profesionálnu a hospodárnu obsluhu stroja, ako zabrániť rizikám, ako ušetriť náklady na opravy, ako skrátiť časy prestojov a ako zvýšiť spoľahlivosť a predĺžiť prevádzkovú životnosť stroja. Okrem bezpečnostných predpisov uvedených v návode na obsluhu musíte dodržiavať tiež platné predpisy, týkajúce sa prevádzky stroja vo vašej krajine.

Uchovávajte návod na obsluhu stále v blízkosti stroja a uložte ho do plastového obalu, aby bol chránený pred

nečistotami a vlhkosťou. Prečítajte si návod na obsluhu pred každým použitím stroja a dôkladne dodržiavajte v ňom uvedené informácie. Stroj môžu obsluhovať iba osoby, ktoré boli riadne preškolené v jeho obsluhu a ktoré boli riadne informované o rizikách spojených s jeho obsluhou. Pri obsluhu stroja musí byť splnený stanovený minimálny vek.

Body týkajúce sa bezpečnosti, sme v tomto návode označili týmto symbolom: ⚠

Všeobecné bezpečnostné upozornenia pre elektrické prístroje

Varovanie! Prečítajte si všetky bezpečnostné upozornenia a pokyny! Zanedbania pri dodržiavaní bezpečnostných upozornení a pokynov môžu spôsobiť zásah elektrickým prúdom, požiar a/alebo ťažké poranenia!

Všetky bezpečnostné upozornenia a pokyny uschovajte pre prípad neskoršieho použitia.

Pojem „elektrický prístroj“ použitý v bezpečnostných pokynoch sa vzťahuje na elektrické prístroje napájané zo siete (so sieťovým káblom) alebo na elektrické prístroje poháňané z akumulátora (bez sieťového kábla).

Bezpečnosť pracoviska

- Pracovný priestor udržiavajte čistý a dobre osvetlený.** Neporiadok a neosvetlené pracovné priestory môžu viesť k úrazom.
- Elektrické prístroje nepoužívajte vo výbušnom prostredí, v ktorom sa nachádzajú horľavé kvapaliny, plyny alebo prach.** Elektrické prístroje vytvárajú iskry, ktoré môžu zapáliť prach alebo výpary.
- Deti a iné osoby držte v dostatočnej vzdialenosti od elektrického prístroja počas jeho používania.** Pri nepozornosti môžete stratiť kontrolu nad elektrickým prístrojom.

Elektrická bezpečnosť

- Prípojná zástrčka prístroja musí byť kompatibilná so zásuvkou. Zástrčka sa nesmie nijako upravovať. Nepoužívajte adaptérové zástrčky spolu s uzemnenými elektrickými prístrojmi.** Neupravované zástrčky a vhodné zásuvky znižujú riziko zásahu elektrickým prúdom.
- Vyhýbajte sa telesnému kontaktu s uzemnenými povrchmi, ako napr. rúr, kúrení, sporákov a chladničiek.** Keď je vaše telo uzemnené, hrozí zvýšené riziko zásahu elektrickým prúdom.
- Elektrické prístroje držte mimo vlhkosti či dažďa.** Vniknutie vody do elektrického prístroja zvyšuje riziko zásahu elektrickým prúdom.
- Nepoužívajte kábel na iné ako určené účely, na prenášanie elektrického prístroja, na jeho zavesenie alebo na vyťahovanie zástrčky zo zásuvky. Kábel chráňte pred vysokými teplotami, olejom, ostrými hranami alebo pohybujúcimi sa časťami prístroja.** Poškodené alebo zamotané káble zvyšujú riziko zásahu elektrickým prúdom.
- Ak s elektrickým prístrojom pracujete vonku, používajte len také predlžovacie káble, ktoré sú schválené pre vonkajšie priestory.** Použitie predlžovacieho kábla vhodného pre vonkajšie priestory znižuje riziko zásahu elektrickým prúdom.
- Ak sa nedá vyhnúť prevádzke elektrického prístroja vo vlhkom prostredí, používajte ochranný vypínač proti chybnému prúdu.** Používanie ochranného vypínača proti chybnému prúdu znižuje riziko zásahu elektrickým prúdom.

Bezpečnosť osôb

- Buďte opatrní, dávajte pozor na to, čo robíte, a k práci s elektrickým prístrojom pristupujte uvažlivo. Elektrický prístroj nepoužívajte, ak ste unavení alebo ste pod vplyvom drog, alkoholu či liekov.** Jediná chvíľka nepozornosti pri používaní elektrického prístroja môže viesť k závažným poraniam.
- Noste osobný ochranný výstroj a vždy používajte ochranné okuliare.** Nosenie osobného ochranného výstroja, ako je protiprachová maska, protišmyková bezpečnostná obuv, ochranná prilba či ochrana sluchu, znižuje v závislosti od typu elektrického prístroja a jeho použitia riziko poranení.
- Zabráňte neúmyselnému uvedeniu do prevádzky. Pred zdvihnutím alebo nosením sa uistite, že je elektrický prístroj vypnutý, predtým ako ho pripojíte k napájaniu prúdom a/alebo ku akumulátoru.** Ak máte pri prenášaní elektrického náradia prst na vypínači, alebo ak zapnutý elektrický prístroj pripojíte k napájaniu prúdom, môže dôjsť k úrazom.
- Predtým ako elektrický prístroj zapnete, odstráňte nastavovacie nástroje alebo kľúče na skrutky.** Nástroj alebo kľúč, ktorý sa nachádza v otáčajúcej sa časti prístroja, môže viesť k poraniam.
- Vyhýbajte sa abnormálnemu držaniu tela. Zaistite si bezpečný postoj a vždy udržiavajte rovnováhu.** Vďaka tomu budete môcť elektrický prístroj lepšie kontrolovať pri neočakávaných situáciách.
- Noste vhodný odev. Nenoste voľný odev ani šperky. Vlasy, odev a rukavice držte mimo dosahu pohybujúcich sa častí.** Voľný odev, šperky či dlhé vlasy môžu zachytiť pohybujúce sa časti.
- Ak sa dajú namontovať zariadenia na odsávanie a zachytávanie prachu, uistite sa, že sú pripojené a správne sa používajú.** Použitie odsávania prachu znižuje riziká spôsobené prachom.

Používanie a ošetrovanie elektrického prístroja

- Prístroj nepreťažujte. Pri práci používajte elektrický prístroj určený na daný účel.** Je lepšie a bezpečnejšie pracovať s vhodným elektrickým náradím v udávanom rozsahu výkonu.
- Nepoužívajte elektrický prístroj s chybným vypínačom.** Elektrický prístroj, ktorý sa nedá zapnúť alebo vypnúť, je nebezpečný a musí sa opraviť.
- Skôr ako vykonáte nastavenia prístroja, vymeníte časti príslušenstva alebo elektrický prístroj odložíte, vytiahnite zástrčku zo zásuvky a/alebo odoberte akumulátor.** Toto bezpečnostné opatrenie zabráni neúmyselnému spusteniu elektrického prístroja.
- Nepoužívané elektrické prístroje uschovávajú mimo dosahu detí. Elektrický prístroj nedovoľte používať osobám, ktoré s ním nie sú oboznámené alebo si neprečítali tieto inštrukcie.** Elektrické prístroje sú nebezpečné, ak ich používajú neskúsené osoby.
- O svoje elektrické prístroje sa dôkladne starajte. Skontrolujte, či pohyblivé časti bezchybne fungujú a nie sú zablokované a či sú zlomené alebo natoľko poškodené diely, že by sa mohla negatívne ovplyvniť funkcia elektrického prístroja. Pred použitím elektrického prístroja dajte poškodené diely opraviť.** Príčinou mnohých úrazov je nesprávna údržba elektrických prístrojov.
- Rezné nástroje udržiavajte ostré a čisté.** Starostlivo udržiavané rezné nástroje s ostrými reznými hranami sa menej zasekávajú a ľahšie sa vedú.
- Elektrický prístroj, príslušenstvo, vložené nástroje atď. používajte v súlade s pokynmi.**

Zohľadnite prítom pracovné podmienky a vykonávanú činnosť. Používanie elektrického náradia na iné ako predpísané používanie môže viesť k nebezpečným situáciám.

Servis

a) Elektrický prístroj nechajte opraviť len kvalifikovaným odborným personálom a len za použitia originálnych náhradných dielov. Tým sa zabezpečí zachovanie bezpečnosti elektrického prístroja.

Bezpečnostné upozornenia pre všetky použitia – Spoločné bezpečnostné upozornenia k brúseniu, brúseniu brúsnym papierom, prácam s drôtenými kefami, lešteniu a rezaniu brúsnym kotúčom

- a) Tento elektrický prístroj sa používa ako brúska s brúsnym papierom. Dodržiavajte všetky bezpečnostné upozornenia, pokyny, zobrazenia a údaje, ktoré získate spolu s prístrojom. Ak sa nedodržia nasledujúce pokyny, môže dôjsť k zásahu elektrickým prúdom, požiaru a/alebo ťažkým poraniam.
- b) Tento elektrický prístroj nie je vhodný na brúsenie, práce s drôtenými kefami, leštenie a rezanie brúsnym kotúčom. Použitia, na ktoré nie je elektrický prístroj určený, môžu spôsobiť ohrozenia a poranenia.
- c) Nepoužívajte príslušenstvo, ktoré nebolo určené špeciálne pre tento elektrický prístroj a nebolo odporúčané výrobcom prístroja. Iba preto, že na svoj elektrický prístroj môžete upevniť príslušenstvo, nezaručuje to jeho bezpečné použitie.
- d) Povolené otáčky vloženeho nástroja musia byť minimálne tak vysoké ako najvyššie otáčky uvedené na elektrickom prístroji. Príslušenstvo, ktoré sa otáča rýchlejšie, ako je povolené, sa môže porušiť a odletieť.
- e) Vonkajší priemer a výkon vloženeho nástroja musia zodpovedať údajom elektrického prístroja. Vonkajší priemer a výkon vloženeho nástroja musia zodpovedať údajom elektrického prístroja
- f) Brúsne kotúče, príruby, brúsne taniere alebo iné príslušenstvo musia byť presne zosúladené s vretenom brúsneho kotúča elektrického prístroja. Vložené nástroje, ktoré nie sú presne zosúladené s vretenom brúsneho kotúča elektrického prístroja, sa otáčajú nerovnomerne, veľmi silno vibrujú a môžu viesť k strate kontroly.
- g) Nepoužívajte poškodené vložené nástroje. Pred každým použitím vloženeho nástroja skontrolujte pri brúsných kotúčoch odlupovanie a trhliny, pri brúsných tanieroch trhliny, opotrebovanie alebo silné odery, pri drôtených kefách uvoľnené alebo prerušené dróty. Ak elektrický prístroj alebo vložený nástroj spadne, skontrolujte, či nie je poškodený, alebo použite nepoškodený vložený nástroj. Ak ste vložený nástroj skontrolovali a nasadili, zdržiavajte sa vy i osoby nachádzajúce sa v blízkosti mimo oblasti rotujúceho vloženeho nástroja a prístroj nechajte jednu minútu bežať s najvyššími otáčkami. Poškodené vložené nástroje sa najčastejšie zlomia práve v čase testovania.
- h) Noste osobný ochranný výstroj. V závislosti od použitia noste plnú ochranu tváre, ochranu očí alebo ochranné okuliare. Ak je to potrebné, noste masku proti prachu, ochranu sluchu, ochranné rukavice alebo špeciálnu zásteru, ktorá udržiava malé častice vznikajúce pri brúsení a častice materiálu v bezpečnej vzdialenosti od vašej osoby. Oči musia byť chránené pred poletujúcimi cudzími telesami, ktoré vznikajú pri rôznych používaníach. Maska proti prachu alebo maska na

ochranu dýchania musia filtrovať prach vznikajúci pri používaní. Ak ste dlhý čas vystavení veľkému hluku, môžete utrpieť stratu sluchu.

- i) Dbajte na bezpečný odstup ostatných osôb od vašej pracovnej oblasti. Každá osoba, ktorá vstúpi do pracovnej oblasti, musí nosiť osobný ochranný výstroj. Odložené kusy obrobku alebo zlomených vložených nástrojov môžu odletieť a aj mimo bezprostrednej pracovnej oblasti spôsobiť poranenia.
- j) Prístroj držte len za izolované plochy rukoväte, ak vykonávate práce, pri ktorých by vložený nástroj mohol naraziť na skryté elektrické vedenia alebo na samotný sieťový kábel. Pri kontakte s vedením, ktoré je pod napätím, sa môžu pod napätie dostať aj kovové časti prístroja, čo vedie k zásahu elektrickým prúdom.
- k) Sieťový kábel udržiavajte mimo otáčajúcich sa vložených nástrojov. Ak stratíte kontrolu nad prístrojom, môže sa sieťový kábel prerušiť alebo zachytiť a vaše ruky alebo rameno sa môžu dostať do otáčajúceho sa vloženého nástroja.
- l) Elektrický prístroj nikdy neodkladajte predtým, ako sa vložený nástroj úplne zastaví. Otáčajúci sa vložený nástroj sa môže dostať do kontaktu s odkladacou plochou, čím by ste mohli stratiť kontrolu nad elektrickým prístrojom.
- m) Elektrický prístroj nikdy nenechajte bežať počas toho, ako ho prenášate. Váš odev by sa mohol pri náhodnom kontakte zachytiť otáčajúcim sa vloženým nástrojom a vložený nástroj by mohol vniknúť do vášho tela.
- n) Pravidelne čistite vetráciu štrbinu svojho elektrického prístroja. Motorový ventilátor vťahuje do telesa prach a nadmerné nahromadenie kovového prášku môže zapríčiniť nebezpečenstvá vychádzajúce z elektrického systému.
- o) Elektrický prístroj nepoužívajte v blízkosti horľavých materiálov. Iskry by mohli tieto materiály zapáliť.
- p) Nepoužívajte vložené nástroje, ktoré si vyžadujú tekuté chladivo. Použitie vody alebo iných tekutých chladív môže viesť k zásahu elektrickým prúdom.

Ďalšie bezpečnostné upozornenia pre všetky použitia – Spätný náraz a príslušné bezpečnostné upozornenia

Náraz je náhla reakcia v dôsledku zaseknutého alebo blokovaného otáčajúceho sa vloženého nástroja ako brúsny kotúč, brúsny tanier, drôtená kefa atď. Zaseknutie alebo blokovanie vedie k zastaveniu rotujúceho vloženého nástroja. Tým sa zrýchli nekontrolovaný elektrický prístroj proti smeru otáčania vloženého nástroja na mieste blokovania.

Ak sa napr. brúsny kotúč v obrobku zasekol alebo zablokoval, môže sa hrana brúsneho kotúča, ktorá zasahuje do obrobku, zachytiť, a tým sa môže brúsny kotúč vylomiť alebo spôsobiť spätý náraz. Brúsny kotúč sa potom pohybuje k osobe obsluhy alebo od nej, v závislosti od smeru otáčania kotúča na mieste blokovania. Tu sa môžu takisto zlomiť brúsne kotúče.

Spätý náraz je dôsledkom nesprávneho alebo chybného používania elektrického prístroja.

Je možné sa mu vyhnúť prostredníctvom vhodných opatrení uvedených v nasledujúcom popise.

- a) Elektrický prístroj držte pevne a vaše telo a ramená uveďte do polohy, v ktorej môžete zachytiť sily spätného nárazu. Ak je k dispozícii, používajte vždy prídavnú rukoväť, aby ste mali čo najväčšiu kontrolu nad silami spätného nára-

zu alebo reakčnými momentmi pri rozbehu. Osoba obsluhy môže prostredníctvom vhodných opatrení ovládať sily spätného nárazu a reakčné sily.

b) Nikdy neumiestňujte ruku do blízkosti otáčajúcich sa vložených nástrojov. Vložený nástroj sa môže pri spätnom náraze pohybovať cez vašu ruku.

c) Vyhýbajte sa so svojím telom oblasti, do ktorej sa elektrický prístroj pohybuje pri spätnom náraze. Spätný náraz poháňa elektrický prístroj do protichodného smeru k pohybu brúsneho kotúča na mieste blokovania.

d) V oblasti rohov, ostrých hrán atď. pracujte vždy s mimoriadnou opatrnosťou. Zabráňte tomu, aby sa vložený nástroj odrazil od obročku a aby sa zasekol. Rotujúci vložený nástroj má pri rohoch, ostrých hranách alebo pri odraze sklon k zaseknutiu. Toto spôsobuje stratu kontroly alebo spätný náraz.

e) Nepoužívajte reťazový kotúč ani ozubený pílový kotúč. Takéto vložené nástroje spôsobujú často spätný náraz alebo stratu kontroly nad elektrickým prístrojom.

Dodatočné bezpečnostné upozornenia k brúseniu brúsnym papierom – Špeciálne bezpečnostné upozornenia k brúseniu brúsnym papierom

a) Nepoužívajte predimenzované brúsne listy, postupujte podľa údajov k veľkosti brúsneho listu od výrobcu. Brúsne listy, ktoré vyčnievajú nad brúsny tanier, môžu spôsobiť poranenia, napr. blokovanie, roztrhnutie brúsnych listov alebo môžu viesť k spätnému nárazu.

Dodatočné bezpečnostné upozornenia

- Pri prácach pripojte na dodaný adaptér odsávač prachu.
- Pozor! Prach z brúsenia sa nesmie dostať do blízkosti ohňa, prachy môžu byť výbušné.
- Ak vykonávate brúsenie, obzvlášť pri prácach nad hlavou a pri obrábaní kritických materiálov, neustále noste ochranné okuliare a masku proti prachu! Pri brúsení určitých materiálov (napr. farieb s obsahom olova, mnohých druhov dreva a kovu) vznikajú škodlivé alebo jedovaté prachy. Kontakt alebo vdýchnutie týchto prachov môže predstavovať ohrozenie pre osobu obsluhy alebo osoby nachádzajúce sa v blízkosti.

Upozornenia k vibrácii a vývinu hluku

Vývin hluku a vibrácie obmedzte na minimum!

- Používajte iba bezchybné elektrické prístroje.
- Elektrický prístroj pravidelne čistite a vykonávajte jeho údržbu.
- Svoj spôsob práce prispôbte elektrickému prístroju.
- Elektrický prístroj nepreťažujte.
- V prípade potreby nechajte elektrický prístroj prekontrolovať.
- Ak sa elektrický prístroj nepoužíva, vypnite ho.

Zostatkové riziká

Aj keď tento elektrický prístroj používate podľa predpisov, vždy existujú zostatkové riziká. V súvislosti s konštrukciou a vyhotovením tohto elektrického prístroja sa môžu vyskytnúť nasledujúce nebezpečenstvá:

- Poškodenia zdravia, ktoré vznikajú na základe vibrácií ruky – ramena, ak sa prístroj používa dlhší čas alebo ak sa obsluhuje v rozpore s určením, alebo sa vykonáva údržba v rozpore s predpismi.
- Poranenia a vecné škody spôsobené odstrením vložených nástrojov, ktoré boli pri náhlom poškodení, opotrebovaní alebo umiestnení v rozpo-

re s predpismi nečakane odstredené z/od elektrického prístroja.

c) Popáleniny a rezné poranenia, ak sa vložené nástroje priamo po použití dostali kontaktu s holou rukou.

Varovanie! Tento elektrický prístroj vytvára počas prevádzky elektromagnetické pole. Toto pole môže za určitých okolností ovplyvniť aktívne alebo pasívne implantáty. Na zníženie nebezpečenstva závažných alebo smrteľných poranení odporúčame osobám s implantátmi prekonzultovať situáciu so svojím lekárom a výrobcom implantátu ešte predtým, ako začnú obsluhovať elektrický prístroj.

Výbava, obr. A

- Nastavenie otáčok
- Aretácia zapnutia
- Rukoväť
- Dodatočná rukoväť
- Nastavenie odsávania
- Hlavný vypínač
- Prípojka odsávania prachu
- Brúsna doska
- Brúsny papier 6 ks (zrnitosť: 80, 100, 120, 150, 180, 240)
- Flexibilná odsávací hadica
- Vrecko na zachytávanie prachu
- Nosný popruh
- Náhradné uhlíkové kartáče 2 ks
- Skrutkovač
- Inbusový kľúč
- Prípojný adaptér

Uvedenie do prevádzky

Hlavný vypínač a nastavenie otáčok (obr. 1 + 2)

Tento prístroj je vybavený aretáciou zapnutia tak, aby po zapnutí tak aj zostal.

- Zapnutie prístroja pomocou tlačidla „On“:** Na spustenie elektrického prístroja stlačte hlavný vypínač (1).
- Ponechanie zapnutia prístroja pomocou tlačidla „On“:** Pre trvalú prevádzku aktivujte aretáciu zapnutia (2), aby prístroj zostal naďalej v prevádzke.
- Vypnutie prístroja pomocou tlačidla „Off“:** Na vypnutie prístroja iba krátko stlačte hlavný vypínač (1) a ihneď ho znovu pustiťe.
- Prestavenie otáčok:** Prestavením regulátora rýchlosti (3) môžete regulovať otáčky brúsnej dosky.

Nasadenie a výmena brúsneho papiera (obr. 3 + 4)

Upozornenie: Uistite sa, že pred vložením alebo odstránením brúsneho papiera nie je prístroj iba vypnutý, ale je aj odpojený od napájania napätím.

- Pre výmenu brúsneho papiera (1) položte prístroj na zem. Zoberte si do ruky brúsny papier (1) a upevnite ho na brúsnu dosku (2). Brúsny papier (1) sám príleho k brúsnej doske (2). Dbajte na to, aby diery v brúsnej doske (2) lícovali s dierami na brúsnom papieri (1).

Súprava na odsávanie prachu

Prípojný kus pre zariadenie na odsávanie prachu sa používa pre spojenie prístroja s látkovým vreckom. Tým sa zabráni zaťaženiu prachom na strane používateľa.

Spojenie prístroja s odsávacou hadicou (obr. 5.1, 5.2, 5.3)

- Prípojný adaptér (1) nasuňte na prípojku odsávania prachu (2) stroja a otáčajte, kým sa nezaaretuje.
- Hadicu na odsávanie prachu (3) zasuňte do zariadenia na odsávanie prachu (4).

Spojenie vrečka na prach s odsávacou hadicou (obr. 6.1, 6.2, 6.3, 6.4)

- Návod na montáž: Hadicu (1) nasuňte do prípojného kusa vrečka na prach (2). Dbajte na to, aby čap v prípojnom kuse vrečka na prach zapadol, aby bola hadica (1) pevne spojená s vrečkom na prach (2). (obr. 6.1, 6.2)
- Demontáž: Zaaretovaný prípojný kus hadice (1) stlačte pomocou skrutkovača a hadicu (1) vytiahnite. (obr. 6.3, 6.4)

Nastavenie sacieho výkonu (obr. 7)

- Nastavovač sacieho výkonu otáčajte dovtedy, kým sa nedosiahne požadovaný sací výkon.

Elektrická prípojka

Nainštalovaný elektromotor je pripojený a pripravený na prevádzku. Pripojenie zodpovedá príslušným ustanoveniam VDE a DIN.

Sieťová prípojka na strane zákazníka, ako aj predĺžovacie vedenie musia zodpovedať týmto predpisom.

Poškodené elektrické prípojné vedenia

Na elektrických prípojných vedeniach často vznikajú škody na izolácii.

Príčiny:

- Stlačené miesta, keď sa prípojné vedenia vedú cez okno alebo medzeru medzi dverami.
- Zalomené miesta v dôsledku neodborného upevnenia alebo vedenia prípojného vedenia.
- Rozrezané miesta vzniknuté pri prejazde cez prípojné vedenie.
- Poškodenie izolácie pri vytrhnutí zo zásuvky v stene.
- Trhliny pri zostarnutí izolácie.

Takéto poškodené elektrické prípojné vedenia sa nesmú používať a z dôvodu poškodenia izolácie sú **životnebezpečné**.

Elektrické prípojné vedenia pravidelne kontrolujte ohľadne poškodení. Dávajte pozor na to, aby pri kontrole prípojného vedenia nebolo vedenie pripojené k elektrickej sieti. Elektrické prípojné vedenia musia zodpovedať príslušným ustanoveniam VDE a DIN. Používajte iba prípojné vedenia s označením H 07 RN. Vytlačenie označení typu na prípojnom kábli je predpis.

Motor na striedavý prúd

- Sieťové napätie musí predstavovať 230 V – 50 Hz.
- Predĺžovacie vedenia musia pri dĺžke 25 m vykazovať prierez 1,5 mm², pri dĺžke nad 25 m minimálne 2,5 mm².
- Sieťová prípojka je zaistená pomocou pomalej 16 A poistky.

Prípojky a opravy elektrickej výbavy smie vykonávať iba vyučený elektrikár.

V prípade otázok uveďte, prosím, nasledujúce údaje:

- druh prúdu motora,
- údaje z typového štítka stroja.

Pri zaslaní motora späť vždy zasielajte kompletnú hnačicu jednotku so spínačom.

Dodržiavajte bezpečnostné upozornenia!

Údržba**Výmena brúsneho taniera (obr. 8.1, 8.2)**

- Odstráňte brúsny papier (1).
- Inbusový kľúč (3) zasuňte do otvoru pre šesťhran v strede brúsneho taniera (2) a otáčajte ním v smere hodinových ručičiek, aby sa odstránil poškodený brúsny tanier (2).
- Nasadte nový brúsny tanier (2) a tento znovu upevnite.

Výmena uhlíkových kartáčov

Uhlíkové kartáče sú opotrebovateľné diely, ktoré sa v priebehu používania opotrebovávajú. Preto by sa mali uhlíkové kartáče pravidelne kontrolovať. Aby sa predišlo škodám na spínačom obvode, musia sa uhlíkové kartáče vymieňať súčasne.

POZOR!

Výmenu uhlíkových kartáčov smú vykonávať iba autorizovaní pracovníci servisu. Prístroj sa smie používať iba s obidvoma kartáčmi!

Čistenie

Prístroj po každom procese brúsenia vyčistite

- Pravidelné čistenie prístrojov môže predĺžiť ich životnosť a znížiť počet opráv.
- Prípojky a komponenty elektromotora sa odporúča čistiť bez vody.
- Čistenie dielov by sa malo vykonávať bezprostredne po ich použití.
- Diely vyčistite kefkou a suchou handričkou.





Servis

Údržbu vášho elektrického prístroja nechajte vykonať kvalifikovaným odborným personálom a použite iba typovo rovnaké náhradné diely. Tým sa zaručí technická bezpečnosť počas používania.

Skladovanie a preprava

1. Pri nepoužívaní skladujte elektrický prístroj na suchom, dobre vetranom mieste mimo dosahu detí, napr. na vysokej skrini alebo na uzamknutom mieste.
2. Elektrický prístroj, návod na obsluhu a prípadne príslušenstvo skladujte podľa možností v originálnom obale. Tak máte neustále poruke všetky informácie a diely.
3. Elektrický prístroj noste vždy za rukoväť.
4. Elektrický prístroj zabaľte alebo použite originálny obal, aby sa zamedzilo prepravným škodám.
5. Elektrický prístroj chráňte pred vibráciami a otrasmi, predovšetkým pri preprave vo vozidlách.

Obrazložitev simbolov na napravi

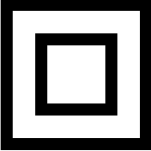
	(SI)	Opozorilo! Pri neupoštevanju navodil je možna življenjska nevarnost, tveganje pred poškodbami ali poškodbami orodja!
	(SI)	Pred zagonom preberite navodila za uporabo in varnostne napotke ter jih upoštevajte!
	(SI)	Nosite zaščitna očala!
	(SI)	Nosite zaščito sluha!
	(SI)	Pri prašenju nosite zaščito dihal!
	(SI)	razred zaščite II

PROIZVAJALEC:

scheppach Fabrikation
von Holzbearbeitungsmaschinen GmbH
Günzburger Straße 69
89335 Ichenhausen
Germany

Tehnični podatki

Mere D x Š x V (mm)	380x260x260
Premer plošče (mm)	215
Število obratov brusilne plošče min. (1/min)	1500
Število obratov brusilne plošče maks. (1/min)	3000
Dolžina sesalne cevi (mm)	1500
Teža kg	3,4
Pogon	
Motor V/Hz	230/50
Nazivna moč P1 (W)	1200

Zvočne karakteristike

Raven zvočnega tlaka LWA	dB(A)	97,6
Raven zvočnega tlaka LpA	dB(A)	86,6
Merilna negotovost K	dB(A)	3
Vibracije	m/s ²	2,356
Merilna negotovost K	m/s ²	1,5

Napotek:

Izmerjene vrednosti zvočnega tlaka so določene v skladu z EN 60745.

Nosite zaščito za sluh!

Navedene vrednosti emisije tresljajev (Triax vektorska vsota) so bile izmerjene v skladu z normo EN 60745: V predloženem podatkovnem listu so vrednosti emisije tresljajev izmerjene v skladu s predpisanim standardnim testom v standardu EN 60745 in se uporablja za primerjavo različnih naprav.

Raven se lahko uporabi za prvo oceno izpostavljenosti. Navedena vrednost emisij tresljajev velja za najpomembnejše uporabe naprave. Če se naprava uporablja v druge namene, z različnimi dodatki ali je slabo vzdrževana

se lahko vrednost emisij tresljajev razlikujejo od navedb. Tako se lahko raven izpostavljenosti med celotnim delovnim časom znatno poveča.

Ocena izpostavljenosti tresljajem mora upoštevati tudi obdobja, ko je naprava izključena ali vključena, a je trenutno ne uporabljate. Zaradi tega se lahko raven izpostavljenosti preko celotnega delovnega časa znatno zmanjša.

Treba je izvajati dodatne varnostne ukrepe za zaščito upravljavca naprave pred učinki. Ti vključujejo: vzdrževanje opreme in dodatkov; ohranjanje toplih rok; organizacija vzorcev dela.

Namenska uporaba

Namenska uporaba tega električnega orodja vključuje velikoploskovno suho brušenje suhomontažnih sten v pripravi, pred barvanjem ali polaganjem tapet z uporabo ustreznih brusnih listov.

Za obdelavo manjših območij ter vogalov in robov to električno orodje ni primerno. Prav tako ni primerno za odstranjevanje tapet in se ne sme uporabljati za mokro brušenje.

Električno orodje se ne sme uporabljati za rezanje ali grobo struženje, poliranje ali žičnih ščetk. S tem orodjem ne smete obdelovati materialov, ki vsebujejo azbest-

To električno orodje je namenjeno izključno zasebni domači uporabi in se lahko uporablja samo za predpisan namen. Vsaka druga uporaba se šteje kot nenamenska. Iz takšne uporabe izhajajoča škoda ali kakršne koli poškodbe prevzema odgovornost uporabnik/upravljavec in ne proizvajalec.

Splošna obvestila

- Pri odstranjevanju embalaže preverite ali deli stroja niso utrpeli morebitnih poškodb pri transportu. V primeru kakršnih koli nepravilnosti nemudoma obvestite vašega dobavitelja.
- Kasnejših pritožb ne bomo upoštevali.
- Preverite ali so bili dostavljeni vsi deli.
- Pred pričetkom uporabe preberite navodila za uporabo in se seznanite z delovanjem naprave.
- Uporabljajte le originalne nadomestne dele in dodatno opremo. Nadomestne dele dobite pri vašem dobavitelju strojev.

OB VESTILO :

V skladu z veljavnim zakonom o varnosti izdelkov proizvajalec te naprave ni odgovoren za poškodbe nastale na napravi ali z uporabo te naprave zaradi:

- neprimerne uporabe,
- neupoštevanja navodil za uporabo,
- popravila s strani nepooblaščenih in neusposobljenih oseb,
- vgradnje in zamenjave neoriginalnih rezervnih delov,
- neprimerne uporabe,
- napak na električnem sistemu, nastalih zaradi neupoštevanja električne specifikacije za napravo in pravil VDE 0100, DIN 57113/ VDE 0113.

PRIPORO ČILA:

Pred sestavo in uporabo stroja preberite celotna navodila za uporabo.

Navodila so namenjena vašemu lažjemu spoznavanju s strojem, njegovo pravilno rabo ter načini uporabe. Priročnik za uporabo vsebuje pomembna navodila o tem kako varno, ustrezno in ekonomično delati z vašim strojem, kako se izogniti nevarnosti, prihraniti stroške in skrajšati čas popravila ter izboljšati zanesljivost in podaljšati življenjsko dobo vašega stroja.

Poleg navodil za varno delovanje naštetih v tem priročniku, morate vedno upoštevati vse predpise za varno delo, ki veljajo v vaši državi.

Navodila za uporabo hranite v bližini stroja. Hranite jih v prozorni plastični mapi in jih s tem zaščitite pred vlago in umazanijo. Z navodili mora biti seznanjen vsak posameznik pred pričetkom dela s strojem. Stroj lahko uporabljajo le osebe, ki so bile usposobljene za njegovo uporabo in so seznanjene z nevarnostmi povezanimi z uporabo stroja. Upoštevati je potrebno minimalno starostno mejo za delo s strojem.

Poleg tukaj navedenih varnostnih navodil in posebnih predpisov, ki veljajo v vaši državi, je potrebno pri delu s strojem upoštevati še splošno uveljavljena tehnična pravila za rokovanje z napravami za obdelovanje lesa.

Ne prevzemamo nikakršne odgovornosti za nezgode in poškodbe, nastale zaradi neupoštevanja teh navodil in varnostnih napotkov.

Splošni varnostni napotki za električna orodja

Opozorilo! Preberite vse varnostne napotke in navodila! Neupoštevanje opozoril in napotkov lahko povzročijo električni udar, požar in/ali hude telesne poškodbe! *schwere Verletzungen verursachen!*
Hranite vse varnostne napotke in navodila za uporabo za prihodnjo uporabo.

Izraz „električno orodje“, uporabljen v varnostnih napotkih, se nanaša na električno orodje z napajanjem iz omrežja (z omrežnim kablom) in električna orodja z baterijo (brez omrežnega kabla).

Varnost na delovnem mestu

- a) **Naj bo vaš delovni prostor vedno čist in dobro osvetljen.** Nered ali neosvetljena delovna področja lahko povzročijo nezgode.
- b) **Z električnim orodjem ne delajte v eksplozivnem okolju, v katerem se nahajajo gorljive tekočine, plini ali prah.** Električna orodja povzročajo iskrenje, ki lahko povzroči vžig prahu ali pare.
- c) **Ne dovolite otrokom in drugim osebam, da bi se med delovanjem približali električnemu orodju.** V primeru odvratanja lahko izgubite nadzor nad električnim orodjem.

Električna varnost

- a) **Priključni vtič na napravi mora ustrezati električni vtičnici. Vtiča ne smete na noben način spreminjati. Ne uporabljajte adapterjev skupaj z zaščitnim vodnikom.** Nespremenjeni vtiči in ustrezne vtičnice zmanjšujejo tveganje električnega udara.
- b) **Izogibajte se telesnemu stiku z ozemljenimi površinami, kot so cevi, grelci, štedilniki in hladilniki.** Če je vaše telo ozemljeno, obstaja povečano tveganje za električni udar.
- c) **Ne izpostavljajte električnega orodja dežju ali mokroti.** Vdor vode v električno orodje poveča tveganje za električni udar.
- d) **Ne zlorablajte kabla za nošenje, obešanje električnega orodja in vlečenje vtičnega iz vtičnice. Hranite kabel izven dosega vročine, olja, ostrih robov ali gibljivih delov.** Poškodovani ali prepleteni kabli povečujejo tveganje za električni udar.
- e) **Pri uporabi električnega orodja na prostem, uporabljajte le podaljške, ki so primerni tudi za zunanjo uporabo.** Uporaba podaljška primerne za zunanjo uporabo zmanjšuje tveganje za električni udar.
- f) **Če je uporaba električnega orodja v vlažnem okolju neizogibna, uporabljajte tokovno zaščitno stikalo.** Uporaba tokovnega zaščitnega stikala zmanjšuje tveganje električnega udara.

Varnost oseb

- a) **Bodite pozorni, pazite, kaj počnete, in pri delu z električnim orodjem uporabite zdravo pamet. Ne uporabljajte električnega orodja, če ste utrujeni ali pod vplivom drog, alkohola ali zdravil.** Trenutek nepazljivosti pri uporabi orodja ima lahko za posledico hude telesne poškodbe.
- b) **Uporabljajte osebno zaščitno opremo in vedno nosite zaščitna očala.** Nošenje osebne zaščitne opreme, na primer maske proti prahu, nehrsečih zaščitnih čevljev, čelade ali zaščitne sluha, odvisno od vrste in uporabe električnega orodja, zmanjšuje tveganje za poškodbe.

- c) **Izogibajte se nenamernemu zagonu. Prepričajte se, da je električno orodje izključeno, preden ga priključite na električno omrežje in/ali akumulator in pred dviganjem ali nošenjem.** Če imate med nošenjem električnega orodja prst na stikalu ali je električno orodje povezano z električnim napajanjem, to lahko privede do nesreče.
- d) **Odstranite nastavitvena orodja ali izvijače, preden vklopite električno orodje.** Orodje ali ključ, ki je na vrtljivem delu naprave, lahko povzroči telesne poškodbe.
- e) **Izogibajte se nenormalni drži. Zagotovite trdno držo in vedno ohranite ravnotežje.** To vam omogoča, da električno orodje v nepričakovanih situacijah bolje nadzirate.
- f) **Nosite primerno obleko. Ne nosite ohlapnih oblačil ali nakita. Lase, oblačilo in rokavice držite proč od gibljivih delov.** Ohlapna oblačila, nakit ali dolgi lasje se lahko ujamejo v gibljive dele.
- g) **Če so nameščene naprave za odsesavanje in zbiranje, se prepričajte, da so priključeni in jih pravilno uporabljate.** Uporaba priprave za odsesavanje prahu zmanjšuje zdravstveno ogroženost zaradi prahu.

Uporaba in ravnanje z električnim orodjem

- a) **Ne preobremenjujte naprave. Za vaše delo uporabite ustrezno električno orodje.** Z ustreznim električnim orodjem boste delo opravili bolje in varneje, v navedenem območju zmogljivosti.
- b) **Ne uporabljajte električnega orodja, ki ima okvarjeno stikalo.** Električno orodje, ki ga ni možno vklopiti ali izklopiti je nevarno in ga je potrebno popraviti.
- c) **Pred nastavljanjem naprave, menjavo priključkov ali odlaganjem električnega orodja izvalcite vtič iz vtičnice in/ali odstranite baterijo.** Ta previdnostni ukrep preprečuje nenamerni zagon električnega orodja.
- d) **Neuporabljena električna orodja hranite izven dosega otrok. Ne dovolite, da bi električno orodje uporabljale osebe, ki niso seznanjene z orodjem ali niso prebrali navodil.** Električna orodja so nevarna, če jih uporabljajo neizkušene osebe.
- e) **Orodje skrbno negujte. Preverite, ali gibljivi deli delujejo pravilno in se ne zatikajo, ali so deli zlomljeni ali poškodovani, tako da je okrnjeno delovanje električnega orodja. Poškodovane dele popravite preden orodje uporabljate.** Številne nezgode so posledica slabo vzdrževanega električnega orodja.
- f) **Rezalna orodja naj bodo ostra in čista.** Skrbno negovana rezalna orodja z ostrimi rezili se manj zatikajo in jih je lažje voditi.
- g) **Električno orodja, pribor in priključke, nastavke itd. uporabljajte v skladu s temi navodili. Upoštevati delovne pogoje in vrsto dela, ki ga je treba opraviti.** Uporaba električnih orodij v druge namene kot predvidene, lahko privede do nevarnih situacij.

Servis

- a) **Električno orodje lahko popravlja samo strokovno usposobljeno osebje in samo z originalnimi nadomestnimi deli.** To zagotavlja ohranjanje varnosti električnega orodja.

Varnostni napotki za vse uporabe – splošni varnostni napotki za brušenje, brušenje s smirkovim papirjem, delo z žičnimi krtačami, poliranje in rezanje

- a) **To električno orodje se uporablja kot brusilnik s smirkovim papirjem. Upoštevajte vsa varnostna navodila, navodila, ilustracije in informacije, ki**

ste jih prejeli z napravo. Neupoštevanje teh navodil lahko povzroči električni udar, požar in/ali hude telesne poškodbe.

- b) **To električno orodje ni primerno za brušenje, delo z žičnimi ščetkami, poliranje in rezanje.** Uporabe, za katere električno orodje ni namenjeno, lahko povzročijo nevarnosti ali poškodbe.
- c) **Ne uporabljajte priključkov, ki za to električno orodje niso posebej predvideni in priporočeni s strani proizvajalca.** Samo zato, ker lahko pripomoček namestite na vaše električno orodje, to ne more zagotoviti varne uporabe.
- d) **Dovoljeno število obratov uporabljenega orodja mora biti vsaj tako visoko, kot je najvišje število obratov navedeno na električnem orodju.** Dodatki, ki se vrtijo hitreje kot je dovoljeno, se lahko zlomi in letijo okoli.
- e) **Zunanji premer in debelina uporabljenega orodja mora ustrezati navedbam za vaše električno orodje.** Nepravilno dimenzioniranih vložkov ni mogoče ustrezno zavarovati ali nadzorovati.
- f) **Brusne plošče, prirobnice, brusilne kolute ali kakršna koli druga oprema, se mora pravilno prilegati na električno orodje.** Uporabljena orodja, ki se ne prilegajo na brusno vreteno električnega orodja, se vrtijo neenakomerno, močno utripajo in lahko privedejo do izgube nadzora.
- g) **Ne uporabljajte poškodovanih nastavkov in pripomočkov. Pred vsako uporabo pregledajte uporabljeno orodje kot so brusne plošče za odkruške in razpoke orodij, brusne krožnike za razpoke, obrabo ali pretirana obrabo, žične krtače za zrahljane ali odlomljene žice.** Če električno orodje ali nastavek orodja pade, preverite, če je poškodovan ali uporabite nepoškodovano orodje. Ko uporabljeno orodje pregledate in vstavite, pazite, da so osebe, ki so v bližini izven obsega vrtečega uporabljenega orodja in pustite enoto teči eno minuto pri najvišji hitrosti. Poškodovana orodja se v tem testnem času običajno prelomijo.
- h) **Nosite osebno zaščitno opremo. Glede na uporabo uporabite zaščito za cel obraz, zaščito za oči ali zaščitna očala. V kolikor je primerno, nosite zaščitno masko proti prahu, za zaščito sluha, zaščitne rokavice ali posebni predpasnik, ki vas zavaruje pred majhnimi bruski in delci materiala.** Oči je treba zavarovati pred leteči delci, ki nastanejo v različnih aplikacijah. Zaščitna maska proti prahu ali respirator mora filtrirati delce, ki nastanejo med uporabo. Če ste dalj časa izpostavljeni glasnemu hrupu, lahko utrpíte izgubo sluha.
- i) **V primeru prisotnosti drugih oseb pazite, da so varno oddaljeni od vašega delovnega območja. Vsaka oseba, ki stopi v delovno območje, mora nositi osebno zaščitno opremo.** Fragmenti obdelovanca ali zlomljeni nastavki lahko odletijo stran in povzročijo poškodbe izven neposrednega delovnega območja.
- j) **Napravo držite le za izolirane ročaje, če opravljate dela, pri katerih bi lahko uporabljeno orodje prišlo v stik s skritimi električnimi vodi ali lastnim napajalnim kablom.** Stik z napetostjo lahko povzroči, da bodo kovinski deli naprave pod napetostjo in lahko to povzroči električni udar.
- k) **Napajalni kabel hranite stran od vrtečih uporabljenih orodij.** Če izgubite nadzor nad napravo, se lahko napajalni kabel prereže ali zatakne in pri tem lahko dobite dlan ali roko v vrteče uporabljeno orodje.
- l) **Električnega orodja nikoli ne odložite, dokler se popolnoma ne ustavi.** Vrteče rezalno orodje lahko pride v stik z odložno površino, zaradi česar lahko

izgubite nadzor nad električnim orodjem.

- m) **Električnega orodja ne pustite delovati, medtem ko ga nosite.** Oblačila se lahko zaradi naključnega stika zataknejo v vrteče orodje in uporabljeno orodje se lahko zabode v telo.
- n) **Redno očistite prezračevalne reže vaše naprave.** Ventilator motorja vleče prah v ohišje in močno nabitje kovinskega prahu lahko povzroči električne nevarnosti.
- o) **Ne uporabljajte električnega orodja v bližini gorljivih materialov.** Iskre lahko povzročijo vžig teh materialov.
- p) **Ne uporabljajte orodij, pri katerih morate uporabiti hladilno tekočino.** Uporaba vode ali drugih tekočin lahko povzroči električni udar.

Dodatni varnostni napotki za vse uporabe – Povratni udar in ustrežni varnostni napotki

Povratni udarec je nenadna reakcija zaradi zatikanja ali blokiranja vrtečega orodja, kot so brusna plošča, brus, žične ščetke ipd. Zatakne ali blokada vodi do nenadne zaustavitve vrtečega orodja. Zaradi tega se električno orodje nekontrolirano pospeši v nasprotni smeri vrtenja orodja.

Če se npr. brusna plošča zatika ali blokira v obdelovanca, se lahko rob brusne plošče potopi ali zatakne v obdelovanca ali povzroči povratni udarec. Brusna plošča se nato premakne proti ali v stran od upravljavca, odvisno od smeri vrtenja plošče na mestu blokade. Pri tem se lahko brusna plošča tudi zlomi.

Povratni udarec je posledica napačne ali pomanjkljive uporabe električnega orodja. Temu se lahko izognete z izvajanjem ustrežnih varnostnih ukrepov, kot je navedeno v nadaljevanju.

- a) **Električno orodje držite trdno in postavite telo in roke v položaj, v katerem boste lahko prestregli moč povratnega udarca. Če je nameščen, vedno uporabljajte dodatni ročaj, da imate največji možen nadzor nad povratnim udarcem ali reakcijo navora med zagonom.** Upravljavec lahko s primernimi varnostnimi ukrepi obvladuje povratni udarec in reakcijske sile.
- b) **Nikoli ne postavite roko v bližino vrtečega vsadnega orodja.** Vsadno orodje se lahko pri povratnem udarcu pomakne preko vaše roke.
- c) **Telesa ne imejte v območju, v katerega se bo električno orodje premaknilo pri povratnem udarcu.** Povratni udarec potisne električno orodje v smer, ki je nasprotna premikanju brusilnega koluta na kraju blokiranja.
- d) **Še posebno previdno delajte v območju kotov, ostrih robov itd.** Preprečite povratni udarec ali zatakne vsadnega orodja v obdelovanca. Vrteče vsadno orodje se na kotih, ostrih robovih ali v primeru odboja rado zatakne. To povzroči izgubo nadzora ali povratni udarec.
- e) **Ne uporabljajte verižnega ali zobatega žaginega lista.** Takšno vsadno orodje pogosto povzroči povratni udarec ali izgubo nadzora nad električnim orodjem.

Dodatni varnostni napotki za brušenje s smirkovim papirjem – Posebni varnostni napotki za brušenje s smirkovim papirjem

- a) **Ne uporabljajte predimenzioniranih brusnih listov, ampak upoštevajte navodila proizvajalca za velikost brusnega lista.** Brusilni listi, ki segajo preko brusnega krožnika lahko povzročijo poškodbe in povzročijo blokiranje, raztrganje brusnih listov ali povratni udarec.

Dodatni varnostni napotki

- a) Pri delu povežite sesalec na priložen adapter.
- b) Pozor! Ne pustite, da bi odrezki prišli v bližino odprtega ognja, saj je lahko prah eksploziven.
- c) Pri brušenju, še posebej pri delu nad glavo in pri obdelavi kritičnih materialov, vedno nosite zaščitna očala in masko! Pri brušenju nekaterih materialov (npr. svinčene barve, nekaterih vrst lesa in kovine), se tvori škodljiv ali strupen prahu. Stik z ali vdihavanje prahu lahko predstavlja nevarnost za upravljavca ali ljudi, ki delajo v bližini.

Napotki k vibracijam in razvoju hrupa

Omejiti hrup in vibracije na minimum!

1. Uporabljajte samo brezhibno električno orodje.
2. Električno orodje redko vzdržujte in čistite.
3. Prilagodite vaš način dela glede na električno orodje.
4. Orodja ne preobremenjujte.
5. Električno orodje po potrebi preverite.
6. Izklopite električno orodje, ko ga ne uporabljate.

Preostala tveganja

Tudi če električno orodje uporabljate pravilno, vedno ostanejo preostala tveganja. Naslednje nevarnosti se lahko pojavijo v zvezi z izgradnjo in izvedbo tega električnega orodja:

- a) učinki na zdravje, ki izhajajo iz vibracij, če napravo uporabljate za daljše obdobje, ali ge ne uporabljate in vzdržujete pravilno;
- b) poškodbe ali materialna škoda, ki jo povzroči leteče orodje, ki je zaradi nenadnih poškodb, obrabe ali nepravilne namestitve nepričakovano izvrženo iz električnega orodja;
- c) opekline in ureznine zaradi dotikanje vsadnega orodja takoj po uporabi in/ali z golo kožo.

Opozorilo! To električno orodje ustvarja med delovanjem elektromagnetno polje. To polje lahko v določenih okoliščinah moti aktivne ali pasivne medicinske vsadke. Da bi zmanjšali nevarnost resne ali smrtne poškodbe, priporočamo osebam z medicinskimi vsadki, da se pred uporabo električnega orodja posvetujejo s svojim zdravnikom ali proizvajalcem medicinskega vsadka.

Oprema sl. A

1. Nastavljanje števila obratov
2. Blokada vklopa
3. Ročaj
4. Dodatni ročaj
5. Nastavljanje sesanja
6. Glavno stikalo
7. Prikluček za sesalnik
8. Brusilna plošča
9. Brusilni papir 6 kosov (granulacija: 80, 100, 120, 150, 180, 240)
10. Gibka cev za sesanje
11. Vrečka za zbiranje prahu
12. Nosilni pas
13. Nadomestne ogle ne krtačke 2 kosa.
14. Izvijač
15. Imbus ključ
16. Priključni adapter

Zagon**Glavno stikalo in nastavev števila obratov (sl. 1+2)**

Ta enota je opremljena z blokado stikala za vklop, tako da naprava ostane vključena po vklopu.

- **Vklop z gumbom »Vklop«:** Pritisnite glavno stikalo (1), da električno orodje zaženete.
- **Pustite napravo vključeno z gumbom »Vklop«:** Za neprekinjeno obratovanje aktivirajte blokado vklopa (2) tako, da naprava še naprej deluje.
- **Izklop naprave z gumbom »Izklop«:** Za izklop aparata na kratko pritisnite glavno stikalo (1) in ga takoj sprostite.
- **Nastavev hitrosti:** Z nastavitvijo regulatorja hitrosti (3) lahko prilagodite hitrost brusilne plošče.

Vstavljanje in zamenjava brusilnega papirja (sl. 3+4)

Napotek: Poskrbite, da pred vstavljanjem ali odstranjevanjem brusilnega papirja napravo ne le izklopite, temveč jo tudi ločite iz napajanja.

- Za zamenjavo brusilnega papirja (1), postavite napravo na tla. Vzemite brusilni papir (1) in ga pritrдите na brusilno ploščo (2). Brusilni papir (1) se samodejno pritrdi na brusilno ploščo (2). Pazite, da so luknje v brusilni plošči (2) poravnane z luknjami v brusilnem papirju (1).

Komplet za priklop sesalnika

Prikluček za odsesavanje prahu se uporablja za priključitev naprave na vrečko. Tako se zniža obremenitev zaradi prahu s strani upravljavca.

Povežite napravo z gibko cevjo za sesanje (sl. 5.1, 5.2, 5.3)

- Vstavite priključni adapter (1) na priključek za sesalnik (2) na stroju in ga zavrtite, da se zaskoči.
- Vstavite cev za prah (3) v enoto za sesanje (4).

Povežite vrečko za zbiranje prahu z gibko cevjo za sesanje (sl. 6.1, 6.2, 6.3, 6.4)

- Navodila za montažo: Vstavite cev (1) v priključni kos vrečke za zbiranje prahu (2). Prepričajte se, da je zatič zaskoči v priključni kos vrečke za zbiranje prahu, da cev (1) trdno povežete z vrečko za zbiranje prahu (2). (sl. 6.1, 6.2)
- Demontaža: Z izvijačem stisnite skupaj blokiran priključni kos cevi (1) in potegnite cev (1) ven. (sl. 6.3, 6.4)

Nastavev moči sesanja (sl. 7)

- Nastavev zmogljivosti sesanja obračajte, dokler ne dosežete zelene moči sesanja.

Električni priklop

Nameščen elektromotor priključen pripravljen za delovanje. Priključek je v skladu z ustreznimi VDE in DIN predpisi.

Omrežna povezava stranke in uporabljen podaljšek morata biti v skladu s temi predpisi,

Pomanjkljivi vodi za električni priklop

Na električnih priključnih vodih se pogosto pojavijo poškodbe izolacije.

Vzroki so:

- Mesta stiskanja, če priključne vode napeljete skozi okna ali reže vrat.
- Pregibi zaradi nepravilne montaže ali napeljave priključnega kabla.
- Zareze zaradi vožnje preko priključnega voda.
- Poškodbe izolacije zaradi vlečenja iz stenske vtičnice.
- Razpoke zaradi staranja izolacije.

Takšnih pomanjkljivih električnih vodov ne smete uporabljati in so zaradi poškodb izolacije **življenjsko nevarni**.

Električne priključne kable redno pregledajte za poškodbe. Prepričajte se, da priključni kabel med preverjanjem ni povezan z omrežno napetostjo. Električni priključni kable morajo biti v skladu z ustreznimi VDE in DIN predpisi. Uporabljajte samo kable z oznako H 07 RN. Odtis tipske oznake na priključnem kablu je obvezen.

Motor na izmenični tok

- Omrežna napetost mora biti 230 V – 50 Hz.
- Podaljški morajo do dolžine 25 m imeti presek 1,5 mm², nad 25 m dolžine vsaj 2,5 mm².
- Der Netzanschluss wird mit 16 A träge abgesichert.

Povezave in popravila električnih naprav lahko izvede samo usposobljen električar.

V primeru vprašanj navedite naslednje podatke.

- Tip napajanja motorja
- Podatke s tipske ploščice stroja

Pri vračilu motorja vedno pošljite celotno pogonsko enoto s stikalom.

Upoštevajte varnostne napotke!

Vzdrževanje

Zamenjava brusilnega krožnika (sl. 8.1, 8.2)

- Odstranite brusilni papir (1).
- Odstranite brusilni papir (1).
- Vstavite nov brusilni krožnik (2) in ga ponovno pritrpite.

Zamenjava ogleh krtačk

Oglene krtačke so potrošni deli, ki se med uporabo obrabijo. Zato morate oglene ščetke redno preverjati. Da preprečite poškodbe vezja, morate obe ogleh krtački zamenjati istočasno!

POZOR!

Zamenjavo ogleh krtačk lahko izvede le pooblaščen servisier. Napravo lahko uporabljate le z dvema krtačkama.

Čiščenje

Napravo očistite po vsakem brušenju.

- Redno čiščenje opreme lahko podaljša življenjsko dobo naprave in zmanjša število popravil.
- Priporočljivo je, da priključne kose in komponente električnega motorja čistite brez vode.
- Čiščenje opravite nemudoma po uporabi.
- Dele očistite s krtačo za lase in suho krpo.





Servis

Vzdrževanje vaše električne naprave naj opravlja le strokovno usposobljeno osebje in uporabljajte le originalne nadomestne dele. S tem je zagotovljena tehnična varnost med uporabo.

Skladiščenje in transport

1. Ko električnega orodja ne uporabljate, ga hranite v suhem, dobro prezračevanem mestu, izven dosega otrok, npr. na visoki omari ali v zaklenjeni omari.
2. V kolikor je možno hranite električno orodje, navodila in vso dodatno opremo skupaj v originalni embalaži. Tako imate vse informacije in dele vedno na dosegu roke.
3. Električno orodje vedno nosite za ročaj.
4. Za preprečevanje poškodb med transportom električno orodje zaščitite v embalaži ali uporabite originalno embalažo.
5. Zaščitite električno orodje pred vibracijami in udarci, zlasti med prevozom v vozilih.

Explicación de los símbolos que aparecen sobre el aparato

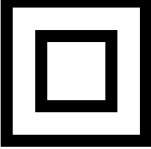
	<p>(ES)</p>	<p>¡Advertencia! Si no se siguen estas indicaciones existe el peligro de muerte, lesiones o daños en la herramienta!</p>
	<p>(ES)</p>	<p>Antes de la puesta en servicio, leer y seguir las instrucciones de servicio y seguridad.</p>
	<p>(ES)</p>	<p>Llevar gafas de protección.</p>
	<p>(ES)</p>	<p>Llevar protección auditiva.</p>
	<p>(ES)</p>	<p>En caso de formación de polvo, llevar protección respiratoria.</p>
	<p>(ES)</p>	<p>clase de protección II</p>

FABRICANTE:

scheppach Fabrikation
 von Holzbearbeitungsmaschinen GmbH
 Günzburger Straße 69
 89335 Ichenhausen
 Germany

Datos técnicos

Dimensiones L x An x Al (mm)	380x260x260
Diámetro del disco (mm)	215
Velocidad de giro muela abrasiva mín. (1/min)	1500
Velocidad de giro muela abrasiva máx. (1/min)	3000
Longitud del tubo flexible de aspiración (mm)	1500
Peso kg	3,4
Accionamiento	
Motor V/Hz	230/50
Entrada nominal P1 (W)	1200

Coefficientes de ruido

Niveles de potencia sonora LWA	dB(A)	97,6
Nivel de presión sonora PpA	dB(A)	86,6
Incertidumbre de medición K	dB(A)	3
Vibración	m/s ²	2,356
Incertidumbre de medición K	m/s ²	1,5

Nota:

Los valores medidos de sonido se determinan de acuerdo a la norma EN 60745.

¡Use protectores auditivos!

Los valores totales de vibración medidos (suma vectorial triax) se determinan de acuerdo a la norma EN 60745:

El nivel de vibración especificado en esta hoja informativa se midió de acuerdo con la prueba normalizada determinada según la norma EN 60745 y se utiliza para comparar los diferentes dispositivos. El nivel puede ser utilizado para una primera evaluación de la exposición. El nivel de vibraciones indicado es válido para las aplicaciones más importantes del dispositivo. Sin embargo, si el dispositivo se utiliza para otras aplicaciones con diferentes accesorios o en un estado deficiente de mantenimiento, el nivel de vibraciones puede diferir de los indicados. Por lo tanto, el nivel de exposición puede aumentar considerablemente durante todo el tiempo de trabajo. Una estimación de la exposición a las vibraciones debe considerar también los tiempos durante los cuales el dispositivo está apagado o encendido, pero no está en uso. Por lo tanto, el nivel de exposición puede disminuir considerablemente durante todo el tiempo de trabajo. Hay que tomar medidas adicionales de seguridad para proteger al operador del dispositivo de los efectos de las vibraciones. Entre ellas figuran las siguientes: mantenimiento del dispositivo y de los accesorios, mantener las manos calientes, organizar muestras de trabajo.

Uso destinado

El uso al que está destinada esta herramienta eléctrica es el lijado en seco de paredes de obra para su preparación antes de pintarlas o empapelar usando siempre hojas de lija adecuadas.

Esta herramienta no es adecuada para trabajar en superficies pequeñas así como esquinas y cantos. Tampoco es adecuada para lijar el papel pintado de las paredes y no se puede usar para lijar en húmedo.

La herramienta eléctrica no se puede usar como amoladora de tronzado, desbastadora, pulidora o con cepillo de alambre. No se puede usar esta herramienta en materiales que contengan amianto.

Esta herramienta eléctrica está destinada al uso doméstico y se le debe de dar solo el uso al que está destinada. Cualquier otro tipo de uso diferente no se considera apropiado. Los daños o lesiones provocados por un uso inadecuado serán tan solo responsabilidad del usuario del operador y no el fabricante.

Notas generales

- Una vez quitado el embalaje, compruebe todas las piezas por si se hubieran producido daños durante el transporte. Informe a su distribuidor de inmediato en caso de daños.
- No se tendrán en cuenta las reclamaciones posteriores.
- Asegúrese de que la entrega está completa.
- Antes de ponerla en funcionamiento, familiarícese con la máquina y lea detenidamente estas instrucciones.
- Cuando realice un encargo, incluya el número del artículo, el tipo y el año de construcción de la máquina.

NOTA:

De acuerdo con la ley de responsabilidad del product aplicable, el fabricante de este dispositivo no es responsable de los daños que puedan surgir por o en relación con este dispositivo en caso de:

- Manejo inadecuado,
- Incumplimiento de las instrucciones de uso,
- Reparaciones por terceros, trabajadores no capacitados,
- Instalación y sustitución de piezas de repuesto que no sean originales,
- Uso indebido,
- Fallos del sistema eléctrico debido a la falta de conformidad con las especificaciones eléctricas y las regulaciones VDE 0100, DIN 57113 / VDE 0113

RECOMENDACIONES:

Lea el texto completo del manual de instrucciones antes del montaje y puesta en funcionamiento del dispositivo. Estas instrucciones de uso están pensadas para que le resulte más fácil familiarizarse con el dispositivo y utilizar sus posibilidades de uso.

Las instrucciones de uso contienen notas importantes sobre cómo trabajar de manera segura, adecuada y económica con su máquina y cómo evitar peligros, ahorrar en costes de reparaciones, reducir el tiempo de inactividad y aumentar la fiabilidad y vida útil de la máquina. Además de las normas de seguridad contenidas en este escrito usted debe, en todo caso, cumplir con la normativa aplicable de su país con respecto al manejo de esta máquina.

Ponga las instrucciones de uso en una funda de plástico transparente para protegerlas de la suciedad y la humedad y guárdelas cerca de la máquina. Cada operario debe leer y observar las instrucciones antes de empezar el trabajo. Solo las personas que han recibido formación sobre el uso de la máquina y se les ha informado sobre los peligros y riesgos relacionados con ella

pueden usarla. Debe cumplirse la edad mínima requerida. Además de las normas de seguridad contenidas en el presente manual de instrucciones y las normativas especiales de su país, deben observarse las normas técnicas generalmente reconocidas para el funcionamiento de máquinas de trabajo con madera.

Instrucciones generales de seguridad para herramientas eléctricas

¡ATENCIÓN! ¡Lea íntegramente las instrucciones e indicaciones de seguridad! El incumplimiento de dichas instrucciones e indicaciones puede dar lugar a descargas eléctricas, incendios o lesiones graves.

Guarde todas las advertencias de peligro e instrucciones para futuras consultas.

El término "herramienta eléctrica" empleado en las siguientes advertencias de peligro se refiere a herramientas eléctricas de conexión a la red (con cable de red) y a herramientas eléctricas accionadas por acumulador (es decir, sin cable de red)

Seguridad en el lugar de trabajo

- a) **Mantenga limpio y bien iluminado su puesto de trabajo.** El desorden y una iluminación deficiente en las áreas de trabajo pueden provocar accidentes.
- b) **No utilice la herramienta eléctrica en un entorno con peligro de explosión, en el que se encuentren combustibles líquidos, gases o material en polvo.** Las herramientas eléctricas producen chispas que pueden llegar a prender fuego los materiales en polvo o vapores.
- c) **Mantenga alejados a los niños y otras personas de su puesto de trabajo al emplear la herramienta eléctrica.** Mantenga alejados a los niños y otras personas de su puesto de trabajo al emplear la herramienta eléctrica

Seguridad eléctrica

- a) **El enchufe del aparato debe corresponder a la toma de corriente utilizada. No es admisible modificar el enchufe en forma alguna. No emplear adaptadores en aparatos dotados con una toma de tierra.** Los enchufes sin modificar adecuados a las respectivas tomas de corriente reducen el riesgo de una descarga eléctrica.
- b) **Evite que su cuerpo toque partes conectadas a tierra como tuberías, radiadores, cocinas y refrigeradores.** El riesgo a quedar expuesto a una sacudida eléctrica es mayor si su cuerpo tiene contacto con tierra.
- c) **No exponga las herramientas eléctricas a la lluvia y evite que penetren líquidos en su interior.** Existe el peligro de recibir una descarga eléctrica si penetran ciertos líquidos en la herramienta eléctrica.
- d) **No utilice el cable de red para transportar o colgar el aparato, ni tire de él para sacar el enchufe de la toma de corriente. Mantenga el cable de red alejado del calor, aceite, esquinas cortantes o piezas móviles.** Los cables de red dañados o enredados aumentan el riesgo de una descarga eléctrica.
- e) **Al trabajar con la herramienta eléctrica en la intemperie utilice solamente cables de prolongación homologados para su uso en exteriores.** La utilización de un cable de prolongación adecuado para su uso en exteriores reduce el riesgo de una descarga eléctrica.
- f) **Si fuese imprescindible utilizar la herramienta eléctrica en un entorno húmedo, es necesario conectarla a través de un fusible diferencial.** El uso de un fusible diferencial reduce el riesgo a ex-

ponerse a una descarga eléctrica.

Seguridad de personas

- a) **Esté atento a lo que hace y emplee la herramienta eléctrica con prudencia. No utilice la herramienta eléctrica si estuviese cansado, ni tampoco después de haber consumido alcohol, drogas o medicamentos.** El no estar atento durante el uso de una herramienta eléctrica puede provocarle serias lesiones.
- b) **Utilice un equipo de protección y en todo caso unas gafas de protección.** El riesgo a lesionarse se reduce considerablemente si, dependiendo del tipo y la aplicación de la herramienta eléctrica empleada, se utiliza un equipo de protección adecuado como una mascarilla anti polvo, zapatos de seguridad con suela antideslizante, casco, o protectores auditivos.
- c) **Evite una puesta en marcha fortuita del aparato. Cerciorarse de que el aparato esté desconectado antes conectarlo a la toma de corriente o al cargador, levantarlo o transportarlo.** Si transporta el aparato sujetándolo por el interruptor de conexión/desconexión, o si introduce el enchufe en la toma de corriente con el aparato conectado, puede dar lugar a accidentes.
- d) **Retire las herramientas de ajuste o llaves fijas antes de conectar la herramienta eléctrica.** Una herramienta o llave colocada en una pieza rotante puede producir lesiones al ponerse a funcionar.
- e) **Evite una posición del cuerpo extraña. Trabaje sobre una base firme y mantenga el equilibrio en todo momento.** Ello le permitirá controlar mejor la herramienta eléctrica en caso de presentarse una situación inesperada.
- f) **Utilice ropa adecuada. No utilice ropa ancha ni objetos de joyería o bisutería. Mantenga el pelo y la ropa alejada de las piezas en movimiento.** La ropa suelta o el pelo largo pueden quedar atrapados por piezas en movimiento.
- g) **Siempre que sea posible utilizar unos equipos de aspiración o captación de polvo, asegúrese que éstos estén montados y que sean utilizados correctamente.** El empleo de estos equipos reduce los riesgos derivados del polvo.

Trato y uso apropiado de herramientas eléctricas.

- a) **No sobrecargue el aparato. Use la herramienta prevista para el trabajo a realizar.** Con la herramienta adecuada podrá trabajar mejor y más seguro dentro del margen de potencia indicado.
- b) **No utilice herramientas con un interruptor defectuoso.** Las herramientas que no se puedan conectar o desconectar son peligrosas y deben hacerse reparar.
- c) **Saque el enchufe de la red antes de realizar un ajuste en el aparato, cambiar de accesorio o al guardar el aparato.** Esta medida preventiva reduce el riesgo a conectar accidentalmente el aparato.
- d) **Guarde las herramientas fuera del alcance de los niños y de las personas que no estén familiarizadas con su uso.** Las herramientas utilizadas por personas inexpertas son peligrosas.
- e) **Cuide sus aparatos con esmero. Controle si funcionan correctamente, sin atascarse, las partes móviles del aparato, y si existen partes rotas o deterioradas que pudieran afectar al funcionamiento de la herramienta. Si la herramienta eléctrica estuviese defectuosa haga repararla antes de volver a utilizarla.** Muchos de los accidentes se deben a aparatos con un mantenimiento deficiente.
- f) **Mantenga los útiles limpios y afilados.** Los útiles mantenidos correctamente se dejan guiar y contro-

lar mejor.

- g) Utilice herramientas eléctricas, accesorios, útiles, etc. de acuerdo a estas instrucciones y en la manera indicada específicamente para este aparato. Considere en ello las condiciones de trabajo y la tarea a realizar.** El uso de herramientas eléctricas para trabajos diferentes de aquellos para los que han sido concebidas puede resultar peligroso.

Servicio

- a) Únicamente haga reparar su herramienta eléctrica por un profesional, empleando exclusivamente piezas de repuesto originales.** Solamente así se mantiene la seguridad de la herramienta eléctrica.

Instrucciones de seguridad para todos los usos – Instrucciones generales de seguridad para lijar, papel de lijado, trabajos con cepillos de alambre, pulir y tronzar.

- a) Esta herramienta eléctrica está diseñada para usarla como lijadora. Tenga en cuenta todas las advertencias de seguridad, indicaciones, ilustraciones y datos que se aportan junto a la herramienta.** Si no sigue las siguientes instrucciones de seguridad, se pueden producir electrocuciones, incendios y/o lesiones graves.
- b) Esta herramienta eléctrica no es adecuada para pulir, trabajos con cepillo de alambre, pulir y tronzar.** Otros usos no previstos pueden tener por consecuencia riesgos y lesiones.
- c) No use accesorios que no hayan sido especialmente previstos y recomendados por el fabricante.** El mero hecho de que pueda fijar el accesorio a la herramienta, no garantiza su uso con seguridad.
- d) La velocidad máxima de la herramienta de inserción no ha de ser más alta que la velocidad máxima indicada en la herramienta.** Los componentes que giran más de lo permitido, se pueden romper y salir despedidos.
- e) El diámetro externo y grosor de la herramienta insertada ha de corresponderse a las medidas de su herramienta.** Las herramientas mal medidas no pueden ser suficientemente blindadas o controladas.
- f) Las muelas, bridas, discos u otros accesorios han de encajarse exactamente al huso de pulido de su herramienta.** Los accesorios que no encajan exactamente al huso de la máquina electrónica, giran irregularmente y vibran fuertemente, puede tener por consecuencia la pérdida del control sobre ella.
- g) No utilice herramientas dañadas. Antes de cada uso revise las piezas accesorias como los platos de lijado comprobando que no existan astillas y cortes, rozaduras o un gran desgaste, y que los cepillos de púas metálicas no tengan hebras sueltas o rotas. Si la máquina o sus complementos dejan de funcionar, compruebe si se han producido daños o use un componente que no esté dañado. Cuando haya revisado el complemento y lo haya colocado, aléjese usted y las personas que estén cerca fuera de la zona de rotación de la herramienta y deje funcionar la máquina durante un minuto a máxima velocidad.** Los componentes dañados se suelen romper durante el tiempo de este test.
- h) Use equipo de protección personal. Utilizar dependiendo de la aplicación una careta protectora completa, protección para los ojos o gafa de seguridad. Según sea apropiado, utilice mascarilla anti polvo, protección auditiva, guantes o delantal capaz de detener pequeños fragmentos**

de material lijado. Los ojos deben protegerse de los residuos generados por distintas aplicaciones. La máscara de polvo o respiración debe filtrar el polvo generado durante la aplicación. Si usted está expuesto a mucho ruido, puede sufrir pérdida de audición.

- i) Asegúrese de que otras personas se encuentren a una distancia segura de su área de trabajo. Todo el que entra en el área de trabajo debe usar equipo de protección personal.** Fragmentos de la pieza o accesorios rotos pueden volar y causar lesiones más allá del área de trabajo cercana.
- j) Sujete la máquina solamente por los agarres aislantes cuando se realice una operación donde el accesorio de corte pueda tocar un cableado oculto o su propio cable.** El contacto con un cable puede también poner las partes metálicas bajo tensión y provocar una descarga eléctrica.
- k) Mantenga alejado el cable alejado de las piezas giratorias.** Si pierde el control sobre la máquina, el cable puede cortarse o engancharse donde que su mano o brazo toque la parte giratoria de la máquina.
- l) Si pierde el control sobre la máquina, el cable puede cortarse o engancharse haciendo que su mano o brazo toque la parte giratoria de la máquina.** La zona rotatoria puede entrar en contacto con la superficie sobre la que se apoya, por lo que podría perder el control sobre la máquina eléctrica.
- m) No deje la máquina en funcionamiento mientras que la está transportando.** Su ropa puede engancharse por un contacto casual con la parte rotatoria de la máquina con lo que pueden producirse daños corporales.
- n) Limpie regularmente las ranuras de ventilación de su máquina eléctrica.** El aire del motor atrae polvo a la carcasa, y una gran acumulación de polvo de metal puede tener por consecuencia riesgos de electricidad.
- o) No use la máquina eléctrica cerca de materiales inflamables.** Las chispas pueden provocar que estos materiales prendan fuego.
- p) No use accesorios de la máquina que necesiten de productos líquidos.** El uso de agua u otros líquidos refrigerantes pueden tener por consecuencia una descarga eléctrica.

Otras instrucciones de seguridad para todos los usos, retrainimiento y las correspondientes medidas de seguridad.

El retrainimiento es la reacción repentina causada por el enganche o bloqueo del accesorio rotatorio de la máquina, como la hoja de lija, el plato de lija, el cepillo de alambre, etc. El enganche tiene por consecuencia una parada abrupta de la parte rotatoria del accesorio. Ello tiene por consecuencia en una herramienta sin controlar, que gire en dirección contraria a gran velocidad.

Si por ejemplo se bloquea un plato girador en la herramienta, el canto del plato giratorio que está metido dentro de la máquina puede quedar atrapado, por lo que se puede romper el plato giratorio o provocar un retrainimiento. Entonces el plato se mueve hacia la persona que esté usando la máquina o hacia la dirección contraria, dependiendo del sentido de giro en la zona bloqueada. Esto también puede hacer que se rompan los platos giratorios.

Un retroceso es la consecuencia de un uso fallido o poco apropiado de la máquina eléctrica. Puede ser evitado tomando precauciones que se de-

scriben a continuación.

- a) **Sujete bien la herramienta eléctrica y ponga su cuerpo y brazos en una posición en la que pueda resistir la fuerza de retroceso. Use siempre el mango adicional si está disponible para tener el mayor control posible sobre las fuerzas de retroceso o momentos de reacción cuando el motor esté trabajando a máxima velocidad.** Gracias a las medidas de seguridad apropiadas, el operario puede controlar las fuerzas de retroceso y reacción.
- b) **Nunca acerque su mano a la zona de rotación.** En caso de retroceso, el accesorio se puede mover sobre su mano.
- c) **Evite con su cuerpo la zona hacia la que se mueve la máquina en caso de retroceso.** El retroceso empuja a la máquina hacia la dirección contraria del movimiento giratorio la zona bloqueada.
- d) Tenga especial cuidado en el área de las esquinas, filos, etc. evitar que el accesorio rebote o los enganches de la pieza de trabajo. La parte rotativa tiende a rebotar a atascarse en las esquinas, bordes afilados. Esto causa una pérdida de control o retroceso brusco.
- e) **No use cadenas u hojas de sierra con dientes.** Este tipo de accesorios a menudo causan un retroceso o la pérdida del control sobre la máquina eléctrica.

Otras instrucciones de seguridad para las lijadoras de papel – Instrucciones de seguridad especiales para lijadoras de papel.

- a) **No use hojas de lijar demasiado grandes, siga las indicaciones sobre el tamaño del papel de lija proporcionadas por el fabricante.** Las hojas de lija que sobresalen por el plato de lijar pueden provocar daños o tener por consecuencia el bloqueo, rotura de la hoja o retroceso de la máquina.

Otras instrucciones de seguridad.

- a) Para trabajar con la máquina, conecte un aspirador de polvo con el adaptador proporcionado.
- b) ¡Atención! No deje que el polvo provocado al lijar se acerque al fuego, este polvo puede ser explosivo.
- c) Lleve siempre unas gafas protectoras y una máscara de protección contra el polvo cuando esté trabajando con la lijadora, especialmente cuando trabaje sobre su cabeza y en el trabajo con materiales críticos (por ejemplo colores con plomo y algunas clases de madera o metal) ya que se provocan polvo o gases venenosos. El contacto o respiración de este polvo puede representar un peligro para el usuario o las personas que se encuentren en las cercanías.

Indicaciones sobre la vibración y ruidos

¡Reduzca al mínimo los ruidos y las vibraciones!

1. Use tan solo herramientas en perfecto estado.
2. Mantenga y limpie regularmente la máquina eléctrica.
3. Adapte la manera de trabajar a la herramienta.
4. No sobrecargue la herramienta.
5. En su caso, haga que revisen la herramienta.
6. Apague la herramienta cuando lo esté en uso.

Otros riesgos

Aunque use esta máquina siguiendo las indicaciones, pueden producirse siempre otros riesgos. Estos peligros pueden aparecer dependiendo del tipo de construcción y manejo de esta máquina:

- a) Daños en la salud resultantes del movimiento en manos y brazos, en el caso de que se use la máquina durante un largo periodo de tiempo o si no se

usa y se mantiene de manera adecuada.

- b) Lesiones y daños a la propiedad debidos a complementos de herramientas que salen de forma inesperada despedidos al haberse roto, desgastado o debido a un encaje no adecuado en la máquina.
- c) Quemaduras y cortes en el caso de que se toque la máquina con la piel después de su uso.

¡Atención! Esta máquina produce un campo electromagnético durante su uso. Este campo puede afectar bajo determinadas circunstancias implantes médicos pasivos u activos. Para disminuir el peligro de daños serios o mortales, recomendamos a las personas con implantes médicos consultar a su médico y al fabricante del implante, antes de usar la máquina.

Equipamiento Fig. A

1. Regulación de la velocidad
2. Bloqueo de funcionamiento
3. Empuñadura
4. Empuñadura adicional
5. Regulación de aspiración
6. Interruptor principal
7. Conexión para la aspiración del polvo
8. Placa lijadora
9. Papel de lija 6 piezas (granulación: 80, 100, 120, 150, 180, 240)
10. Tubo flexible de aspiración
11. Bolsa de recogida para el polvo
12. Correa de transporte
13. Repuestos de escobillas de carbón 2 piezas
14. Destornillador
15. Llave Allen
16. Adaptador de conexión

Puesta en marcha

Interruptor general y regulación de velocidad (Fig. 1+2)

Este dispositivo está equipado con un bloqueo de funcionamiento, por lo que el aparato permanece en funcionamiento después de ponerlo en marcha.

- **Encender el dispositivo con el botón „On“:** Pulse el interruptor principal (1) para poner en marcha la herramienta eléctrica.
- **Mantener el dispositivo encendido con el botón „On“:** Pulse, para el funcionamiento continuo, el bloqueo de funcionamiento (2) para que el dispositivo siga en marcha.
- **Apagar el dispositivo con el botón „Off“:** Para apagar el dispositivo, pulse brevemente el interruptor principal (1) y vuelva a soltarlo inmediatamente.
- **Regulación de la velocidad:** Al ajustar el regulador de velocidad (3) se puede ajustar la velocidad de la placa lijadora.

Colocación y sustitución del papel de lija (Fig. 3 + 4)

Nota: Asegúrese de que antes de colocar o retirar el papel de lija no solo haya apagado el dispositivo, sino también lo haya desconectado de la fuente de alimentación.

- Para reemplazar el papel de lija (1), coloque el dispositivo en el suelo. Coja el papel de lija (1) y colóquelo en la placa lijadora (2). El papel de lija (1) se une automáticamente con la placa lijadora (2). Asegúrese de que los orificios de la placa lijadora (2) estén alineados con los orificios del papel de lija (1).

Kit de conexión para la aspiración de polvo

La pieza de conexión para el dispositivo de aspiración de polvo se utiliza para conectar el aparato con la bolsa de tela. De ese modo, se reduce la carga de polvo en la parte del operador.

Conecte el aparato con el tubo flexible de aspiración (Fig. 5.1, 5.2, 5.3)

- Inserte el adaptador de conexión (1) con la conexión de aspiración de polvo (2) de la máquina y gírelo para bloquearlo.
- Inserte el tubo flexible de polvo (3) en el dispositivo de aspiración de polvo (4).

Conecte la bolsa de recogida de polvo con el tubo flexible de aspiración (Fig. 6.1, 6.2, 6.3, 6.4)

- Instrucciones de montaje: Inserte el tubo flexible (1) en la pieza de conexión de la bolsa de recogida de polvo (2). Asegúrese de que el pivote quede enclavado en la pieza de conexión de la bolsa de recogida de polvo, para conectar firmemente el tubo flexible (1) con la bolsa de recogida de polvo (2). (Fig. 6.1, 6.2)
- Desmontaje: Presione la pieza de conexión bloqueada del tubo flexible (1) utilizando un destornillador y extraiga el tubo (1). (Fig. 6.3, 6.4)

Ajuste de la potencia de aspiración (Fig. 7)

- Gire el regulador de la potencia de aspiración hasta alcanzar la potencia de aspiración deseada.

Conexión eléctrica

El motor eléctrico instalado está conectado y listo para funcionar. El conector cumple con las correspondientes normas VDE y DIN.

La conexión de red del cliente, así como el cable de extensión utilizado, debe cumplir con estas normas.

Cables de conexión eléctricos defectuosos

En los cables eléctricos a menudo se producen daños de aislamiento.

Las causas son:

- Marcas de presión, cuando los cables de conexión se llevan a través de las ventanas o los huecos de las puertas.
 - Puntos de dobleces causados por un montaje o guiado del cable de conexión inadecuados.
 - Puntos cortados causados por atropellar el cable de conexión.
 - Daños en el aislamiento causados por la extracción de la toma de corriente de la pared.
 - Fisuras causadas por envejecimiento del aislamiento.
- Tales cables de conexión eléctrica defectuosos no pueden ser utilizados y son extremadamente peligrosos debido a daños en el aislamiento.

Compruebe con regularidad si los cables de conexión eléctrica presentan daños. Asegúrese de que durante la comprobación del cable de conexión eléctrica este no esté conectado a la red eléctrica. Los cables de conexión eléctrica deben cumplir con las normas VDE y DIN correspondientes. Utilice únicamente los cables de conexión con la identificación H 07 RN. El estampado de la denominación del tipo de cable de conexión es obligatorio.

Motor de corriente alterna

- La tensión de red debe ser de 230 V - 50 Hz.
- Los cables de prolongación de hasta 25 m de longitud deben tener una sección transversal de 1,5 mm²; para más de 25 m de longitud al menos 2,5 mm².

- La conexión de red está protegida con un fusible de retardo de 16 A.

Las conexiones y reparaciones de los equipos eléctricos solo podrán ser realizadas por un electricista cualificado.

Para cualquier consulta, indique los siguientes datos:

- Tipo de corriente del motor
 - Los datos de la placa de identificación de la máquina
- En caso de devolución del motor siempre se enviará la unidad de accionamiento completa incluyendo el interruptor.

¡Tenga en cuenta las indicaciones de seguridad!

Mantenimiento**Sustitución del plato de lijar (Fig. 8.1, 8.2)**

- Retire el papel de lija (1).
- Inserte la llave Allen (3) en el orificio hexagonal en el centro del plato de lijar (2) y gírelo en el sentido horario para retirar el plato de lijar dañado (2).
- Inserte el nuevo plato de lijar (2) y vuélvalo a montar.

Sustitución de las escobillas de carbón

Las escobillas son piezas de desgaste que en el transcurso del uso se deterioran. Por eso, las escobillas deben ser revisadas periódicamente. Para evitar daños en el circuito, las dos escobillas de carbón deberán ser sustituidas al mismo tiempo.

¡ATENCIÓN!

La sustitución de las escobillas de carbón solo podrá ser realizada por personal de servicio autorizado. ¡El dispositivo puede ser utilizado solamente con las dos escobillas!

Limpieza

Limpie el aparato después de cada operación de rectificado.

- Una limpieza regular de los equipos puede prolongar la vida útil del dispositivo y reducir el número de reparaciones.
- Se recomienda limpiar las piezas de conexión y los componentes del motor eléctrico sin agua.
- La limpieza se debe llevar a cabo inmediatamente después del uso de las partes.
- Limpie las partes con un cepillo de pelos y un paño seco.

Servicio

Permítale solo a personal cualificado que realice el mantenimiento de su aparato eléctrico y utilice solo recambios idénticos. De esa manera se garantiza la seguridad técnica durante el uso.

Almacenaje y transporte

1. Cuando no esté usándola, guarde la máquina eléctrica en un lugar seco y bien ventilado, fuera del alcance de los niños, por ejemplo, sobre un armario alto o un lugar cerrado con llave.
2. Conserve la máquina, instrucciones y complementos si es posible junto con el embalaje original. De este modo siempre tendrá a mano todas las informaciones y piezas.
3. Lleve la máquina solo por los mangos.
4. Empaquete la máquina para evitar daños durante el transporte o use el embalaje original.
5. Proteja la máquina de vibraciones y sacudidas, especialmente durante el transporte en coche.

Förklaring av symbolerna på instrumentet

	SE	Varning! Möjligt för bristande efterlevnad Livsfara, risk för personskada eller skada på verktyget!
	SE	Läs och beakta bruksanvisningen och säkerhetsupplysningarna före idrifttagande!
	SE	Bär skyddsglasögon!
	SE	Bär hörselskydd!
	SE	Bär andningsskydd vid dammbildning!
	SE	Skyddsklass II

TILLVERKARE:

scheppach Fabrikation
von Holzbearbeitungsmaschinen GmbH
Günzburger Straße 69
89335 Ichenhausen
Germany

Tekniska data

Dimensioner LxBxH (mm)	380x260x260
Skivans diameter (mm)	215
Varvtal slipskiva min (1 / min)	1500
Varvtal slipskiva max. (1 / min)	3000
Längd sugslang (mm)	1500
Vikt kg	3,4
Drivning	
Motor V / Hy	230/50
Märkförbrukning P1 (W)	1200

Bulleregenskaper

Ljudeffektnivå LWA	dB(A)	97,6
Ljudtrycksnivå LpA	dB(A)	86,6
Osäkerhet K	dB(A)	3
Vibration	m/s ²	2,356
Osäkerhet K	m/s ²	1,5

Obs:

Ljudvärdena mättes enligt EN 60745.

Bär hörselskydd!

Den totala svängningshastigheten (Triaxvektorsumman) mättes enligt standard EN 60745: Den svängningsnivå som anges i informationsbladet mättes enligt det test som föreskrivs i standard EN 60745 och tjänar som jämförelse mellan olika maskiner. Nivån kan användas för en första exponeringsvärdering. Angiven svängningsnivå gäller för maskinens viktigaste användningsområden. Om maskinen används för andra användningsområden eller i dåligt skick, kan svängningsnivån avvika från angivelsen. På så sätt kan exponeringsnivån för den totala arbetstiden öka betydligt. En uppskattning av svängningsexponeringen måste även ta hänsyn till den tid maskinen är avstängd, eller påslagen men inte i bruk. På så sätt kan exponeringsnivån för den totala arbetstiden minska betydligt. Ytterligare säkerhetsåtgärder måste utföras för att skydda maskinens operatör mot effekten av svängningarna. Till dessa räknas: Underhåll av maskinen och tillbehören; att hålla händerna varma; att organisera arbetsmönster.

Avsett användningsområde

Användningsområdet för detta elverktyg omfattar torrslipning av stora ytor på torra väggar som förberedelse inför målning eller tapetsering med hjälp av lämpliga slipskivor.

Elverktyget är inte lämpligt för bearbetning av mindre ytor eller för hörn och kanter. Det är dessutom inte lämpligt för slipning av tapeter och får inte användas för våtslipning.

Elverktyget får inte användas för blästringsskärning eller grovbearbetning, polering eller med stålborste. Asbesthaltiga material får inte slipas med detta elverktyg. Elverktyget är avsett uteslutande för privat bruk och får endast användas för de ändamål det är avsett för. Varje annan användning anses som icke avsedd användning. Användaren/operatören ansvarar för alla sorts sak- eller personskador som uppstår genom icke avsedd användning, inte tillverkaren.

Allmän information

- Kontrollera efter upppackning alla delar för eventuella transportskador. Vid klagomål måste transportören genast underrättas.
- Senare reklamationer kommer inte att accepteras.
- Kontrollera att leveransen är komplett.
- Gör dig bekant med apparatens bruksanvisning före användning.
- Använd endast originaldelar som tillhör liksom reserv- och sliddelar. Reservdelar finns hos din fackhandlare.
- Ange vid beställning våra artikelnummer liksom apparatens typ och tillverkningsår.

OBS:

Apparatens tillverkare är enligt gällande produktansvarslag inte ansvarig för skador orsakade av denna apparat eller som uppkommit genom dess användning:

- felaktig hantering,
- Underlåtenhet att följa bruksanvisningen,
- Reparationer av andra, obehöriga fackmän,
- Montering och utbyte av reservdelar som inte är originaldelar, felaktig användning (för icke-avsett ändamål),
- Fel i elsystemet på grund av bristande efterlevnad av elektriska föreskrifter och VDEbestämmelserna 0100, DIN 57113/VDE0113.

Vi rekommenderar att:

Du läser igenom hela bruksanvisningen innan montering och användning. denna bruksanvisning bör underlätta för dig, att lära känna din maskin och dess avsedda användningsområden. Bruksanvisningen innehåller viktig information om hur du arbetar säkert, korrekt och professionellt med maskinen och hur du undviker risker, sparar reparationskostnader, minskar stilleståndstider och förbättrar tillförlitligheten och livslängden för maskinen. Förutom säkerhetsbestämmelserna i denna bruksanvisning, måste du följa dina landsspecifika föreskrifter som gäller för användningen av maskinen. Förvara bruksanvisningen vid maskinen i en plastficka skyddad från smuts och fukt. Den måste läsas av varje användare innan arbetet påbörjas och noggrant iaktas. På maskinen får endast de personer arbeta som utbildats i användningen av maskinen och informerats om dess sammanhörande risker. Den minsta åldersgränsen måste iaktas.

Allmänna säkerhetsanvisningar för elektriska verktyg

Varning! Läs alla säkerhets- och bruksanvisningar!

Om säkerhets- och bruksanvisningarna inte följs kan detta leda till elchock, brand och/eller svåra personskador!

Spara alla säkerhets- och bruksanvisningar.

Uttrycket „elverktyg“, som används i säkerhetsanvisningarna innebär ett eldrivet elektriskt verktyg (med elkabel) eller ett batteridrivet elektriskt verktyg (utan elkabel).

Säkerhet på arbetsplatsen

- a) **Håll din arbetsplats ren och se till för god belysning.** Oordning och dålig belysning på arbetsplatsen kan leda till olyckor.
- b) **Använd inte elverktyget i omgivningar med explosionsrisk eller i närheten av brännbara vätskor, gaser eller damm.** Elektriska verktyg bildar gnistor som kan antända damm eller ångor.
- c) **Håll barn och andra personer borta under användningen av det elektriska verktyget.** Om uppmärksamheten avleds kan det hända att du förlorar kontrollen över elverktyget.

Elektrisk säkerhet

- a) **Maskinens stickkontakt måste passa i eluttaget.** Stickkontakten får inte ändras på något sätt. Använd ingen adapter tillsammans med skyddsjordade elverktyg. Oförändrade stickkontakter och passande eluttag minskar risken för elchock.
- b) **Undvik kroppskontakt med jordade ytor som till exempel på rör, värmeelement, spisar och kylskåp.** Risken för elchock är högre om din kropp är jordad.
- c) **Håll elektriska verktyg borta från regn eller fukt.** Om vatten tränger in i ett elektriskt verktyg ökar detta risken för elchock.
- d) **Använd kabeln endast för sitt avsedda ändamål, inte för att bära eller hänga upp maskinen eller för att dra stickkontakten ur eluttaget.** Håll elkablarna borta från värme, olja, skarpa kanter eller rörliga maskindelar. Skadade eller intrasslade kablar ökar risken för elchock.
- e) **Använd endast förlängningskablar som är avsedda för utomhus bruk om du använder ett elektriskt verktyg utomhus.** Användning av en förlängningskabel som är avsedd för utomhus bruk minskar risken för elchock.
- f) **Användning av en förlängningskabel som är avsedd för utomhus bruk minskar risken för elchock.** Anslutning av en elfelsbrytare minskar risken för elchock.

Personlig säkerhet

- a) **Arbeta koncentrerat och förståndigt när du använder ett elektriskt verktyg. Använd inte maskinen om du är trött eller under inflytande av droger, alkohol eller mediciner.** Ett ögonblicks koncentrationslöshet vid användning av elverktyget kan leda till allvarliga skador.
- b) **Bär personlig skyddsutrustning och alltid skyddsglasögon.** Att ha på sig skyddsutrustning, t ex. gasmask, halkfria skor, hjälm eller hörselskydd, var-tefter sort och användning av det elektriska verktyget minskar risken för personskador.
- c) **Undvik att maskinen startas oavsiktligt. Försäkra dig om att det elektriska verktyget är avstängt innan du ansluter det till elförsörjningen eller batteriet eller innan du lyfter eller bär det.** Om du har fingret på reglaget när du bär maskinen eller ansluter det till strömmen i påslaget tillstånd, kan detta

leda till olyckor.

- d) **Avlägsna justeringsverktyg och skruvnycklar innan du startar verktyget.** Om ett verktyg eller en skruvnyckel befinner sig i maskinens rörliga del kan detta leda till personskador.
 - e) **Undvik en icke normal kroppshållning. Stå stadigt och håll balansen.** Därigenom kan du kontrollera elverktyget bättre i oväntade situationer.
 - f) **Bär lämplig klädsel. Bär inga löst sittande kläder eller smycken. Håll hår, kläder och handskar borta från rörliga delar.** Löst sittande klädsel, smycken eller långt hår kan fastna i rörliga delar.
 - g) **Se till att anordningar för dammsugning och uppfångning av damm är ordentligt anslutna och används på rätt sätt om sådana kan monteras.** En dammsugare kan minska de hälsorisker som uppstår vid dammutveckling.
- Användning och hantering av elverktyget**
- a) **Överbelasta inte elverktyget. Använd det elektriska verktyg som din arbetsuppgift är avsedd för.** Med passande elektriska verktyg kan du arbeta bättre och säkrare inom önskat prestationsområde.
 - b) **Använd inte ett elektriskt verktyg om reglaget är skadat.** Ett elektriskt verktyg som man inte längre kan slå av och på är farligt och måste repareras.
 - c) **Dra kontakten ur eluttaget och/eller avlägsna batteriet innan du utför justeringar på maskinen, byter tillbehör eller lägger ifrån dig maskinen.** Dessa försiktighetsåtgärder minskar risken för att elverktyget startas oavsiktligt.
 - d) **Förvara elektriska verktyg utom räckhåll för barn när de inte används. Låt inte personer använda elverktyget om de inte vet hur man ska hantera det eller om de inte har läst dessa anvisningar.** Elektriska verktyg är farliga om de används av oerfarna personer.
 - e) **Värda dina verktyg omsorgsfullt. Kontrollera att rörliga maskindelar fungerar utan problem och inte sitter fast, att inga delar är trasiga eller skadade på ett sätt som påverkar elverktygets funktion. Lämna in skadade delar på reparation innan du använder elverktyget.** Många olyckor har förorsakats av dåligt skötta elektriska verktyg.
 - f) **Håll skärverktyg skarpa och rena.** Noggrant skötta skärverktyg med skarpa klingor fastnar mer sällan och är lättare att hantera.
 - g) **Använd elektriska verktyg, tillbehör, insatser osv. enligt dessa anvisningar och på det sätt som föreskrivs för den specifika maskinen. Ta hänsyn till arbetsomständigheterna och den uppgift som ska utföras.** Användning av elektriska verktyg för andra ändamål än de som avsetts kan leda till farliga situationer.

Service

- a) **Låt endast kvalificerad teknisk personal reparera ditt elverktyg och endast med reservdelar i original.** På så sätt garanteras en säker användning av elverktyget.

Säkerhetsanvisningar för alla användningssätt - Samlade säkerhetsanvisningar för slipnings- och sandpappersslipningsarbeten, tillsammans med stålborstar, för polering eller blästringsskärning

- a) **Detta elverktyg är avsett för användning som sandpappersslipare. Följ alla säkerhets- och bruksanvisningar, bilder och uppgifter som medföljer maskinen.** Om följande anvisningar inte följs kan detta leda till elchock, brand eller svåra personskador.
- b) **Detta elverktyg är inte avsett för slipningsarbeten, tillsammans med stålborstar, för polering eller blästringsskärning.** Om maskinen används för

ändamål som det inte är avsett för kan detta leda till risker och skador.

- c) **Använd endast de tillbehör som tillverkaren avser för detta elverktyg och som tillverkaren rekommenderar.** Att ett tillbehör kan fästas på elverktyget är ingen garanti för att det kan användas på ett säkert sätt.
- d) **Högsta tillåtna varvtal på tillbehöret måste vara minst lika högt som det varvtal som anges på elverktyget.** Tillbehör som roterar snabbare än vad som är tillåtet kan gå av och slungas loss.
- e) **Tillbehörets yttre diameter och tjocklek måste motsvara måttangivelserna på ditt elverktyg.** Tillbehör med felaktiga mått kan inte avskäras eller kontrolleras tillräckligt.
- f) **Slipskivor, flänsar, sliptallriker och andra tillbehör måste passa precis på ditt elverktygs slipspindel.** Tillbehör som inte passar precis på slipspindeln roterar oregelbundet, vibrerar mycket starkt och kan leda till förlust av kontrollen över elverktyget.
- g) **Använd inga skadade tillbehör. Kontrollera tillbehören, t ex. att slipskivorna inte splittrats eller är spruckna, att sliptallriker inte är spruckna eller starkt slitna, eller att stålborstarnas ståltrådar inte gått av, varje gång innan du använder maskinen. Om elverktyget eller ett tillbehör tappas måste du kontrollera att det inte är skadat, annars måste du använda ett annat tillbehör. Kör maskinen i en minut på högsta varvtal när du har kontrollerat och monterat tillbehöret. Håll dig själv och andra personer borta från det roterande tillbehöret. Skadade tillbehör går för det mesta sönder under denna testtid.**
- h) **Bär personlig skyddsutrustning. Använd ansiktsskydd, ögonskydd eller skyddsglasögon beroende på användningssättet. Om det behövs ska du även bära gasmask, hörselskydd, handskar eller specialförkläde för att skydda dig mot små slip- och materialpartiklar.** Ögonen måste skyddas mot de flygande föremål som uppstår vid diverse användningssätt. En gas- eller ansiktsmask måste bäras om damm utvecklas vid användningssättet. Om du utsätts för ihållande starkt buller kan du råka ut för hörselskador.
- i) **Se till att andra personer befinner sig på säkert avstånd från ditt arbetsområde. Alla som beträder arbetsområdet måste bära personlig skyddsutrustning.** Se till att andra personer befinner sig på säkert avstånd från ditt arbetsområde. Alla som beträder arbetsområdet måste bära personlig skyddsutrustning.
- j) **Greppa endast elverktyget i de isolerade handtagen när du utför arbeten vid vilka elverktyget kan komma åt dolda elledningar eller den egna elkabeln.** Kontakt med en spänningsförande elledning kan leda till att metalldelar på maskinen blir strömförande och därmed till elchock.
- k) **Håll elkabeln borta från rörliga maskindelar.** Om du tappar kontrollen över maskinen kan elkabeln gå av eller fastna och din hand eller arm kan hamna i det roterade tillbehöret.
- l) **Vänta alltid tills verktyget stannat helt innan du lägger det ifrån dig.** Ett tillbehör som roterar kan komma i kontakt med underlaget, vilket kan leda till att du förlorar kontrollen över elverktyget.
- m) **Bär inte omkring elverktyget i påslaget tillstånd.** Dina kläder kan fastna vid tillfällig kontakt med det roterande tillbehöret, och då är det möjligt att tillbehöret borrar in sig i din kropp.
- n) **Rengör regelbundet elverktygets ventilationshål.** Motorfläkten drar in damm i höljet, och en stark samling av metalldamm kan orsaka elektriska risker.

o) **Använd inte elverktyget i närheten av brännbara material.** Gnistor kan tända på dessa material-

p) **Använd inga tillbehör som kräver flytande kylmedel.** Användning av vatten eller andra flytande kylmedel kan leda till elchock.

Övriga säkerhetsanvisningar för alla användnings-sätt - Rekyl och motsvarande säkerhetsanvisningar

Rekyl är en plötslig reaktion som följer när ett tillbehör fastnar eller blockeras, t.ex. slipskiva, sliptallrik, stålborste osv. När ett tillbehörsverktyg fastnar eller blockeras stannar det abrupt. Därmed kan elverktyget slungas okontrollerat i motsatt riktning mot tillbehörsverktyget på det ställe där detta blockerats.

Om t.ex. en slipskiva fastnar i arbetsstycket, eller blockeras av detta, kan den kant av slipskivan som arbetar i arbetsstycket fastna och därigenom slipskivan brytas loss eller orsaka en rekyl. Slipskivan rör sig då i operatörens riktning eller åt annat håll, beroende på skivans rotationsriktning på det ställe som blockeras. Härvid kan slipskivor även gå av.

En rekyl är resultatet av en felaktig användning av elverktyget.

Den kan förhindras genom de försiktighetsåtgärder som beskrivs nedan.

- a) **Greppa elverktyget stadigt och håll din kropp och dina armar i en position som gör att du kan fånga upp rekyl. Använd alltid extrahandtaget, om sådant finns, för att ha så stor kontroll som möjligt över rekyl och reaktionsmoment vid drift med högt varvtal.** Operatören kan behärska rekyl och reaktionskrafter genom att iaktta lämpliga försiktighetsåtgärder.
- b) **Låt aldrig dina händer komma i närheten av roterande tillbehörsverktyg.** Tillbehöret kan komma i kontakt med dina händer vid rekyl.
- c) **Undvik att hålla din kropp i det område som elverktyget slungas till vid rekyl.** Rekyl driver elverktyget i motsatt riktning till den riktning slipskivan rör sig i på det ställe som blockeras.
- d) **Arbeta särskilt försiktigt vid hörn, skarpa kanter osv.** Förhindra att tillbehörsverktyg stöts tillbaka från arbetsstycket eller fastnar. Roterande tillbehörsverktyg tenderar att fastna i hörn, vid skarpa kanter eller när det stöts tillbaka. Detta orsakar en rekyl eller förlust av kontrollen.
- e) **Använd inget kedjesågblad eller tandat sågblad.** Sådana tillbehörsverktyg orsakar ofta rekyl eller förlust av kontrollen över elverktyget.

Övriga säkerhetsanvisningar vid sliparbeten med sandpapper - Särskilda säkerhetsanvisningar vid sliparbeten med sandpapper

a) **Använd inte för stora slippapper. Följ tillverkarens anvisningar om slippappers storlek.** Slippapper som står ut över sliptallrikens kant kan orsaka skador och leda till blockeringar, att slippappret rivs sönder eller till rekyl.

Övriga säkerhetsanvisningar

- a) **Anslut en dammsugare vid den medföljande adaptorn när du arbetar.**
- b) **Obs! Låt inte damm från slipningen komma i närheten av öppen eld, damm kan orsaka explosioner.**
- c) **Bär alltid skyddsglasögon och en dammskyddsmask när du utför slipningsarbeten, särskilt vid arbeten ovanför huvudet och vid bearbetning av kritiska material! När vissa material slipas (t.ex. blyhaltiga**

färger, vissa trä- och metallsorter) uppstår skadligt eller giftigt damm. Beröring eller inandning av detta damm kan utgöra en risk för operatören eller de personer som befinner sig i närheten.

Anvisningar om vibration och bullerutveckling

Håll bullerutvecklingen så låg som möjligt!

1. Använd enbart felfria elverktyg.
2. Se till att elverktyget regelbundet underhålls och rengörs.
3. Anpassa ditt arbetssätt till elverktyget.
4. Överbelasta inte elverktyget.
5. Låt teknisk personal kontrollera elverktyget vid behov.
6. Stäng av elverktyget när det inte används.

Övriga risker

Även om du använder elverktyget enligt föreskrifterna finns det vissa risker. Följande risker kan uppträda i samband med detta elverktygs konstruktion och utförande:

- a) Skador för hälsan som resulterar ur hand-/armvibrationer när maskinen används över en längre tidsperiod eller inte styrs och underhålls enligt anvisningarna.
- b) Person- och materialskador som orsakas av att tillbehör slungas loss ur/ från elverktyget, om dessa plötsligt skadas eller slits eller inte monterats på rätt sätt.
- c) Bränn- och skärskador när du rör vid tillbehör direkt efter användning och/ eller med bar hud.

Varning! Detta elektroverktyg bildar ett elektromagnetiskt fält under drift. Detta fält kan under vissa omständigheter påverka aktiva eller passiva medicinska implantat. För att minska risken för allvarliga eller dödliga skador rekommenderar vi att personer med medicinska implantat konsulterar sin läkare och tillverkaren av det medicinska implantatet innan elektroverktyget manövreras.

Utrustning bild A

1. Varvtalsjustering
2. Startlås
3. Grepp
4. Extragrepp
5. Sugjustering
6. Huvudbrytare
7. Dammsugaranslutning
8. Slip-platta
9. Slippapper 6 st. (Grovhet: 80, 100, 120, 150, 180, 240)
10. Flexibel sugslang
11. Damppåse
12. Bärsele
13. Reservkolborstar 2 st.
14. Skruvmejsel
15. Insexnyckel
16. Anslutningsadapter

Idrifttagning

Huvudbrytare och varvtalsjustering (bild 1+2)

Denna maskin är utrustad med ett startlås, så att maskinen förblir påslagen efter start.

- **Slå på maskinen med knappen „On“:** Aktivera huvudbrytaren (1) för att starta elverktyget
- **Permanent drift med knappen „On“:** Lås med startlåset (2) för permanent drift, så att maskinen förblir påslagen.
- **Stänga av maskinen med knappen „Off“:** För att stänga av maskinen trycker du kort på huvudbrytaren

(1) och släpper den genast igen.

- **Justera varvtal:** Du kan ställa in slip-plattans varvtal genom att justera hastighetsregulatorn (3).

Sätta på och byta ut slippapper (bild 3+4)

Obs: Se till att du inte bara stänger av maskinen utan även kopplar den från elnätet innan du sätter på eller byter ut slippappret.

- För att byta ut slippappret (1) lägger du maskinen på golvet. Fäst slippappret (1) på slip-plattan (2). Slippappret (1) fastnar automatiskt på slip-plattan (2). Se till att hålen på slip-plattan (2) och hålen på slippappret (1) ligger över varandra.

Anslutnings-set för dammsugare

Anslutningsstycket till dammsugaranordningen används för att koppla maskinen till tygpåsen. På så sätt utsätts användaren för mindre damm.

Koppla ihop maskinen med sugslangen (bild 5.1, 5.2, 5.3)

- Sätt anslutningsadaptern (1) på maskinens dammsugaranslutning (2) och vrid den för att låsa fast den.
- Sätt dammsugarslangen (3) i dammsugarabordningen (4).

Koppla ihop damppåsen med dammsugarslangen (bild 6.1, 6.2, 6.3, 6.4)

- Monteringsanvisning: Sätt slangen (1) i damppåsens anslutningsstycke (2). Se till att tappen i anslutningsstycket halkar på plats, så att slangen (1) är fast förbunden vid damppåsen (2). (bild 6.1, 6.2)
- Ta isär anordningen: Tryck på det fastlåsta anslutningsstycket på slangen (1) med hjälp av en skruvmejsel och drag ut slangen (1). (bild 6.3, 6.4)

Justera sugeffekten (bild 7)

- Vrid sugeffektsjusteringen tills önskad sugeffekt uppnåtts.

Elanslutning

Den installerade elmotorn är redo för drift. Anslutningen motsvarar gällande VDE- och DIN-bestämmelser.

Kundens elanslutning samt den förlängningskabel som används måste motsvara dessa föreskrifter.

Skadade elkablar

På elkablar uppstår ofta skador på isoleringen.

Orsaken kan vara:

- Tryckställen när kablar dras genom fönster eller dörrspringor.
 - Veck om kabeln fästs eller dragits på ett olämpligt sätt.
 - Snitt om man kört över kabeln.
 - Isoleringsskador om kabeln ryckts ur eluttaget.
 - Sprickor om isoleringen är gammal.
- Skadade elkablar får inte användas och är på grund av isoleringsskadorna **livsfarliga**.

Kontrollera regelbundet att elkablarna inte är skadade. Se till att kabeln inte är ansluten till elnätet när du utför kontrollen. Elkablar måste motsvara gällande VDE- och DIN- bestämmelser. Använd enbart kablar som är märkta med H 07 RN. Enligt föreskrifterna måste kablar vara märkta med typbeteckningen.

Växelströmsmotor

- Nätspänningen måste uppgå till 230 Volt – 50 Hz.
- Upp till 25 m långa förlängningskablar måste ha en diameter på 1,5 mm², och om de är längre än 25 m en diameter på minst 2,5 mm².
- Nätanslutningen ska säkras med en trög säkring 16 A.

Anslutningar och reparationer på elutrustningen får endast utföras av teknisk personal.

Ange följande data vid frågor.

- Motors strömsort
- Data på maskinens typskylt

När motors skickas tillbaka till tillverkaren måste alltid den kompletta drivenheten med reglage medfölja.

Följ säkerhetsanvisningarna!

Underhåll

Byta ut sliptallriken (bild 8.1, 8.2)

- Ta bort slippappret (1).
- Sätt insexnyckeln (3) i insexhålet i mitten på sliptallriken (2) och vrid den medsols för att avlägsna den skadade sliptallriken (2).
- Sätt på den nya sliptallriken (2) och fäst den.

Byta ut kolborstarna

Kolborstarna utsätts för slitage under användningens lopp. Därför bör kolborstarna kontrolleras regelbundet. För att undvika skador i kopplingskretsen måste båda kolborstarna bytas ut samtidigt.

OBS!

Kolborstarna får bara bytas ut av auktoriserad servicekraft. Maskinen får bara användas med båda borstarna!

Rengöring

Rengör maskinen efter varje användning

- Regelbunden rengöring kan förlänga maskinens livslängd och minska antalet reparationer.
- Det rekommenderas att rengöra anslutningsstycket och elmotorns komponenter utan vatten.
- Rengöringen bör ske omedelbart efter att delarna används.
- Rengör delarna med en hårborste och en torr trasa.













Service

Låt endast kvalificerad teknisk personal utföra underhållsarbeten på ditt elverktyg och använd enbart reservdelar av samma typ som originalen. På så sätt garanteras teknisk säkerhet under användningen.

Förvaring och transport

1. Förvara elverktyget på en torr och ventilerad plats utom räckhåll för barn, t.ex. uppe på ett skåp eller inlåst, när det inte används.
2. Förvara elverktyget, bruksanvisningen och ev. tillbehör i originalförpackningen om det går. På så sätt har du alltid all information och alla delar redo till hands.
3. Håll alltid i greppytorna när du bär elverktyget.
4. Packa in elverktyget ordentligt för transport eller använd originalförpackningen.
5. Skydda elektroverktyget från slag, stötar och starka vibrationer, särskilt vid transport i fordon.

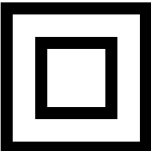
Forklaring af symbolerne på instrumentet

		<p>Advarsel! Muligt for manglende overholdelse Livsfare, risiko for personskade eller beskadigelse af værktøj!</p>
		<p>Før start drifts- og sikkerhedsinstruktioner Læs og følg!</p>
		<p>Brug beskyttelsesbriller!</p>
		<p>Brug høreværn!</p>
		<p>Hvis støv genereres åndedrætsværn!</p>
		<p>Beskyttelsesklasse II</p>

Producent:

scheppach Fabrikation
von Holzbearbeitungsmaschinen GmbH
Günzburger Straße 69
89335 Ichenhausen
Germany

Tekniske data

Byggemål LxBxH (mm)	380x260x260
Skivediameter (mm)	215
Omdrejningshastighed slibeskive min. (1/min)	1500
Omdrejningshastighed slibeskive maks. (1/min)	3000
Omdrejningshastighed slibeskive maks. (1/min)	1500
Vægt kg	3,4
Drev	
Motor V/Hz	230/50
Nominel effekt P1 (W)	1200

Lydparameter

Lydeffektniveau LWA	dB(A)	97,6
Lydtryksniveau LpA	dB(A)	86,6
Målusikkerhed K	dB(A)	3
Vibration	m/s ²	2,356
Målusikkerhed K	m/s ²	1,5

Henvisning:

De målte lydverdier blev målt i henhold til EN 60745.

Bær høreværn!

De målte totalsvingningsverdier (Triax-vektorsum) blev beregnet i henhold til normen EN 60745 .

Det i det foreliggende informationsblad angivne svingningsniveau blev målt i henhold til den i normen EN 60745 angivne standardtest og tjener til sammenligning af de forskellige apparater.

Niveauet kan anvendes til en første eksponeringsvurdering. Det angivne svingningsniveau gælder for de vigtigste anvendelser af apparatet. Men hvis apparatet benyttes til yderligere anvendelser med andet tilbehør eller i dårligt vedligeholdet stand, kan svingningsniveauet afvige fra angivelserne. Herved kan eksponeringsniveauet blive væsentligt forhøjet i løbet af den samlede arbejdstid.

En vurdering af svingningseksponeringen skal også tage højde for perioderne, hvor apparatet er slukket, eller tændt men ikke lige i brug. Herved kan eksponeringsniveauet blive væsentligt forringet i løbet af den samlede arbejdstid.

Yderligere sikkerhedsforanstaltninger til beskyttelsen af apparatets operatør mod påvirkninger fra svingninger skal foretages. Hertil tæller: Vedligeholdelse af apparat og tilbehør; at holde hænderne varme; organisering af arbejdsmonstre.

Bestemmelsesmæssig anvendelse

Den bestemmelsesmæssige anvendelse af dette el-værktøj omfatter tørslibning af store flader på tørre vægge til forberedelse før maling eller tapetsering ved brug af egnede slibeplader.

Dette el-værktøj er ikke egnet til bearbejdelse af små flader så som hjørner og kanter. Det egner sig heller ikke til afslibning af tapet og må ikke anvendes til vådslibning.

El-værktøjet må ikke anvendes til vinkelslibning eller skrubslibning, polering eller med ståltrådsbørster. Asbestholdige materialer må ikke bearbejdes med dette el-værktøj.

Dette el-værktøj er udelukkende beregnet til privat husholdningsbrug og må kun anvendes ifølge sin bestemmelse. Enhver anvendelse herudover er ikke bestemmelsesmæssig. For deraf opståede skader eller kvæstelser af enhver art hæfter brugeren / operatøren og ikke producenten.

Generelle oplysninger

- Efter udpakning, kontrolleres alle dele for transportskader. I tilfælde af klager skal leverandøren straks underrettes. Senere klager anerkendes ikke.
- Kontroller om forsendelsen er komplet.
- Før arbejdet skal du gøre dig bekendt med maskinen ved hjælp af betjeningsvejledningen.
- Anvend kun originale dele ved tilbehør, såvel som ved slid- og reservedele. Reservedele kan fås hos din forhandler.
- Ved bestilling angives varenummer, såvel som maskinens type og fremstillingsår.

BEMÆRK:

Producenten af dette udstyr er ikke ansvarlig i henhold til gældende lov om produktansvar for skader der opstår på maskinen eller som følge af denne maskine, ved:

- forkert håndtering,
- manglende overholdelse af betjeningsvejledningen, Reparationer udført af andre, uautoriserede medarbejdere,
- Installation af og udskiftning til ikke originale reservedele,
- ukorrekt brug, Svigt i det elektriske system ved manglende overholdelse af elektriske krav og VDE-bestemmelserne 0100, DIN 57113 / VDE0113.

Vi anbefaler:

Læs hele teksten i betjeningsvejledningen før montering og ibrugtagning.

Denne betjeningsvejledning skal hjælpe dig med at lære din maskine at kende og udnytte dens tilsigtede indsatsmuligheder. Betjeningsvejledningen indeholder vigtige oplysninger om hvordan du arbejder sikkert, fagligt og økonomisk rigtigt, og hvordan farer undgås, reparationsomkostninger spares, nedetid reduceres og maskinens pålidelighed og levetid øges. Ud over de sikkerhedsmæssige bestemmelser i denne betjeningsvejledning, skal dit lands regler vedrørende maskinens drift overholdes.

Betjeningsvejledningen, der beskyttes mod snavs og fugt i et plastikomslag, skal opbevares ved maskinen. Den skal læses inden arbejdet påbegyndes og overholdes af alle operatører. Kun personer der er oplært i at bruge maskinen og oplyst om de dermed forbundne farer, må arbejde med maskinen. Minimumsalderen skal overholdes.

Generelle sikkerhedshenvisninger for el-værktøjer

Advarsel! Læs alle sikkerhedshenvisninger og instruktioner! Forsømmelser i henhold til overholdelsen af sikkerhedshenvisningerne og instruktionerne kan forårsage elektrisk stød, brand og/eller svære kvæstelser!

Forsømmelser i henhold til overholdelsen af sikkerhedshenvisningerne og instruktionerne kan forårsage elektrisk stød, brand og/eller svære kvæstelser!

Det i sikkerhedshenvisningerne anvendte begreb „el-værktøj“ refererer til netdrevne el-værktøjer (med netledning) og til batteridrevne el-værktøjer (uden netledning).

Arbejdspladssikkerhed

- a) **Hold din arbejdsplads ren og godt oplyst.** Uorden eller uoplyste arbejdsområder kan føre til uheld.
- b) **Arbejd ikke med el-værktøjet i eksplosionstruede omgivelser, hvor der befinder sig brændbare væsker, gasarter eller støv.** El-værktøj producerer gløder, der kan antænde støv eller dampene.
- c) **Hold børn og andre personer væk under benyttelsen af el-værktøjet.** Hvis man bliver distraheret, kan man miste kontrol over el-værktøjet.

Elektrisk sikkerhed

- a) **Forbindelsesstikket på el-værktøjet skal passe ind i stikdåsen. Stikket må ikke på nogen måde ændres. Brug ikke adapterstik sammen med beskyttelsesjodet el-værktøj.** Uændret stik og passende stikdåser formindsker risikoen for et elektrisk stød.
- b) **Undgå kropskontakt med jordforbundne overflader såsom rør, radiatorer, komfurer og køleskabe.** Es besteht ein erhöhtes Risiko durch elektrischen Schlag, wenn Ihr Körper geerdet ist.
- c) **Hold el-værktøj væk fra regn og fugt.** Indtrængen af vand i el-værktøjet øger risikoen for et elektrisk stød.
- d) **Misbrug ikke ledningen til at bære eller ophænge el-værktøjet eller til at trække stikket ud af stikdåsen. Hold ledningen væk fra varme, olie, skarpe kanter eller bevægende apparatdele.** Beskadiget eller snoet ledning øger risikoen for et elektrisk stød.
- e) **Hvis du arbejder udendørs med et el-værktøj, brug kun forlængerledning, der også er egnet til udendørs brug.** Anvendelse af en forlængerledning, der er egnet til udendørs brug, formindsker risikoen for et elektrisk stød.
- f) **Hvis ikke det er muligt at undgå brug af el-værktøjet i fugtige omgivelser, brug et fejlstrømsrelæ.** Brugen af et fejlstrømsrelæ formindsker risikoen for et elektrisk stød.

Personsikkerhed

- a) **Vær opmærksom, hold øje med hvad du laver og brug din sunde fornuft, når du arbejder med et el-værktøj. Brug ikke el-værktøj, hvis du er træt eller er under indflydelsen af stoffer, alkohol eller medicin.** Et øjebliks uagtsomhed ved brug af el-værktøjet kan føre til alvorlige kvæstelser.
- b) **Bær personligt beskyttelsesudstyr og altid beskyttelsesbriller.** Brugen af personligt sikkerhedsudstyr, såsom støvmaske, skridsikre sikkerhedssko, beskyttelseshjelm eller høreværn alt efter art og anvendelse af el-værktøjet, formindsker risikoen for kvæstelser.
- c) **Undgå utilsigtet igangsættelse. Sikr at el-værktøjet er slukket, inden du slutter det til strømforsyningen og/eller batteriet, tager det op eller**

bærer det. Hvis du har fingeren på kontakten, mens du bærer el-værktøjet eller du slutter el-værktøjet til strømforsyningen, kan dette føre til uheld.

- d) **Fjern indstillingsværktøj eller skruenøgler, inden du tænder for el-værktøjet.** Et værktøj eller en nøgle, der befinder sig i en drejende apparatdel, kan føre til kvæstelser.
- e) **Undgå unormal kropsholdning. Sørg for at stå sikkert og hold ligevægten til enhver tid.** På denne måde kan du bedre kontrollere el-værktøjet i uventede situationer.
- f) **Bær velegnet beklædning. Bær ikke vid beklædning eller smykker. Hold hår, tøj og handsker væk fra bevægende dele.** Løs beklædning, smykker eller langt hår kan blive fanget ind i bevægende dele.
- g) **Hvis der kan monteres støvudsugnings- og opfangningsanordninger, sørg for, at disse er tilsluttet og anvendes korrekt.** Brug af en støvudsugning kan formindske farer ved støv.

Brug og behandling af el-værktøjet

- a) **Overbelast ikke apparatet. Brug det dertil beregnede el-værktøj til dit arbejde.** Med det korrekte el-værktøj arbejder du bedre og mere sikkert i det angivne ydelsesområde.
- b) **Brug ikke el-værktøjet, hvis kontakten er defekt.** Et el-værktøj, som ikke længere kan tændes eller slukkes, er farligt og skal repareres.
- c) **Træk stikket ud af stikdosen og/eller fjern batteriet, inden du indstiller apparatet, skifte tilbehørsdele eller lægge el-værktøjet væk.** Disse forholdsregler forhindrer utilsigtet start af el-værktøjet.
- d) **Opbevar ubenyttede el-værktøjer utilgængelige for børn. Lad ikke personer benytte el-værktøjet, der ikke er fortrolige med det eller som ikke har læst disse anvisninger.** El-værktøj er farligt, når det benyttes af uerfarne personer.
- e) **Plej el-værktøj omhyggeligt. Kontrollér, om bevægende dele fungerer perfekt og ikke går i baglås, om dele er i stykker eller er så beskadigede, at el-værktøjets funktion er forringet. Lad beskadigede dele reparere, før el-værktøjet bruges.** Mange uheld forårsages af dårligt vedligeholdte el-værktøjer.
- f) **Hold skæreværktøj skarpt og rent.** Omhyggeligt plejet skæreværktøj med skarpe skærekanter går mindre i baglås og er lettere at styre.
- g) **Brug el-værktøj, tilbehør, indsatsværktøj osv. i overensstemmelse med disse anvisninger. Tag herved højde for arbejdsbetingelserne og aktiviteten, der skal udføres.** Brugen af el-værktøj til andre end de dertil bestemte anvendelser kan føre til farlige situationer.

Service

- a) **Lad kun dit el-værktøj reparere af kvalificerede fagpersoner og kun med originale reservedele.** På denne måde sikrer man, at el-værktøjets sikkerhed bevares.

Sikkerhedshenvisninger for alle anvendelser - fælles sikkerhedshenvisninger ved slibning, sandpapirslibning, arbejde med ståltrådsbørster, polering og vinkelslibning.

- a) **Dette el-værktøj skal anvendes som sandpapirsliber. Overhold alle sikkerhedshenvisninger, anvisninger, afbildninger og data, som du får sammen med apparatet.** Hvis du ikke overholder følgende anvisninger, kan der forekomme elektrisk stød, brand og/eller svære kvæstelser.
- b) **Dette el-værktøj er ikke egnet til slibning, arbej-**

de med ståltrådsbørster, polering og vinkelslibning. Anvendelser, som el-værktøjet ikke er beregnet til, kan forårsage farer og kvæstelser.

- c) **Brug ikke tilbehør, der ikke er beregnet til el-værktøjet og anbefalet af producenten.** Bare fordi tilbehøret kan fastgøres til dit el-værktøj, garanterer det ikke sikker brug.
- d) **El-værktøjets tilladte hastighed skal være mindst så høj som den på el-værktøjet angivne højeste hastighed.** Tilbehør, der drejer hurtigere end tilladt, kan gå i stykker og flyve omkring.
- e) **Det udvendige diameter og tykkelse på indsatsværktøjet skal svare til måleangivelserne for dit el-værktøj.** Forkert dimensioneret indsatsværktøj kan ikke afskærmes eller kontrolleres tilstrækkeligt.
- f) **Slibeskiver, flanger, tallerkenslibeskiver eller andet tilbehør skal passe nøjagtigt til slibespindelen på dit el-værktøj.** Indsatsværktøj, der ikke passer nøjagtigt til slibespindelen på el-værktøjet, drejer uregelmæssigt, vibrerer meget stærkt og kan føre til at man mister kontrollen.
- g) **Brug ikke beskadiget indsatsværktøj. Kontrollér før hver brug indsatsværktøj såsom slibeskiver for afsplitninger og ridser, tallerkenslibeskiver for ridser, slitage eller stærk nedslidning, ståltrådsbørster for løse eller brækkede ståltråde.** Hvis el-værktøjet eller indsatsværktøjet falder ned, undersøg om det er beskadiget eller brug et ubeskadiget indsatsværktøj. Når du har undersøgt og indsat indsatsværktøjet, hold dig selv og personer i nærheden uden for det roterende indsatsværktøjs niveau og lad apparatet køre et minut på højeste hastighed. Beskadiget indsatsværktøj går oftest i stykker i denne testtid.
- h) **Bær personligt sikkerhedsudstyr. Alt efter anvendelse brug fuld ansigtsbeskyttelse, øjenbeskyttelse oder beskyttelsesbriller. Så vidt det er passende, bær støvmaske, høreværn, beskyttelseshandsker eller specieforklæde, der beskytter dig mod små slibe- og materialepartikler.** Øjnene skal beskyttes mod omkringflyvende fremmedlegemer, der opstår ved forskellige anvendelser. Støv- eller åndedrætsbeskyttelsesmasker skal filtrere opstående støv under anvendelsen. Hvis du er udsat for høj støj i længere tid, kan du pådrage dig høretab.
- i) **Sørg for at andre personer holder sig i sikker afstand til dit arbejdsområde. Enhver, der betræder arbejdsområdet, skal bære personligt beskyttelsesudstyr.** Brudstykker af arbejdsemnet eller brækkede indsatsværktøjer kan flyve væk og forårsage kvæstelser også uden for det direkte arbejdsområde.
- j) **Hold apparatet kun ved de isolerede gribeblader, mens du udfører arbejde, hvorved indsatsværktøjet kan ramme skjulte el-ledninger eller egen netledning.** Kontakt med en strømførende ledning kan også sætte apparatdele under spænding og føre til et elektrisk stød.
- k) **Hold netledningen væk fra drejende indsatsværktøjer.** Hvis du mister kontrollen over apparatet, kan netledningen blive skåret over eller grebet fat i og din hånd eller din arm kan komme ind i det drejende indsatsværktøj.
- l) **Læg aldrig el-værktøjet væk, før indsatsværktøjet står helt stille.** Det drejende indsatsværktøj kan komme i kontakt med fralægningsfladen, hvorved du kan miste kontrollen over el-værktøjet.
- m) **Lad ikke el-værktøjet køre, mens du bærer det.** Det drejende indsatsværktøj kan ved tilfældig kontakt gribe fat i dit tøj og bore sig ind i din krop.
- n) **Rengør regelmæssigt luftningsslidserne på dit el-værktøj.** Motorblæseren trækker støvet ind i

motorhuset og en kraftig samling af metalstøv kan forårsage elektriske farer.

- o) **Brug ikke el-værktøjet i nærheden af brændbare materialer.** Gløder kan antænde disse materialer.
- p) **Brug ikke indsatsværktøjer, der kræver flydende kølemidler.** Brugen af vand eller andre flydende kølemidler kan føre til et elektrisk stød.

Yderligere sikkerhedshenvisning for alle anvendelser - tilbageslag og relevante sikkerhedshenvisninger

Tilbageslag er den pludselige reaktion på grund af et hakkende eller blokeret drejende indsatsværktøj såsom slibeskive, tallerkenslibeskive, ståltrådsbørste etc. Hakken eller blokeringer fører til et pludseligt stop på det roterede indsatsværktøj. Derved slynges et ukontrolleret elektroværktøj imod indsatsværktøjets drejeretning på de blokerede dele.

Hvis f.eks. en slibeskive hakker eller blokerer i arbejdsemnet, kan kanten på slibeskiven, der er nedsænket i arbejdsemnet, blive siddende og derved brække slibeskiven eller forårsage et tilbageslag. Slibeskiven bevæger sig derefter hen imod eller væk fra operatøren, alt efter skivens drejeretning på det blokerede sted. Slibeskiver kan også brække på denne måde.

Et tilbageslag er resultatet af en forkert eller mangelfuld brug af el-værktøjet.

Det kan forhindres ved hjælp af egnede sikkerhedsforanstaltninger som beskrevet i det følgende.

- a) **Hold godt fast i el-værktøjet og bring din krop og dine arme i en position, hvor du kan opfange tilbageslagskræfter. Brug altid ekstragrebet, såfremt det forefindes, for at have størst mulig kontrol over tilbageslagskræfter eller reaktionsmomenter under opstart.** Indsatsværktøjet kan bevæge sig over din hånd ved tilbageslaget.
- b) **Før aldrig din hånd i nærheden af drejende indsatsværktøjer.** Tilbageslaget driver el-værktøjet i modsat retning til slibeskivens bevægelse på det blokerede sted.
- c) **Meiden Sie mit Ihrem Körper den Bereich, in den das Elektrowerkzeug bei einem Rückschlag bewegt wird.** Der Rückschlag treibt das Elektrowerkzeug in die Richtung entgegengesetzt zur Bewegung der Schleifscheibe an der Blockierstelle.
- d) **Arbejd særligt forsigtigt i området ved hjørner, skarpe kanter etc.** Forhindr indsatsværktøjet i at prelle tilbage fra indsatsværktøjet og gå i baglås. Det roterende indsatsværktøj er tilbøjelig til at gå i baglås ved hjørner og skarpe kanter eller når det preller af. Dette forårsager kontroltab eller tilbageslag.
- e) **Brug ikke kæde- eller takket savblad.** Sådanne indsatsværktøjer forårsager ofte tilbageslag eller tab af kontrol over el-værktøjet.

Yderligere sikkerhedshenvisninger om sandpapirslibning - Særlige sikkerhedshenvisninger om sandpapirslibning

- a) **Brug ikke overdimensionerede slibeblade, men følg producents angivelser om slibebladsstørrelse.** Slibeblade, der rager ud over tallerkenslibeskiven, kan forårsage kvæstelser samt blokering, udvinding af slibeplader eller føre til tilbageslag.

Yderligere sikkerhedshenvisninger

- a) **Tilslut en støvsuger til den medleverede adapter under arbejdet.**
- b) **Obs! Lad ikke slibestøv komme i nærheden af åben ild, støv kan være eksplosionsfarligt.**
- c) **Bær altid beskyttelsesbriller og en støvbeskyttelses-**

maske, når du udfører slibearbejde, især ved overkrops-arbejde og ved bearbejdning af kritiske materialer! Ved slibning af bestemte materialer (f.eks. blyfarver, mange træ- og metallsorter) opstår der skadeligt eller giftigt støv. Berøring ved eller indånding af dette støv kan frembringe en risiko for operatøren eller personer, der befinder sig i nærheden.

Henvisninger om vibrationen og støj udvikling

Begræns støj udvikling og vibration til et minimum!

1. Brug kun fejlfrie el-værktøjer.
2. Vedligehold og rengør el-værktøjet regelmæssigt.
3. Tilpas din arbejds metode til el-værktøjet.
4. Overbelast ikke el-værktøjet.
5. Lad el-værktøjet kontrollere i givet fald.
6. Sluk for el-værktøjet, når det ikke bruges.

Restrisici

Selv når du betjener dette el-værktøj i henhold til forskrifterne, består der altid restrisici. Følgende risici kan opstå i sammenhæng med dette el-værktøjs konstruktion og udførelse:

- a) Sundhedsskader, der resulterer fra hånd-arm-svingninger, såfremt apparatet anvendes over et længere tidsrum eller ikke føres og vedligeholdes korrekt.
- b) Kvæstelser og tingskader, forårsaget af omkringflyvende indsatsværktøjer, som på grund af pludselig beskadigelse, slitage eller forkert anbringelse uventet slynges ud af / fra el-værktøjet.
- c) Forbrændinger og snitkvæstelser, såfremt et indsatsværktøj berøres med den bare hud direkte efter brug.

Advarsel! Dette el-værktøj producerer et elektromagnetisk felt under driften. Dette felt kan under bestemte forhold påvirke aktive eller passive medicinske implantater. For at mindske risikoen for alvorlige eller dødelige kvæstelser anbefaler vi personer med medicinske implantater at konsultere deres læge og producenten af det medicinske implantat, inden el-værktøjet betjenes.

Udstyr Fig. A

1. Omdrejningstaljustering
2. Start-lås
3. Greb
4. Ekstra håndgreb
5. Udsugningsjustering
6. Hovedkontakt
7. Støvudsugningstilslutning
8. Slibeplade
9. Slibepapir 6 stk. (kornstørrelse: 80, 100, 120, 150, 180, 240)
10. Fleksibel udsugningsslange
11. Støvopsamlingsækk
12. Bærerem
13. Reservekontaktkul 2 stk.
14. Skruetrækker
15. Unbrakonøgle
16. Tilslutningsadapter

Igangsættelse

Hovedkontakt og omdrejningstaljustering (fig. 1+2)

Dette apparat er udstyret med en start-lås, således at apparatet forbliver tændt efter start.

- **Tænd for apparatet med „On“-tasten:** Aktivér hovedkontakten (1) for at starte el-værktøjet
- **Tænd for apparatet med „On“-tasten:** For vedvarende drift aktivér start-låsen (2) for at apparatet også fortsætter med at være i drift.
- **Sluk for apparatet med „Off“-tasten:** For at slukke

for apparatet tryk kortvarigt på hovedkontakten (1) og slip den straks igen.

- **Justering af omdrejningstallet:** Ved at stille på hastighedsregulatoren (3) kan du regulere slibepladens omdrejningstal.

Indsætning og udskiftning af slibepapiret (fig. 3+4)

Henvisning: Inden du indsætter eller fjerner slibepapiret sørg for, at apparatet ikke alene er slukket, men også er frakoblet strømforsyningen.

- For at udskifte slibepapiret (1), læg apparatet på gulvet. Tag slibepapiret (1) og fastgør det til slibepladen (2). Slibepapiret (1) forbinder sig selvstændigt med slibepladen (2). Sørg for at hullerne i slibepladen (2) flugter med hullerne i slibepapiret (1).

Tilslutningen for støvudsugningen

Tilslutningsstykket for støvudsugningsanordningen bruges til at forbinde apparatet med stofposen. Derved formindskes støvbelastningen for operatøren.

Forbind apparatet med udsugningsslange (fig.5.1, 5.2, 5.3)

- Sæt tilslutningsadapteren (1) på maskinens støvudsugningstilslutning (2) og drej den for at standse den.
- Sæt støvslangen (3) ind i støvudsugningsanordning (4).

Forbind støvopsamlingsækk med udsugningsslange (fig.6.1, 6.2, 6.3, 6.4)

- Monteringsvejledning: Sæt slangen (1) ind i støvopsamlingsækkens (2) tilslutningsstykke. Sørg for, at tappen i tilslutningsstykket falder i hak for at forbinde slangen (1) fast med støvopsamlingsækkens. (fig.6.1, 6.2)
- Afmontering: Tryk slangens (1) låste tilslutningsstykke sammen ved hjælp af en skruetrækker og træk det ud af slangen (1). (fig.6.3, 6.4)

Justering af sugedydelsen (fig.7)

- Drej på sugedydelsesjusteringen indtil den ønskede sugedydelse er opnået.

Elektrisk tilslutning

Den installerede elmotor er tilsluttet driftsklart. Tilslutningen svarer til de relevante VDE- og DIN bestemmelser. For kundens vedkommende skal net tilslutningen samt den anvendte forlængerledning svare til disse forskrifter.

Skadelige el-tilslutningsledninger

Der opstår ofte isoleringsskader på elektriske tilslutningsledninger.

Årsager er:

- Tryksteder når tilslutningsledninger er ført gennem vinduer eller døråbninger.
- Knæksteder på grund af ukendigt fastgørelse eller føring af tilslutningsledningen.
- Snitsteder hvis ledningen er blevet kørt over.
- Isoleringsskader hvis ledningen er revet ud af vægudsænen.
- Ridse på grund af ældning i isoleringen.

Sådanne skadelige el-tilslutningsledninger må ikke anvendes og er **livsfarlige** på grund af isoleringsskaderne.

Kontrollér tilslutningsledninger regelmæssigt for skader. Sørg for at tilslutningsledningen ikke hænger på strømforsyningsnettet, når du kontrollerer. Elektriske tilslutningsledninger skal overholde de relevante VDE- og

DIN-bestemmelser. Brug kun tilslutningsledninger med mærkning H 07 RN. Et påtryk af typebetegnelsen på tilslutningsledningen er obligatorisk.

Vekselstrømmotor

- Netspændingen skal være 230 volt – 50 Hz.
- Forlængerledninger op til 25 m lange skal have et tværsnit på 1,5 mm², over 25 m lange mindst 2,5 mm²,
- Nettilslutningen afsikres med 16 A sikring.

Tilslutninger og reparationer på det elektriske udstyr må kun udføres af en professionel elektriker.

Ved henvendelser, angiv venligst følgende data.

- Motorens strømtype
- Data på maskinens typeskilt

Ved returnering af motoren indsend altid den komplette drevenhed med afbryder.

Overhold sikkerhedsanvisningerne!

Vedligeholdelse

Udskiftning af tallerkenslibeskiven (fig.8.1, 8.2)

- Fjern slibepapiret (1).
- Stik unbrakonøglen (3) ind i sekskanthullet i midten af tallerkenslibeskiven (2) og drej den med uret for at fjerne den beskadigede tallerkenslibeskive (2).
- Indsæt den nye tallerkenslibeskive (2) og fastgør denne igen.

Udskiftning af kontaktkullene

Kontaktkullene er sliddele, der nedslides i løbet af bru- gen. Derfor skal kontaktkullene kontrolleres regelmæs- sigt. For at forhindre skader på afbryderkredsen skal begge kontaktkul udskiftes samtidigt.

OBS!

Udskiftningen af kontaktkullene må kun foretages af en autoriseret service-person. Apparatet må kun bruges med begge kul!

Rengøring

Rengør apparatet efter hver slibeprocess

- Regelmæssig rengøring af apparaterne kan forlænge apparatets levetid og formindske antallet af reparati- oner.
- Det anbefales at rengøre elmotorens tilslutningssty- ker og komponenter uden vand.
- Rengøring skal finde sted umiddelbart efter brug af delene.
- Rengør delene med en hårbørste og en tør klud.













Service

Lad vedligeholdelsen af dit el-apparat kun udføre af kvalificerede fagpersoner og brug kun reservedele af samme type. Derved garanteres den tekniske sikkerhed under brugen.

Opbevaring og transport

1. Når el-værktøjet ikke bruges, opbevar det på et tørt, godt ventileret sted utilgængeligt for børn, f.eks. på et højt skab eller et lukket sted.
2. Opbevar el-værktøjet, betjeningsvejledning og evt. tilbehør om muligt sammen i den originale emballage. Således har du altid alle informationer og dele klar ved hånden.
3. Bær altid el-værktøjet ved gribefladerne.
4. Indpak el-værktøjet for at undgå transportskader el- ler brug den originale emballage.
5. Beskyt el-værktøjet mod vibrationer og rystelser, især under transport i køretøjer.

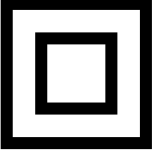
Forklaring av symbolene på instrumentet

		Advarsel! Mulig for manglende overholdelse Livsfare, risiko for personskade eller skade på verktøyet!
		Før instruksjoner start drifts- og sikkerhets lese og observere!
		Bruk vernebriller!
		Bruk hørselvern!
		Hvis det utvikles støv skal åndedrettsvern!
		beskyttelsesklasse II

Produsent:

scheppach Fabrikation
 von Holzbearbeitungsmaschinen GmbH
 Günzburger Straße 69
 89335 Ichenhausen
 Germany

Tekniske data

Dimensjoner LxBxH (mm)	380x260x260
Skivediameter (mm)	215
Turtall slipeskive min (1 / min)	1500
Turtall slipeskive maks. (1 / min)	3000
Lengde sugeslange (mm)	1500
Vekt kg	3,4
Drivverk	
Motor V / Hy	230/50
Nominelt forbruk P1 (w)	1200

Støyegenskaper

Lydeffektsnivå LWA	dB(A)	97,6
Lydtrykksnivå LpA	dB(A)	86,6
Usikkerhet K	dB(A)	3
Vibrasjon	m/s ²	2,356
Usikkerhet K	m/s ²	1,5

Obs:

Lydverdiene målt i henhold til EN 60745.

Benytt hørselvern!

Den totale svingningshastigheten (Triax-vektorsummen) måles i henhold til standard EN 60745:

Det svingningsnivået som angis i informasjonsbladet måles i henhold til testen som foreskrives i standard EN 60745 og tjener som sammenlikning mellom forskjellige maskiner.

Nivået kan benyttes til en første eksponeringsvurdering. Angitt svingningsnivå gjelder for maskinens viktigste bruksområde. Hvis maskinen benyttes på andre bruksområder, eller i dårlig stand,

kan svingningsnivået avvike fra angivelsene. På denne måten kan eksponeringsnivået for den totale arbeidstiden øke vesentlig.

Et estimat av svingningseksposeringen må også ta hensyn til den tid maskinen er avslått, eller påslått uten å være i bruk. På denne måten kan eksponeringsnivået for den totale arbeidstiden minske vesentlig.

Ytterligere sikkerhetstiltak må utføres for å beskytte maskinens operatør mot effekten av svingningene. Til disse regnes: Vedlikehold av maskinen og tilbehøret, å holde hendene varme, å organisere arbeidsmønster.

Forskriftsmessig bruk

Tiltent bruk av dette verktøyet inkluderer tørrsliping av store flater på tørre vegger før maling eller tapetsering, med egnede slipeskiver.

Dette verktøyet er ikke egnet for behandling små flater, som f.eks. hjørner og kanter. Den er heller ikke egnet for sliping av tapeter, og må ikke brukes til våtsliping. Det elektriske verktøyet skal ikke brukes som vinkelsliper ut eller skrubbsliping, polering eller med stålbørster. Asbestholdig materiale skal ikke bearbejdes med dette el.verktøyet.

Dette verktøyet er bare ment for private brukere, og skal bare brukes i henhold til bestemmelsene. All annen bruk utover dette er ikke tiltent. Det er brukeren / operatøren, og ikke produsenten, som er ansvarlig for enhver skade på utstyr eller personer som oppstår grunnet slik bruk.

Generelle merknader

- Sjekk alle deler for transportskade etter å ha pakket dem opp. Leverandøren må informeres øyeblikkelig om feil oppdages.
- Senere klager kan ikke vurderes.
- Sjekk at leveringen er fullstendig.
- Før maskinen settes i drift, gjør deg kjent med den ved å lese disse instruksjonene nøye.
- Reservedeler de liker på forhandler sin
- Inkluder artikkelnummer og maskinens type og konstruksjonsår ved bestilling.

Merk:

I henhold til gjeldende produktansvarslover er produsenten av dette apparatet ikke ansvarlig for skader som oppstår på eller i tilknytning til dette apparatet i tilfelle:

- feilaktig håndtering,
- ikke-overholdelse av bruksinstruksjonene,
- reparasjoner av tredjeparts ikke-autoriserte fagarbeidere,
- installering og bytting av uoriginale reservedeler,
- feilaktig bruk, feil i elektrisk system grunnet
- ikke-overholdelse av elektriske spesifikasjoner og bestemmelsene VDE 0100, DIN 57113 / VDE 0113

Anbefalinger :

Les alle bruksinstruksjonene før montering og bruk av apparatet.

Disse bruksinstruksjonene er tiltent å gjøre det enklere for deg å bli kjent med apparatet ditt og nyttiggjøre deg dets tiltente bruksmuligheter.

Bruksinstruksjonene inneholder viktige merknader om hvordan jobbe sikkert, korrekt og økonomisk med maskinen din, og hvordan unngå farer, spare reparasjonskostnader, redusere dødtid og øke maskinens pålitelighet og levetid.

I tillegg til sikkerhetsbestemmelsene heri må du også overholde gjeldende bestemmelser for ditt land i forhold til bruk av maskinen.

Putt bruksinstruksjonene i en klar plastlomme for å beskytte dem mot skitt og fuktighet, og lagre dem i nærheten av maskinen. Instruksjonene må leses og forstås av hver operatør før arbeide startes. Kun personer som har blitt opplært i bruk av maskinen og har blitt informert om de relaterte farene og risikoene har tillatelse til å bruke maskinen. Påkrevd minimumsalder må overholdes. I tillegg til sikkerhetsmerknadene i disse bruksinstruksjonene og spesialbestemmelsene for ditt land, må de generelt anerkjente tekniske reglene for bruk av maskiner for trearbeid overholdes.

Generelle sikkerhetsinstruksjoner for el.verktøy

Advarsel! Les alle sikkerhetsforskrifter og alle instruksjoner! Forsømmelser i henhold til å overholde sikkerhetsinformasjon og instruksjoner, kan føre til elektrisk støt, brann og / eller alvorlige skader!

Ta vare på alle sikkerhetsregler, og anvisninger for fremtiden.

Det i sikkerhetseferansene brukte uttrykket „el.verktøy“, refererer til nettstrøm el.verktøy (med nettkabel), og til batteridrevet el.verktøy (uten nettkabel).

Sikkerhet på arbeidsplassen

- a) **Hold arbeidsplassen ren og godt belyst.** Uryddige eller mørke områder kan føre til ulykker.
- b) **Ikke arbeid med el.verktøyet i eksplosjonsfarlige atmosfærer, der det er brennbare væsker, gass eller støv.** El.verktøy produserer gnister som kan antenne støv eller damper.
- c) **Hold barn og andre personer borte ved bruk av el.verktøyet.** Hvis du blir forstyrret, kan du miste kontrollen over el.verktøyet.

El.sikkerhet

- a) **Tilkoblingsplugg på el.verktøyet må passe inn i stikkkontakten.** Pluggen må ikke endres på noen måte. Ikke bruk adapterstøpsler sammen med beskyttelsesjorder el.verktøy. Uendret plugg og matchende stikkontakter reduserer risikoen for elektrisk støt.
- b) **Unngå kroppskontakt med jordede overflater slik som rør, radiatorer, komfyrer og kjøleskap.** Det er en økt risiko for elektrisk støt når kroppen din er jordet.
- c) **Hold el.verktøy unna regn og fuktighet.** Opptak av vann inn i el.verktøyet øker risikoen for elektrisk støt.
- d) **Ikke misbruk ledningen til å bære eller henge opp verktøyet i, eller til å trekke pluggen ut av kontakten.** Hold ledningen unna varme, olje, skarpe kanter, og bevegelige deler. Skadet eller vridd ledningen øker risikoen for elektrisk støt.
- e) **Hvis du arbeider utendørs med et el.verktøy, må skjøteledning også være egnet for utendørs bruk.** Bruken av en skjøteledning beregnet for utendørs bruk, reduserer risikoen for elektrisk støt.
- f) **Hvis det ikke er mulig å unngå bruk av el.verktøyet i et fuktig miljø, kan du bruke en jordfeilbryter.** Bruk av jordfeilbryter reduserer faren for elektrisk støt.

Personlig sikkerhet

- a) **Se opp, pass på hva du gjør, og bruk sunn fornuft når du arbeider med et el.verktøy.** Ikke bruk maskinen når du er trett, eller er påvirket av narkotika, alkohol eller medikamenter. Et øyeblikks uaktsomhet under bruk av maskinen kan føre til alvorlige skader.
- b) **Bruk personlig verneutstyr og vernebriller.** Bruk av personlig verneutstyr som støvmaske, sklisikre vernesko, hjelm og hørselsvern, avhengig av naturen og bruken av el.verktøyet, reduserer risikoen for skader.
- c) **Unngå utilsiktet start.** Forsikre deg om at el.verktøyet er slått av før du kobler det til strømmettet og / eller batteriet, løfter det opp, eller bærer det. Hvis du har fingeren på bryteren når du bærer el.verktøyet, eller når du kobler maskinen til strømforsyningen, kan dette føre til ulykker.
- d) **Fjern innstillingsverktøy eller skrunøkler før du slår på el.verktøyet.** Et verktøy eller en nøkkel, som er i en roterende apparatdel, kan føre til skader.

- e) **Unngå unormal kroppsholdning.** Sørg for å stå stødig, og hold balansen til enhver tid. På denne måten kan du bedre kontrollere el.verktøyet i uventede situasjoner.
- f) **Bruk egnede klær.** Ikke ha vide klær eller smykker. Hold hår, klær og hansker unna bevegelige deler. Løse klær, smykker eller langt hår kan sette seg fast i bevegelige deler.
- g) **Hvis det kan monteres støvavsug og oppfangningsanordninger, sørg for at disse er tilkoblet og brukes riktig.** Bruk av et støvavsug kan redusere farene ved støv.

Bruk og behandling av el.verktøyet

- a) **Ikke overbelaste apparatet.** Bruk dertil beregnet el.verktøy til arbeidet ditt. Med riktig verktøy gjør du jobber bedre og sikrere innenfor det angitte ytelsesområdet.
- b) **Ikke bruk maskinen hvis bryteren er defekt.** Et el.verktøy som ikke lenger kan slås av eller på, er farlig og må repareres.
- c) **Trekk ut stikkkontakten og / eller ta ut batteriet, før du stiller inn enheten, skifter tilbehør eller legger vekk el.verktøyet.** Disse tiltakene forhindrer utilsiktet start av el.verktøyet.
- d) **Oppbevar el.verktøyet utilgjengelig for barn.** Ikke la folk som ikke er kjent med det, eller som ikke har lest disse anvisningene, bruke verktøyet. Elektroverktøy er farlige når de brukes av uerfarne personer.
- e) **Ta godt vare på el.verktøyet.** Kontroller om de bevegelige delene fungerer perfekt, og ikke bli sittende fast på deler som er ødelagt eller så skadet at maskinen er svekket. La skadede deler repareres før maskinen brukes. Mange ulykker er forårsaket av dårlig vedlikeholdt el.verktøy.
- f) **Hold skjæreverktøy skarpt og rent.** Velholdt skjæreverktøy med skarpe skjærekanter kjører seg sjeldnere fast, og er lettere å kontrollere.
- g) **Bruk el.verktøy, tilbehør, verktøy osv. i samsvar med disse instruksjonene.** Ta herved høyde for arbeidsforholdene, og aktiviteten som skal utføres. Bruk av el.verktøyet til noe annet enn de spesifikke bruksområdene kan føre til farlige situasjoner.

Service

- a) **La bare el.verktøyet ditt repareres av kvalifiserte spesialister, og kun med originale reservedeler.** På denne måten sikrer vi at el.verktøyets sikkerhet opprettholdes.

Sikkerhetsregler for alle bruksområder - felles sikkerhetsinformasjon ved sliping, sandpaprsliping, arbeide med stålborster, polering og vinkelsliping.

- a) **Dette el.verktøyet skal brukes som en slipemaskin.** Følg alle sikkerhetsregler, instruksjoner, bilder og data som du får med apparatet. Hvis du ikke overholder disse instruksjonene, kan det oppstå elektrisk støt, brann og / eller alvorlig personskade.
- b) **Dette el.verktøyet er ikke egnet for sliping, arbeide med stålborster, polering og vinkelsliping.** Bruk el.verktøyet ikke er ment for, kan forårsake farer og skader.
- c) **Ikke bruk tilbehør som ikke er beregnet for maskinen eller er anbefalt av produsenten.** Bare fordi tilbehøret kan monteres på el.verktøyet, garanterer det ikke sikker bruk.
- d) **El.verktøyets tillatte hastighet skal være minst like høy som den på el.verktøyet angitte maksimale hastighet.** Tilbehør som dreier raskere enn den nominelle hastigheten kan gå i stykker og løsne.
- e) **Utvendig diameter og tykkelse på tilbehøret må samsvare med målangivelsene på el.verktøyet.**

Feildimensjonerte tilbehør kan ikke sikres eller kontrolleres tilstrekkelig.

- f) **Skiver, flenser, plateslipeskiver eller annet tilbehør må passe nøyaktig på sliperondellen på el.verktøyet ditt.** Tilbehørsverktøy som ikke passer nøyaktig til sliperondellen på el.verktøyet vil dreie uregelmessig, vibrere for mye, og kan føre til tap av kontroll.
- g) **Ikke bruk skadet tilbehør. Sjekk bits og slipeskiver for bruddbiter og riper, slipeplater for riper, slitasje eller overdreven slitasje, stålbørster for løse eller ødelagte ståltråder, før hver bruk. Hvis el.verktøyet eller arbeidsverktøyet faller ned, sjekk om det er skadet eller bruk uskadet tilbehør. Når du har undersøkt og satt på tilbehøret, hold deg selv og personer i nærheten utenfor det roterende tilbehørets nivå, og la maskinen gå i ett minutt på høyeste hastighet.** Skadet tilbehør går vanligvis i stykker i løpet av denne testtiden.
- h) **Bruk personlig verneutstyr. Avhengig av bruken, benytt fullt ansiktsvern, øyebeskyttelse eller beskyttelsesbriller. Så langt det er hensiktsmessig, bruk støvmaske, hørselvern, vernehansker eller spesialforkle, som beskytter deg mot små slipe- og materialpartikler.** Beskytt øynene mot flygende fremmedlegemer som oppstår ved ulik bruk. Støv eller åndedrettsvernemasker, for å filtrere støv under bruk. Hvis du er utsatt for sterk støv i lang tid, risikerer du hørselstap.
- i) **Pass på at andre personer holder tilstrekkelig avstand til arbeidsområdet. Alle som går inn i arbeidsområdet må bruke personlig verneutstyr.** Fragmenter av arbeidsstykket, eller ødelagt tilbehør kan fly bort og forårsake skader utover nærområdet for bruken.
- j) **Hold enheten i de isolerte gripeflatene når du utfører arbeid der innsatsverktøyet kan treffe skjulte strømløpninger, eller egen strømløpning.** Kontakt med live wire kan også sette delene på enheten under spenning, og føre til et elektrisk støt.
- k) **Hold strømløpningen borte fra roterende biter og kniver.** Hvis du mister kontrollen over enheten, kan ledningen bli kuttet, eller tas tak i, og hånden eller armen din kan komme inn i det roterende tilbehørsverktøyet.
- l) **Legg aldri el.verktøyet bort før tilbehørsverktøyet står stille.** Det roterende tilbehørsverktøyet kan komme i kontakt med overflaten, og føre til at du kan miste kontrollen over el.verktøyet.
- m) **Ikke la maskinen gå når du bærer den.** Det roterende innsatsverktøyet kan tilfeldig gripe fatt i klærne dine, og bore seg inn i kroppen din.
- n) **Rengjør luftåpninger på dine el.verktøy jevnlig.** Motorviften trekker støv inn i motorhuset, og en kraftig samling av metallstøv kan medføre elektrisk fare.
- o) **Ikke bruk el.verktøy i nærheten av brannfarlige materialer.** Glo kan antenne disse materialene.
- p) **Ikke bruk tilleggsverktøy som krever flytende kjølemidler.** Anvendelse av vann eller andre flytende kjølemidler kan resultere i elektrisk støt.

Ekstra sikkerhetsreferanse for alle bruksområder - tilbakeslag og relevant sikkerhetsinformasjon

Tilbakeslag er den plutselige reaksjon på grunn av et hakkete eller blokkert roterende verktøy, som f.eks. slipeskive, slipeskiveplate, stålbørste, osv. Hakke eller hindringer som fører til en plutselig stopp på det roterende tilleggsverktøyet. Dermed kastes et ukontrollert el.verktøy mot tilleggsverktøyet rotasjonsretning på de blokkerte delene.

Hvis, for eksempel, en slipeplate hakker eller blokkeres i arbeidsstykket, kan kanten på slipeplaten som kan synke ned i arbeidsstykket, bli sittende fast, og dermed brenne slipeplaten eller forårsake tilbakeslag. Slipeplaten beveger seg deretter mot eller bort fra brukeren, avhengig av rotasjonsretningen på platen på det blokkerte området. Slipeplater kan også brenne av på denne måten.

Tilbakeslag er et resultat av feil eller mangelfull bruk av el.verktøyet.

Det kan forhindres ved passende sikkerhetstiltak som beskrevet nedenfor.

- a) **Hold el.verktøyet godt fast, og plasser kroppen og armene i en posisjon der du kan fange opp tilbakeslagskrefter. Bruk alltid hjelpehåndtaket, hvis det finnes, for å ha maksimal kontroll over tilbakeslagskrefter eller reaksjonsmomentene ved oppstart.** Operatøren kan ved egnede sikkerhetsforanstaltninger takle tilbakeslags- og reaksjonskrefter.
- b) **Ha aldri hånden i nærheten av roterende redskaper.** Tilleggsverktøyet kan bevege seg over hånden din ved tilbakeslag.
- c) **Unngå området der el.verktøyet vil bevege seg ved et tilbakeslag, med kroppen din.** Tilbakeslaget driver el.verktøyet i motsatt retning av slipeplaten bevegelse på det blokkerte området.
- d) **Arbeid spesielt forsiktig i området med hjørner, skarpe kanter osv. Unngå at tilleggsverktøyet spretter tilbake og går i lås.** Spinning tilbehør har en tendens til å gå låst opp på hjørner og skarpe kanter eller når den spretter av. Dette fører til tap av kontroll eller tilbakeslag.
- e) **Ikke bruk bøyd eller taggete sagblad.** Slike tilleggsverktøy fører ofte til tilbakeslag eller tap av kontroll over el.verktøyet.

Ytterligere sikkerhetsinformasjon om sandpapirsliping - Spesielle sikkerhetsinstruksjoner om sandpapir

- a) **Ikke bruk for store slipepapir, men følg produsentens indikasjoner for slipepapirstørrelse.** Sliping som stikker utover platen på slipeskiven kan forårsake personskader, samt blokkering, avrivning av slipeplater eller føre til tilbakeslag.

Ytterligere sikkerhetsinformasjon

- a) Koble en støvsuger til adapteren som følger med under arbeidet.
- b) **Obs! Ikke la slipestøv komme nær åpen flamme, da støv kan være eksplosjonsfarlig.**
- c) **Bruk alltid vernebriller og støvmaske når du utfører slipearbeid, spesielt ved arbeid i overkroppshøyde, og ved arbeid på kritisk materiell!** Ved sliping av visse materialer (f.eks. Blyfarger, mange tre- og metallvarianter) skapes skadelig eller giftig støv. Berøring eller innånding av støv kan utgjøre fare for brukeren eller personer i nærheten.

Referanser om vibrasjon og støyutvikling

Begrens støv og vibrasjoner til et minimum!

1. Bruk kun feilfrie el.verktøy.
2. Vedlikehold og rengjør maskinen regelmessig.
3. Tilpass arbeidsmetoden din for el.verktøyet.
4. Ikke overbelast maskinen.
5. La el.verktøyet kontrollere der dette er hensiktsmessig.
6. Slå av el.verktøyet når det ikke er i bruk.

Restrisiko

Selv ved bruk av denne maskinen i henhold til regelverket, er det alltid en restrisiko. Følgende risikoer kan oppstå i forbindelse med denne el.verktøykonstruksjonen og utførelsen:

- Helseskader som følge av hånd-arm vibrasjoner, hvis det brukes over en lengre periode, eller ikke brukes og vedlikeholdes riktig.
- Personskader og eiendomsskader forårsaket av flygende tilleggsverktøy som skyldes plutselige skader, slitasje eller feilplassering, slynges uventet ut av / fra el.verktøyet.
- Brannskår og kuttskader hvis verktøyet berøres med bar hud direkte etter bruk.

Advarsel! Dette el.verktøyet skaper et elektromagnetisk felt under bruk. Dette feltet kan under visse omstendigheter forstyrre aktive eller passive medisinske implantater. For å redusere risikoen for alvorlig, eller livstruende skade, anbefaler vi at personer med medisinske implantater rådfører seg med sin lege og produsenten av det medisinske implantatet innen el.verktøyet brukes.

Utstyr fig. A

- Turtallsjustering
- Startlås
- Grep
- Ekstragrep
- Sugejustering
- Hovedbryter
- Støvsugertilslutning
- Slipeplate
- Slipepapir 6 stk. (Grovhet: 80, 100, 120, 150, 180, 240)
- Fleksibel sugeslange
- Støvpose
- Bæresele
- Reservekullbørster 2 stk.
- Skrutrekker
- Unbrakonøkkel
- Tilslutningsadapter

Idrifttagning

Hovedbryter og turtallsjustering (fig. 1+2)

Denne maskinen er utstyrt med en startlås, slik at maskinen forblir påslått etter start.

- Slå på maskinen med knappen „On“:** Aktiver hovedbryteren (1) for å starte el-verktøyet
- Permanent drift med knappen „On“:** Lås med startlåsen (2) for permanent drift, slik at maskinen forblir påslått.
- Slå av maskinen med knappen „Off“:** For å slå av maskinen trykker du kort på hovedbryteren (1), og slipper den straks igjen.
- Justere turtall:** Du kan stille inn slipeplatens turtall ved å justere hastighetsregulatoren (3).

Sette på og bytte ut slipepapir (fig. 3+4)

Obs: Pass på at du ikke bare slår av maskinen, men også kople fra strømmettet før du setter på eller byter ut slipepapiret.

- For å bytte ut slipepapiret (1) legger du maskinen på gulvet. Fest slipepapiret (1) på slipeplaten (2). Slipepapiret (1) fastes automatisk på slipeplaten (2). Pass på at hullene på slipeplaten (2) og hullene på slipepapiret (1) ligger over hverandre.

Tilslutningsdel for støvsugere

Tilslutningsstykket til støvsugeranordningen benyttes til å koble maskinen til støvposen. På denne måten utsettes brukeren for mindre støv.

Kople maskinen til sugeslangen (fig. 5.1, 5.2, 5.3)

- Sett tilslutningsadapteren (1) på maskinens støvsugertilkopling (2), og vri den for å låse den fast.
- Sett støvsugerslangen (3) i støvsugeruttaket (4).

Kople sammen støvsugerposen med støvsugerslangen (fig. 6.1, 6.2, 6.3, 6.4)

- Monteringsanvisning: Sett slangen (1) i støvsugerposens tilkoplingsdel (2). Pass på at tappen i tilkopplingsdelen faller på plass, slik at slangen (1) er fast forbundet ved støvposen (2). (fig. 6.1, 6.2)
- Ta sammenstillingen fra hverandre: Trykk på det fastlåste tilslutningsstykket på slangen (1) ved hjelp av en skrutrekker, og dra ut slangen (1). (fig. 6.3, 6.4)

Justere sugeeffekten (bild 7)

- Vri sugeeffektsjusteringen til ønsket sugeeffekt oppnås.

EI-tilkobling

Den installerte el-motoren er klar for drift. Tilkoblingen overholder gjellende VDE- og DIN-bestemmelser. Kundens el-tilkobling, samt den skjøteledningen som anvendes, må overholde disse forskriftene.

Skadede el-ledninger

På el-ledninger oppstår det ofte skader på isolasjonen. Årsaken kan være:

- Trykkpunkter når ledninger dras gjennom vinduer eller døråpninger.
- Folder dersom ledningen har satt seg fast, eller blitt trukket på en uegnet måte.
- Kutt om man har kjørt over ledningen.
- Isolasjonsskader om ledningen er trukket hardt ut av strømkontakten.
- Sprekker dersom isolasjonen er gammel.

Skadde el-ledninger skal ikke brukes, og er **livsfarlige** på grunn av isolasjonsskadene.

Kontrollere regelmessig at el-ledningene ikke er skadet. Pass på at el-ledningen ikke er tilkoblet strømmettet når du utfører kontrollen. EI-ledninger må overholde gjeldende VDE- og DIN-bestemmelser. Bruk bare ledninger som er merket med H 07 RN. I henhold til reglene skal ledninger være merket med typebetegnelse.

Vekselstrømsmotor

- Nettspenningen må være 230 Volt – 50 Hz.
- Opp til 25 m lange skjøteledninger må ha en diameter på 1,5 mm², og hvis de er lengre enn 25 m ha en diameter på minst 2,5 mm².
- Nettilkoblingen skal sikres med en treg 16 A sikring.

Tilkoblinger og reparasjoner på el-utstyret skal bare utføres av teknisk personell.

Angi følgende data ved spørsmål.

- Angi følgende data ved spørsmål.
- Data på maskinens typeskilt

Når motoren sendes tilbake til produsenten skal alltid den komplette drivenheten med regulering medfølge.

Følg sikkerhetsanvisningene!

Vedlikehold

Bytte ut slipetallerkenen (fig. 8.1, 8.2)

- Ta bort slipepapiret (1).
- Sett unbrakonøkkelen (3) i unbrakohullet i midten av slipetallerkenen (2), og vri den medurs for å løsne den skadede slipetallerkenen (2).
- Sett på den nye slipetallerkenen (2), og fest den.

Bytte ut kullbørstene

Kullbørstene utsettes for slitasje gjennom bruk. Derfor skal kullbørstene kontrolleres regelmessig. For å unngå skader i koblingskretsen, må begge kullbørstene byttes ut samtidig.

OBS!

Kullbørstene skal bara byttes ut av autorisert arbeidskraft. Maskinen skal bara benyttes med begge børstene!

Rengjøring

Rengjør maskinen etter hver bruk

- Regelmessig rengjøring kan forlenge maskinens levetid, og minske antallet reparasjoner.
- Det anbefales å rengjøre tilkoblingsdelen og el-motorens komponenter uten vann.
- Rengjøringen skal skje umiddelbart etter at delene har vært brukt.
- Rengjør delene med en hårbørste og en tørr klut.





Service

La bare kvalifisert teknisk personal utføre vedlikeholdsarbeid på ditt el-verktøy, og bruk bare reservedeler av samme type som originalen. Slik garanteres teknisk sikkerhet under bruk.

Oppbevaring og transport

1. Når verktøyet ikke er i bruk, skal det oppbevares på et tørt, godt ventilert sted utilgjengelig for barn, for eksempel i et høyt skap eller et lukket sted.
2. Oppbevar el.verktøyet, bruksanvisningen og mulig tilbehør om mulig i originalemballasjen. Dermed har du alltid all informasjon og deler for hånden.
3. Alltid bære el.verktøyet i gripeflatene.
4. Pakk inn el.verktøyet for å unngå transportskader, eller bruk originalemballasjen.
5. Beskytt maskinen mot vibrasjoner, spesielt under transport i kjøretøy.

Spiegazione dei simboli sull'apparecchio

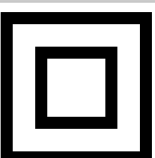
	IT CH	Attenzione! Possibile per il mancato rispetto Pericolo di morte, rischio di lesioni o danni allo strumento!
	IT CH	Avvertimento – Per ridurre il rischio di lesioni leggete le istruzioni per l'uso!
	IT CH	Indossate gli occhiali protettivi!
	IT CH	Portate cuffie antirumore!
	IT CH	Mettete una maschera antipolvere!
	IT CH	classe di protezione II

Fabbricante:

scheppach Fabrikation
 von Holzbearbeitungsmaschinen GmbH
 Günzburger Straße 69
 89335 Ichenhausen
 Germany

Dati tecnici

Dimensioni LxPxA (mm)	380x260x260
Diametro del disco (mm)	215
Numero di giri della mola al min. (1/min)	1500
Numero di giri max. della mola (1/min)	3000
Lunghezza del tubo di aspirazione (mm)	1500
Peso (kg)	3,4
Azionamento	
Motore V/Hz	230/50
Assorbimento nominale P1 (W)	1200

Impedenza d'onda caratteristica

Livello di potenza sonora LWA	dB(A)	97,6
Livello di pressione acustica LpA	dB(A)	86,6
Incertezza della misura K	dB(A)	3
Vibrazione	m/s ²	2,356
Incertezza della misura K	m/s ²	1,5

Nota:

i valori acustici misurati sono rilevati ai sensi della normativa EN 60745.

Uso di protezioni per l'udito!

I valori di oscillazione complessivi misurati (somma vettoriale Triax) sono rilevati ai sensi della normativa EN 60745:

il livello di oscillazione indicato nel presente modulo informativo è stato misurato conformemente al test standard prescritto dalla normativa EN 60745 e viene utilizzato per confrontare i diversi apparecchi.

Il livello può essere utilizzato per una prima valutazione di esposizione. Il livello di oscillazione indicato è valido per le principali applicazioni dell'apparecchio. Tuttavia, nel caso in cui l'apparecchio venga utilizzato per successive applicazioni con altri accessori o in cattive condizioni, il livello di oscillazione può differire dai dati forniti. In questo modo, il livello di esposizione può aumentare considerevolmente nel corso dell'intero periodo di lavoro.

Una valutazione dell'esposizione alle oscillazioni deve tenere conto anche dei periodi di inattività o dell'apparecchio o dei tempi in cui esso sia attivato ma non in uso. In questo modo il livello di esposizione può ridursi considerevolmente durante l'intero periodo di lavoro.

Per la protezione del personale che utilizza l'apparecchio contro gli effetti delle oscillazioni, devono essere adottate misure di sicurezza supplementari. Queste misure includono, tra l'altro, la manutenzione dell'apparecchio e degli accessori, le misure necessarie

per mantenere calde le mani, l'organizzazione di modelli di lavoro.

Uso previsto

La destinazione d'uso di questo utensile elettrico include la levigatura a secco di ampie superfici di muratura a secco, prima di verniciare o apporre carta da parati, utilizzando dischi abrasivi idonei.

Per la lavorazione di superfici piccole come angoli e bordi, questo utensile elettrico non è idoneo. Inoltre, non è idoneo per la levigatura di carta da parati e non può essere utilizzato per la levigatura a umido.

L'utensile elettrico non può essere usato come dispositivo di taglio o molatura, lucidatore o con spazzole di sgrossatura. I materiali contenenti amianto non possono essere trattati con questo utensile elettrico.

Questo utensile elettrico è inteso per uso domestico privato e può essere utilizzato solo per lo scopo prescritto. Qualsiasi altro utilizzo non è conforme. Per qualsiasi danno o lesione derivante, il responsabile è il gestore/l'operatore e non il costruttore.

Indicazioni generali

- Dopo averle disimballate controllare tutte le parti per l'eventuale presenza di danni causati dal trasporto. In caso di problemi deve essere informato immediatamente il trasportatore. Reclami successivi non saranno presi in considerazione.
- Verificare che la spedizione sia completa.
- Prima dell'uso familiarizzare con il manual d'uso allegato all'apparecchio.
- Usare per gli accessori e per le parti usurate o di ricambio solo pezzi originali. Per maggiori informazioni contattare il vostro rivenditore.
- Al momento dell'ordine fornire numero dell'articolo, tipo e anno di fabbricazione dell'apparecchio.

Avvertenza:

Ai sensi della legge sulla responsabilità dei prodotti attualmente in vigore, il fabbricante non è responsabile per eventuali danni che si dovessero verificare a questa apparecchiatura o a causa di questa in caso di:

- utilizzo improprio,
- inosservanza delle istruzioni per l'uso,
- riparazioni effettuate da specialisti terzi non autorizzati,
- installazione e sostituzione di ricambi non originali,
- utilizzo non conforme,
- avaria dell'impianto elettrico in caso di inosservanza delle disposizioni in materia elettrica e delle norme VDE 0100, DIN 57113 / VDE0113.

Da osservare:

Prima del montaggio e della messa in funzione, leggere tutto il testo delle istruzioni per l'uso.

Le presenti istruzioni per l'uso le consentono di conoscere l'utensile elettrico e di sfruttare le sue possibilità d'impiego conformi.

Le istruzioni per l'uso contengono avvertenze importanti su come utilizzare l'utensile elettrico in modo sicuro, corretto ed economico e su come evitare i pericoli, risparmiare sui costi di riparazione, ridurre i tempi di inattività ed aumentare l'affidabilità e la durata dell'utensile elettrico.

Oltre alle disposizioni di sicurezza contenute nelle presenti istruzioni per l'uso, è necessario altresì osservare le norme in vigore nel proprio Paese per l'utilizzo dell'utensile elettrico.

Conservare le istruzioni per l'uso vicino all'utensile elettrico, protette da sporcizia e umidità in una copertina di plastica. Esse devono essere attentamente lette e scrupolosamente osservate da tutti gli operatori prima di ini-

ziare il lavoro.

Sull'utensile elettrico possono lavorare soltanto persone che sono state istruite sul suo uso e sui pericoli ad esso collegati. L'età minima richiesta per gli operatori deve essere assolutamente rispettata.

Oltre agli avvisi di sicurezza contenuti nelle presenti istruzioni per l'uso e alle disposizioni speciali in vigore nel proprio Paese, devono essere rispettate le regole tecniche generalmente riconosciute per l'esercizio di macchine di lavorazione del legno.

Indicazioni di sicurezza per utensili elettrici

Attenzione! Leggere tutte le indicazioni sicurezza e le avvertenze! La mancata osservanza delle indicazioni sicurezza e delle avvertenze può causare scosse elettriche, incendi e/o lesioni gravi.

Conservare tutte le informazioni di sicurezza e le istruzioni per riferimenti futuri.

Il termine „utensile elettrico“ utilizzato nelle avvertenze di pericolo si riferisce a utensili elettrici alimentati dalla rete (con linea di allacciamento) e a utensili elettrici alimentati a batteria (senza linea di allacciamento).

Sicurezza sul posto di lavoro

- a) **Tenere la postazione di lavoro sempre pulita e ben illuminata.** Il disordine o la presenza di zone della postazione di lavoro non illuminate, possono essere causa di incidenti.
- b) **Evitare d'impiegare l'utensile elettrico in ambienti soggetti al rischio di esplosioni nei quali vi sia presenza di liquidi, gas o polveri infiammabili.** Gli utensili elettrici producono scintille che possono causare l'incendio di polvere o vapori.
- c) **Durante l'uso dell'utensile elettrico, tenere lontani bambini e altre persone.** In caso di distrazione si può perdere il controllo dell'utensile elettrico.

Sicurezza elettrica

- a) **La spina di collegamento dell'utensile elettrico deve essere idonea alla presa. La spina non deve essere modificata in alcun modo. Non usare delle spine con adattatore con utensili elettrici protetti da un collegamento a terra.** Le spine non modificate e le prese idonee diminuiscono il rischio di una scossa elettrica.
- b) **Evitare il contatto del corpo con superfici collegate a terra come quelle di tubi, radiatori, fornelli e frigoriferi.** Il rischio di scosse elettriche aumenta se il corpo dell'utilizzatore è collegato a terra.
- c) **Tenere gli utensili elettrici al riparo dalla pioggia o dall'umidità.** La penetrazione di acqua in un utensile elettrico aumenta il rischio di una scossa elettrica.
- d) **Non utilizzare impropriamente il cavo per trasportare l'utensile elettrico, appenderlo o per rimuovere la spina dalla presa di corrente. Tenere il cavo lontano da calore, olio, spigoli vivi o parti in movimento dell'apparecchio.** I cavi danneggiati o aggrovigliati aumentano il rischio di una scossa elettrica.
- e) **Se si lavora con un utensile elettrico all'aperto, usare soltanto dei cavi di prolunga omologati per le zone esterne.** Se si lavora con un utensile elettrico all'aperto, usare soltanto dei cavi di prolunga omologati per le zone esterne.
- f) **Se non è possibile evitare l'impiego dell'utensile elettrico in ambienti umidi, utilizzare un interruttore differenziale.** L'impiego di un interruttore differenziale riduce il pericolo di una scossa elettrica.

Sicurezza delle persone

- a) **Prestare attenzione alle proprie azioni e utilizzare l'utensile elettrico con prudenza. Non usare l'utensile elettrico se si è stanchi o sotto l'influsso di sostanze stupefacenti, alcol o medicinali.** Un attimo di disattenzione durante l'uso dell'utensile elettrico può causare gravi lesioni.
- b) **Indossare dispositivi individuali di protezione e occhiali protettivi.** Se si indossano dispositivi individuali di protezione come maschera antipolvere, scarpe di sicurezza con soles antisdrucciolevoli, casco protettivo o cuffie antirumore, a seconda dell'impiego dell'utensile elettrico, il rischio di lesioni diminuisce notevolmente.
- c) **Evitare la messa in esercizio involontaria. Accertarsi che l'utensile elettrico sia spento prima di collegare l'alimentazione di corrente e/o la batteria ricaricabile, prima di prenderlo o trasportarlo.** Comportamenti quali tenere il dito sull'interruttore durante il trasporto o collegare l'utensile elettrico acceso all'alimentazione di corrente, possono essere causa di incidenti.
- d) **Prima di accendere l'utensile elettrico, rimuovere gli utensili di regolazione o i cacciaviti.** Un utensile o una chiave situata in una parte rotante dell'apparecchio può provocare delle lesioni.
- e) **Evitare di assumere posture anomale. Mantenere una posizione stabile e tenersi sempre in equilibrio.** In questo modo si potrà controllare meglio l'utensile elettrico in caso di situazioni inaspettate.
- f) **Indossare indumenti adatti. Non indossare indumenti ampi o gioielli. Tenere capelli, indumenti e guanti lontani dalle parti in movimento.** Indumenti ampi, gioielli o capelli lunghi possono rimanere impigliati nelle parti in movimento.
- g) **Se sono montati dei dispositivi per l'aspirazione e la raccolta della polvere, assicurarsi che siano collegati e vengano usati in modo corretto.** L'impiego di un dispositivo di aspirazione della polvere può diminuire il pericolo rappresentato dalla polvere.

Utilizzo e cura dell'utensile elettrico

- a) **Non sottoporre l'apparecchio a sollecitazioni eccessive. Usare l'utensile elettrico adatto per il proprio lavoro.** Con l'utensile elettrico adatto, è possibile lavorare in modo migliore e più sicuro nel range di prestazioni indicato.
- b) **Non usare l'utensile elettrico se il suo interruttore è difettoso.** Un utensile elettrico che non si può più accendere o spegnere è pericoloso e deve essere riparato.
- c) **Staccare la spina dalla presa di corrente e/o estrarre la batteria prima di impostare l'utensile, cambiare gli accessori o mettere da parte l'apparecchio.** Questa precauzione evita l'accensione inavvertita dell'utensile elettrico.
- d) **Se gli utensili elettrici non sono in uso, tenerli al di fuori dalla portata dei bambini. Non permettere l'uso dell'utensile elettrico a persone che non lo conoscono bene o non hanno letto queste istruzioni.** Gli utensili elettrici sono pericolosi se sono usati da persone inesperte.
- e) **Eseguire accuratamente la manutenzione degli utensili elettrici. Verificare che il funzionamento delle parti mobili sia corretto e che non siano bloccate, rotte o danneggiate in modo tale da compromettere il funzionamento dell'utensile elettrico. Far riparare le parti danneggiate prima dell'impiego dell'utensile elettrico.** Molti incidenti sono causati da utensili elettrici la cui manutenzione non è stata eseguita correttamente.
- f) **Tenere gli utensili da taglio affilati e puliti.** Gli

utensili da taglio con bordi affilati tenuti con cura, si bloccano raramente e si muovono più facilmente.

g) Seguire attentamente le presenti istruzioni durante l'utilizzo dell'utensile elettrico, degli accessori, degli utensili, ecc. Tenere conto delle condizioni di lavoro e dell'attività da svolgere. L'uso di utensili elettrici per scopi diversi da quelli previsti può provocare delle situazioni pericolose.

Assistenza

a) Fare riparare l'utensile elettrico esclusivamente da personale specializzato e solo impiegando pezzi di ricambio originali. In questo modo potrà essere salvaguardata la sicurezza dell'utensile elettrico.

Indicazioni di sicurezza per tutte le applicazioni - Indicazioni di sicurezza comuni per lavorazioni di spazzolatura, lucidatura e taglio abrasivo

- a) Questo utensile elettrico deve essere utilizzato come una levigatrice. Osservare tutte le indicazioni di sicurezza, le istruzioni, le illustrazioni e le informazioni fornite con l'apparecchio.** La mancata osservanza delle istruzioni seguenti può dar luogo a scossa elettrica, incendio e/o lesioni gravi.
- b) Questo utensile elettrico non è adattato per lavorazioni di spazzolatura, lucidatura e taglio abrasivo.** L'esecuzione di lavorazioni per le quali l'apparecchio non è stato progettato, comporta dei rischi e può causare lesioni personali.
- c) Non usare accessori che non siano specificatamente progettati e consigliati dal produttore per questo utensile elettrico.** Il fatto che l'accessorio possa essere fissato al vostro utensile elettrico, non ne garantisce un funzionamento sicuro.
- d) La velocità nominale dell'accessorio deve essere almeno uguale alla velocità massima contrassegnata sull'utensile elettrico.** Gli accessori fatti funzionare a una velocità superiore alla loro velocità nominale possono rompersi e saltare via.
- e) Il diametro esterno e lo spessore del vostro accessorio devono rimanere entro i valori della capacità del vostro utensile elettrico.** Gli accessori dalle dimensioni errate non possono essere adeguatamente protetti o controllati.
- f) Le dimensioni del mandrino delle mole, delle flange, dei cuscinetti di supporto o di qualsiasi altro accessorio devono corrispondere correttamente all'asse dell'utensile elettrico.** Gli accessori che non entrano nei fori del dell'utensile elettrico, perderanno l'equilibrio, vibreranno eccessivamente e potrebbero causare la perdita del controllo.
- g) Non usare un accessorio danneggiato. Prima di ciascun uso, esaminare l'accessorio; ad esempio, le mole abrasive per verificare la presenza di trucioli e crepe, il cuscinetto di supporto per verificare la presenza di crepe, strappi o usure eccessive, la spazzola metallica per verificare la presenza di fili allentati o rotti. Se l'utensile elettrico o l'accessorio dovesse cadere, esaminare i danni o montare un accessorio non danneggiato. Dopo aver esaminato e montato un accessorio, posizionare se stessi e i passanti lontano dal piano dell'accessorio rotante e far funzionare l'utensile elettrico alla massima velocità a vuoto per un minuto.** Gli accessori danneggiati normalmente si romperanno durante questo periodo di prova.
- h) Indossare dispositivi di protezione individuale. A seconda dell'applicazione, utilizzare uno schermo per viso, occhiali protettivi o occhiali di sicurezza. In base alle necessità, indossare una maschera per la polvere, protezioni dell'udito,**

guanti e grembiule in grado di fermare piccoli frammenti abrasivi o frammenti del pezzo da lavorare. La protezione oculare deve essere in grado di fermare i detriti volanti generati dalle varie operazioni. La maschera per la polvere o respiratore deve essere in grado di filtrare le particelle generate dall'operazione. L'esposizione prolungata ai rumori di alta intensità può causare la perdita dell'udito.

- i) Tenere i passanti a distanza sicura dalla zona di lavoro. Chiunque entri nella zona di lavoro deve indossare dispositivi di protezione individuale.** I frammenti del pezzo da lavorare o di un accessorio rotto potrebbero volare via e causare lesioni oltre l'immediata zona di impiego.
- j) Impugnare l'apparecchio dalle superfici di tenuta isolate mentre si eseguono lavori durante i quali l'utensile da taglio potrebbe entrare in contatto con cavi di corrente.** L'eventuale contatto con un cavo sotto tensione potrebbe mettere sotto tensione le parti metalliche dell'apparecchio e provocare una folgorazione.
- k) Posizionare il cavo in modo che non intralci l'accessorio rotante.** Se si perde il controllo, il cavo potrebbe tagliarsi o rimanere impigliato e la vostra mano o il vostro braccio potrebbero venire trascinati nell'accessorio rotante.
- l) Non posare mai l'utensile elettrico finché l'accessorio non si sia fermato completamente.** L'accessorio rotante potrebbe entrare in contatto con la superficie di appoggio e sfuggire al controllo.
- m) Non far funzionare l'utensile elettrico quando lo si indossa.** Il contatto accidentale con l'accessorio rotante potrebbe far impigliare gli indumenti, trascinando l'accessorio verso il corpo.
- n) Pulire regolarmente le ventole dell'aria dell'utensile elettrico.** La ventola del motore attirerà la polvere all'interno dell'alloggiamento e un accumulo eccessivo di metallo polverizzato potrebbe provocare pericoli elettrici.
- o) Non utilizzare l'utensile elettrico vicino a materiali infiammabili.** Non utilizzare l'utensile elettrico vicino a materiali infiammabili.
- p) Non utilizzare accessori che richiedono refrigeranti liquidi.** L'uso di acqua o altri refrigeranti liquidi potrebbe provocare scosse elettriche.

Indicazioni di sicurezza per tutte le applicazioni - Rinculo e precauzioni corrispondenti

Il rinculo è una reazione improvvisa a una mola rotante, cuscinetto di supporto, spazzola o qualsiasi altro accessorio impigliato o incastrato. Ciò causa il rapido arresto dell'accessorio rotante che, a sua volta, costringe l'utensile elettrico senza controllo a muoversi in direzione opposta alla rotazione dell'accessorio al punto di inceppamento.

Ad esempio, se una mola abrasiva viene incastrata o impigliata dal pezzo da lavorare, l'estremità della mola che entra nel punto di grippaggio può scavare la superficie del materiale costringendo la mola al rinculo. La mola potrebbe saltare verso o lontano dall'operatore, a seconda della direzione del movimento della mola al punto di grippaggio. Le mole abrasive potrebbero anche rompersi in queste condizioni.

Il rinculo è il risultato di un utilizzo erraneo dell'utensile elettrico e/o di procedure o condizioni di utilizzo non corrette e può essere evitato prendendo le adeguate precauzioni come di seguito. Può essere prevenuto adottando le dovute precauzioni, come descritto di seguito.

a) **Mantenere una presa ferma sull'utensile elettrico e posizionare il proprio corpo e braccio per riuscire a resistere alle forze del rinculo. Utilizzare sempre la maniglia ausiliaria, se in dotazione, per il massimo controllo sul rinculo o sulla reazione di trazione durante l'avvio.** L'operatore è in grado di controllare le reazioni di trazione e forze di rinculo, se vengono prese le adeguate precauzioni.

b) **Non posizionare mai la mano vicino all'accessorio rotante.** L'accessorio potrebbe subire il rinculo e provocare il ferimento della mano.

c) **Non posizionare il corpo in una zona dove l'utensile elettrico si sposterà in caso di rinculo.** Non posizionare il corpo in una zona dove l'utensile elettrico si sposterà in caso di rinculo

d) Fare particolare attenzione quando si lavora sugli angoli, estremità appuntite, ecc. Evitare di far saltare e impigliare l'accessorio. Gli angoli, le estremità appuntite o i salti hanno la tendenza a far incastrare l'accessorio rotante causando la perdita del controllo o il rinculo.

e) **Non usare una lama di sega o lama dentata.** Tali lame creano rinculo e perdita di controllo frequenti dell'utensile elettrico.

Istruzioni di sicurezza supplementari per la levigatura con carta abrasiva - Istruzioni di sicurezza specifiche per la levigatura con carta abrasiva

a) **Non utilizzare fogli abrasivi di dimensioni eccessive, ma seguire le istruzioni del produttore in merito alla dimensioni del foglio.** Fogli abrasivi che si estendono oltre il piano di levigatura, possono causare lesioni, come pure condurre al blocco, alla rottura del foglio abrasivo o della battuta d'arresto.

Istruzioni supplementari di sicurezza

a) Durante il lavoro collegare un aspirapolvere mediante l'adattatore in dotazione.

b) **Attenzione!** Non lasciare le polveri di levigatura in prossimità di fiamme libere poiché potrebbero essere esplosive.

c) Indossare occhiali di protezione e una maschera antipolvere quando si eseguono lavori di levigatura, soprattutto per lavori al di sopra della testa e quando si lavorano materiali critici! Polveri dannose o velenose si creano quando si levigano determinati materiali (ad es. piombo, alcuni tipi di legno e metalli). Toccare o inalare la polvere può rappresentare un rischio per l'operatore o le persone nelle vicinanze.

Avvisi relativi a vibrazioni e rumore

Mantenere il rumore e le vibrazioni al minimo!

1. Utilizzare soltanto utensili elettrici in perfetto stato.
2. Eseguire regolarmente la manutenzione e la pulizia dell'utensile elettrico.
3. Adattare il proprio modo di lavorare all'utensile elettrico.
4. Non sovraccaricare l'utensile elettrico
5. Se necessario, far controllare l'utensile elettrico.
6. Spegnerne l'utensile elettrico quando non è in uso.

Rischi residui

Anche se questo utensile elettrico viene utilizzato secondo le norme, continuano a sussistere rischi residui. In relazione alla struttura e al funzionamento di questo utensile elettrico potrebbero presentarsi i seguenti pericoli:

a) **Pericoli per la salute, derivanti da vibrazioni manobraccio, se il dispositivo non è utilizzato per lungo periodo e non conservato e mantenuto in modo corretto.**

b) **Lesioni e danni causati da parti dell'utensile che si**

staccano, guasto improvviso, usura o accensione/spengimento imprevisto dell'utensile elettrico.

c) **Ustioni e tagli, se gli strumenti vengono toccati con la pelle nuda o subito dopo l'uso.**

Attenzione! Questo utensile elettrico produce un campo elettromagnetico durante il funzionamento. Questo campo può in alcune circostanze interferire con impianti medici attivi o passivi. Per ridurre il rischio di lesioni gravi o mortali, si consiglia alle persone con impianti medici di consultare il proprio medico e il costruttore dell'impianto medico prima di utilizzare questa macchina.

Dotazione Fig. A

1. Regolazione del numero di giri
2. Pulsante di blocco
3. Maniglia
4. Maniglia supplementare
5. Regolazione dell'aspirazione
6. Interruttore principale
7. Collegamento di aspirazione della polvere
8. Piastra abrasiva
9. Carta abrasiva 6 pz. (grana: 80, 100, 120, 150, 180, 240)
10. Tubo di aspirazione flessibile
11. Sacchetto di raccolta della polvere
12. Cintura da trasporto
13. Spazzola di carbone di ricambio 2 pz.
14. Cacciavite
15. Brugola
16. Adattatore

Messa in funzione

Interruttore principale e regolazione del numero di giri (Fig.1+2)

Questo apparecchio è dotato di un pulsante di blocco, in modo tale che l'apparecchio resti acceso dopo l'attivazione.

- **Attivazione dell'apparecchio mediante il tasto "ON":** azionare l'interruttore principale (1) per mettere in funzione il dispositivo elettrico.
- **Lasciare acceso l'apparecchio mediante il tasto "ON":** per un funzionamento continuo, azionare il pulsante di blocco (2), affinché l'apparecchio resti in funzione.
- **Disattivazione dell'apparecchio mediante il tasto "OFF":** per disattivare l'apparecchio, premere brevemente l'interruttore principale (1) e rilasciarlo immediatamente.
- **Regolazione del numero di giri:** attraverso il regolatore della velocità (3), è possibile regolare il numero di giri della piastra abrasiva.

Applicazione e sostituzione della carta abrasiva (Fig. 3+4)

Nota: accertarsi che, prima dell'applicazione o della rimozione della carta abrasiva, l'apparecchio sia non solo disattivato ma anche disconnesso dalla rete di alimentazione.

- Per sostituire la carta abrasiva (1), posizionare l'apparecchio sul pavimento. Rimuovere la carta abrasiva (1) e fissarla alla piastra abrasiva (2). La carta abrasiva (1) si unisce automaticamente alla piastra abrasiva (2). Accertarsi che i fori della piastra abrasiva (2) siano allineati ai fori della carta abrasiva (1).

Set di collegamento per il sistema di aspirazione della polvere

Il raccordo per il dispositivo di aspirazione viene utilizzato per collegare l'apparecchio al sacchetto. In questo modo si riduce il volume di polvere a carico del personale addetto all'uso dell'apparecchio.

Collegare l'apparecchio al tubo di aspirazione (Fig.5.1, 5.2, 5.3)

- Collegare l'adattatore (1) al raccordo di aspirazione della polvere (2) della macchina e ruotarlo per fissarlo.
- Collegare il tubo di aspirazione della polvere (3) al dispositivo di aspirazione (4).

Collegare il sacchetto di raccolta della polvere al tubo di aspirazione (Fig.6.1, 6.2, 6.3, 6.4)

- Istruzioni di montaggio: collegare il tubo (1) al raccordo del sacchetto di raccolta della polvere (2). Accertarsi che il perno si innesti nel raccordo del sacchetto di raccolta della polvere, affinché il tubo (1) si colleghi saldamente al sacchetto (2). (Fig.6.1, 6.2)
- Smontaggio: premere il raccordo, fissato in posizione, del tubo (1) con l'ausilio del cacciavite ed estrarre, quindi, il tubo (1). (Fig.6.3, 6.4)

Regolazione della potenza di aspirazione (Fig.7)

- Ruotare il dispositivo di regolazione della potenza di aspirazione finché non si raggiunga il livello di potenza di aspirazione desiderato.

Collegamento elettrico

Il motore elettrico installato è collegato e pronto all'uso. Il collegamento è conforme alle disposizioni VDE e DIN vigenti.

Il collegamento di rete del cliente e i cavi di prolunga devono essere conformi a tali disposizioni.

Collegamenti elettrici danneggiati

I cavi di collegamento elettrici sono spesso soggetti a danni di isolamento.

Le cause sono le seguenti:

- Punti di pressione laddove i cavi passano attraverso finestre o fessure di porte.
- Piegature causate dal fissaggio o disposizione non conformi dei cavi.
- Tagli causati dal passaggio di veicoli.
- Danni dell'isolamento causati al momento della disconnessione dalle prese a parete.
- Crepe causate dall'invecchiamento dell'isolamento.

I cavi elettrici così danneggiati non devono essere utilizzati e rappresentano un **pericolo di morte** a causa dei danni dell'isolamento.

I cavi elettrici devono essere controllati regolarmente per accertare la presenza di eventuali danni. Assicurarsi che il cavo non sia collegato alla rete elettrica durante tali controlli. I cavi elettrici devono essere conformi alle disposizioni VDE e DIN vigenti. Utilizzare esclusivamente cavi con contrassegno H 07 RN. La presenza di etichette recanti la denominazione del tipo è obbligatoria.

Motore a corrente alternata

- La tensione di rete deve corrispondere a 230 Volt – 50 Hz.
- Le prolunghesse devono avere una sezione di 1,5 mm² per lunghezze fino a 25 m e almeno 2,5 mm² per lunghezze oltre i 25 m.
- Il raccordo di rete è protetto con 16 A ritardato.

Gli interventi di collegamento e di riparazione alle apparecchiature elettriche devono essere eseguiti esclusivamente da personale tecnico qualificato.

In caso di comunicazioni, si prega di indicare i seguenti dati.

- Tipo di corrente del motore
- Dati della targhetta della macchina

In caso di restituzione del motore, inviare sempre l'intera unità di azionamento con interruttore.

Prestare attenzione alle avvertenze di sicurezza!**Manutenzione****Sostituzione del piatto abrasivo (Fig.8.1, 8.2)**

- Rimuovere la carta abrasiva (1).
- Inserire la brugola (3) nel foro al centro del piatto abrasivo (2) e ruotarlo in senso orario per rimuovere il piatto abrasivo danneggiato (2).
- Montare il nuovo piatto abrasivo (2) e fissarlo nuovamente.

Sostituzione delle spazzole di carbone

Le spazzole di carbone sono componenti soggetti a usura nel corso dell'utilizzo. Devono pertanto essere controllate regolarmente. Per ridurre i danni a livello del circuito di commutazione, è necessario sostituire contemporaneamente entrambe le spazzole.

ATTENZIONE!

La sostituzione delle spazzole di carbone deve essere eseguita esclusivamente da personale tecnico autorizzato. L'apparecchio deve essere utilizzato soltanto con entrambe le spazzole!

Pulizia

Pulire l'apparecchio dopo ogni utilizzo.

- La pulizia regolare può prolungare la durata dell'apparecchio e ridurre il numero degli interventi di riparazione.
- Si consiglia di pulire i raccordi e i componenti del motore elettrico senza l'uso di acqua.
- La pulizia deve essere eseguita immediatamente dopo l'utilizzo delle parti.
- Pulire i componenti con una spazzola per capelli e un panno asciutto.







Assistenza tecnica

La manutenzione dell'apparecchio elettrico deve essere eseguita esclusivamente da personale tecnico qualificato. Utilizzare soltanto parti di ricambio conformi. In questo modo si garantisce la sicurezza tecnica durante l'utilizzo dell'apparecchiatura.

Conservazione e trasporto

1. Conservare l'utensile elettrico, quando non è in uso, in un luogo asciutto e ben ventilato, lontano dai bambini, ad esempio in un armadio alto o un luogo chiuso.
2. Conservare l'utensile elettrico, le istruzioni e gli accessori, se possibile, nella loro confezione originale. In questo modo si hanno tutte le informazioni e tutte le parti a portata di mano.
3. Afferrare sempre l'utensile elettrico mediante le superfici di presa.
4. Imballare l'utensile elettrico al fine di evitare danni durante il trasporto o utilizzare la confezione originale.
5. Proteggere l'utensile elettrico da vibrazioni e urti, soprattutto durante il trasporto in veicoli.

A készüléken található szimbólumok magyarázata

	(HU)	Figyelem! A használati utasítás be nem tartása életveszélyt, sérülésveszélyt vagy a szerszám károsodását idézheti elő!
	(HU)	Üzembe helyezés előtt olvassa el a kezelési útmutatót és a biztonsági előírásokat, és mindig tartsa be azokat!
	(HU)	Viseljen védőszemüveget!
	(HU)	Viseljen hallásvédőt!
	(HU)	Porképződésnél viseljen légzőmaszkot!
	(HU)	Védelmi osztály II

Gyártó:

scheppach Fabrikation
von Holzbearbeitungsmaschinen GmbH
Günzburger Straße 69
89335 Ichenhausen
Germany

Műszaki adatok

Méretetek, HxSzxM (mm)	380x260x260
Tárcsa átmérője (mm)	215
Csiszolótárcsa min. fordulatszáma (perc ⁻¹)	1500
Csiszolótárcsa max. fordulatszáma (perc ⁻¹)	3000
A szívótömlő hossza (mm)	1500
Tömeg (kg)	3,4
Antrieb	
Motor V/Hz	230/50
Nennaufnahme P1 (W)	1200

A zaj jellemző értékei

LWA hangteljesítményszint	dB(A)	97,6
LpA hangnyomásszint	dB(A)	86,6
K mérési bizonytalanság	dB(A)	3
Rezgés	m/s ²	2,356
K mérési bizonytalanság	m/s ²	1,5

Megjegyzés:

A mért hangértékek megállapítása az EN 60745 szabvány alapján történt.

Viseljen hallásvédőt!

A mért rezgési összérték (triax vektorösszeg) megállapítása az EN 60745 szabvány alapján történt: A jelen információs lapon megadott rezgésszint mérése az EN 60745 szabványban előírt hagyományos teszt alapján történt, és az érték a más készülékekkel történő összehasonlításhoz használható.

A szint használható a kitettség első becsléséhez.

A megadott rezgésszint a készülék legfontosabb használataira vonatkozik. Ha azonban a készüléket egyéb célokra, más tartozékokkal vagy rosszul karbantartott

állapotban használja, akkor a rezgésszint eltérhet a megadott értékektől. Ezáltal a teljes munkaidő alatt jelentősen megemelkedhet a kitettségi szint.

A rezgési kitettség becslésének azokat az időket is figyelembe kell vennie, amikor a készülék ki van kapcsolva, vagy be van kapcsolva, de éppen nincs használatban. Ezáltal a teljes munkaidő alatt jelentősen csökkenthető a kitettségi szint.

A rezgések kihatása előtt a készülék kezelőjének védelme érdekében további biztonsági intézkedéseket kell végrehajtani. Ide tartoznak: a készülék és a tartozékok karbantartása, a kezek melegen tartása, a munkamodell megszervezése.

Rendeltetészerű használat

Ezen elektromos szerszám rendeltetészerű használata száraz építési falak festéshez vagy tapétázáshoz való előkészítéséhez szükséges, megfelelő csiszoló-papírokkal történő nagy felületű száraz csiszolást foglalja magában.

Ez az elektromos szerszám nem alkalmas kis felületek, valamint sarkok és szegélyek megmunkálásához. Emellett tapéták lecsiszolására sem alkalmas, és nem használható nedves csiszoláshoz.

Az elektromos szerszám nem használható darabolásra vagy nagyolásra, polírozásra vagy drótkéfékkel történő használatra. Ez az elektromos szerszám nem használható azbeszttartalmú anyagok megmunkálásához.

Ezt az elektromos szerszámot kizárólag háztartásokban való használatra tervezték, és csak a rendeltetésének megfelelően szabad használni. Minden ettől eltérő használat nem rendeltetészerűnek minősül. Az ebből fakadó minden kárért és sérülésért nem a gyártó, hanem a felhasználó/kezelő viseli a felelősséget.

Általános utasítások

- Kicsomagolás után, ellenőrizzen minden alkatrészt, hogy megsérült-e szállításkor. Bármilyen meghibásodást észlel, azonnal értesítse a beszállítót.
- Az utólagos panasztevéseket nem vesszük figyelembe.
- Ellenőrizze, hogy a szállítmány teljes-e.
- Mielőtt üzembe helyezné, ismerkedjen meg a készülékkel, gondosan elolvassa az utasításokat.
- Csak eredeti tartozékokat, kopó- vagy pótalkatrészeket használjon. A cserealkatrészeket beszerezheti a forgalmazójától.
- Rendeléskor adja meg a készüléke cikkszámát és típusát, illetve a gyártási évét.

KEDVES VÁSÁRLÓ!

A hatályban lévő termékfelelősségi törvény értelmében a berendezés gyártója nem vonható felelősségre a berendezésen vagy vele kapcsolatban keletkező károkért a következő esetekben:

- szakszerűtlen kezelés,
- a használati utasítások be nem tartása,
- harmadik személy által végzett, szakképzetlen javítások,
- nem eredeti alkatrészek beszerelése és cseréje,
- szakszerűtlen használat,
- az elektromos rendszer kiesése az elektromos előírások, illetve a VDE 0100, DIN 57113 / VDE 0113 szabályozások be nem tartása miatt.

JAVASLATOK:

Mielőtt a berendezést összeszerelné, és üzembe helyezné olvassa el a használati útmutató teljes szövegét. Az üzemelési utasítások célja a készülékkel való ismerkedésének megkönnyítése és a használati lehetőségeinek megismertetése.

Az üzemelési utasítások fontos megjegyzéseket tartalmaz a készülék biztonságos, szakszerű és gazdaságos használatával kapcsolatban, a veszélyek elkerülésére, a javítási költségek megspórolására, a kiesési idő csökkentésére, és a készülék megbízhatóságának és élettartamának növelésére.

A használati útmutatóba foglalt biztonsági utasításokon kívül mindenképpen be kell tartani a nemzeti érvényben lévő szabályozásokat a készülék üzemelésével kapcsolatban.

Az üzemelési utasításokat helyezze egy tiszta, műanyag mappába, hogy megóvja a szennyeződéstől és a nedvességtől, és tárolja a készülék közelében. A munka elkezdése előtt minden gépkezelőnek el kell

olvasnia az utasításokat és gondosan be kell tartania őket. Csak olyan személyek használhatják a készüléket, akiket kiképeztek a gép használatáról, és a lehetséges veszélyekről, illetve kockázatokról. Be kell tartani az előírt minimális kort.

A jelen üzemelési utasításokba foglalt biztonsági előírások és a helyi országos különleges előírások kiegészítéseként be kell tartani az általánosan elismert műszaki előírásokat a fafeldolgozó szerszámgépek üzemelésekor.

A készülék leírása és a csomag tartalma

Figyelmeztetés! Az összes biztonsági utasítást és útmutatót olvassa el! A biztonsági utasítások és útmutatások betartásának elmulasztása áramütést, tüzet és/vagy súlyos sérüléseket okozhat!

Az összes biztonsági utasítást és útmutatót őrizze meg későbbi használat céljából.

A biztonsági utasításokban használt „elektromos szerszám” fogalom a hálózatról (hálózati kábellel) üzemeltetett elektromos szerszámokra és az akkumulátorról (hálózati kábel nélkül) üzemeltetett elektromos szerszámokra vonatkozik.

A munkahely biztonsága

- Gondoskodjon a munkahely tisztaságáról és jó megvilágításáról.** A rendetlenség vagy a megvilágítatlan munkaterületek balesetekhez vezethetnek.
- Ne dolgozzon az elektromos készülékkel olyan robbanásveszélyes környezetben, ahol éghető folyadékok, gázok vagy porok találhatók.** Az elektromos szerszámok szikráznak, és a szikrák meggyújthatják a port vagy a gőzöket.
- Az elektromos szerszám használata során tartsa távol a gyermekeket és más személyeket.** A figyelmelterelése miatt elveszítheti uralmát az elektromos szerszám felett.

Elektromos biztonság

- Az elektromos szerszám csatlakozódugója illeszkedjen a csatlakozóaljzatba. A csatlakozódugót semmilyen módon nem szabad módosítani. A védőföldeléssel ellátott elektromos szerszámokkal együtt ne használjon adapteres csatlakozót.** A változatlan csatlakozódugók és a hozzájuk illő csatlakozóaljzatok csökkentik az áramütés kockázatát.
- Kerülje el a teste földelt felületekkel, például csövekkel, fűtőeszközökkel, tűzhelyekkel és hűtőszekrényekkel való érintkezését.** Megnövekedett az áramütés kockázata, ha a teste földelve van.
- Tartsa esőtől és nedvességtől távol az elektromos szerszámokat.** Az elektromos szerszámba hatoló víz növeli az áramütés kockázatát.
- Ne használja a kábelt a rendeltetésétől eltérő módon, például az elektromos szerszám szállításához, felakasztásához vagy a csatlakozódugó aljzatból való kihúzásához. Tartsa távol a kábelt hőtől, olajtól, éles élektől és a készülék maguktól mozgó alkatrészeitől.** A sérült vagy összegubancolódtól kábel növeli az áramütés kockázatát.
- Ha a szabadban dolgozik egy elektromos szerszámmal, akkor csak olyan hosszabbító kábeleket alkalmazzon, amelyek kültéri használatra is alkalmasak.** A kültéri használatra engedélyezett hosszabbító kábel használata csökkenti az áramütés kockázatát.
- Ha elkerülhetetlen, hogy nedves környezetben használja az elektromos szerszámot, akkor használjon áramvédő kapcsolót.** Az áramvédő kapcsoló használata csökkenti az áramütés kockázatát.

Személyek biztonsága

- Legyen figyelmes, ügyeljen arra, amit csinál, és az elektromos szerszám használata során józan ésszel cselekedjen. Ne használja az elektromos szerszámot, ha fáradt, vagy ha drogok, alkohol vagy gyógyszerek hatása alatt áll.** Az elektromos szerszám használata során egy pillanatnyi figyelmetlenség is súlyos sérüléseket okozhat.
- Viseljen személyi védőfelszerelést, és mindig használjon védőszemüveget.** Az elektromos szerszám típusától és használatától függően alkalmazott személyi védőfelszerelések, például porvédő maszk, biztonsági kesztyű, védősisak vagy hallásvédő viselése csökkenti a sérülések kockázatát.
- Kerülje el az akaratlan üzembe helyezést. A szerszám áramellátásra és/vagy akkumulátorra való csatlakoztatása, felvétele vagy szállítása előtt győződjön meg arról, hogy ki van-e kapcsolva az elektromos szerszám.** Ha az elektromos szerszám szállítása közben a kapcsolón tartja az ujját, vagy a készüléket bekapcsolva csatlakoztatja az áramellátásra, akkor balesetek történhetnek.
- Az elektromos szerszám bekapcsolása előtt távolítsa el a beállító szerszámokat vagy a csavarkulcsokat.** A készülék forgó részében maradt szerszám vagy kulcs sérüléseket okozhat.
- Kerülje a rendellenes testtartást. Gondoskodjon a stabil állásról, és mindig őrizze meg egyensúlyát.** Így váratlan helyzetekben is jobban irányíthatja az elektromos szerszámot.
- Viseljen megfelelő ruházatot. Ne viseljen túl bő ruházatot vagy ékszereket. Haját, ruházatát és kesztyűjét tartsa távol a maguktól mozgó alkatrészekről.** A maguktól mozgó alkatrészek elkaphatják a laza ruházatot, az ékszereket vagy a hosszú haját.
- Ha lehetséges porszívó és porgyűjtő berendezések felszerelése, akkor győződjön meg arról, hogy ezek csatlakoztatva vannak, és megfelelően használhatók.** Egy porszívó használata csökkentheti a por által okozott veszélyeket.

Az elektromos szerszám használata és kezelése

- Ne terhelje túl a készüléket. Munkájához az ahhoz meghatározott elektromos szerszámot használja.** A megfelelő elektromos szerszámmal jobban és biztonságosabban dolgozhat a megadott teljesítménytartományokban.
- Ne használjon olyan elektromos szerszámot, amelynek hibás a kapcsolója.** Az az elektromos szerszám, amelyet nem lehet be- vagy kikapcsolni, veszélyesnek számít, és meg kell javítani.
- Húzza ki a csatlakozót az aljzatból, és/vagy vegye ki az akkumulátort, mielőtt beállítókat végez a készüléken, tartozékokat cserél ki vagy félreteszi az elektromos szerszámot.** Ezen elővigyázatossági intézkedések megakadályozzák az elektromos szerszám akaratlan elindulását.
- Tartsa gyermekektől távol a nem használt elektromos szerszámokat. Ne hagyja, hogy az elektromos szerszámot olyan személyek használják, akik nem ismerik azt vagy nem olvasták el a jelen utasításokat.** Az elektromos szerszámok veszélyesek, ha tapasztalatlan személyek használják őket.
- Gondosan ápolja az elektromos szerszámokat. Ellenőrizze, hogy a mozgó alkatrészek kifogástalanul működnek-e, nem szorulnak, nincsenek-e törött vagy sérült alkatrészek, amelyek negatív hatással lennének az elektromos szerszám működésére. Az elektromos szerszám használata előtt javíttassa meg a sérült alkatrészeket.**

Sok balesetet a rosszul karbantartott elektromos szerszámok okoznak.

- f) Tartsa élesen és tisztán a vágószerszámokat.** A gondosan ápolta, éles vágóélekkel rendelkező vágószerszámok kevésbé szorulnak be, és könnyebben vezethetők.
- g) Az elektromos szerszámot, tartozékokat, használati szerszámokat stb. a jelen utasításoknak megfelelően használja. Közben vegye figyelembe a munkafeltételeket és a végrehajtandó feladatot is.** Az elektromos szerszámoknak a tervezett alkalmazásuktól eltérő használata veszélyes helyzetekhez vezethet.

Szerviz

- a) Csak képzett szak személlyel és csak eredeti pótalkatrészek használatával javíttassa meg elektromos szerszámát.** Ezáltal biztosítható az elektromos szerszám biztonságának megőrzése.

Az összes alkalmazásra vonatkozó biztonsági utasítások – A csiszolásra, csiszolópapíros csiszolásra, drótkéfékkel való munkavégzésre, polírozásra és darabolásra vonatkozó biztonsági utasítások

- a) Ez az elektromos szerszám csiszolópapíros csiszolóként használható. A készülékkel kapott összes biztonsági utasítást, útmutatást, ábrázolást és adatot vegye figyelembe.** Ha nem tartja be az alábbi utasításokat, akkor áramütésre, tűzre és/vagy súlyos sérülésekre kerülhet sor.
- b) Ez az elektromos szerszám nem alkalmas drótkéfékkel végzett csiszolásra és munkavégzésre, polírozásra és darabolásra.** Az elektromos szerszám tervezettől eltérő használata veszélyeket és sérüléseket okozhat.
- c) Ne használjon olyan tartozékot, amelyet a gyártó nem kifejezetten ehhez az elektromos szerszámhoz tervezett és ajánlott.** Az még nem biztosított biztonságos használatot, hogy az elektromos szerszámra tudja rögzíteni a tartozékot.
- d) A használati szerszám megengedett fordulatszáma legalább akkora legyen, mint az elektromos szerszámon megadott legmagasabb fordulatszám.** A megengedettnél gyorsabban forgó tartozék széttörhet és szétszóródhat.
- e) A használati szerszám külső átmérője és vastagsága feleljen meg az elektromos szerszám méretadatainak.** A hibásan méretezett használati szerszámokat nem lehet megfelelően árnyékolni vagy uralni.
- f) A csiszolótárcsák, peremek, csiszolótányérok és egyéb tartozékok pontosan illeszkedjenek elektromos szerszáma csiszolóorsójára.** Azok a használati szerszámok, amelyek nem illeszkednek pontosan az elektromos szerszám csiszolóorsójára, nagyon erősen rezegnek, és ez az uralom elvesztéséhez vezethet.
- g) Ne használjon sérült elektromos szerszámokat. Minden egyes használat előtt ellenőrizze a használati szerszámokat, például a csiszolótárcsák letöréseit vagy repedéseit, a csiszolótányér repedéseit, kopását vagy erős elhasználódását, a drótkéfék laza vagy törött drójtjait. Ha leesik az elektromos szerszám vagy a használati szerszám, akkor ellenőrizze, hogy megsérült-e, vagy használjon egy ép használati szerszámot. Ha ellenőrizte és behelyezte a használati szerszámot, akkor Ön is és a közelben tartózkodó személyek is álljanak távolabb a forgó használati szerszámtól, és egy percig járassa a legmagasabb fordulatszámon a készüléket. A sérült használati szerszámok többnyire eltörnek ebben a tesztidőszakban.**

- h) Viseljen személyi védőfelszerelést. A használatától függően viseljen teljes arcvédőt, szemvédőt vagy védőszemüveget. Amennyiben szükséges, viseljen porvédő maszkot, hallásvédőt, védőkesztyűt vagy speciális kötényt, amelyek távol tartják Öntől a kis csiszolási és anyagrészeszkéket.** Védje szemét a szétrepülő idegen testektől, amelyek a használat során keletkeznek. A por- vagy légzésvédő maszkoknak ki kell szűrniük az alkalmazás során keletkező port. Ha hosszú ideig hangos zajnak van kitéve, akkor halláskárosodást szenvedhet.
- i) Ügyeljen arra, hogy más személyek biztonságos távolságban legyenek a munkaterülettől. A munkaterületre belépő minden személynek személyi védőfelszerelést kell viselnie.** A szerszám törött darabjai vagy a törött használati szerszámok szétrepülhetnek, és a közvetlen munkaterületen kívül is okozhatnak sérüléseket.
- j) A készüléket csak a szigetelt markolatnál fogja olyan munkálatok közben, amelyek során az alkalmazott szerszám rejtett áramvezetékekhez vagy a saját hálózati kábeléhez érhet hozzá. A feszültség alatt álló vezetékkel való érintkezés a készülék fémből készült alkatrészeit is feszültség alá helyezheti, és ez áramütéshez vezethet.**
- k) Tartsa távol a forgó használati szerszámoktól a hálózati kábelt.** Ha elveszíti uralmát a készülék felett, akkor kettévághatja vagy elragadhatja a hálózat kábelt, és keze vagy karja a forgó használati szerszámba kerülhet.
- l) Soha ne tegye le addig az elektromos szerszámot, amíg az teljesen le nem állt.** A forgó használati szerszám kapcsolatba kerülhet a lehelyezési felülettel, Ön pedig elveszítheti uralmát az elektromos szerszám felett.
- m) Hordozás közben ne működtesse az elektromos szerszámot.** A forgó használati szerszám véletlenül elkaphatja a ruházatát, és a használati szerszám a testébe fúródhat.
- n) Rendszeresen tisztítsa meg elektromos szerszáma szellőzőréseit.** A motor ventilátora port vonz a házba, és a fém por erős felhalmozódása elektromos veszélyeket okozhat.
- o) Ne használja éghető anyagok közelében az elektromos szerszámot.** A szikrák meggyújthatják ezeket az anyagokat.
- p) Ne használjon folyékony hűtőközeget igénylő használati szerszámokat.** Ne használjon folyékony hűtőközeget igénylő használati szerszámokat

További biztonsági utasítások az összes alkalmazásra vonatkozóan – Visszalökés és a vonatkozó biztonsági utasítások

A visszalökés a beakadt vagy blokkolt forgó használati szerszám, például a csiszolótárcsa, a csiszolótányér, a drótkéfe stb. hirtelen reakciója. A beakadás vagy blokkolás a forgó használati szerszám hirtelen leállításához vezet. Ezáltal az irányítás nélküli elektromos szerszám a használati szerszám blokkolt részeknél érvényes forgásirányával ellentétes irányban gyorsul.

Ha például egy csiszolótárcsa beakad vagy beszorul egy munkadarabba, akkor a csiszolótárcsa munkadarabba mélyedő éle beakadhat, a csiszolótárcsa ezáltal kitorhet vagy visszalökődést okozhat. A csiszolótárcsa a blokkolás helyén érvényes forgásiránytól függően a kezelőszemély felé vagy tőle távolodva mozoghat. Eközben a csiszolótárcsák el is törhetnek.

A visszalökés az elektromos szerszám nem megfelelő vagy hibás használatának következménye. Ez az alábbiakban leírt elővigyázatossági intézkedé-

sekkel megelőzhető.

- a) **Tartsa elég erősen az elektromos szerszámot, és tartsa testét és karjait olyan helyzetben, hogy képes legyen a visszalökő erők felfogására. Ha van, mindig használja a kiegészítő markolatot, hogy a visszalökő erőket vagy az indítás-kor fellépő reakcióyomatékokat a legnagyobb mértékben uralja.** A kezelőszemély a megfelelő elővigyázatossági intézkedésekkel uralhatja a visszalökő és reakcióerőket.
- b) **Soha ne közelítsen a kezével a forgó használati szerszámokhoz.** A használati szerszám visszalökéskor a kezéhez érhet.
- c) **Kerülje el testével azt a területet, ahová az elektromos szerszám visszalökés esetén mozdulhat.** A visszacsapás az elektromos szerszámot a csiszolótárcsának a blokkolás helyén folytatott mozgásával ellentétes irányba mozgatja.
- d) Különösen óvatosan dolgozzon a sarkok, éles szegélyek stb. közelében. Akadályozza meg, hogy a használati szerszámok visszapattanjanak a munkadarabról vagy beszoruljanak. A forgó használati szerszám sarkoknál, éles szegélyeknél vagy visszapattanásakor hajlamos a beszorulásra. Ez az uralom elvesztésével vagy visszalökéssel járhat.
- e) **Ne használjon láncfűrészelt vagy fogazott fűrészlapot.** Ezek a használati szerszámok gyakran visszalökést vagy az elektromos szerszám feletti uralom elvesztését okozzák.

További biztonsági utasítások a csiszolópapíros csiszolásra vonatkozóan – Különleges biztonsági utasítások a csiszolópapíros csiszolásra vonatkozóan

- a) **Ne használjon túlméretes csiszolópapírokat, hanem kövesse a gyártó csiszolópapír-méretekre vonatkozó adatait.** A csiszolótányéron túllógó csiszolópapírok sérüléseket okozhatnak, valamint blokkoláshoz, a csiszolópapír elszakadásához vagy visszalökéshez vezethetnek.

További biztonsági utasítások

- a) A munkavégzéshez csatlakoztasson egy porszívót a csomagban szállított adapterhez.
- b) **Figyelem!** Ne hagyja, hogy a csiszolásakor keletkező porok nyílt láng közelébe kerüljenek, mivel a porok robbanékonyak lehetnek.
- c) Csiszolási munkálatok végrehajtásakor, különösen a fej felett végzett munkálatoknál és kritikus anyagok megmunkálásánál mindig viseljen védőszemüveget és porvédő maszkot! Bizonyos anyagok (pl. ólomtartalmú festékek, némely fa- és fémfajták) csiszolása során káros vagy mérgező porok keletkeznek. Ezen porok érintése vagy belégzése veszélyt jelenthet a kezelőszemély vagy a közelben tartózkodók számára.

A vibrációra és a zajképződésre vonatkozó utasítások

Csökkentse minimális szintre a zajképződést és a vibrációt!

1. Csak kifogástalan állapotban lévő elektromos szerszámokat használjon.
2. Rendszeresen végezze el az elektromos szerszám karbantartását és tisztítását.
3. Munkamódszerét igazítsa az elektromos szerszámhoz.
4. Ne terhelje túl az elektromos szerszámot.
5. Szükség szerint ellenőriztesse az elektromos szerszámot.
6. Kapcsolja ki az elektromos szerszámot, ha nem használja azt.

Maradék kockázatok

Maradék kockázatok akkor is léteznek, ha az előírásoknak megfelelően használja ezt az elektromos szerszámot. Az elektromos szerszám kialakításához és kiviteléhez kapcsolódóan az alábbi veszélyek jelentkezhetnek:

- a) A kéz-kar rezgésekből származó egészségkárosodás, ha hosszabb ideig használja a készüléket, vagy ha nem megfelelően végzi az irányítást és a karbantartást.
- b) Sérülések és anyagi károk, amelyeket azok a szétszóródó használati szerszámok okoznak, amelyek a hirtelen sérülés, kopás vagy a nem megfelelő felhelyezés miatt váratlanul elsodródhatnak az elektromos szerszámból/szerszámtól.
- c) Égési és vágási sérülések, ha a használati szerszámok közvetlenül a használat után és/vagy csupasz bőrrel érintkeznek.

Figyelmeztetés! Ez az elektromos szerszám üzem közben elektromágneses mezőt hoz létre. Ez a mező bizonyos körülmények között negatív hatással lehet az aktív vagy passzív orvosi implantátumokra. A komoly és súlyos sérülések kockázatának elkerülése érdekében javasoljuk, hogy az orvosi implantátummal rendelkező személyek az elektromos szerszám használatát előtt keressék fel orvosukat és implantátumuk gyártóját.

Felszerelés, A ábra

1. Fordulatszám beállítása
2. Bekapcsolás rögzítése
3. Fogantyú
4. Kiegészítő fogantyú
5. Elszívás beállítása
6. Főkapcsoló
7. Porszívó csatlakozása
8. Csiszolólap
9. 6 db csiszolópapír (szemcseméret: 80, 100, 120, 150, 180, 240)
10. Rugalmas elszívó tömlő
11. Porgyűjtő zsák
12. Hordheveder
13. 2 db tartalék szénkefe
14. Csavarhúzó
15. Imbuszkulcs
16. Csatlakozó adapter

Üzembe helyezés

Főkapcsoló és a fordulatszám beállítása (1.+2. ábra)

Ez a készülék fel van szerelve a bekapcsolás rögzítésével, így a készülék a bekapcsolás után is ebben az állapotban marad.

- **A készülék bekapcsolása az „On” gombbal:** Használja az (1) főkapcsolót az elektromos szerszám indításához
- **Kapcsolja be a készüléket az „On” gombbal:** Folyamatos üzemeltetéshez használja a (2) bekapcsolás rögzítését, hogy a készülék továbbra is üzemeljen.
- **A készülék kikapcsolása az „Off” gombbal:** A készülék kikapcsolásához csak röviden nyomja meg, majd azonnal engedje el az (1) főkapcsolót.
- **A fordulatszám beállítása:** A (3) sebességszabályozó állításával szabályozhatja a csiszolólap fordulatszámát.

A csiszolópapír behelyezése és cseréje (3.+4. ábra)

Megjegyzés: A csiszolópapír behelyezése vagy eltávolítása előtt győződjön meg arról, hogy nemcsak kikapcsolta, hanem az áramellátásról is leválasztotta a készüléket.

- Az (1) csiszolópapír cseréjéhez helyezze a készüléket a talajra. Fogja meg az (1) csiszolópapírt, és rögzítse a (2) csiszolólapra. Az (1) csiszolópapír magától összekapcsolódik a (2) csiszolólapmal. Ügyeljen arra, hogy a (2) csiszolólap lyukai az (1) csiszolópapír lyukaival egy vonalba kerüljenek.

A porszívó csatlakoztató készlete

A porszívó szerkezet csatlakozó idomát a készülék és a szövetzsák összekapcsolására használhatja. Ezáltal megelőzhető a kezelőt érő porterhelés.

Csatlakoztassa a készüléket a szívótömlőhöz (5.1, 5.2, 5.3 ábrák)

- Helyezze az (1) csatlakozó adaptert a gép (2) porszívó csatlakozására, és forgassa el a rögzítéshez.
- Dugja a (3) portömlőt a (4) porszívó szerkezetbe.

Csatlakoztassa a porgyűjtő zsákot a szívótömlőhöz (6.1, 6.2, 6.3, 6.4 ábra)

- Szerelési útmutató: dugja az (1) tömlőt a (2) porgyűjtő zsák csatlakozó idomába. Az (1) tömlőnek a (2) porgyűjtő zsákkal való szoros összekapcsolása érdekében ügyeljen arra, hogy a csapok bekattanjanak a porgyűjtő zsák csatlakozó idomába. (6.1, 6.2 ábrák)
- Szétszerelés: csavarhúzó segítségével nyomja össze a tömlő rögzített (1) csatlakozó idomát, és húzza ki az (1) tömlőt. (6.3, 6.4 ábrák)

A szívóteljesítmény beállítása (7. ábra)

- Addig forgassa a szívóteljesítmény beállítását, míg el nem éri a kívánt szívóteljesítményt.

Elektromos csatlakoztatás

A telepített villanymotor üzemkész állapotban van csatlakoztatva. A csatlakozás megfelel a vonatkozó VDE- és DIN-előírásoknak.

Az ügyfél által biztosított hálózati csatlakozásnak, valamint az alkalmazott hosszabbító vezetéknek meg kell felelnie ezen előírásoknak.

Sérült elektromos csatlakozóvezetékek

Az elektromos csatlakozóvezetéseken gyakran keletkeznek szigetelési károk.

Ezek okai:

- Megnyomott helyek, ha a csatlakozóvezetéseket ablakokon vagy ajtónyílásokon vezeteti át.
- Megtörtött helyek a csatlakozóvezetékek szakszerűtlen rögzítése vagy vezetése miatt.
- Elvágott helyek a csatlakozóvezetéseken való áthaladás miatt.
- Szigetelési sérülések a fali csatlakozóaljzatból való kitépés miatt.
- A szigetelés elöregedése miatt bekövetkező repedések.

Az ilyen sérült elektromos csatlakozóvezetékek nem használhatók, és a szigetelés sérülései miatt **életveszélyesek**.

Rendszeresen ellenőrizze az elektromos csatlakozóvezetékek sérüléseit. Ügyeljen arra, hogy a csatlakozóvezetékek az ellenőrzéskor ne legyen az áramhálózatra csatlakoztatva. Az elektromos csatlakozóvezetékeknek meg kell felelniük a vonatkozó VDE- és DIN-előírásoknak. Csak H 07 RN jelölésű csatlakozóvezetéseket hasz-

náljon. Előírás, hogy a típus megnevezése rá legyen nyomva a csatlakozóvezetésekre.

Váltóáramú motor

- A hálózati feszültség értéke 230 volt – 50 Hz legyen.
- A hosszabbító vezetéknek 25 m-es hosszra 1,5 mm²-es, 25 m-es hossz felett legalább 2,5 mm²-es keresztmetszettel rendelkezzenek.
- A hálózati csatlakozást 16 A-es lomha biztosítékok biztosítják.

A csatlakoztatásokat és az elektromos szerelvényen végzett javításokat csak villamossági szakemberek hajthatják végre.

Információ kérése esetén a következő adatokat adja meg.

- A motor áramfajtája
- A gép típusablájának adatai

A motor visszaküldése esetén mindig a teljes, a kapcsolót is tartalmazó meghajtóegységet küldje vissza.

Tartsa be a biztonsági utasításokat!

Karbantartás**A csiszolótányér cseréje (8.1, 8.2 ábrák)**

- Távolítsa el az (1) csiszolópapírt.
- A sérült (2) csiszolótányér eltávolításához dugja a (3) imbuszkulcsot a (2) csiszolótányér közepén található hatlapú lyukba, és forgassa az óramutató járásának irányába.
- Helyezze be az új (2) csiszolótányért, és rögzítse.

A szénkefék cseréje

A szénkefék kopásnak kitett alkatrészek, melyek a használat során elhasználódnak. Ezért a szénkefákat rendszeresen ellenőrizni kell. A kapcsolókör sérüléseinek megelőzése érdekében a két szénkefét egyszerre kell kicserélni.

FIGYELEM!

A szénkefék cseréjét csak erre feljogosított szervizszemélyzet végezheti el. A készülék csak mindkét kefe alkalmazásával használható!

Tisztítás

Minden egyes csiszolási folyamat után tisztítsa meg a készüléket.

- A készülékek rendszeres tisztítása meghosszabbíthatja azok élettartamát, és csökkentheti a javítások számát.
- Javasoljuk, hogy a csatlakozó idomokat és a villanymotor alkatrészeit víz nélkül tisztítsa meg.
- A tisztításra közvetlenül az alkatrészek használata után kerüljön sor.
- Az alkatrészeket szőrkefe vagy száraz kendő használatával tisztítsa meg.













Szerviz

Az elektromos készülék karbantartását kizárólag képzett szakembellyel végeztesse el, és csak azonos felépítésű pótalkatrészeket használjon. Ezáltal biztosítható a műszaki biztonság a készülék használata közben.

Tárolás és szállítás

1. Ha nem használja, száraz, jól szellőző helyen, gyermekektől távol, például egy magas szekrényen vagy zárt helyen tárolja az elektromos szerszámot.
2. Az elektromos szerszámot, a használati útmutatót és adott esetben a tartozékokat lehetőség szerint az eredeti csomagolással együtt őrizze meg. Így minden információ és alkatrész mindig elérhető közelségben lesz.
3. Mindig a markolatoknál fogva szállítsa az elektromos szerszámot.
4. A szállítási sérülések elkerülése érdekében csomagolja be az elektromos szerszámot, vagy használja az eredeti csomagolást.
5. Védje az elektromos szerszámot a vibrációtól és a rázkódásoktól, különösen járműben történő szállítás során.

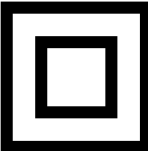
Objašnjenje simbola na instrumentu

	 HR	Upozorenje! Mogući za nepoštivanje Opasnost po život, opasnost od ozljeda ili oštećenja alata!
	 HR	Prije stavljanja u pogon pročitajte i poštujujte priručnik za rukovanje i sigurnosne napomene!
	 HR	Nosite zaštitne naočale!
	 HR	Nosite zaštitu za sluh!
	 HR	U prašnjavim uvjetima nosite zaštitu za disanje!
	 HR	Vrsta zaštite II

Proizvođač:

scheppach Fabrikation
von Holzbearbeitungsmaschinen GmbH
Günzburger Straße 69
89335 Ichenhausen
Germany

Tehnički podatci

Dimenzije d×š×v (mm)	380x260x260
Promjer ploče (mm)	215
Min. brzina vrtnje brusne ploče (o/min)	1500
Maks. brzina vrtnje brusne ploče (o/min)	3000
Duljina usisnog crijeva (mm)	1500
Masa kg	3,4
Pogon	
Motor V/Hz	230/50
Nazivna snaga P1 (W)	1200

Karakteristične vrijednosti buke

Razina zvučne snage LWA	dB(A)	97,6
Razina zvučnog tlaka LpA	dB(A)	86,6
Nesigurnost mjerenja K	dB(A)	3
Vibracije	m/s ²	2,356
Nesigurnost mjerenja K	m/s ²	1,5

Napomena:

Izmjerene vrijednosti zvuka utvrđene su prema normi EN 60745.

Nosite zaštitu za sluh!

Izmjerene ukupne vrijednosti vibracija (trodimenzionalni vektorski zbroj) utvrđene su prema normi EN 60745:

Razina vibracija navedena u ovom informativnom listu izmjerena je standardnim testom opisanim u normi EN 60745 i služi za uspoređivanje raznih uređaja.

Ta se razina može uporabiti za ozbiljnu procjenu izloženosti. Navedena razina vibracija odnosi se na najvažnije primjene uređaja. No ako se uređaj rabi za druge primjene s nekim drugim priborom ili ako se loše održava,

razina vibracija može se razlikovati od navedene.

Razina izloženosti tijekom cijelog vremena rada može zbog toga znatno porasti.

Procjena izloženosti vibracijama mora uzeti u obzir i razdoblja u kojima je uređaj isključen ili u kojima je uključen, ali se ne rabi. Razina izloženosti tijekom cijelog vremena rada može se zbog toga znatno smanjiti.

Valja poduzeti dodatne sigurnosne mjere za zaštitu rukovatelja uređajem od djelovanja vibracija. Među njima su: održavanje uređaja i pribora, zagrijavanje ruku i organiziranje radnih procesa.

Namjenska uporaba

Ovaj električni alat s odgovarajućim brusnim listovima namijenjen je za suho brušenje velikih površina zidova od gipsanih ploča kao priprema za bojanje ili lijepljenje tapeta.

Ovaj električni alat nije prikladan za pripremu malih površina, kutova i rubova. Isto tako nije prikladan za skidanje tapeta te za mokro brušenje.

Ovaj električni alat ne smije se rabiti za rezanje, poliranje, za grubu pripremu niti zajedno sa žičanim četkama. Ovim električnim alatom ne smiju se obrađivati materijali koji sadržavaju azbest.

Ovaj električni namijenjen je samo za privatnu uporabu i ne smije se rabiti za svrhe za koje nije namijenjen. Svaka druga uporaba smatra se nenamjenskom. Za štete ili ozljede koje iz toga proizidu odgovornost snosi korisnik/rukovatelj, a ne proizvođač.

Opće napomene

- Nakon što ste raspakirali stroj, provjerite ima li bilo kakva oštećenja koja su mogla nastati prilikom prijenosa. Ukoliko je stroj oštećen, odmah obavjestite dobavljača.
- Sve naknadne žalbe se neće uzeti u obzir.
- Provjerite je li stroj u cjelosti dostavljen.
- Prije uporabe stroja, pažljivo pročitajte upute za rukovanje strojem.
- Koristite isključivo originalne rezervne dodatke, navlake i zamjenske dijelove. Zamjenske dijelove možete pronaći kod dobavljača.
- Prilikom narudžbe, navedite i broj stavke, tip i godinu izrade stroja.

SAVJET:

Sukladno odgovarajućem zakonu o odgovornosti, proizvođač nije odgovoran za oštećenja proizvoda ili u vezi s proizvodom u sljedećim slučajevima:

- nepravilnog rukovanja proizvodom;
- nepridržavanja uputa za uporabu;
- popravaka neovlaštenih servisera;
- ugrađivanja ili uporabe neoriginalnih rezervnih dijelova;
- nepravilne uporabe proizvoda;
- pogrešaka električnog sustava nastalih usljed ne poštivanja električnih specifikacija i uredbi VDE 0100, DIN 57113 / VDE

Mi vam preporučujemo

Preporučamo da prije rada, detaljno pročitate upute za rukovanje strojem. Ove upute za rukovanje će vam pomoći da bolje upoznate stroj te ga bolje i primjenite. Upute za rukovanje sadrže važne informacije kako bi vaš rad sa ovim strojem bio siguran, stručan i ekonomičan, te kako biste izbjegli rizike, troškove popravki, smanjili vrijeme zastoja, povećali pouzdanost i produžili životni vijek stroja.

Uz sigurnosne zahtjeve koji su navedeni u uputama za rukovanje, trebate se pridržavati i odgovarajućih odredbi Zakona.

Upute za rukovanje moraju se uvijek nalaziti u blizini stroja. Čuvajte ih u plastičnim mapama kako biste ih zaštitili od nečistoće i vlage. Svaki korisnik prije rada sa strojem treba pažljivo pročitati upute za rukovanje i savjesno ih se pridržavati. Rad sa strojem dozvoljen je samo osobama kvalificiranim i upoznatim sa opasnostima i rizicima. Minimalna starosna dob mora biti ispunjena. Uz sigurnosne zahtjeve koji su navedeni u uputama za rukovanje te odgovarajućih zakonskih odredbi, trebate se pridržavati i općenito važećih tehničkih pravila za strojeve za obradu drva.

Opće sigurnosne napomene za električne alate

Upozorenje! Pročitajte sve sigurnosne napomene i upute! Nepoštivanje sigurnosnih napomena i uputa može uzrokovati električni udar, požar i/ili teške ozljede!

Sačuvajte sve sigurnosne napomene i upute za buduće potrebe.

Pojam „električni alat” u sigurnosnim napomenama odnosi se na električne alate koji se napajaju iz električne mreže (s električnim kabelom) i na električne alate koji se napajaju s pomoću baterije (bez električnog kabela).

Sigurnost na radnom mjestu

- a) **Radno mjesto mora biti čisto i dobro osvijetljeno.** Nered ili neosvijetljene radne površine mogu uzrokovati nezgode.
- b) **Ne rukujte električnim alatom u potencijalno eksplozivnoj okolini u kojoj su prisutne zapaljive tekućine, plinovi ili prašina.** Električni alati proizvode iskre koje mogu zapaliti prašinu ili pare.
- c) **Djeca i druge osobe ne smiju biti prisutni dok radite s električnim alatom.** U slučaju odvratanja pozornosti možete izgubiti kontrolu nad električnim alatom.

Električna sigurnost

- a) **Utikač električnog alata mora odgovarati utičnici. Utikač se ne smije ni na koji način izmijeniti. Ne rabite adapterske utikače s uzemljenim električnim alatima.** Originalni utikači i odgovarajuće utičnice smanjuju rizik od električnog udara.
- b) **Izbjegavajte dodir tijela s uzemljenim površinama kao što su cijevi, radijatori, štednjaci i hladnjaci.** Postoji povećan rizik od električnog udara kad je vaše tijelo uzemljeno.
- c) **Ne izlažite električne alate kiši ili vlazi.** Prodiranje vode u električni alat povećava rizik od električnog udara.
- d) **Ne rabite kabel za nošenje ili vješanje električnog alata ili za izvlačenje utikača iz utičnice. Držite kabel dalje od izvora topline, ulja, oštih rubova i pomičnih dijelova uređaja.** Oštećeni ili zapleteni kabeli povećavaju rizik od električnog udara.
- e) **Pri radu s električnim alatom na otvorenom rabite samo produžne kabele koji su namijenjeni uporabi na otvorenom.** Uporaba produžnog kabela koji je prikladan za vanjsku uporabu smanjuje rizik od električnog udara.
- f) **Ako je rukovanje električnim alatom u vlažnoj okolini neizbježno, uporabite zaštitni uređaj diferencijalne struje.** Uporaba zaštitnog uređaja diferencijalne struje smanjuje rizik od električnog udara.

Osobna sigurnost

- a) **Budite oprezni, pazite što radite i koristite zdrav razum dok rukujete električnim alatom. Ne rabite električni alat ako ste umorni ili pod utjecajem droge, alkohola ili lijekova.** Trenutak neopreza pri uporabi električnog alata može uzrokovati ozbiljne ozljede.
- b) **Nosite osobnu zaštitnu opremu i uvijek rabite zaštitne naočale.** Nošenje osobne zaštitne opreme, kao što je maska protiv prašine, neklizajuće sigurnosne cipele, zaštitna kaciga ili zaštita za sluh, ovisno o vrsti i uporabi električnog alata, smanjuje rizik od ozljeda.
- c) **Onemogućite nehotično pokretanje. Provjerite je li električni alat isključen prije nego što ga**

priključite na električnu mrežu i/ili bateriju, prije podizanja ili nošenja. Nošenje električnog alata s prstom na sklopki ili priključivanje uključenog električnog alata na električnu mrežu može uzrokovati nezgode.

- d) **Prije uključivanja električnog alata uklonite alate za namještanje ili ključ za vijke.** Alat ili ključ koji se nalazi na rotirajućem dijelu alata može uzrokovati ozljede.
- e) **Izbjegavajte neobičan položaj tijela. Zauzmite siguran položaj tijela i uvijek održavajte ravnotežu.** Na taj način moći ćete električni alat bolje kontrolirati u nepredvidljivim situacijama.
- f) **Nosite odgovarajuću odjeću. Ne nosite široku odjeću ili nakit. Maknite kosu, odjeću i rukavice dalje od pokretnih dijelova.** Pokretni dijelovi mogu zahvatiti labavu odjeću, nakit ili dugu kosu.
- g) **Ako se mogu montirati uređaji za usisavanje i prikupljanje prašine, pobrinite se da su oni priključeni i da se ispravno rabe.** Usisavanje prašine može smanjiti opasnosti uzrokovane prašinom.

Uporaba i održavanje električnog alata

- a) **Ne preopterećujte uređaj. Rabite prikladan električni alat za vaš zadatak.** Prikladnim električnim alatom radit ćete bolje i sigurnije snagom za koju je on namijenjen.
- b) **Ne rabite električni alat ako je sklopka oštećena.** Električni alat koji se ne može više uključiti ili isključiti opasan je i valja ga popraviti.
- c) **Iskopčajte utikač iz utičnice i/ili izvadite bateriju prije bilo kakvih izmjena uređaja, zamjene dijelova pribora ili odlaganja električnog alata.** Ta preventivna zaštitna mjera smanjuje rizik od nehotičnog uključivanja električnog alata.
- d) **Spremite električne alate koje ne rabite izvan doseg djece. Ne dopustite da električni alat rabe osobe koje nisu upoznate s njegovim rukovanjem ili koje nisu pročitale ove upute.** Električni alati su opasni ako ih rabe neiskusne osobe.
- e) **Pozorno održavajte električne alate. Provjerite funkcioniraju li pokretni dijelovi ispravno i da ne zapinju, jesu li dijelovi slomljeni ili toliko oštećeni da onemogućavaju funkcioniranje električnog alata. Prije uporabe električnog alata dajte popraviti oštećene dijelove.** Mnoge nezgode uzrokovane su upravo lošim održavanjem električnih alata.
- f) **Redovito oštrite i čistite alate za rezanje.** Pozorno održavani alati za rezanje s oštrim reznim rubovima manje će se uglavljivati i lakše ih je kontrolirati.
- g) **Rabite električni alat, pribor, radne alate itd. prema ovim uputama. Pritom vodite računa o radnim uvjetima i zadatku koji valja obaviti.** Uporaba električnih alata u nenamjenske svrhe može uzrokovati opasne situacije.

Servis

- a) **Električni alat smije popravljati samo kvalificirani stručnjak i to samo s originalnim rezervnim dijelovima.** Tako ćete biti sigurni da je električni alat i dalje siguran.

Sigurnosne napomene za sve zadatke – opće sigurnosne napomene za brušenje, glačanje brusnim papirom, rad sa žičanim četkama, poliranje i rezanje brusilicom

- a) **Ovaj električni alat valja rabiti kao brusilicu s brusnim papirom. Pogledajte sve sigurnosne napomene, upute, crteže i podatke isporučene s uređajem.** Nepoštivanje sljedećih uputa može uzrokovati električni udar, požar i/ili teške ozljede.

- b) **Ovaj električni alat nije namijenjen za brušenje, rad sa žičanim četkama, poliranje i rezanje.** Uporaba električnog alata za zadatke za koje on nije namijenjen može uzrokovati opasnosti i ozljede.
- c) **Ne rabite pribor koji proizvođač nije posebno predvidio i preporučio za ovaj električni alat.** Sama činjenica što neki pribor možete pričvrstiti na električni alat ne znači da je njegova uporaba sigurna.
- d) **Dopuštena brzina vrtnje radnog alata mora biti najmanje jednaka maksimalnoj brzini vrtnje navedenoj na električnom alatu.** Pribor koji se vrti brže od preporuke može se slomiti i razletjeti.
- e) **Vanjski promjer i debljina radnog alata moraju udovoljavati specifikacijama vašeg električnog alata.** Radni alati pogrešne veličine ne mogu se dovoljno zaštititi ili kontrolirati.
- f) **Brusne ploče, prirubnice, brusni tanjuri i drugi pribor moraju točno odgovarati brusnom vretenu vašeg električnog alata.** Radni alati koji ne odgovaraju točno brusnom vretenu električnog alata neće se ravnomjerno vrtjeti, vrlo će jako vibrirati i mogu uzrokovati gubitak kontrole.
- g) **Ne rabite oštećene radne alate. Prije svake uporabe na radnim alatima kao što su brusne ploče provjerite ima li oštećenja i pukotina, na brusnim tanjurima provjerite ima li pukotina, habanja ili znakova istrošenosti, a na žičanim četkama ima li labavih ili slomljenih žica. Ako električni alat ili radni alat padne na pod, provjerite je li se oštetio ili montirajte neoštećen radni alat. Nakon što pregledate i montirate radni alat, vi i sve osobe u neposrednoj blizini udaljite se od rotirajućeg radnog alata te pustite uređaj da radi jednu minutu s maksimalnom brzinom vrtnje.** Većina oštećenih radnih alata slomit će se tijekom tog ispitnog razdoblja.
- h) **Nosite osobnu zaštitnu opremu. Ovisno o zadatku uporabite masku za lice, zaštitu za oči ili zaštitne naočale. Ako je potrebno, nosite masku protiv prašine, zaštitu za uši, zaštitne rukavice ili posebne pregače koje štite od malih čestica brušenja i sitnog materijala.** Oči valja zaštititi od letećih stranih tijela nastalih tijekom raznih zadataka. Zaštitna maska protiv prašine mora filtrirati čestice prašine koje nastaju tijekom rada. Dugotrajna izloženost buci može uzrokovati gubitak sluha.
- i) **Zamolite promatrače da se udalje na sigurnu udaljenost od vašeg radnog područja. Sve osobe koje uđu u radno područje moraju nositi osobnu zaštitnu opremu.** Odlomljeni izradci ili slomljeni radni alati mogu odletjeti i uzrokovati ozljede čak i izvan neposrednog radnog područja.
- j) **Držite uređaj samo za izolirane ručke dok obavljate radove pri kojima radni alat može doći u kontakt sa skrivenim električnim kabelima ili s vlastitim kabelom.** Kontakt s kabelom pod naponom može izložiti i metalne dijelove uređaja naponu i uzrokovati električni udar.
- k) **Pazite da električni kabel bide što dalje od rotirajućih radnih alata.** Ako izgubite kontrolu nad uređajem, električni kabel može se prerezati ili zapetljati, a vašu šaku ili ruku može povući u rotirajući radni alat.
- l) **Ne odlažite električni alat ako se radni alat nije potpuno zaustavio.** Rotirajući radni alat može doći u kontakt s površinom, zbog čega možete izgubiti kontrolu nad električnim alatom.
- m) **Isključite električni alat dok ga nosite.** Nehotičnim kontaktom s rotirajućim radnim alatom vaša odjeća može se zapetljati, a radni alat može probiti vaše tijelo.
- n) **Redovito čistite ventilacijske otvore električnog**

alata. Ventilator motora uvlači prašinu u kućište, a veliko nakupljanje metalnog praha može uzrokovati električne opasnosti.

- o) **Ne rabite električni alat u blizini zapaljivih materijala.** Iskre mogu zapaliti te materijale.
- p) **Ne rabite radne alate koji zahtijevaju rashladne tekućine.** Uporaba vode ili drugih rashladnih tekućina može uzrokovati električni udar.

Dodatne sigurnosne napomene za sve zadatke – povratni udarac i odgovarajuće sigurnosne napomene

Povratni udarac iznenadna je reakcija zbog zaglavljenog ili blokiranog rotirajućeg radnog alata kao što je brusna ploča, brusni tanjur, žičana četka itd. Uglavlivanje ili blokiranje uzrokuje naglo zaustavljanje rotirajućeg radnog alata. Električni alat koji nije pod kontrolom time se ubrzava u smjeru suprotnom od smjera vrtnje radnog alata na mjestu blokiranja.

Ako se, na primjer, brusna ploča uglavi ili blokira u izratku, rub brusne ploče koji se zario u izradak može se uglaviti, zbog čega brusna ploča može odskočiti ili uzrokovati povratni trzaj. Brusna ploča tad će poskočiti prema rukovatelju ili od njega, ovisno o smjeru vrtnje ploče na mjestu blokiranja. Brusne ploče mogu se pritom i slomiti.

Povratni udarac posljedica je pogrešne ili neispravne uporabe električnog alata. On se može spriječiti odgovarajućim mjerama opreza koje su opisane u nastavku.

- a) **Čvrsto primite električni alat i postavite se tako da se vaše tijelo i ruke mogu oduprijeti silama povratnog udara. Uvijek uporabite dodatnu ručku, ako postoji, kako biste imali maksimalnu kontrolu nad silama povratnog udara ili reakcijskim momentima pri pokretanju.** Prikladnim preventivnim zaštitnim mjerama rukovatelj može kontrolirati sile povratnog udara i reakcijske sile.
- b) **Nikad ne stavljajte ruku u blizinu rotirajućeg radnog alata.** U slučaju povratnog udara radni alat može prijeći preko vaše ruke.
- c) **Izbjegavajte tijelom područje u koje će se električni alat pomaknuti u slučaju povratnog udara.** Povratni udarac pomaknut će električni alat u smjeru suprotnom od kretanja brusne ploče na mjestu blokiranja.
- d) **Budite vrlo oprezni pri radu na području kutova, oštih rubova itd.** Spriječite da radni alati odskoče od izratka i uglave se. Rotirajući radni alat nastojat će se uglaviti na kutovima, oštrim rubovima ili ako odskoči. To će uzrokovati gubitak kontrole ili povratni udarac.
- e) **Ne rabite lančani ili nazubljeni list pile.** Takvi radni alati često uzrokuju povratni udarac ili gubitak kontrole nad električnim alatom.

Dodatne sigurnosne napomene za glačanje brusnim papirom – posebne sigurnosne napomene za glačanje brusnim papirom

- a) **Ne rabite prekomjerno velike brusne listove, nego slijedite upute proizvođača o veličini brusnog papira.** Brusni listovi koji su veći od podloge mogu uzrokovati ozljede te uzrokovati blokiranje, kidanje brusnih listova ili povratni udarac.

Dodatne sigurnosne napomene

- a) **Prije početka rada priključite usisivač prašine na isporučeni adapter.**
- b) **Pozor! Ne dopustite da prašina od brušenja dospije u blizinu otvorenog plamena jer takva prašina može**

eksplozirati.

- c) Pri brušenju uvijek nosite zaštitne naočale i masku protiv prašine, naročito pri radu iznad glave i pri obradi kritičnih materijala! Pri brušenju nekih materijala (npr. olovnih boja, nekih vrsta drva i metala) nastaje štetna i otrovna prašina. Dodir ili udisanje takve prašine može predstavljati opasnost za rukovatelja ili osobe u neposrednoj blizini.

Napomene o vibraciji i buci

Napomene o vibraciji i buci

1. Rabite samo ispravne električne alate.
2. Redovito čistite i održavajte električni alat.
3. Prilagodite način rada električnom alatu.
4. Ne preopterećujte električni alat.
5. Po potrebi dajte provjeriti električni alat.
6. Isključite električni alat kad ga ne rabite.

Potencijalne opasnosti

Čak i pri ispravnom rukovanju ovim električnim alatom uvijek će postojati potencijalne opasnosti. Sljedeće opasnosti mogu se pojaviti ovisno o konstrukciji i izvedbi ovog električnog alata:

- a) Zdravstvene štete zbog vibracija šaka i ruku ako se uređaj rabi tijekom duljeg razdoblja, ako se njime neispravno rukuje ili ako ga se neispravno održava.
- b) Ozljede i materijalne štete uzrokovane izbačenih radnim alatima koji se izbace iz ili s električnog alata zbog iznenadnog oštećenja, habanja ili neispravne montaže.
- c) Opekline i posjekotine ako se radni alati dodirnu neposredno nakon uporabe i/ili golom kožom.

Upozorenje! Ovaj električni alat tijekom rada proizvodi elektromagnetsko polje. To polje u određenim okolnostima može negativno utjecati na aktivne ili pasivne medicinske implantate. Kako biste umanjili opasnost od teških ili smrtnih ozljeda, preporučujemo osobama s medicinskim implantatima da se prije uporabe električnog alata savjetuju s liječnikom i proizvođačem tog medicinskog implantata.

Oprema slika A

1. Regulator brzine vrtnje
2. Blokada uključivanja
3. Ručka
4. Dodatna ručka
5. Regulator usisavanja
6. Glavna sklopka
7. Priključak za usisavanje prašine
8. Brusna ploča
9. Brusni papir 6 kom. (zrnatost: 80, 100, 120, 150, 180, 240)
10. Savitljivo usisno crijevo
11. Vreća za prikupljanje prašine
12. Remen za nošenje
13. Rezervne ugljene četkice 2 kom.
14. Odvijač
15. Imbus ključ
16. Priključni adapter

Stavljanje u pogon

Glavna sklopka i regulacija brzine vrtnje (slika 1+2)

Ovaj uređaj ima blokadu glavne sklopke kako bi nastavio raditi i nakon uključivanja.

- **Uključivanje uređaja tipkom „On“:** Pritisnite glavnu sklopku (1) kako biste pokrenuli električni alat.
- **Zadržavanje uključivosti uređaja tipkom „On“:** Za trajni rad aktivirajte blokadu uključivanja (2) kako bi uređaj nastavio raditi.
- **Zadržavanje uključivosti uređaja tipkom „On“:** Za

trajni rad aktivirajte blokadu uključivanja (2) kako bi uređaj nastavio raditi.

- **Namještanje brzine vrtnje:** Namještanjem regulatora brzine (3) možete regulirati brzinu vrtnje brusne ploče.

Stavljanje i zamjena brusnog papira (slika 3+4)

Napomena: Prije stavljanja ili vađenja brusnog papira svakako ne samo isključite uređaj, nego ga iskopčajte iz električne utičnice.

- Radi zamjene brusnog papira (1) položite uređaj na pod. Uzmite brusni papir (1) i pričvrstite ga na brusnu ploču (2). Brusni papir (1) automatski će se spojiti s brusnom pločom (2). Pobrinite se da se rupe na brusnoj ploči (2) poravnaju s rupama na brusnom papiru (1).

Priključni komplet za usisavanje prašine

Priključni element uređaja za usisavanje prašine rabi se za povezivanje uređaja s vrećicom za prašinu. Time se smanjuje izloženost rukovatelja prašini.

Spojite uređaj s usisnim crijevom (slika 5.1, 5.2, 5.3)

- Natakните priključni adapter (1) na priključak za usisavanje prašine (2) stroja, a zatim ga okrenite kako biste ga blokiral.
- Utakните crijevo za prašinu (3) u uređaj za usisavanje prašine (4).

Spojite vreću za prikupljanje prašine s usisnim crijevom (slika 6.1, 6.2, 6.3, 6.4)

- Upute za montažu: Utakните crijevo (1) u priključni element vreće za prikupljanje prašine (2). Jezičak na priključnom elementu vreće za prikupljanje prašine mora se uglaviti kako biste crijevo (1) spojili s vrećom za prikupljanje prašine (2). (Slika 6.1, 6.2)
- Demontaža: Odvijačem pritisnite blokiran priključni element crijeva (1), a zatim izvadite crijevo (1). (Slika 6.3, 6.4)

Namještanje usisne snage (slika 7)

- Okrećite regulator usisne snage dok se ne postigne željena usisna snaga.

Priključivanje na električnu mrežu

Montirani elektromotor priključen je pripravan za rad. Priključak udovoljava važećim propisima VDE i DIN. Postojeći električni priključak i korišteni produžni kabel moraju udovoljavati tim propisima.

Oštećeni električni kabeli

Na električnim kabelima često nastaju oštećenja izolacije.

Uzroci su sljedeći:

- Pritisnuta mjesta, ako se kabeli provode kroz prozore ili procjepe u vratima.
- Pregibi zbog neispravnog učvršćivanja ili provođenja električnog kabela.
- Posjekotine zbog gaženja električnog kabela.
- Oštećenja izolacije zbog čupanja iz zidne utičnice.
- Pukotine zbog starenja izolacije.

Takvi oštećeni električni kabeli ne smiju se rabiti i zbog oštećenja izolacije **opasni su za život**.

Redovito provjeravajte jesu li električni kabeli oštećeni. Pri provjeri pobrinite se da kabel nije priključen na električnu mrežu. Električni kabeli moraju udovoljavati važećim propisima VDE i DIN. Rabite samo priključne kabele s oznakom H 07 RN. Na priključnom kabelu mora svakako biti otisnuta oznaka tipa.

Izmjenični motor

- Mrežni napon mora biti 230 V, 50 Hz.
- Produžni kabeli dugi do 25 m moraju imati poprečni presjek od 1,5 mm², a dulji od 25 m najmanje 2,5 mm².
- Mrežni priključak mora biti zaštićen tromim osiguračem od 16 A.

Električnu opremu smije priključiti i popravljati samo elektrotehnički stručnjak.

Imate li pitanja, navedite sljedeće podatke.

- Vrsta struje motora
 - Podatci s označne pločice stroja
- Pri slanju motora natrag uvijek pošaljite cijelu pogonsku jedinicu sa sklopkom.

Pogledajte sigurnosne napomene!

Održavanje**Zamjena brusnog tanjura (slika 8.1, 8.2)**

- Skinite brusni papir (1).
- Utaknite imbus ključ (3) u šestobridni otvor na sredini brusnog tanjura (2) i okrećite ga nadesno kako biste demontirali oštećen brusni tanjur (2).
- Stavite nov brusni tanjur (2), a zatim ga učvrstite.

Zamjena ugljenih četkica

Ugljene četkice su potrošni dijelovi koji se tijekom uporabe habaju. Stoga ugljene četkice valja redovito provjeravati. Kako se sklopni krug ne bi oštetio, obje ugljene četkice valja istodobno zamijeniti.

POZOR!

Ugljene četkice smiju zamijeniti samo ovlašteni stručnjaci. Uređaj se smije rabiti samo s obje četkice!

Čišćenje

Očistite uređaj prije svakog brušenja.

- Redovito čišćenje uređaja može produljiti njegov radni vijek i smanjiti učestalost popravaka.
- Preporučujemo da priključne elemente i komponente elektromotora čistite bez vode.
- Čišćenje valja obaviti odmah nakon uporabe dijelova.
- Očistite dijelove četkom za kosu i suhom krpom.





Servis

Održavanje električnog uređaja smiju obavljati samo kvalificirani stručnjaci, a rezervni dijelovi moraju biti identični originalnim. Time će se zajamčiti tehnička sigurnost tijekom uporabe.

Spremanje i transport

1. Ako električni alat nećete više rabiti, spremite ga na suho, dobro provjetreno mjesto, izvan dosega djece, npr. na visok ormar ili na zaključano mjesto.
2. Električni alat, priručnik za uporabu i po potrebi pribor čuvajte po mogućnosti u originalnim pakiranju. Tako ćete uvijek na raspolaganju imati sve informacije i dijelove.
3. Uvijek nosite električni alat za ručke.
4. Zapakirajte električni alat kako biste ga zaštitili prilikom transporta ili uporabite originalno pakiranje.
5. Zaštitite električni alat od vibracija i potresanja, naročito pri transportu u vozilima.

Symbolien selitykset instrumentin

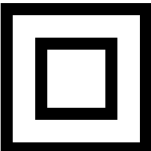
	FI	Varoitus! Mahdollinen noudattamatta jättämisestä Hengenvaara, riski vamman tai työkalu!
	FI	Ennen käyttöönottoa lue käyttöohje ja turvallisuusohjeet ja noudata niitä!
	FI	Käytä suojalaseja!
	FI	Käytä kuulosuojaimia!
	FI	Kun pölyä muodostuu, käytä hengityssuojainta!
	FI	Suojausluokka II

Valmistaja:

scheppach Fabrikation
von Holzbearbeitungsmaschinen GmbH
Günzburger Straße 69
89335 Ichenhausen
Germany

Tekniset tiedot

Mitat PxLxK (mm)	380x260x260
Laikan halkaisija (mm)	215
Teroituslaikan nopeus min. (1/min)	1500
Teroituslaikan nopeus maks. (1/min)	3000
Imuletkun pituus (mm)	1500
Paino kg	3,4
Käyttövoima	
Moottori V/Hz	230/50
Nimellisteho P1 (W)	1200

Meluominaisuudet

Äänitehotaso LWA	dB(A)	97,6
Äänitaso LpA	dB(A)	86,6
Epävarmuus K	dB(A)	3
Värähtely	m/s ²	2,356
Epävarmuus K	m/s ²	1,5

Huomautus:

Mitatut ääniarvot on määritelty standardin EN 60745 mukaan.

Käytä kuulosuojaimia!

Mitatut ääninän kokonaisarvot (Triax-vektorisumma) määritetään standardin EN 60745 mukaan:

Tässä esitteessä määritetty ääninätaso on mitattu standardin EN 60745 mukaan ja sitä käytetään eri laitteiden vertailuun.

Tasoa voidaan käyttää ensimmäiseen altistumisen arviointiin. Ääninätaso koskee laitteen tärkeimpiä käyttötapoja. Jos laitetta kuitenkin käytetään muihin tarkoituksiin toisilla lisävarusteilla tai huonokuntoisena, voivat ääninärvot poiketa tiedoista. Siten altistumistaso voi kasvaa merkittävästi kokonaistyöajan aikana. Ääninälle altistumisajassa on myös huomioitava ajat, jolloin laite on sammutettu tai se on käynnissä, mutta ei ole heti käytössä. Siten altistumistaso voi kasvaa vähetä kokonaistyöajan aikana.

Ylimääräisiin turvatoimiin on ryhdyttävä käyttäjän suojaamiseksi ääninän vaikutuksilta. Näihin kuuluvat: laitteen ja lisälaitteiden huolto; käsien pitäminen lämpiminä; työn organisointi.

Määräysten mukainen käyttö

Tämän sähkötyökalun määräysten mukaiseen käyttöön kuuluu kuivarakennusseiniin suurten pinta-alojen kuivahionta maalaamisen tai tapetoinnin valmisteluna sopivia hiomapapereita käyttäen.

Tämä sähkötyökalu ei sovellu pienten pinta-alojen, kuten nurkkien ja reunojen käsittelyyn. Se ei sovi myöskään tapettien hiomiseen, eikä sitä saa käyttää märkähiontaan.

Sähkötyökalua ei saa käyttää katkaisu- tai karkeishiomakoneena, kiillotuskoneena eikä teräsharjojen kanssa. Tällä sähkötyökalulla ei saa käsitellä asbestipitoi-

sia materiaaleja.

Tämä sähkötyökalu on tarkoitettu ainoastaan yksityyseen kotikäyttöön, ja sitä saa käyttää ainoastaan määräysten mukaiseen käyttötarkoitukseen. Kaikenlaisen siitä poikkeava käyttö katsotaan määräysten vastaiseksi. Kaikki sellaisesta käytöstä johtuvat vahingot tai loukkaantumiset ovat käyttäjän, eivätkä valmistajan vastuulla.

Yleisiä ohjeita

- Tarkista paketin avaamisen jälkeen, että kaikki osat ovat kunnossa eikä niihin ole kuljetuksen aikana tullut mitään vaurioita. Reklamaatioista tulee ilmoittaa välittömästi tavarantoimittajalle. Myöhempiä reklamaatioita ei hyväksytä!
- Tarkista, että toimituksessa on kaikki siihen kuuluvat osat.
- Tutustu laitteeseen käyttöohjeen avulla ennen sen käyttöönottoa.
- Käytä aina alkuperäisiä lisä- ja varaosia. Saat varaosia alan liikkeestä.
- Tilatessasi lisä- tai varaosia, anna tilauksen yhteydessä nimikenumeronne sekä laitteen tyyppinumero ja valmistusvuosi.

HUOMAUTUS:

Voimassa olevan tuotevastuulain mukaisesti tämän laitteen valmistaja ei vastaa laitteesta ilmenevistä tai sen käytöstä aiheutuneista vahingoista, jotka ovat seurausta:

- epäasiallisesta käsittelystä,
- käyttöohjeiden laiminlyönnistä,
- ulkopuolisen, ei valtuutetun huoltohenkilön, tekemistä korjauksista,
- Ei alkuperäisten varaosien käyttämisestä laitteessa,
- laitteen käytöstä tarkoituksiin, joihin sitä ei ole suunniteltu,
- sähköjärjestelmän vioista johtuen voimassa olevien määräysten sekä DIN 57113 / VDE0113 -määräysten laiminlyönnistä.

Suosittellemme:

Lue ennen laitteen asentamista ja käyttöönottoa nämä käyttöohjeet kokonaisuudessaan läpi.

Näiden käyttöohjeiden tarkoitus on auttaa sinua tutustumaan laitteeseen ja sen käyttötarkoituksiin paremmin. Käyttöohjeet sisältävät tärkeitä huomautuksia siitä, kuinka käytät laitetta turvallisesti, tarkoituksenmukaisesti ja taloudellisesti, sekä siitä, kuinka voit välttää vaaratilanteita, säästää korjauskuluissa, vähentää seisonta-aikoja ja parantaa laitteen luotettavuutta ja elinikää. Näissä käyttöohjeissa mainittujen turvallisuusmääräysten lisäksi tulee ehdottomasti noudattaa laitteen käyttöä koskevia maakohtaisia asetuksia. Säilytä käyttöohjeita laitteen läheisyydessä muovi-taskussa, jotta ne ovat suojaassa liialta ja kosteudelta. Jokaisen laitetta käyttävän henkilön pitää ennen työn aloittamista lukea käyttöohjeet ja noudattaa niitä huolellisesti. Konetta saavat käyttää vain henkilöt, joille on neuvottu sen käyttö ja jotka ovat tietoisia koneen käyttöön liittyvistä vaaroista. Noudata koneen käyttäjälle asetettua alaikäraja.

Yleiset turvallisuusohjeet sähkötyökalujen käyttöön

Varoitus! Lue kaikki turvallisuusohjeet ja ohjeet!

Laiminlyönnistä turvallisuusohjeiden ja ohjeiden noudattamisessa voi aiheutua sähköiskuja, palovammoja ja/tai vaikeita loukkaantumisia!

Säilytä kaikki turvallisuusohjeet ja ohjeet tulevaa tarvetta varten.

Turvallisuusohjeissa käytetty käsite "sähkötyökalu" vi-

ittaa verkkovirtakäyttöisiin (virtajohtolla varustettuihin) sähkötyökaluihin ja akkukäyttöisiin sähkötyökaluihin (ilman virtajohtoa).

Arbeitsplatzsicherheit

- a) **Pidä työskentelyalue puhtaana ja hyvin valaistuna.** Sotkuisuudesta tai huonosta valaistuksesta voi aiheutua tapaturmia.
- b) **Älä käytä sähkötyökalua räjähdysalttiissa ympäristössä, jossa on palavia nesteitä, kaasuja tai pölyjä.** Sähkötyökalut tuottavat kipinöitä, jotka voivat sytyttää pölyn tai höyryt palamaan.
- c) **Pidä lapset ja muut ihmiset poissa alueelta sähkötyökalun käytön aikana.** Poikkeustilanteissa saatat menettää sähkötyökalun hallinnan.

Sähköturvallisuus

- a) **Sähkötyökalun liitäntäpistokkeen on sovittava pistorasiaan.** Pistokkeeseen ei saa tehdä minikäänlaisia muutoksia. Älä käytä sovitinpistokkeita yhdessä suojamaadoitettujen sähkötyökalujen kanssa. Muuttamattomat pistokkeet ja sopivat pistorasiat pienentävät sähköiskun riskiä.
- b) **Vältä koskettamista maadoitettuihin pintoihin, kuten putkiin, lämmittimiin, liesiin ja jääkaappeihin.** Sähköiskun riski kasvaa, kun keho on maadoitettu.
- c) **Suojaa sähkötyökalut sateelta tai kosteudelta.** Veden tunkeutuminen sähkötyökalun sisään kasvat-
taa sähköiskun riskiä.
- d) **Älä käytä johtoa määräysten vastaisiin tarkoituksiin, kuten sähkötyökalun kantamiseen tai ripustamiseen tai pistokkeen vetämiseen irti pistorasiasta.** Pidä johto erillään kuumista paikoista, öljystä, terävistä reunoista ja liikkuvista laitteen osista. Vaurioituneet tai sotkeentuneet johdot suurentavat sähköiskun riskiä.
- e) **Jos työskentelet sähkötyökalulla ulkona, käytä ainoastaan ulkokäyttöön tarkoitettuja jatkojohtoja.** Ulkokäyttöön tarkoitettujen jatkojohdon käyttö pienentää sähköiskun riskiä.
- f) **Jos sähkötyökalun käyttöä kosteassa ympäristössä ei voida välttää, on käytettävä vikavirtasuojakatkaisinta.** Vikavirtasuojakatkaisimen käyttö pienentää sähköiskun riskiä.

Ihmisten turvallisuus

- a) **Ole tarkkaavainen, katso, mitä teet, ja käytä jär-
keä sähkötyökalulla työskennellessäsi.** Älä käytä sähkötyökaluja, jos olet väsynyt tai huumeiden, alkoholin tai lääkkeiden vaikutuksen alainen. Tarkkaamattomalla hetkellä sähkötyökalun käytön aikana voi olla vakavia seurauksia.
- b) **Käytä henkilönsuojaimia ja aina myös suojalaseja.** Henkilönsuojainten, kuten pölynaamarin, pitävien turvakenkien, suojakypärän tai kuulosuojainten, käyttö sähkötyökalutyypistä ja sen käyttötavasta riip-
puen pienentää loukkaantumisen riskiä.
- c) **Vältä tahatonta käyttöönottoa.** Varmista, että sähkötyökalusta on katkaistu virta, ennen kuin liität sen sähkönsyöttöön ja/tai akkuun, otat sen käteesi tai kannat sitä. Jos pidät sähkötyökalua kantaessasi somea katkaisimella tai liität sähkötyökalun sähkönsyöttöön päälle kytkettynä, tästä voi aiheutua tapaturmia.
- d) **Irrota säätötyökalut tai ruuvimeisseli, ennen kuin kytket virran sähkötyökaluun.** Pyörivässä laitteen osassa oleva työkalu tai avain aiheuttaa loukkaantumisvaaran.
- e) **Vältä epätavallista kehon asentoa.** Huolehdi turvallisesta asennosta ja säilytä aina tasapainosi. Siten voit hallita sähkötyökalua paremmin odottamattomissa tilanteissa.

- f) **Käytä sopivaa vaateusta.** Älä käytä suuria vaatteita tai koruja. Pidä hiukset, vaatteet ja käsineet poissa liikkuvien osien luota. Löysät vaatteet, korut tai pitkät hiukset voivat tarttua liikkuviin osiin.
- g) **Jos tiloihin saatetaan asentaa pölynpoisto- ja keräyslaitteita, varmista, että ne on kytketty ja että niitä käytetään oikein.** Pölynpoiston käyttö voi vähentää pölystä johtuvia vaaroja.

Sähkötyökalun käyttö ja käsittely

- a) **Älä ylikuormita laitetta.** Käytä työtehtävääsi siihen tarkoitettua sähkötyökalua. Sopivalla sähkötyökalulla työ sujuu paremmin ja turvallisemmin ilmoitetulla tehoalueella.
- b) **Älä käytä sähkötyökalua, jos sen katkaisin on viallinen.** Sähkötyökalu, jota ei saa enää kytkettyä päälle tai pois päältä, on vaarallinen. Se on korjattava.
- c) **Irrota pistoke pistorasiasta ja/tai irrota akku, ennen kuin määrität laitteen asetuksia, vaihdat lisävarusteosia tai laitat sähkötyökalun sivuun.** Tämä varotoimenpide estää sähkötyökalun tahattoman käynnistyksen.
- d) **Säilytä sähkötyökaluja käytön väliaikoina poissa lasten ulottuvilta.** Älä anna sähkötyökaluja sellaisten henkilöiden käyttöön, jotka eivät ole perehtyneet siihen tai lukeneet näitä ohjeita. Sähkötyökalut ovat vaarallisia kokemattomien henkilöiden käyttäminä.
- e) **Hoida sähkötyökalua huolellisesti.** Tarkista, toimivatko liikkuvat osat moitteettomasti jumittumatta tai onko osia rikkoutunut tai vaurioitunut siten, että sähkötyökalun toiminta olisi vaarassa. Korjauta vaurioituneet osat ennen sähkötyökalun käyttämistä. Monet tapaturmat aiheutuvat huonosti huolletuista sähkötyökaluista.
- f) **Pidä leikkuutyökalut terävinä ja puhtaina.** Huolellisesti hoidetut leikkuutyökalut, joiden leikkaavat reunat ovat teräviä, tarttuvat harvemmin kiinni, ja niitä on helpompi ohjata.
- g) **Käytä sähkötyökalua, lisävarusteita, vaihtoteriä jne. näiden ohjeiden mukaisesti.** Huomioi tällöin myös työolosuhteet ja suoritettava tehtävä. Sähkötyökalujen käytöstä muihin kuin ohjeiden mukaisiin tarkoituksiin voi aiheutua vaarallisia tilanteita.

Huolto

- a) **Anna sähkötyökalun korjaaminen aina ainoastaan pätevän ammattihenkilöstön tehtäväksi alkuperäisiä varaosia käyttäen.** Näin varmistetaan, että sähkötyökalu pysyy turvallisena.

Turvallisuusohjeet kaikkiin sovelluksiin - Yhteiset turvallisuusohjeet hiomiseen, hiomiseen hiomapaperilla, työskentelyyn teräsharjoilla, kiillottamiseen ja katkaisuhiontaan.

- a) **Tätä sähkötyökalua tulee käyttää hiomapaperihiomakoneena.** Noudata kaikkia turvallisuusohjeita, ohjeita, kuvauksia ja tietoja, jotka saat laitteen mukana. Jos et noudata seuraavia ohjeita, seurauksena voi olla sähköisku, tulipalo ja/tai vaikeita loukkaantumisia.
- b) **Tämä sähkötyökalu ei sovellu hiomiseen, työskentelyyn teräsharjoilla, kiillottamiseen tai hiomiseen hiomapaperilla.** Sovellukset, joihin sähkötyökalua ei ole tarkoitettu, voivat aiheuttaa vaaratilanteita ja loukkaantumisia.
- c) **Älä käytä lisävarusteita, joita valmistaja ei ole tarkoittanut eikä suosittele nimenomaan tähän sähkötyökaluun.** Vaikka lisävarusteen saa kiinnitettyä sähkötyökaluun, se ei tee sen käytöstä turvallista.

- d) **Vaihtoterän sallitun pyörimisnopeuden on oltava vähintään yhtä suuri kuin sähkötyökalussa ilmoitettu suurin sallittu pyörimisnopeus.** Jos lisävaruste pyörii sallittua nopeammin, se voi rikkoutua ja lentää pois paikaltaan.
- e) **Vaihtoterän ulkohalkaisijan ja paksuuden on vastattava sähkötyökalun ilmoitettuja mittoja.** Mitoilta virheellisiä vaihtoteriä ei voida suojata tai hallita riittävästi.
- f) **Hiomalaikkojen, laipan, lautaslaikan tai muiden lisävarusteiden on sovittava täsmälleen sähkötyökalusi hiomakaraan.** Vaihtoterät, jotka eivät sovi täsmälleen sähkötyökalun hiomakaraan, pyörivät epätasaisesti, tärisyvät erittäin voimakkaasti ja voivat aiheuttaa hallinnan menettämisen.
- g) **Älä käytä vaurioituneita vaihtoteriä. Tarkista aina ennen käyttöä vaihtoterät, kuten hiomalaikat, lohkeamien ja naarmujen, lautaslaikat naarmujen ja kulumisen sekä teräsharjat irrallisten tai katkenneiden lankojen varalta.** Jos sähkötyökalu tai vaihtoterä putoaa, tarkista, onko se vaurioitunut, tai käytä ehjää vaihtoterää. Kun olet tarkistanut vaihtoterän ja asettanut sen paikalleen, sinun ja lähistöllä olevien on pysyteltävä pyörivän vaihtoterän alueen ulkopuolella ja annettava laitteen pyöriä minuutin ajan maksiminopeudella. Vaurioituneet vaihtoterät rikkoutuvat useimmiten tässä testivaiheessa.
- h) **Käytä henkilönsuojaimia. Käytä sovelluksesta riippuen kokonaamaria, silmiensuojainta tai suojalaseja.** Jos tilanne sitä vaatii, käytä pölynaamaria, kuulosuojaimia, suojakäsineitä tai erikoisesiliinaa, joka suojaa pieniltä hionta- ja materiaalihiukkasilta. Silmät on suojattava ympärillä lenteleviltä vierailta esineiltä, joita syntyy eri sovelluksissa. Pöly- tai hengityssuojanaamarin on suodatettava käytön yhteydessä syntyvä pöly. Jos olet pitkään alttiina kovalle melulle, seurauksena voi olla kuulon heikentymistä.
- i) **Varmista, että muut ihmiset pysyvät turvallisen matkan päässä työskentelyalueesta. Jokaisen työskentelyalueelle tulevan on käytettävä henkilönsuojaimia.** Työkappaleesta irronneet kappaleet tai rikkoutuneet vaihtoterät voivat lentää ympäristöön ja aiheuttaa loukkaantumisia myös varsinaisen työskentelyalueen ulkopuolella.
- j) **Tartu töitä tehdessäsi työkaluun ainoastaan eristetyistä tartuntakohdista, jos teet töitä, joiden yhteydessä vaihtoterä voi osua piilossa oleviin sähköjohtoihin tai työkalun omaan virtajohtoon.** Jännitettä johtavalla johdolla varustettu kosketin voi tuoda jännitettä myös laitteen metalliosiin tai aiheuttaa sähköiskun.
- k) **Pidä virtajohdot erillään pyörivistä vaihtoteristä.** Jos menetät laitteen hallinnan, virtajohto voi katketa tai jumittua ja käsi tai käsivarsi voi joutua pyörivään vaihtoterään.
- l) **Älä koskaan laske sähkötyökalua kädestäsi, ennen kuin vaihtoterä on pysähtynyt kokonaan.** Pyörivä vaihtoterä voi osua alustaan, jolloin saatat menettää sähkötyökalun hallinnan.
- m) **Älä jätä sähkötyökalua käyntiin kantaessasi sitä.** Vaatteesi voivat osuessaan vahingossa pyörivään vaihtoterään tarttua siihen, jolloin vaihtoterä voi poutautua kehoosi.
- n) **Puhdistä sähkötyökalun tuuletusraot säännöllisin väliajoin.** Moottorin puhallin vetää koteloon pölyä, ja sen sisään kertynyt runsas metallipöly voi aiheuttaa sähköön liittyviä vaaroja.
- o) **Älä käytä sähkötyökalua palavien materiaalien läheisyydessä.** Ipinät voivat sytyttää näitä materiaaleja palamaan.
- p) **Älä käytä vaihtoteriä, jotka vaativat nestemäisiä**

jäähdytysaineita. Veden tai muiden nestemäisten jäähdytysaineiden käytöstä voi aiheutua sähköisku.

Lisää turvallisuusohjeita kaikkiin sovelluksiin - Takapotku ja vastaavat turvallisuusohjeet

Takapotku on äkillinen reaktio, joka on seurausta vaihtoterän, kuten hiomalaikan, lautaslaikan, teräsharjan tarttumisesta tai jumittumisesta. Tarttuminen tai jumittuminen johtaa pyörivän vaihtoterän äkilliseen pysähtymiseen. Tämän seurauksena hallitsemattoman sähkötyökalun nopeus kiihtyy vaihtoterän pyörimissuunnan vastakkaiseen suuntaan lukitusosassa.

Takapotku on äkillinen reaktio, joka on seurausta vaihtoterän, kuten hiomalaikan, lautaslaikan, teräsharjan tarttumisesta tai jumittumisesta. Tarttuminen tai jumittuminen johtaa pyörivän vaihtoterän äkilliseen pysähtymiseen. Tämän seurauksena hallitsemattoman sähkötyökalun nopeus kiihtyy vaihtoterän pyörimissuunnan vastakkaiseen suuntaan lukitusosassa.

Takapotku on seurausta sähkötyökalun väärästä tai virheellisestä käytöstä.

Se voidaan estää tietyillä varotoimilla, jotka selostetaan seuraavassa.

- a) **Pidä tukevasti kiinni sähkötyökalusta ja pidä käsivartesi asennossa, jossa voit vaimentaa takapotkun voimat. Käytä aina käyttökahvaa, jos sellainen on olemassa, pystyäksesi hallitsemaan takapotkuvoimat tai reaktioväännön parhaalla mahdollisella tavalla ryntökäynnin aikana.** Käyttäjä voi hallita takapotku- ja reaktiovoimat sopivilla varotoimenpiteillä.
- b) **Älä koskaan vie kättäsi lähelle pyöriviä vaihtoteriä.** Vaihtoterä voi takapotkun yhteydessä kulkea kätesi yli.
- c) **Vältä viemästä kehoasi alueelle, jolle sähkötyökalu kulkeutuu takapotkun yhteydessä.** Takapotku vie sähkötyökalua suuntaan, joka on vastakkainen hiomalaikan liikkeeseen nähden jumittumiskohdassa.
- d) **Työskentele erityisen varovasti nurkkien, terävien reunojen ym. alueella.** Estä näin vaihtoteriä kimpoamasta takaisin työkappaleesta ja jumittumasta. Pyörivällä vaihtoterällä on nurkissa, terävissä reunoissa tai kimmahtaessaan taipumus jäädä jumiin. Tästä seuraa hallinnan menettäminen tai takapotku.
- e) **Älä käytä ketju- tai hammastettua sahanterää.** Sellaiset terät aiheuttavat usein takapotkun tai sähkötyökalun hallinnan menetyksen.

Lisäturvallisuusohjeita hiekkapaperilla tehtävään hiontaan - Erityisiä turvallisuusohjeita hiekkapaperilla tehtävään hiontaan

- a) **Älä koskaan käytä ylimitoitettuja hiomapapereita, vaan noudata valmistajan antamia hiomapaperikokoja.** Hiomapaperit, jotka yltyvät hiomalaikan yli, voivat aiheuttaa loukkaantumisia sekä johtaa jumittumiseen, hiomapaperin repeytymiseen tai takapotkuun.

Lisäturvallisuusohjeita

- a) **Liitä työskentelyä varten pölynimuri mukana tulleen sovitteimen.**
- b) **Varoitus! Älä päästä hiomapölyjä avotulen läheisyyteen, sillä pölyt voivat olla räjähdysherkkiä.**
- c) **Käytä aina suojalaseja ja pölysuojanaamaria hiontatöitä tehdessäsi, etenkin työskennellessäsi pään yläpuolella ja käsitellessäsi kriittisiä materiaaleja! Tietyt materiaaleja (esim. lyijyvärejä ja joitakin puuja metallilaatua) käsiteltäessä syntyy haitallisia tai myrkyllisiä pölyjä. Näiden pölyjen koskettaminen tai**

hengittäminen voi aiheuttaa vaaran käyttöhenkilökunnalle tai lähellä oleskeleville.

Tärinää ja melua koskevia ohjeita

Minimoi työskentelyn yhteydessä syntyvä melu ja tärinä!

1. Käytä ainoastaan moitteettomassa kunnossa olevia sähkötyökaluja.
2. Huolla ja puhdista sähkötyökalu säännöllisin väliajoin.
3. Mukauta työskentelytapasi sähkötyökalun mukaan.
4. Älä ylikuormita sähkötyökalua.
5. Tarkistuta sähkötyökalu tarvittaessa.
6. Kytke sähkötyökalu pois päältä, kun sitä ei käytetä.

Muut riskit

Vaikka käyttäisit tätä sähkötyökalua määräysten mukaisesti, käyttöön liittyy silti riskejä. Tämän sähkötyökalun valmistustavan ja toteutuksen yhteydessä voi esiintyä seuraavia vaaroja:

- a) Terveysriskejä, jotka johtuvat käden ja käsivarren liikkeistä, jos laitetta käytetään pitkään tai sitä ei ohjata ja huolleta asianmukaisesti.
- b) Loukkaantumisia ja esinevahinkoja, jotka johtuvat pyörivistä vaihtoteristä, jotka äkillisen vaurioitumisen, kulumisen tai ohjeiden vastaisen kiinnityksen seurauksena sinkoutuvat irti sähkötyökalusta.
- c) Palovammoja ja viiltohaavoja, jos vaihtoteriin kosketetaan heti käytön jälkeen ja/tai paljaalla iholla.

Varoitus! Tämän sähkötyökalun ympärille syntyy käytön aikana sähkömagneettinen kenttä. Tämä kenttä voi tietyissä olosuhteissa vaikuttaa aktiivisiin tai passiivisiin lääketieteellisiin siirrännäisiin. Vakavien tai kuolemaan johtavien loukkaantumisten välttämiseksi suosittelemme lääketieteellisiä siirrännäisiä käyttäville, että he pyytävät neuvoja lääkäritään tai lääketieteellisen siirrännäisen valmistajalta ennen sähkötyökalun käyttöä.

Laitteet Kuva A

1. Nopeuden säätö
2. Virtalukitus
3. Kahva
4. Lisäkahva
5. Poistonsäätö
6. Pääkytkin
7. Pölynpoistoliitännä
8. Hiomalaikka
9. Hiomapaperi 6 kpl (karkeudet: 80, 100, 120, 150, 180, 240)
10. Joustava poistoletku
11. Pölypussi
12. Kantohihna
13. Varahiiharja 2 kpl
14. Ruuvimeisseli
15. Kuusiokoloavain
16. Liitäntäsovitin

Käyttöönotto

Pääkytkin ja nopeuden säätö (kuva 1+2)

Tämä laite on varustettu virtakytkin-lukituksella, jotta laite pysyy päällä virran kytkemisen jälkeen.

- **Virran kytkeminen laitteeseen „On“-painikkeella:** Paina pääkytkintä (1) käynnistääksesi sähkötyökalun
- **Virran kytkeminen laitteeseen „On“-painikkeella:** Paina jatkuvaa käyttöä varten virtakytkin-lukitusta (2), jotta laite pysyy käynnissä.
- **Virran katkaiseminen laitteesta „Off“-painikkeella:** Laitteen sammuttamiseksi paina lyhyesti pääkytkintä (1) ja vapauta se sitten.
- **Nopeuden säätö:** Säätämällä nopeuden säädintä

voit säätää hiomalaikan nopeutta.

Hiomapaperin asettaminen ja vaihtaminen (kuva 3+4)

Huomautus: Varmista, että ennen hiomapaperin asettamista tai poistamista et ainoastaan sammuta konetta, vaan irrotat sen myös virtalähteestä.

- Hiomapaperin (1) vaihtamiseksi laske laite alustalle. Ota hiomapaperi (1) ja kiinnitä se hiomalaikkaan (2). Hiomapaperi (1) kiinnittyy itsestään hiomalaikkaan (2). Varmista, että hiomalaikan (2) reiät täsmäävät hiomapaperin (1) reikiin.

Pölynpoiston liitäntäsarja

Pölynpoiston liitintä käytetään laitteen liittämiseksi pölypussiin. Siten käyttäjän pölykuormitus vähenee.

Liitä imuletku laitteeseen (kuva 5.1, 5.2, 5.3)

- Aseta liitäntäsovitin (1) koneen pölynpoistoliitäntää (2) ja käännä sitä lukitaksesi.
- Aseta imuletku (3) pölynpoistolaitteeseen (4).

Liitä pölypussi imuletkuun (kuva 6.1, 6.2, 6.3, 6.4)

- Asennusohjeet: Aseta letku (1) pölypussiin (2) liitoskappaleeseen. Varmista, että tapit pölypussiin liitännässä lukittuvat, jotta letku (1) kiinnittyy tukevasti pölypussiin (2). (kuva 6.1, 6.2)
- Poisto: Paina letkun (1) lukittua liitintä ruuvimeisselillä ja vedä letku (1) pois. (kuva 6.3, 6.4)

Imutehon säätäminen (kuva 7)

- Kierrä imutehon säätöä niin kauan kunnes haluttu imuteho saavutetaan.

Sähköliitäntä

Asennettu sähkömoottori on kytketty käyttövalmiiksi. Liitäntä noudattaa asianmukaisia VDE- ja DIN-määräyksiä. Asiakkaan verkkoliitännän ja mahdollisten jatkojohtojen on noudatettava näitä määräyksiä.

Vialliset sähköliitäntäkaapelit

Sähköliitäntäkaapeleissa esiintyy usein eristevaurioita. Syitä ovat:

- Painaumat virtakaapelin kulkiessa ovien tai ikkunoiden raoista.
 - Sykkyrät, jotka johtuvat liitäntäkaapelin virheellisestä kiinnityksestä tai ohjauksesta.
 - Liitäntäkaapelin yliajon aiheuttamat viillot.
 - Eristysvahingot, jotka ovat aiheutuneet liitäntäkaapelin irti riuhtaisusta pistorasiasta.
 - Eristyksen ikääntymisestä aiheutuvat halkeamat.
- Tällaisia viallisia kaapeleita ei saa käyttää, ja ne ovat eristysvaurioiden vuoksi **hengenvaarallisia**.

Tarkista virtakaapelit vaurioiden varalta säännöllisesti. Varmista, että tarkastukset aikana kaapelit eivät ole kytketty virtalähteeseen. Virtakaapeli on noudatettava asianmukaisia VDE- ja DIN-määräyksiä. Käytä ainoastaan kaapeleita, joissa on tunnus H 07 RN. Tyyppitunnisteet liitäntäkaapeleissa ovat pakollisia.

Vaihtovirtamoottori

- Verkkojännitteen on oltava 230 Volttia – 50 Hz.
- Jatkojohtojen, jotka ovat enintään 25 m pitkiä, on oltava poikkileikkaukseltaan 1,5 mm², yli 25 m pitkien vähintään 2,5 mm².
- Verkkoliitäntä on suojattu 16 A sulakkeella.

Sähkölaitteen liitännät ja korjaukset saa suoritettu vain valtuutettu sähköasentaja.

Tiedustelujen yhteydessä ilmoita seuraavat tiedot.

- Moottorin virtatyyppi
- Koneen tyyppikilven tiedot

Palauttaessasi moottorin lähetä aina täydellinen käyttöyksikkö kytkimellä.

Noudata turvallisuusmääräyksiä!

Huolto

Hiomalaikan vaihto (kuva 8.1, 8.2)

- Poista hiomapaperi (1).
- Työnnä kuusiokoloavain (3) kuusiokoloon hiomalaikan (2) keskellä ja käännä sitä myötäpäivään poistaaksesi vioittuneen hiomalaikan (2).
- Aseta uusi hiomalaikka (2) ja kiinnitä se uudelleen.

Hiiliharjojen vaihto

Hiiliharjat ovat kuluvia osia, jotka kuluvat käytön aikana. Siksi hiiliharjat on tarkistettava säännöllisesti. Kytkeäntöjen vahingoittumisen estämiseksi molemmat hiiliharjat on vaihdettava yhtä aikaa.

HUOMIO!

Hiiliharjojen vaihdon saa suorittaa vain valtuutettu huoltoliike. Laitetta saa käyttää vain molempien harjojen kanssa!

Puhdistus

Puhdista laite jokaisen hiontatyön jälkeen

- Säännöllinen laitteiston puhdistus voi pidentää sen käyttöikää ja vähentää huoltokertoja.
- On suositeltavaa puhdistaa sähkömoottorin varusteet ja komponentit ilman vettä.
- Osien puhdistus on suoritettava välittömästi käytön jälkeen.
- Puhdista osat harjalla ja kuivalla kankaalla.





Huolto

Anna vain ammattilaisten suorittaa sähkölaitteen huoltotyöt ja käytä ainoastaan alkuperäisiä varaosia. Näin tekninen turvallisuus on varmistettu käytön aikana.

Säilytys ja kuljetus

1. Kun sähkötyökalua ei käytetä, säilytä se kuivassa, hyvin tuuletetussa paikassa poissa lasten ulottuvilta, esim. korkeassa kaapissa tai suljetussa tilassa.
2. Säilytä sähkötyökalu, käyttöohje ja mahdolliset lisävarusteet mahdollisuuksien mukaan yhdessä alkuperäisessä pakkauksessa. Näin kaikki tiedot ja osat ovat aina käyttövalmiina.
3. Kanna sähkötyökalua aina tartuntapinnoista.
4. Pakkaa sähkötyökalu kuljetusvaurioiden välttämiseksi tai käytä alkuperäistä pakkausta.
5. Suojaa sähkötyökalu tärinältä ja tönimiseltä etenkin ajoneuvoissa kuljettamisen yhteydessä.

Selgitus sümbolid instrument

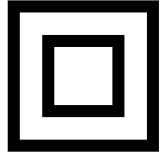
	EE	Hoiatus! Võimalik mittetäitmise eest surmaoht, vigastuste ohtu või kahju näitaja!
	EE	Lugege enne käikuvõtmist kasutusjuhend ja ohutusjuhised läbi ning pidage neist kinni!
	EE	Kandke kaitseprille!
	EE	Kandke kuulmekaitset!
	EE	Kandke tolmuemissiooni korral respiraatorit!
	EE	kaitse klass II

Tootja:

scheppach Fabrikation
von Holzbearbeitungsmaschinen GmbH
Günzburger Straße 69
89335 Ichenhausen
Germany

Tehnilised andmed

Ehituslikud mõõdud PxLxK (mm)	380x260x260
Ehituslikud mõõdud PxLxK (mm)	215
Lihvketta pöördearv min (1/min)	1500
Lihvketta pöördearv max (1/min)	3000
Imuvooriku pikkus (mm)	1500
Kaal kg	3,4
Ajam	
Mootor V/Hz	230/50
Nimitarve P1 (W)	1200

Müra tunnusväärtused

Helivõimsustase LWA	dB(A)	97,6
Helirõhutase LpA	dB(A)	86,6
Mõõtemääramatus K	dB(A)	3
Vibratsioon	m/s ²	2,356
Mõõtemääramatus K	m/s ²	1,5

Juhis:

Mõõdetud heliväärtused määrati vastavalt EN 60745.

Kandke kuulmekaitset!

Mõõdetud võngete üldväärtused (Triax vektorsumma) määrati vastavalt normile EN 60745:

Eesoleval infokaardil esitatud võnketaset mõõdeti vastavalt normis EN 60745 etteantud standardtestile ja on ette nähtud erinevate seadmete võrdlemiseks.

Taset saab kasutada esmase ekspositsiooni hindamiseks. Esitatud võnketase kehtib seadme tähtsaimate rakenduste kohta. Kui seadet kasutatakse muudeks rakendusteks koos muude tarvikutega või halvasti hooldatud seisundis, siis võib võnketase esitatud andmetest kõrvale kalduda. Seetõttu võib ekspositsioonitase kogu tööaja vältel ulatuslikult tõusta.

Võnkeekspositsiooni hindamisel tuleb arvestada ka aegu, mil seade on sisse lülitatud või välja lülitatud, kuid pole hetkel kasutusel. Seetõttu võib ekspositsioonitase kogu tööaja vältel ulatuslikult väheneda.

Seadme kasutaja kaitseks võngete toime eest tuleb võtta tarvitusele täiendavad ohutusmeetmed. Nendeks on: seadme ja tarvikute hooldus; käte soojashoidmine; töökäikude organiseerimine.

Sihtotstarbekohane kasutamine

Antud elektritööriista sihtotstarbekohane kasutamine hõlmab sobivaid lihvlehti kasutades viimistletavate seinte suurepinnalist kuivlihvimist värvimise või tapeetamise jaoks ettevalmistamiseks.

Antud elektritööriist ei sobi väikeste pindade ja nurkade töötlemiseks. Täiendavalt ei sobi see tapeetide mahalihvimiseks ja seda ei tohi kasutada märglihvimiseks.

Elektritööriista ei tohi kasutada ketaslõikurina või ketaslihvijana, poleerimiseks ega koos traatharjadega. Asbestisisaldusega materjale ei tohi antud elektritööriistaga töödelda.

Elektritööriist on ette nähtud eranditult privaatseks kodukasutuseks ja seda tohib kasutada ainult ettenähtud viisil. Igasugune sellest ulatuslikum kasutus pole sihtotstarbekohane. Sellest põhjustatud kahjude või igat liiki vigastuste eest vastutab kasutaja/operatoor ja mitte tootja.

Üldine teave

- Pärast lahtipakkimist kontrollige kõikide osade võimalikke transpordikahjustusi. Kaebuste esinemisel teavitage koheselt tarnijat.
- Hilisemaid kaebusi ei võeta arvesse.
- Kontrollige saadetise saamisel selle täielikkust.
- Lugege kasutusjuhend hoolikalt läbi, et teha seadme kasutamine enne esmakordset kasutamist endale selgeks.
- Kasutage ainult originaaltarvikud, samuti originaalkulumaterjali ja -varuosasid. Varuosasid saate oma edasimüüjalt.
- Tellimisel palun öelge seadme mudelinumber, samuti seadme liik ja ehitusaasta.

MÄRKUS:

Vastavalt kehtivatele tootevastutust käsitlevatele õigusaktidele ei vastuta seadme tootja tootel või tootega tekitatud kahju eest, mis on põhjustatud:

- nõuetevastasest käsitlemisest,
- kasutusjuhendi nõuete mittejärgimisest,
- remont kolmandate isikute kui ametlikult kinnitamata tehnikute poolt,
- mitte-originaalvaruosade kasutamine ja nendega asendamine,
- ebaõigest kasutamisest,
- elektrit puudutavatele eeskirjadele ja VDE määrustele 0100, DIN 57113 / VDE0113 mittevastavusest põhjustatud elektrisüsteemi riketest.

Soovitame:

Enne seadme paigaldamist ja kasutuselevõttu lugege kogu kasutusjuhendi tekst läbi. Kasutusjuhendi eesmärk on aidata kasutajal masinat tundma õppida ja lihtsustada selle juhendikohaste kasutusvõimaluste rakendamist. Kasutusjuhend sisaldab olulist teavet selle kohta, kuidas masinaga ohutult, professionaalselt ja ökonoomselt töötada, kuidas vältida ohtu, hoida kokku remondikuludelt, vähendada rikkeid ja kuidas suurendada masina usaldusväärsust ning tööiga. Lisaks kasutusjuhendis sisalduvatele ohutuseeskirjadele peate tutvuma kehtivate eeskirjadega, mida kohaldatakse masinaga töötamisel teie riigis. Hoidke kasutusjuhend alati masina juures ning mustuse ja niiskuse eest kaitsmiseks säilitage seda plastikümbrises. Enne seadme kasutamist peab iga kasutaja kasutusjuhendit lugema ja seda hoolega järgima. Masinat tohivad kasutada ainult need isikud, kes on teadlikud masina kasutamisest ja kes on kursis sellega seotud ohtudest. Vanuse alampiiri nõue peab olema täidetud.

Elektritööriistade üldised ohutusjuhised

Hoiatus! Lugege kõiki ohutusjuhiseid ja korraldusi! Tegematajätmised ohutusjuhistest ja korraldustest kinnipidamisel võivad elektrilööki, tulekahju ja/või raskeid vigastusi põhjustada!

Hoidke kõik ohutusjuhised ja korraldused tulevikuks alles.

Ohutusjuhistes kasutatav mõiste "elektritööriist" kehtib võrgukäitusega elektritööriistade (võrgukaabliga) ja akukäitusega elektritööriistade (võrgukaablita) kohta.

Ohutus töökohal

- Hoidke oma tööpiirkond puhas ja hästi valgustatud.** Korratud või valgustamata tööpiirkonnad võivad õnnetusi põhjustada.
- Ärge töötage elektritööriistaga plahvatusohtlikus ümbruskonnas, milles leidub süttimisohtlikke vedelikke, gaase või tolme.** Elektritööriistad tekitavad sädemeid, mis võivad tolmutud või aurud põlema süüdata.
- Hoidke lapsed ja teised isikud elektritööriista kasutamise ajal eemal.** Tähelepanu kõrvalejuhtimisel võite elektritööriista üle kontrolli kaotada.

Elektrialane ohutus

- Elektritööriista ühenduspistik peab pistikupesasse sobima.** Pistikut ei tohi ühelgi viisil muuta. Ärge kasutage adapterpistikuid koos kaitsemaandusega elektritööriistadega. Muutmata pistikud ja sobivad pistikupesad vähendavad elektrilöögi riski.
- Vältige kehalist kontakti maandatud pindadega nagu nt torud, küttesüsteemid, pliivid ja külmkapid.** Vältige kehalist kontakti maandatud pindadega nagu nt torud, küttesüsteemid, pliivid ja külmkapid
- Kaitske elektritööriista vihma ja märja eest.** Vee tungimine elektritööriista suurendab elektrilöögi riski.
- Ärge kasutage kaablit valel otstarbel nagu elektritööriista kandmiseks, üles riputamiseks või pistikupesast pistiku väljatõmbamiseks.** Kaitske kaablit kuumuse, õli, teravate servade ning liikuvate seadmeosade eest. Kahjustatud või sasisitud kaablid suurendavad elektrilöögi riski.
- Kui töötate elektritööriistaga õues, siis kasutage üksnes pikendusjuhtmeid, mis sobivad ka välisjuhtimustesse.** Välisjuhtimustesse sobiva pikendusjuhtme kasutamine vähendab elektrilöögi riski.
- Kui elektritööriistaga töötamist pole võimalik niiskes ümbruskonnas vältida, siis kasutage rikkevoolu-kaitseülilitit.** Rikkevoolu-kaitseülilitit kasutamine vähendab elektrilöögi riski.

Inimeste ohutus

- Olge tähelepanelik, pidage oma tegevust silmas ja käige töötamisel elektritööriistaga mõistlikult ümber.** Ärge kasutage elektritööriista, kui olete väsinud või uimastite, alkoholi või ravimite mõju all. Hetkeline tähelepanematus võib põhjustada elektritööriista kasutamisel tõsiseid vigastusi.
- Kandke isiklikku kaitsevarustust ja alati kaitsesprille.** Isikliku kaitsevarustuse nagu tolmu maski, libisemiskindlate turvajalatsite, kaitsekiivri või kuulmekaitsme kandmine, vastavalt elektritööriista liigile ning kasutusele, vähendab vigastuste riski.
- Vältige etteavatsematut käikuvõtmist. Veenduge, et elektritööriist on enne voolutoite ja/või aku külgeühendamist, ülesvõtmist või kandmist välja lülitatud.** Kui hoiate elektritööriista kandmisel sõrmeülilitil või ühendate sisselülitatud elektritööriista vooluvarustusega, siis võib see õnnetusi põhjustada.
- Eemaldage enne elektritööriista sisselülitamist seadistustööriistad ning mutrivõtmed.** Pöörleva

seadmeosa sisemuses paiknev tööriist või võti võib vigastusi põhjustada.

- Vältige ebaharilikku kehahoiakut. Hoolitsege stabiilse seisuasendi eest ja hoidke alati tasakaalu.** Seeläbi saate elektritööriista ootamatutes olukordades paremini kontrollida.
- Kandke sobivat riietust. Ärge kandke avarat riietust ega ehteid. Hoidke juuksed, riietus ja kindad pöörlevatest detailidest eemal.** Avar riietus, ehted või pikad juuksed võidakse liikuvate detailide poolt kaasa haarata.
- Kui on võimalik monteerida tolmuimu- ja püüdeseadiseid, siis veenduge, et need on külge ühendatud ja neid kasutatatakse õigesti.** Tolmuimu kasutamine võib vähendada tolmust tingitud ohte.

Elektritööriista kasutamine ja käsitsemine

- Ärge koormake seadet üle.** Kasutage töötamisel antud töö jaoks ettenähtud elektritööriista. Sobiva elektritööriistaga töötate paremini ja ohutumalt ettenähtud võimsusvahemiku piires.
- Ärge kasutage elektritööriista, mille lüliti on defektne.** Elektritööriist, mida ei saa enam sisse või välja lülitada, on ohtlik ning tuleb remontida.
- Tõmmake pistik enne seadistamist, tarvikudetailide vahetamist või elektritööriista ärapanemist pistikupesast välja ja/või eemaldage aku.** See ettevaatusmeede vähendab elektritööriista etteakavatsematu käivitumise ohtu.
- Ladustage kasutamisel mitteolevaid elektritööriistu lastele kättesaamatult. Ärge laske elektritööriista kasutada inimestel, kes seda ei tunne või pole käesolevaid korraldusi läbi lugenud.** Elektritööriistad on ohtlikud, kui neid kasutavad kogematus isikud.
- Hoolitsege elektritööriistade eest hästi. Kontrollige, kas liikuvad detailid talitlevad laitmatult ega kiilu kinni, kas esineb murdunud või kahjustatud detaile nii, et elektritööriista talitlus on piiratud.** Laske kahjustatud detailid enne elektritööriista kasutamist remontida. Paljude õnnetuste põhjus peitub halvasti hooldatud elektritööriistades.
- Hoidke löiketööriistad teravad ja puhtad.** Hästi hoolitsetud teravate lõikeservadega löiketööriistad kiiluvad vähem kinni ja neid on lihtsam juhtida.
- Kasutage elektritööriista, tarvikuid, kasutustööriistu jms vastavalt käesolevatele korraldustele.** Arvestage seejuures töötingimustega ning teostatava tegevuse iseloomuga. Elektritööriistade kasutamine muudeks kui ettenähtud rakendusteks võib põhjustada ohtlikke olukordi.

Teenindus

- Laske elektritööriista remontida ainult kvalifitseeritud erialapersonalil ja ainult originaalvaruosadega.** Sellega tagatakse elektritööriista ohutuse säilimine.

Ohutusjuhised kõigiks rakendusteks - ühised ohutusjuhised lihvimise, liivapaberiga lihvimise, traatharjadega töötamise, poleerimise ja lõikamise kohta

- Kõnealust elektritööriista tuleb kasutada liivapaberlihvijana. Järgige kõiki ohutusjuhiseid, korraldusi, pilte ja andmeid, mille saite koos seadmega.** Kui Te eirate järgmisi korraldusi, võib see lõppeda elektrilöögi, tulekahju ja/või raskete vigastustega.
- Antud elektritööriist ei sobi lihvimiseks, traatharjadega töötamiseks, poleerimiseks ja ketaslõikamiseks.** Kasutusviisid, milleks elektritööriist pole ette nähtud, võivad ohte ja vigastusi põhjustada.
- Ärge kasutage tarvikuid, mis pole tootja poolt**

spetsiaalselt antud elektritööriista jaoks ette nähtud ja soovitatud. Ainult see, et Te saate tarvi-ku oma elektritööriistale kinnitada, ei garanteeri veel ohutut kasutamist.

- d) Rakendustööriistale lubatud pöörded peavad olema vähemalt nii kõrged kui elektritööriistal esitatud maksimaalsed pöörded.** Tarvik, mis pöörleb lubatust kiiremini, võib puruneda ja tüki eemale paiskuda.
- e) Rakendustööriista välisläbimõõt ja paksus peavad vastama Teie elektritööriista mõõtandmetele.** Valede mõõtmetega rakendustööriistu pole võimalik piisavalt varjestada või kontrollida.
- f) Lihvkettad, äärikud, lihvtaldrikud või muud tarvikud peavad täpselt Teie elektritööriista lihvspindlile sobima.** Rakendustööriistad, mis sobi täpselt elektritööriista lihvspindlile, pöörlevad ebaühtlaselt, vibreerivad väga tugevasti ja võivad põhjustada kontrolli kaotamise.
- g) Ärge kasutage kahjustatud rakendustööriistu.** Kontrollige iga kord enne kasutamist rakendustööriistu nagu lihvkettaid väljamurdunud kildude ja pragude, lihvtaldrikuid pragude, kulumise või tugeva ärakulumise, traatharju lahtiste või murdunud traatide suhtes. Kui elektritööriist või rakendustööriist kukkus maha, siis kontrollige üle, kas see on kahjustatud, või kasutage kahjustamata rakendustööriista. Kui olete rakendustööriista üle kontrollinud ja paigaldanud, hoidke ennast ja läheduses viibivad inimesed väljaspool pöörleva rakendustööriista tasandit ning laske seadmel üks minut suurimatel pööretel töötada. Kahjustatud rakendustööriistad murduvad enamasti selle testimisaja jooksul.
- h) Kandke isiklikku kaitsevarustust.** Kasutage olenevalt rakendusest täielikku näokaitset, silmakaitset või kaitseprille. Kui asjakohane, kandke tolumaski, kuulmekaitset, kaitsekindaid või spetsiaalpõlle, mis hoiavad väikesed lihvimis- ja materjaliosakesed Teist eemal. Silmi tuleks kaitseda eemalepaiskuvate võõrkehade eest, mis tekivad erinevate kasutusviiside puhul. Tolmumask või respiraator peab filtreerima kasutamisel tekkivat tolmu. Kui olete kaua tugeva müra käes, siis võite kaotada kuulmisvõimet.
- i) Pidage silmas, et teised inimesed on Teie tööpiirkonnast ohutus kauguses.** Igaüks, kes tööpiirkonda siseneb, peab isiklikku kaitsevarustust kandma. Töödetali murdetükid või purunenud rakendustööriistad võivad eemale lennata ja ka otsest tööpiirkonnast väljaspool vigastusi põhjustada.
- j) Hoidke seadet tööde teostamisel, mille puhul võib rakendustööriist peidetud elektrijuhtmete või iseenda võrgukaabliga kokku puutuda, üksnes isoleeritud haardepindadest.** Kokkupuude pingestatud all oleva juhtmega võib ka metallist seadmeosi pingestada ning elektrilööki põhjustada.
- k) Hoidke võrgukaabel pöörlevatest rakendustööriistadest eemal.** Kui kaotate seadme üle kontrolli, siis võidakse võrgukaabel läbi lõigata või kaasa haarata ja Teie käsi või käsivars pöörlevasse rakendustööriista sattuda.
- l) Ärge pange elektritööriista kunagi käest enne, kui rakendustööriist on täielikult seisma jäänud.** Pöörlev rakendustööriist võib vastu hoiupinda puutuda, mistõttu võite elektritööriista üle kontrolli kaotada.
- m) Ärge laske elektritööriistal töötada, mil Te seda kannate.** Teie riietus võidakse juhuslikul kokkupuutel pöörleva rakendustööriistaga kaasa haarata ja rakendustööriist Teie kehasse lõikuda.
- n) Puhastage regulaarselt elektritööriista ventilatsioonipilusid.** Mootori ventilaator tõmbab korpusesse

tolmu ja suured metallitolmu kogumid võivad elektrilisi ohte põhjustada.

- o) Ärge kasutage elektritööriista põlemisvõimeliste materjalide läheduses.** Sädemed võivad need materjalid süüdata.
- p) Ärge kasutage rakendustööriistu, mis vajavad vedelaid jahutusaineid.** Vee või teiste vedelate jahutusainete kasutamine võib põhjustada elektrilööki.

Edasised ohutusjuhised kõigiks rakendusteks - tagasilöök ja vastavad ohutusjuhised

Tagasilöök on äkiline reaktsioon kinnihaakuva või blokeeritult pöörleva rakendustööriista nagu lihvketta, lihvtaldriku, traatharja vms tagajärjel. Haakumine või blokeerumine põhjustab rakendustööriista järsu peatumise. Seetõttu paisatakse kontrollimatu elektritööriist blokeerimiskohast rakendustööriista pöörlemissuunale vastupidisesse suunda.

Kui nt lihvketas haakub kinni või blokeerub töödetalil, võib lihvketta serv, mis tungib töödetali sisse, kinni jääda ja seeläbi lihvkettast välja murduda või tagasilöögi põhjustada. Lihvketas liigub siis operaatori poole või temast eemale olenevalt ketta pöörlemissuunast blokeerimiskohas. Seejuures võivad lihvkettad ka murduda.

Tagasilöök on elektritööriista vale või vigase kasutamise tagajärg. Seda on võimalik vältida alljärgnevalt kirjeldatud, sobivate ettevaatusmeetmetega.

- a) Hoidke elektritööriista korralikult kinni ja seadke oma keha ning käsivarred asendisse, milles saate tagasilöögi vastu võtta.** Kui olemas, kasutage alati lisakäepidet, et omada tagasilöögi jõudude või käivitumisel tekkivate reaktsioonimomentide üle võimalikult suurt kontrolli. Operaator suudab sobivate ettevaatusmeetmetega tagasilöögi- ja reaktsioonijõude valitseda.
- b) Ärge pange oma kätt kunagi pöörleva rakendustööriista lähedusse.** Rakendustööriist võib tagasilöögi korral üle Teie käe liikuda.
- c) Vältige oma kehaga piirkonda, kuhu elektritööriist tagasilöögi korral liigub.** Tagasilöök tõukab elektritööriista blokeerimiskohas lihvketta liikumisele vastupidises suunas.
- d) Töötage nurkade, teravate servade jms piirkonnas eriti ettevaatlikult.** Takistage rakendustööriista tagasipõrkumist töödetaililt ja kinnikiulumist. Pöörlev rakendustööriist kaldub nurkades, teravatel servadel või tagasipõrkumise korral kinni kiiluma. See põhjustab kontrolli kaotamise või tagasilöögi.
- e) Ärge kasutage kett- või hammastatud saelehte.** Sellised rakendustööriistad põhjustavad sageli tagasilööki või kontrolli kaotamist elektritööriista üle.

Täiendavad ohutusjuhised liivapaberlihvimiseks - erilised ohutusmeetmed liivapaberlihvimiseks

- a) Ärge kasutage ülemääraselt suurte mõõtmetega lihvlehti, vaid järgige lihvlehe suuruse kohta tootja andmeid.** Lihvlehed, mis ulatuvad üle lihvtaldriku serva, võivad vigastusi põhjustada ning blokeerumise, lihvlehe rebenemise või tagasilöögi tekitada.

Täiendavad ohutusjuhised

- a) Ühendage töötamiseks tolmuimur kaasasoleva adapteri külge.**
- b) Tähelepanu! Ärge laske lihvistolmul tule vahe- tesse lähedusse sattuda, sest tolmu- d võivad olla plahvatusohtlikud.**
- c) Kui teostate lihvistolmu, siis kandke alati kaitsepril-**

le ja tolmukaitsemaski, eriti just üle pea töödel ning kriitiliste materjalide töötlemisel! Teatud materjalide lihvimisel (nt pliivärvid, mõned puidu- ja metalliliigid) tekivad kahjulikud või mürgised tolmu. Nende tolmude puudutamine või sissehingamine võib kujutada ohtu operaatorile või läheduses viibivatele isikutele.

Juhised vibratsiooni ja müra tekke kohta

Piirake müra teke ja vibratsioon miinimumile!

1. Kasutage ainult laitmatuid elektritööriistu.
2. Hooldage ja puhastage elektritööriista regulaarselt.
3. Kohandage oma töötamisviisi elektritööriistale.
4. Ärge koormake elektritööriista üle.
5. Laske elektritööriist vajaduse korral üle kontrollida.
6. Lülitage elektritööriist välja, kui seda ei kasutata.

Jääkriskid

Ka siis, kui käsitsete antud elektritööriista eeskirjadekohaselt, jäävad alati valitsema jääkriskid. Antud elektritööriista ehitusviisi ja teostusega seonduvalt võivad tekkida järgmised ohud:

- a) Tervisekahjustused, mis tulenevad käe-käsivarre võngetest, kui seadet kasutatakse pikema ajavahe- miku vältel või juhatakse ja hooldatakse asjatundmata- lult.
- b) Vigastused ja materiaalsed kahjud, mis on põhjustatud eemalpaiskuvatest rakendustööriistadest, mis paisatakse äkilise kahjustuse, kulumise või nõuetele mittevastava paigalduse tõttu ootamatult elektritööriistast välja.
- c) Põletused ja lõikevigastused, kui rakendustööriistu puudutatakse vahetult pärast kasutamist ja/või katmata nahaga.

Hoiatus! Antud elektritööriist tekitab käitamise ajal elektromagnetilise välja. Kõnealune väli võib teatud tingimustel aktiivsete või passiivsete meditsiiniliste implantaatide talitlust halvendada. Vähendamaks tõsiste või surmavate vigastuste ohtu, soovime me meditsiiniliste implantaatidega isikutele arsti ja meditsiinilise implantaadi tootjaga konsulteerida enne, kui elektritööriista käsitsetakse.

Varustus joon. A

1. Pöördearu häälesti
2. Sisselülitusfiksaator
3. Käepide
4. Lisakäepide
5. Äraimu häälesti
6. Pealüliti
7. Tolmuimuhendus
8. Lihvplaat
9. Lihvpaber 6 tk (teralisus: 80, 100, 120, 150, 180, 240)
10. Painduv imuvoolik
11. Tolmupüüdekott
12. Kanderihm
13. Asendus-süsiharjad 2 tk
14. Kruvikeeraja
15. Sisekuuskantvõti
16. Ühendusadapter

Käikuvõtmine

Pealüliti ja pöördearu häälesti (joon.1+2)

Antu seade on varustatud sisselülitusfiksaatoriga nii, et seade jääb pärast sisselülitamist ka sisse.

- **Seadme sisselülitamine „On“-klahviga:** Vajutage elektritööriista käivitamiseks pealüliti (1).
- **Seadme sisselülitatuks jätmine „On“-klahviga:** Vajutage püsikäituseks sisselülitusfiksaatorit (2), et seade jääks jätkuvalt käitusse.
- **Seadme väljalülitamine „Off“-klahviga:** Vajutage seadme väljalülitamiseks korraks pealüliti (1) ja laske see kohe jälle lahti.
- **Pöördearu ümberseadmine:** Kiiruseregulaatori (3) ümberseadmisega saab lihvplaadi pöördeid reguleerida.

Lihvpaberi asendamine ja vahetamine (joon. 3+4)

Juhis: Tehke kindlaks, et enne lihvplaadi sisestamist või eemaldamist ei lülita Te seadet ainult välja, vaid lahutate selle ka vooluvarustusest.

- Pange seade lihvplaadi (1) vahetamiseks maapinnale. Võtke uus lihvplaat (1) ja kinnitage see lihvplaadi (2) külge. Lihvpaber (1) ühendub iseseisvalt lihvplaadiga (2). Pidage silmas, lihvplaadis (2) olevad augud ühtivad lihvplaadi (1) aukudega.

Tolmuimuhenduskomplekt

Tolmuimuhenduse ühenduskomplekti kasutatakse seadme ühendamiseks riidekotiga. Sellega vähendatakse operaatori tolmukoormust.

Ühendage seade ühendusvoolikuga (joon.5.1, 5.2, 5.3)

- Pistke ühendusadapter (1) masina tolmuimuhendusele (2) ja keerake seda fikseerimiseks.
- Pistke tolmuimuhendusvoolik (3) tolmuimuhendusse (4).

Ühendage tolmuimuhendusvoolikuga (joon.6.1, 6.2, 6.3, 6.4)

- Montaažijuhend: Pistke voolik (1) tolmuimuhenduse (2) ühendusdetaili. Pidage silmas, et ühendusdetaili tapp fikseerub, et voolik (1) kindlalt tolmuimuhenduse (2) ühendada. (joon.6.1, 6.2)
- Demontaaž: Suruge vooliku (1) fikseeritud ühendusdetaili kruvikeeraja abil kokku ja tõmmake voolik (1) välja. (joon.6.3, 6.4)

Imivõimsuse häälestamine (joon.7)

- Keerake senikaua imivõimsuse häälestit, kuni on saavutatud soovitud imivõimsus.

Elektriühendus

Installeeritud elektrimootor on käitusvalmis kujul külge ühendatud. Ühendus vastab asjaomastele VDE ja DIN nõuetele.

Kliendipoolne võrguühendus ja kasutatav pikendusjuhe peavad nendele eeskirjadele vastama.

Kahjustatud elektriühendusjuhtmed

Elektriühendusjuhtmetel tekivad sageli isolatsioonikahjustused.

Põhjusteks on:

- Survekohad, kui ühendusjuhtmed veetakse läbi aken- de või uksepilude.
- Murdekohad ühendusjuhtme asjatundmatu kinnitamise või vedamise tõttu.
- Sisselõikekohad ühendusjuhtmetest ülesõitmisel tõttu.
- Isolatsioonikahjustused seinapistikupesast väljarebimise tõttu.

- Praod isolatsiooni vananemise tõttu. Sellisel kahjustatud elektriühendusjuhtmeid ei tohi kasutada ja on isolatsioonikahjustuste tõttu **eluohtlikud**.

Kontrollige elektriühendusjuhtmed regulaarset kahjustuste suhtes üle. Pidage silmas, et ülekontrollimisel pole ühendusjuhe võrku ühendatud. Elektriühendusjuhtmed vastavad asjaomastele VDE ja DIN nõuetele. Kasutage ainult tähisega H 07 RN ühendusjuhtmeid. Ühendusjuhtmele trükitud tüübitähised on eeskirjaga kohustuslikud.

Vahelduvvoolumootor

- Võrgupinge peab olema 230 V – 50 Hz.
- Pikendusjuhtmed peavad olema pikkuseni 25 m vähemalt 1,5 mm², pikkusel üle 25 m vähemalt 2,5 mm² ristlõikega.
- Võrguühendus kaitstakse inertse 16 A kaitsmega.

Elektrilase varustuse ühendamist ja remonti tohib teostada ainult elektrispetsialist.

Küsimuste korra esitage palun järgmised andmed.

- mootori vooluliik
- masina tüübisildi andmed

Saatke mootori tagasisaatmisel meile alati terviklik ajamimoodul koos lülitiga.

Järgige ohutusjuhiseid!

Hooldus

Lihvtaldriku väljavahetamine (joon.8.1, 8.2)

- Eemaldage lihvpaber (1).
- Pistke sisekuuskantvõti(3) lihvtaldriku (2) keskel kuuskantavasse ja keerake seda päripäeva, et eemaldada kahjustatud lihvtaldrik (2).
- Pange uus lihvtaldrik (2) sisse ja kinnitage see taas.

Süsiharjade vahetamine

Süsiharjad on kuluosad, mis kuluvad kasutuse käigus ära. Seetõttu tuleks süsiharju regulaarselt kontrollida. Lülitusahela kahjustuste vältimiseks tuleb mõlemad süsiharjad üheaegselt välja vahetada.

TÄHELEPANU!

Süsiharjade vahetust tohib teostada ainult volitatud teenindusspetsialist. Seadet tohib kasutada ainult kahe harjaga!

Puhastamine

Puhastage seadet pärast igakordset lihvimisprotseduuri.

- Seadmete regulaarne puhastamine võib pikendada seadme eluiga ja vähendada remonditööde arvu.
- Ühendusdetalle ja elektrimootori komponente soovitakse puhastada ilma veeta.
- Puhastamine peab toimuma vahetult pärast detailide kasutamist.
- Puhastage detailid pehme harja ja kuiva lapiga.













Teenindus

Laske oma elektriseadet hooldada ainult kvalifitseeritud oskuspõhise personalil ja kasutage ainult ehituslikult samu varuosi. Sellega tagatakse kasutamise ajal tehniline ohutus.

Säilitamine ja transportimine

1. Säilitage elektritööriista mittekasutuse korral kuivas, hästi ventileeritud kohas lastele kättesaamatul viisil, nt kõrge kapi peal või lukustatud paigas.
2. Säilitage elektritööriista, kasutusjuhendit ja vaj. korral tarvikuid võimaluse korral üheskoos originaalpakendis. Nii on Teil kogu informatsioon ja osad alati käepärast.
3. Kandke elektritööriista alati haardepindadest.
4. Transpordikahjustuste vältimiseks pakendage elektritööriist või kasutage originaalpakendit.
5. Kaitske elektritööriista vibratsiooni ja löökide eest, eriti nt sõidukites transportimisel.

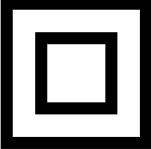
Objašnjenje simbola na instrumentu

		<p>Upozorenje ! Moguće za nepoštovanje Opasnost po život , opasnost od povrede ili oštećenja alata !</p>
		<p>Pre instrukcije da počnu da rade i sigurnosni čitati i posmatrati !</p>
		<p>Nosite zaštitne naočare !</p>
		<p>Nosite zaštitu za uši !</p>
		<p>Ako prašina se generiše nositi zaštitu za disajne organe !</p>
		<p>Klasa zaštite II</p>

Proizvođač :

scheppach Fabrikation
von Holzbearbeitungsmaschinen GmbH
Günzburger Straße 69
89335 Ichenhausen
Germany

Tehnički podaci

Dimenzije DxŠxV (mm)	380x260x260
Prečnik diska (mm)	215
Broj obrtaja brusnog diska min. (1/min)	1500
Broj obrtaja brusnog diska maks. (1/min)	3000
Dužina usisnog creva (mm)	1500
Težina kg	3,4
Pogon	
Motor V/Hz	230/50
Nominalna ulazna snaga P1 (W)	1200

Vrednosti izloženosti buci

Nivo zvučne snage LWA	dB(A)	97,6
Nivo zvučnog pritiska LpA	dB(A)	86,6
nepreciznost merenja K	dB(A)	3
Vibracija	m/s ²	2,356
nepreciznost merenja K	m/s ²	1,5

Napomena:

Izmerene vrednosti buke određuju se u skladu sa EN 60745.

Nosite zaštitu od buke!

Izmerene ukupne vrednosti oscilacija (Triax vektorski zbir) određuju se u skladu sa standardom EN 60745: Nivo oscilacija naveden u ovom listu s informacijama izmeren je pomoću standardnog ispitivanja propisanog u standardu EN 60745 i služi za poređenje različitih uređaja.

Ova vrednost može da se koristi za prvo ocenjivanje izloženosti. Navedena vrednost oscilacija važi za najvažnije načine primene uređaja. Međutim, ako se uređaj koristi za dodatne primene i sa drugačijim priborom ili u loše održavanom stanju, jačina oscilacija može da odstupa od datih vrednosti. Na taj način, nivo izloženosti u toku celokupnog radnog vremena može da se znatno poveća.

Procena izloženosti oscilacijama mora da uzme u obzir i vremena u kojima je uređaj isključen ili je uključen, ali se ne koristi. Na taj način, nivo izloženosti u toku celokupnog radnog vremena može da se znatno smanji. Moraju se sprovesti dodatne sigurnosne mere radi zaštite rukovaoca uređajem od dejstva oscilacija. Tu spadaju: Održavanje uređaja i pribora; utopljanje ruku; organizovanje šablona rada.

Namenska upotreba

Namenska upotreba ovog električnog alata obuhvata suvo brušenje suvih zidova na velikoj površini radi pripreme pre farbanja ili tapaciranja uz korišćenje prikladnih brusnih listova.

Za obradu malih površina, kao i uglova i ivica, ovaj električni alat nije prikladan. Osim toga, on nije prikladan za skidanje tapeta brušenjem i ne sme da se koristi za mokro brušenje.

Električni alat ne sme da se koristi kao brusilica za sečenje ili rendanje, uređaj ta poliranje ili sa žičanim četkama. Materijali koji sadrže azbestne smeju da se obrađuju sa ovim električnim alatom.

Ovaj električni alat je namenjen isključivo za privatnu upotrebu u kući i sme da se koristi samo prema svojoj nameni. Svaka dodatna upotreba koja izlazi iz ovih okvira smatra se nenamenskom. Za oštećenja ili povrede svih vrsta koje nastanu usled toga, odgovara korisnik/rukovalac, a ne proizvođač.

OPŠTE NAPOMENE

- Posle otpakivanja, proverite sve delove zbog mogućih oštećenja prilikom transporta. Odmah obavestite dobavljača o svim kvarovima.
- Zakasnele primedbe se neće razmatrati.
- Uverite se da su dostavljeni svi delovi.
- Pre puštanja u rad, upoznajte se sa mašinom pažljivim čitanjem ovih uputstava.
- Koristite samo originalni pribor ili delove za zamenу. Delove za zamenу možete da nađete kod svog distributera.
- Kada vršite porudžbinu, uključite broj artikla, tip mašine kao i godinu proizvodnje.

NAPOMENA:

Proizvođač ovog uređaja u skladu s važećim zakonom o odgovornosti za proizvode ne preuzima nikakvu odgovornost za štete koje nastanu na ovom uređaju ili zbog ovog uređaja uslijed:

- nepropisnog rukovanja,
- nepoštovanja uputstava za rukovanje,
- popravki od strane trećih lica koja nisu ovlašćena stručna lica,
- ugradnje i zamjene neoriginalnih rezervnih dijelova,
- nenamjenske upotrebe,
- ispada električnog sistema zbog nepoštovanja električnih propisa i VDE odredbi 0100, DIN 57113 / VDE 0113.

MI VAM PREPORUČUJEMO:

Prije montaže i puštanja u rad pročitajte cjelokupni tekst uputstva za rukovanje. Ovo uputstvo za rukovanje treba da Vam olakša upoznavanje Vaše mašine i korišćenje njenih namjenskih mogućnosti upotrebe.

U uputstvu za rukovanje nalaze se važne napomene o tome kako da koristite mašinu sigurno, propisno i ekonomično i kako da izbjegavate opasnosti, uštedite na troškovima popravki, smanjite vremena ispada i povećate pouzdanost i životni vijek mašine. Dodatno uz sigurnosne odredbe ovog uputstva za rukovanje obavezno morate poštovati propise Vaše zemlje koji se odnose na rad ovakve mašine. Sačuvajte uputstvo za rukovanje u blizini mašine, zaštićeno u odprljavštine i vlažnosti u plastičnoj vrećici. Njega prije početka rada mora pročitati i u potpunosti slijediti svaka osoba koja rukuje mašinom. Na mašini smiju raditi osobe kojima je objašnjena upotreba mašine i koje su dobile instrukcije o opasnostima koje su povezane s radom na mašini. Potrebno je pridržavati se pravila o minimalnoj starosnoj

dobi rukovalaca.

Pored sigurnosnih napomena koje su sadržane u ovom uputstvu za rukovanje i posebnih propisa koji važe u Vašoj zemlji, pri radu s mašinama za obradu drveta moraju se poštovati i općepriznata tehnička pravila.

Opšte sigurnosne napomene za električni alat

Upozorenje! Pročitajte sve sigurnosne napomene i uputstva! Upozorenje! Pročitajte sve sigurnosne napomene i uputstva

Čuvajte sve sigurnosne napomene i uputstva za naknadnu upotrebu.

Pojam „električni alat“ upotrebljen u sigurnosnim napomenama odnosi se na električne alate koji se napajaju iz električne mreže (sa mrežnim kablom) i električne alate koji rade na punjive baterije (bez mrežnog kabla).

Sigurnost na radnom mestu

- Područje u kojem radite držite čistim i dobro osvetljenim.** Nered ili neosvetljena radna područja mogu voditi nesrećama.
- Ne radite s električnim alatom u okolini ugroženoj od eksplozija, u kojoj se nalaze zapaljive tečnosti, gasovi ili prašine.** Električni alati stvaraju varnice koje mogu zapaliti prašinu ili isparenja.
- Prilikom korišćenja električnog alata držite po dalje decu i druge osobe.** Odvratanje pažnje može za posledicu imati gubitak kontrole nad električnim alatom.

Električna sigurnost

- Utikač za priključak električnog alata mora odgovarati odnosnoj utičnici.** Nije dozvoljeno obavljati nikakve izmene na utikaču. Ne upotrebljavajte utikačke adaptere zajedno s električnim alatom s uzemljenom zaštitom. Neizmenjeni utikači i odgovarajuće utičnice smanjuju opasnost od strujnog udara.
- Izbegavajte telesni dodir s uzemljenim površinama, kao što su cevi, grejna tela, šporeti i hladnjaci.** Postoji povećana opasnost od strujnog udara ukoliko ste u dodiru s uzemljenim telima.
- Držite električne alate podalje od kiše ili vlage.** Prodiranje vode u električni alat povećava opasnost od strujnog udara.
- Ne koristite kabl da biste električni alat nosili, vešali ili utikač izvlačili iz utičnice.** Držite kabl daleko od izvora toplote, ulja, oštih ivica i pokretnih delova uređaja. Oštećeni ili zamršeni kablovi povećavaju opasnost od strujnog udara.
- Ako s električnim alatom radite na otvorenom, koristite samo produžne kablove koji su namenjeni i za upotrebu u otvorenim područjima.** Upotreba produžnog kabla koji je pogodan za rad na otvorenom smanjuje opasnost od strujnog udara.
- Ako rad s električnim alatom nije moguće izbeći u vlažnim područjima, koristite prekidač s diferencijalnom strujnom zaštitom.** Upotreba prekidača s diferencijalnom strujnom zaštitom smanjuje opasnost od strujnog udara.

Sigurnost osoba

- Budite pažljivi, vodite računa šta radite i ophodite se razumno tokom rada s električnim alatom.** Ne upotrebljavajte električni alat ako ste umorni ili pod uticajem droge, alkohola ili lekova. Trenutak nepažnje kod upotrebe električnog alata može voditi do ozbiljnih telesnih povreda.
- Nosite ličnu zaštitnu opremu i uvek zaštitne**

naočare. Nošenje lične zaštitne opreme, kao što su maska za zaštitu od prašine, sigurnosna obuća sa zaštitom od proklizavanja, zaštitni šlem ili štitnici za uši, u zavisnosti od vrste i načina primene električnog alata, smanjuje opasnost od telesnih povreda.

- Izbegavajte nenamerno puštanje u rad alata.** Uverite se da je električni alat isključen pre nego što ga podignete, nosite ili priključite u struju i/ili akumulator. Nesreće mogu biti neizbežne ako prilikom nošenja električnog alata držite prst na prekidaču ili pak uključen električni alat priključujete u struju.
- Uklonite alat za podešavanje ili ključeve za zavrtnje pre nego što uključite električni alat.** Alat ili ključ koji se nalazi u delu uređaja koji se okreće može izazvati telesne povrede.
- Ne nagnjite se previše. Pobrinite se da sigurno stojite i da u svako doba održavate ravnotežu.** Tako ćete u neočekivanim situacijama imati bolju kontrolu nad električnim alatom.
- Nosite pogodnu odeću. Ne nosite široku, neprianjajuću odeću ili nakit. Držite kosu, odeću i rukavice podalje od pokretnih delova.** Neprianjajuća odeća, nakit ili duga kosa mogu biti zahvaćeni delovima koji se okreću.
- Ako je moguće montirati uređaje za usis i hvaćanje prašine, osigurajte da su oni pravilno priključeni te da se koriste u skladu s njihovom namenom.** Upotreba uređaja za usis prašine može smanjiti opasnosti uzrokovane prašinom.

Upotreba i rukovanje električnim alatom

- Ne preopterećujte uređaj. Za rad upotrebljavajte odgovarajući električni alat.** Upotrebom odgovarajućeg električnog alata bićete precizniji i bezbedniji pri radu za odnosni posao.
- Ne upotrebljavajte električni alat ako je prekidač pokvaren.** Električni alat koji više ne može da se uključiti ili isključi predstavlja opasnost i mora se popraviti.
- Izvućite utikač iz utičnice i/ili izvadite akumulator, pre nego što preduzmete podešavanja na uređaju, zamenite delove pribora ili odložite električni alat.** Ove mere opreza sprečavaju nenamerno puštanje u rad električnog alata.
- Električne alate koje ne koristite držite van domašaja dece. Ne dozvolite da električni alat koriste osobe koje nisu upoznate sa ili pročitale ova uputstva.** Električni alati su opasni ako ih koriste osobe koje nemaju iskustvo u rukovanju s istim.
- Brižljivo održavajte električne alate. Proverite da li pokretni delovi besprekorno funkcionišu i da ne zapinju pri njihovom obrtanju, ali i to, jesu li polomljeni ili usled loma oštećeni, kako ne bi došlo do oštećenja funkcije električnog alata. Popravite oštećene delove pre nego što počnete da koristite električni uređaj.** Uzrok mnogih nesreća su loše održavani električni alati.
- Alate za rezanje držite naoštrenim i čistim.** Pažljivo održavani alati za rezanje sa oštirim reznim ivicama manje zapinju i lakše se obrću.
- Upotrebljavajte električni alat, pribor, alate za umetanje, itd. prema datim uputstvima. Pored toga, vodite računa o uslovima rada i poslu koji treba da uradite.** Upotreba električnih alata u druge svrhe koje nisu u skladu s propisanom namenom može izazvati opasne situacije.

Servisiranje

a) **Dozvolite da vaš električni alat popravlja samo kvalifikovano stručno osoblje i da pritom koristiti samo originalne zamenske delove.** Tako ćete obezbediti da sigurnost električnog alata ostane sačuvana.

Sigurnosne napomene za sve primene - Zajedničke sigurnosne napomene za brušenje, brušenje brusnim papirom, radove sa žičanim četkama, poliranje i sečenje brusilicom

- a) **Ovaj električni alat mora da se koristi kao uređaj za brušenje brusnim papirom. Obratite pažnju na sve sigurnosne napomene, uputstva, ilustracije i podatke, koje dobijete sa uređajem.** Ako se ne pridržavate uputstva može doći do električnog udara, požara i/ili teških telesnih povreda.
- b) **Ovaj električni alat nije prikladan za brušenje, brušenje brusnim papirom, radove sa žičanim četkama, poliranje i sečenje brusilicom.** Načini upotrebe za koje električni alat nije predviđen, mogu da prouzrokuju opasnosti i povrede.
- c) **Nemojte da koristite pribor, koji proizvođač nije specijalno predvideo i preporučio za ovaj električni alat.** Samo zato što se pribor može pričvrstiti na vaš električni alat, ne znači da je upotreba bezbedna.
- d) **Pouzdan broj obrtaja umetka alata mora da bude najmanje jednak maksimalnom broju obrtaja navedenom na električnom alatu.** Pribor koji se obrće brže od dozvoljenog, može da se polomi i odleti.
- e) **Spoljašnji prečnik i debljina umetka alata moraju odgovarati datim dimenzijama vašeg električnog alata.** Pogrešno dimenzionisani umetci alata ne mogu da se dovoljno zaštite i kontrolišu.
- f) **Brusne ploče, prirubnice, brusni tanjiri i drugi pribor moraju da tačno odgovaraju brusnom vretenu vašeg električnog alata.** Umetci alata, koji ne naležu tačno na brusno vreteno električnog alata, obrću se neravnomerno, jako vibriraju i mogu da dovedu do gubitka kontrole.
- g) **Ne koristite oštećene umetke alata. Pre svake upotrebe prekontrolišite umetke alata poput brusnih ploča u pogledu odlamanja i pukotina, istrošenosti i jakog habanja, a žičane četke na labave ili slomljene žice. Ako električni alat ili umetak alata padne, proverite da li je oštećen ili koristite neoštećen umetak alata. Kada ste prekontrolisali i stavili umetak alata, Vi i osobe u blizini treba da se držite van ravni rotirajućeg umetka alata i pustite uređaj da jedan minut radi sa maksimalnim brojem obrtaja. Oštećeni umetci alata se najčešće slome u toku ovog perioda testiranja.**
- h) **Nosite ličnu zaštitnu opremu. Zavisno od primene nosite punu zaštitu za lice, zaštitu za oči ili zaštitne naočare. Ukoliko je potrebno, nosite masku za prašinu, zaštitu od buke, zaštitne rukavice ili specijalnu keclju, koja će Vas štititi od sitnih čestica brušenja i materijala. Oči treba da se zaštite od stranih tela koja lete unaokolo, a koja nastaju pri različitim načinima primene. Maska za prašinu ili zaštitu disajnih puteva mora da filtrira prašinu koja nastane prilikom primene. Ako ste dugo izloženi buci, može doći do gubitka sluha.**
- i) **Kod drugih osoba vodite računa o bezbednom rastojanju od vašeg radnog područja. Svako ko stupi u radno područje, mora da nosi ličnu zaštitnu opremu. Delovi slomljeni umetaka alata mogu da odlete i da prouzrokuju povrede i izvan direktnog radnog područja.**
- j) **Uređaj držite za izolovane prihvatne površine**

kada obavljate radove kod kojih se alatom mogu zahvatiti sakriveni električni vodovi ili mrežni kabl samog uređaja. Dodirom vodova koji provode struju metalni delovi uređaja mogu da postanu provodnici, što može da vodi do strujnog udara.

- k) **Držite mrežni kabl dalje od rotirajućih umetaka alata.** Ako izgubite kontrolu nad uređajem, može doći do presecanja ili zahvatanja mrežnog kabla i vaša šaka ili ruka može da dospe do rotirajućeg umetka alata.
- l) **Nikada nemojte odlagati električni alat, pre nego što se umetak alata potpuno zaustavi.** Rotirajući umetak alata može da dođe u dodir sa površinom odlaganja, usled čega možete da izgubite kontrolu nad električnim alatom.
- m) **Nemojte ostavljati električni alat da radi, dok ga nosite.** Vaša odeća može biti zahvaćena usled slučajnog dodira sa umetkom alata koji se obrće i umetak alata može da se zabije u vaše telo.
- n) **Redovno čistite ventilacione proreze vašeg električnog alata.** Ventilator motora uvlači prašinu u kućište i jake naslage metalne prašine mogu prouzrokovati električne opasnosti.
- o) **Nemojte koristiti električni alat u blizini zapaljivih materijala.** Varnice mogu da zapale te materijale.
- p) **Nemojte koristiti umetke alata, koji zahtevaju tečna rashladna sredstva.** Upotreba vode ili drugih tečnih rashladnih sredstava može da dovede do strujnog udara.

Dodatne sigurnosne napomene za sve načine primene -povratni trzaj i odgovarajuće sigurnosne napomene

Povratni trzaj je trenutna reakcija kada se rotirajući umetak alata poput brusne ploče, brusnog tanjira, žičane četke, itd. zaglavi ili blokira. Zaglavlivanje i blokiranje dovodi do naglog zaustavljanja rotirajućeg umetka alata. Na taj način dolazi do ubrzanja nekontrolisanog električnog alata u smeru suprotnom od smeru obrtanja umetka alata.

Ako je npr. brusna ploča zaglavljena u obratku ili blokira, ivica brusne ploče, koja uranja u obradak, može da se zaglavi i usled toga može doći do odskakanja brusne ploče ili stvaranja povratnog trzaja. Brusna ploča će se u tom slučaju kretati prema rukovaocu ili od njega, zavisno od smeru obrtanja na mestu blokiranja. Pri tom se brusne ploče mogu i slomiti.

Do povratnog trzaja dolazi usled pogrešne ili neispravne upotrebe električnog alata.

To se može sprečiti preduzimanjem odgovarajućih mera predostrožnosti, kao što je opisano u nastavku.

- a) **Čvrsto držite električni alat i dovedite vaše telo i vaše ruke u položaj u kome možete da savladate silu povratnog trzaja. Uvek koristite dodatnu dršku, ako postoji, da biste imali najveću moguću kontrolu na silama povratnog trzaja ili momentima reakcije prilikom zaletanja.** Rukovalac preduzimanjem odgovarajućih mera predostrožnosti može kontrolisati silu povratnog trzaja i silu reakcije.
- b) **Nemojte nikad stavljati ruke u blizinu rotirajućih umetaka alata.** Umetak alata prilikom povratnog trzaja može da se kreće preko vaše ruke.
- c) **Vašim telom izbegavajte područje, u koje se električni alat kreće pri povratnom trzaju.** Vašim telom izbegavajte područje, u koje se električni alat kreće pri povratnom trzaju
- d) **Posebno pažljivo radite u području uglova, oštih ivica, itd. Sprečite da umetci alata odskoče od obratka ili se zaglave.** Rotirajući umetak alata u uglovima, na

oštrim ivicama ili pri udaru teži da se zaglavi. Ovo prouzrokuje gubitak kontrole ili povratni trzaj.

e) Nemojte da koristite list za lanac ili nazubljeni list testere. Takvi umetci alata često prouzrokuju povratni trzaj ili gubitak kontrole nad električnim alatom.

Dodatne sigurnosne napomene za brušenje brusnim papirom - Posebne sigurnosne napomene za brušenje brusnim papirom

a) Nemojte da koristite predimenzionisane brusne listove, već sledite podatke proizvođača u vezi sa veličinom brusnog lista. Brusni listovi koji štrče van brusnog tanjira, mogu da dovedu do povreda kao i do blokiranja, kidanja brusnih listova ili do povratnog trzaja.

Dodatne sigurnosne napomene

- a) U cilju rada priključite usisivač na isporučeni adapter.
- b) Pažnja! Nemojte dozvoliti da prašina od brušenja dospe u blizinu otvorenog plamena, prašine mogu biti eksplozivne.
- c) Uve nosite zaštitne naočare i masku za zaštitu od prašine, ako sprovodite radove brušenja, posebno pri radu iznad glave i pri obradi kritičnih materijala! Pri brušenju određenih materijala (npr. olovne boje, neke vrste drveta i metala) nastaju štetne i otrovne prašine. Dodirivanje i udisanje ovih prašina može da predstavlja opasnost za rukovaoca ili osobe koje se nalaze u blizini.

Napomene za vibraciju i buku

Ograničite buku i vibracije na najmanju meru!

1. Koristite samo besprekorne električne alate.
2. Redovno održavajte i čistite električni alat.
3. Prilagodite način rada električnom alatu.
4. Nemojte preopterećivati uređaj.
5. Po potrebi dajte električni alat na proveru.
6. Isključite električni alat, kada se ne koristi.

Preostale opasnosti

Uprkos tome što propisno rukujete ovim električnim alatom, uvek će postojati rizici. U vezi sa konstrukcijom i izvedbom električnog alata mogu da se pojave sledeće opasnosti:

- a) zdravstvena oštećenja, koja su rezultat vibracija šaka-ruka, ukoliko se uređaj koristi duže vreme ili ukoliko se njime ne rukuje propisno i ako se on ne održava propisno.
- b) Povrede i materijalna šteta, prouzrokovano umetcima alata koji lete naokolo, koji usled trenutnog oštećenja, habanja ili nepropisne montaže neočekivano bivaju katapultirani iz/sa električnog alata.
- c) Opekotine i posekotine, ako se umetci alata dodiruju odmah posle upotrebe i/ili golom kožom.

Upozorenje! Ovaj električni alat u toku pogona stvara elektromagnetno polje. Ovo polje pod određenim uslovima može da negativno utiče na aktivne ili pasivne implantate. Da bi se smanjila opasnost od ozbiljnih ili smrtonosnih povreda, preporučujemo osobama sa medicinskim implantatima da konsultuju svog lekara i proizvođača medicinskog implantata, pre rukovanja električnim alatom.

Oprema, sl. A

1. Fino podešavanje broja obrtaja
2. Blokiranje uključivanja
3. Drška
4. Dodatna drška
5. Fino podešavanje usisavanja
6. Glavni prekidač
7. Priključak za usisavanje prašine
8. Brusna ploča
9. Brusni papir 6 kom. (finoća zrna: 80, 100, 120, 150, 180, 240)
10. Savitljivo usisno crevo
11. Kesa za skupljanje prašine
12. Remen za nošenje
13. Rezervne ugljene četkice 2 kom.
14. Odvijač
15. Imbus ključ
16. Priključni adapter

Stavljanje u pogon

Glavni prekidač i fino podešavanje broja obrtaja (sl. 1+2)

Ovaj uređaj je opremljen blokadom uključivanja, tako da uređaj posle uključivanja ostaje uključen.

- **Uključivanje uređaja pomoću „On“ tastera:** Pritisnite glavni prekidač (1) da biste pokrenuli električni alat
- **Ostaviti uređaj uključen pomoću „On“ tastera:** Radi neprekidnog rada pritisnite blokadu uključivanja (2), da bi uređaj nastavio da radi.
- **Isključivanje uređaja pomoću „Off“ tastera:** Radi isključivanja uređaja samo kratko pritisnite glavni prekidač (1) i odmah potom ga pustite.
- **Podešavanje broja obrtaja:** Podešavanjem regulatora brzine (3) možete da regulišete broj obrtaja brusne ploče.

Umetanje i zamena brusnog papira (sl. 3+4)

Napomena: Uverite se da ste pre umetanja ili uklanjanja brusnog papira ne samo isključili uređaj, već da ste ga odvojili od strujnog napajanja.

- Da biste zamenili brusni papir (1), stavite uređaj na tlo. Uzmite brusni papir (1) i pričvrstite ga na brusnu ploču (2). Brusni papir (1) se samostalno spaja sa brusnom pločom (2). Vodite računa da se otvori na brusnoj ploči (2) poklope sa otvorima na brusnom papiru (1).

Priključni komplet za usisavanje prašine

Priključni komad uređaja za usisavanje prašine se koristi radi spajanja uređaja sa platnenom kesom. Na taj način se smanjuje opterećenje usled prašine na strani rukovaoca.

Spojite uređaj sa usisnim crevom (sl. 5.1, 5.2, 5.3)

- Gurnite priključni adapter (1) u priključak za usisavanje prašine (2) na mašini i okrenite ga da biste ga zaključali.
- Crevo za prašinu (3) gurnite u uređaj za usisavanje prašine (4).

Spojite kesu za skupljanje prašine sa usisnim crevom (sl. 6.1, 6.2, 6.3, 6.4)

- Uputstvo za montažu: Gurnite crevo (1) u priključni komad kese za skupljanje prašine (2). Vodite računa da nastavak nalegne na priključni komad kese za skupljanje prašine, da biste crevo (1) čvrsto spojili sa kesom za skupljanje prašine (2). (sl. 6.1, 6.2)
- Demontaža: Pritisnite blokirani priključni komad creva

(1) pomoću odvijača i izvucite crevo (1). (sl. 6.3, 6.4)

Fino podešavanje usisne snage (sl. 7)

- Okrećite deo za podešavanje snage usisavanja sve dok se ne postigne željena snaga usisavanja.

Električni priključak

Instalirani električni motor fabrički je priključen.

Priključak je usklađen s relevantnim propisima VDE i DIN.

Mrežni priključak na mestu upotrebe, kao i produžni kabl koji će se koristiti moraju da budu u skladu s ovim propisima.

Oštećeni električni priključni kablovi

Na električnim priključnim kablovima često nastaju oštećenja izolacije.

Uzroci za to su:

- Spljoštena mesta na kablovima kada se provode kroz zazor otvorenog prozora ili otvorenih vrata.
- Prelomi usled nepravilno pričvršćenih vodiča priključnog kabla.
- Zasečenost usled prelaženja preko priključnog kabla.
- Oštećenja izolacije usled naglog izvlačenja kabla iz zidne utičnice.
- Pukotine uslovljene starenjem izolacije.

Ovako oštećene električne priključne kablove nije dozvoljeno koristiti, jer zbog oštećenja na izolacionom omotaču mogu da budu **opasni po život!**

Redovno proveravajte priključne kablove na moguća oštećenja. Prilikom provere osigurajte da kabl nije priključen na električnu mrežu. Električni priključni kablovi moraju biti u skladu s relevantnim propisima VDE i DIN. Koristite samo priključne kablove s oznakom H 07 RN. Na priključnom kablju mora biti utisnuta oznaka tipa.

Motor naizmjenične struje

- Mrežni napon mora biti 230 V - 50 Hz.
- Produžni kablovi do dužine od 25 m moraju biti poprečnog preseka od 1,5 mm², a kablovi dužine preko 25 m minimalnog poprečnog preseka od 2,5 mm².
- Mrežni priključak mora biti osiguran osiguračem od 16 A.

Priključne radove i popravke električne opreme sme da obavlja samo električar.

Kod pitanja molimo imajte spremne sledeće podatke:

- tip struje motora
- podatke s tipske pločice mašine

Kod vraćanja motora uvek pošaljite potpunu pogonsku jedinicu s prekidačem.

Poštujte sigurnosne napomene!

Održavanje

Zamena brusnog tanjira (sl. 8.1, 8.2)

- Uklonite brusni papir (1).
- Gurnite imbus ključ (3) u šestougaoni otvor na sredini brusnog tanjira (2) i okrećite ga u smeru kazaljke na satu, da biste skinuli oštećeni brusni tanjir (2).
- Umetnite novi brusni tanjir (2) i ponovo ga pričvrstite.

Zamena ugljenih četkica

Ugljene četkice su potrošni delovi, koji se istroše u toku upotrebe. Stoga bi ugljene četkice trebalo redovno proveravati. Kako bi se sprečila oštećenja strujnog kola, obe ugljene četkice moraju da se istovremeno zamene. **PAŽNJA!**

Zamenu ugljenih četkica sme da vrši samo ovlašćeno servisno osoblje. Uređaj sme da se koristi samo sa obe četkice!

Čišćenje

Očistite uređaj posle svakog brušenja

- Redovno čišćenje uređaja može da produži vek trajanja uređaja i smanji broj popravki.
- Preporučuje se čišćenje priključnih komada i komponenta elektromotora bez upotrebe vode.
- Čišćenje treba da se vrši neposredno posle upotrebe delova.
- Čistite delove četkom za kosu i suvom krpom.





Servisiranje

Održavanje vašeg električnog uređaja sme da vrši samo kvalifikovano stručno osoblje i koristite samo originalno rezervne delove. Na taj način se obezbeđuje tehnička bezbednost u toku primene.

Čuvanje i transport

1. U slučaju nekorišćenja, čuvajte električni alat na suvom, dobro provetrenom mestu, van domašaja dece, npr. na visokom ormanu ili nekom zatvorenom mestu.
2. Ako je moguće, čuvajte električni alat, uputstvo za upotrebu i eventualni pribor zajedno u originalnom pakovanju. Tako ćete sve informacije i delove uvek imati na dohvata ruke.
3. Uvek nosite električni alat isključivo držeći ga za površine drške.
4. Radi izbegavanja oštećenja usled transporta, zapakujte električni alat ili koristite originalno pakovanje.
5. Zaštitite električni alat od vibracija ili potresa, posebno pri transportu u vozilima.

Objašnjenje simbola na instrumentu

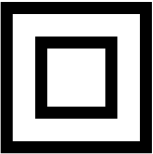
	<p>BA</p>	Upozorenje! Moguće za nepoštovanje Opasnost po život, rizik od povrede ili oštećenja alata!
	<p>BA</p>	Prije početka poslovanja i sigurnosne upute pročitajte i pridržavajte!
	<p>BA</p>	Nositi zaštitne naočale!
	<p>BA</p>	Nosite zaštitu za sluh!
	<p>BA</p>	Ako se stvara prašina nosite respiratornu zaštitu!
	<p>BA</p>	klasa zaštite II

Proizvođač:

scheppach Fabrikation
von Holzbearbeitungsmaschinen GmbH
Günzburger Straße 69
89335 Ichenhausen
Germany

Tehnički podaci

Konstruktivske dimenzije DxŠxV (mm)	380x260x260
Prečnik ploče (mm)	215
Broj okretaja brusne ploče min. (1/ min)	1500
Broj okretaja brusne ploče maks. (1/ min)	3000
Dužina usisnog crijeva (mm)	1500
Težina kg	3,4
Pogon	
Motor V/Hz	230/50
Nominalna potrošnja P1 (W)	1200

Nominalna potrošnja P1 (W)

Nivo zvučne snage LWA	dB(A)	97,6
Nivo zvučnog pritiska LpA	dB(A)	86,6
Netačnost pri mjerenju K	dB(A)	3
Vibracija	m/s ²	2,356
Netačnost pri mjerenju K	m/s ²	1,5

Napomena:

Izmjerene vrijednosti buke su određene u skladu s normom EN 60745.

Nosite zaštitu za sluh!

Izmjerene ukupne vrijednosti oscilacije (Triax vektorski zbir) su određene u skladu s normom EN 60745:

Nivo oscilacije koji je naveden u ovom listu s informacijama izmjeren je u skladu sa standardnim testom koji je predviđen normom EN 60745 i služi za poređenje različitih uređaja.

Ovaj nivo se može koristiti za prvu procjenu ekspozicije. Navedeni nivo oscilacije važi za najvažnije primjene uređaja. Ako se uređaj ipak koristi za druge primjene s drugim priborom ili u loše održavanom stanju, nivo oscilacije može odstupati od ovih podataka. Na taj način se nivo ekspozicije tokom cjelokupnog vremena rada može znatno povećati.

Pri procjeni ekspozicije oscilacije moraju se uzeti u obzir i periodi tokom kojih je uređaj isključen ili je uključen, ali se trenutno ne koristi. Na taj način se nivo ekspozicije tokom cjelokupnog vremena rada može znatno smanjiti. Moraju se preduzeti dodatne mjere sigurnosti za zaštitu rukovaoca uređaja od djelovanja oscilacija. Tu se ubrajaju: održavanje uređaja i pribora; održavanje toplote ruku; organizovanje radnih uzoraka.

Namjenska upotreba

Namjenska upotreba ovog električnog alata obuhvata suho brušenje velikih površina zidova iz suhe gradnje za pripremu prije krečenja ili postavljanja tapeta uz upotrebu vlastitih brusnih listova.

Ovaj električni alat nije prikladan za obradu malih površina kao i za obradu čoškova i ivica. Osim toga, nije prikladan ni za izravnavanje tapeta i ne smije se koristiti za naknadno brušenje.

Ovaj električni alat se ne smije koristiti kao odrezna brusilica ili brusilica za grubu obradu, uređaj za poliranje ili u kombinaciji s čeličnim četkama. Materijali koji sadrže azbest ne smiju se obrađivati s ovim električnim alatom.

Ovaj električni alat je namijenjen isključivo za privatnu kućnu upotrebu i smije se koristiti samo za tu namjenu. Svaka druga upotreba koja izlazi van tih okvira smatra se nenamjenskom. Za bilo kakve štete ili povrede koje nastanu kao posljedica takve upotrebe odgovornost snosi korisnik/rukovaoc, a ne proizvođač.

Opće napomene

- Nakon raspakivanja provjerite sve dijelove kako biste utvrdili da na njima nema transportnih oštećenja. U slučaju da postoji problem, odmah se obratite distributeru. Neblagovremene reklamacije neće se uzeti u obzir.
- Provjerite da li je isporuka potpuna.
- Prije primjene uređaja proučite njegovo uputstvo za rukovanje.
- Kad je riječ o priboru kao i o potrošnim i rezervnim dijelovima, koristite samo originalne dijelove. Rezervne dijelove možete nabaviti kod svog stručnog prodavača.
- Prilikom naručivanja navedite naše brojeve artikla kao i tip i godinu proizvodnje uređaja.

NAPOMENA:

Proizvođač ovog uređaja u skladu s važećim zakonom o odgovornosti za proizvode ne preuzima nikakvu odgovornost za štete koje nastanu na ovom uređaju ili zbog ovog uređaja uslijed:

- nepropisnog rukovanja,
- nepoštovanja uputstava za rukovanje,
- popravki od strane trećih lica koja nisu ovlaštena stručna lica,
- ugradnje i zamjene neoriginalnih rezervnih dijelova,
- nenamjenske upotrebe,
- ispada električnog sistema zbog nepoštovanja električnih propisa i VDE odredbi 0100, DIN 57113 / VDE 0113.

MI VAM PREPORUČUJEMO:

Prije montaže i puštanja u rad pročitajte cjelokupni tekst uputstva za rukovanje.

Ovo uputstvo za rukovanje treba da Vam olakša upoznavanje Vaše mašine i korištenje njenih namjenskih mogućnosti upotrebe.

U uputstvu za rukovanje nalaze se važne napomene o tome kako da koristite mašinu sigurno, propisno i ekonomično i kako da izbjegavate opasnosti, uštedite na troškovima popravki, smanjite vremena ispada i povećate pouzdanost i životni vijek mašine. Dodatno uz sigurnosne odredbe ovog uputstva za rukovanje obavezno morate poštovati propise Vaše zemlje koji se odnose na rad ovakve mašine. Sačuvajte uputstvo za rukovanje u blizini mašine, zaštićeno u odprljavštine i vlažnosti u plastičnoj vrećici. Njega prije početka rada mora pročitati i u potpunosti slijediti svaka osoba koja rukuje mašinom. Na mašini smiju raditi osobe kojima je objašnjena upotreba mašine i koje su dobile instrukcije o opasnostima koje su povezane s radom na mašini.

Potrebno je pridržavati se pravila o minimalnoj starosnoj dobi rukovalaca.

Pored sigurnosnih napomena koje su sadržane u ovom uputstvu za rukovanje i posebnih propisa koji važe u Vašoj zemlji, pri radu s mašinama za obradu drveta moraju se poštovati i općepriznata tehnička pravila.

Opće sigurnosne napomene za električne alate

Upozorenje! Pročitajte sve sigurnosne napomene i uputstva! Nepridržavanje sigurnosnih napomena i uputstava može prouzrokovati električni udar, požar i/ili teške povrede!

Sačuvajte sve sigurnosne napomene i uputstva za kasniju upotrebu.

Pojam „električni alat“ koji se koristi u sigurnosnim napomenama odnosi se na električne alate koji se napajaju preko mreže (s mrežnim kablom) i električne alate koji se napajaju akumulatorom (bez mrežnog kabla).

Sigurnost na radnom mjestu

- a) **Držite svoje radno mjesto čistim i dobro osvijetljenim.** Nered ili neosvijetljena radna područja mogu dovesti do nesreća.
- b) **Ne radite s električnim alatima u okolini u kojoj prijete opasnost od eksplozije, u kojoj se nalaze zapaljive tečnosti, plinovi ili prašine.** Električni alati proizvode varnice koje mogu zapaliti prašinu ili pare.
- c) **Za vrijeme korištenja električnog alata držite djecu i druge osobe dalje od uređaja.** U slučaju električnog otklona možete izgubiti kontrolu nad električnim alatom.

Električna sigurnost

- a) **Priključni utikač električnog alata mora odgovarati utičnici.** Utikač se ni na koji način ne smije mijenjati. Ne koristite adapterske utikače zajedno s električnim alatima sa zaštitnim uzemljenjem. Utikači koji nisu modifikovani i odgovarajuće utičnice smanjuju rizik od električnog udara.
- b) **Izbjegavajte kontakt tijela s uzemljenim površinama kao što su cijevi, grijanje, peći i frižideri.** Postoji povećan rizik od električnog udara ako je Vaše tijelo uzemljeno.
- c) **Držite električne alate dalje od kiše ili vlage.** Prodiranje vode u električni alat povećava rizik od električnog udara.
- d) **Ne koristite kablove za svrhe za koje nisu namijenjeni, kao što je nošenje ili vješanje električnog alata za kabl ili izvlačenje utikača iz utičnice povlačenjem kabla.** Držite kabl dalje od toplote, ulja, oštih ivica ili dijelova uređaja koji se okreću. Oštećeni ili zapetljani kablovi povećavaju rizik od električnog udara.
- e) **Ako radite s električnim alatom vani, koristite samo produžne kablove koji su prikladni za upotrebu vani.** Primjena produžnog kabla koji je prikladan za vanjsku upotrebu smanjuje rizik od električnog udara.
- f) **Ako se ne može izbjeći rad električnog uređaja u vlažnoj okolini, koristite prekidač za zaštitu od strane struje.** Primjenom prekidača za zaštitu od strane struje smanjuje se rizik od električnog udara.

Sigurnost ljudi

- a) **Budite oprezni, pazite šta radite i postupajte razumno prilikom rada s električnim alatom.** Ne koristite električni alat ako ste umorni ili ako ste pod utjecajem droga, alkohola ili lijekova. Jedan trenutak nepažnje pri upotrebi električnog alata može dovesti do ozbiljnih povreda.

- b) **Nosite ličnu zaštitnu opremu i uvijek nosite zaštitne naočale.** Nošenjem lične zaštitne opreme kao što su maska za zaštitu od prašine, sigurnosna obuća sa zaštitom od klizanja, zaštitni šljem ili zaštita sluha, zavisno od vrste i primjene električnog alata, smanjuje se rizik od povreda.
- c) **Izbjegavajte nenamjerno puštanje u rad. Uvjerite se da je električni alat isključen prije nego što ga priključite na napajanje strujom i/ili prije nego što priključite akumulator, kao i prije nego što ga prihvatite rukom ili počnete nositi.** Ako prilikom nošenja električnog alata držite prst na prekidaču ili ako uključen električni alat priključite na izvor napajanja strujom, to može dovesti do nesreća.
- d) **Odstranite alate za podešavanje ili vijčane ključeve prije nego što uključite električni alat.** Alat ili ključ koji se nalaze u dijelu uređaja koji se okreće mogu dovesti do povreda.
- e) **Izbjegavajte nenormalno držanje tijela. Zauzmite stabilan položaj i cijelo vrijeme održavajte ravnotežu.** Na taj način u neočekivanim situacijama bolje možete kontrolisati uređaj.
- f) **Nosite prikladnu odjeću. Ne nosite široku odjeću ili nakit. Držite kosu, odjeću i rukavice dalje od dijelova koji se okreću.** Uređaj može zahvatiti široku odjeću, nakit ili dugu kosu.
- g) **Ako se mogu namontirati naprave za usisavanje prašine ili prihvatne naprave, uvjerite se da su one priključene i da se pravilno koriste.** Upotreba usisavanja prašine može smanjiti opasnosti uzrokovane prašinom.

Upotreba električnog alata i rukovanje njime

- a) **Nemojte preopterećivati alat. Koristite odgovarajući električni alat za vaš rad.** S odgovarajućim električnim alatom radite bolje i sigurnije u navedenom području snage.
- b) **Ne koristite električni alat čiji je prekidač neispravan.** Električni alat koji se više ne može uključiti ili isključiti je opasan i mora se popraviti.
- c) **Izvučite mrežni utikač iz utičnice i/ili izvadite akumulator prije vršenja podešavanja uređaja, zamjene dijelova pribora ili odlaganja uređaja.** Ove mjere opreza spječavaju nenamjerno pokretanje električnog alata.
- d) **Električne alate koji se ne koriste držite van domašaja djece. Ne dozvolite da električni alat koriste osobe koje nisu s njim upoznate ili koje nisu pročitale uputstva.** Električni alati su opasni ako ih koriste neiskusne osobe.
- e) **Posvetite pažnju održavanju električnog alata.** Prekontrolišite da li pokretni dijelovi besprijekorno funkcionišu i da nisu zaglavljani, da li su ti dijelovi slomljeni ili tako oštećeni da narušavaju funkciju električnog alata. Prije upotrebe električnog alata pobrinite se da se oštećeni dijelovi poprave. Uzrok mnogih nesreća je loše održavanje električnih alata.
- f) **Držite sječiva oštirim i čistim.** Pažljivo održavana sječiva s oštirim ivicama za rezanje manje se zaglavljaju i lakše se vode.
- g) **Koristite električni alat, njegov pribor, nasadni pribor itd. u skladu s ovim uputstvom. Pri tome uzmite u obzir radne uslove i zadatak koji treba izvesti.** Upotreba električnih alata za neke druge primjene osim onih koje su navedene može dovesti do opasnih situacija.

Servisiranje

- a) **Neka Vaš električni alat popravljaju samo kvalifikovano stručno osoblje i samo uz upotrebu originalnih rezervnih dijelova.** Time se garantuje da će se zadržati sigurnost električnog alata.

Sigurnosne napomene za sve primjene - zajedničke sigurnosne napomene za brušenje, brušenje pješćanim papirom, radove s čeličnim četkama, poliranje i odrezno brušenje

- a) **Ovaj električni alat treba koristiti kao brusilicu s pješćanim papirom. Vodite računa o svim sigurnosnim napomenama, instrukcijama, ilustracijama i podacima koje ste dobili s uređajem.** Ako ne poštujete instrukcije navedene u nastavku, može doći do električnog udara, požara i/ili teških povreda.
- b) **Ovaj električni alat nije prikladan za brušenje, radove s čeličnim četkama, poliranje i odrezno brušenje.** Načini upotrebe koji nisu predviđeni za ovaj električni alat mogu prouzrokovati opasnosti i povrede.
- c) **Ne koristite pribor koji proizvođač nije predvidio i preporučio specijalno za ovaj električni alat.** Samo zato što se neki pribor može pričvrstiti na Vaš električni alat ne znači da je zagarantovan i siguran rad s njim.
- d) **Dozvoljeni broj okretaja nasadnog pribora mora odgovarati najmanje maksimalnom broju okretaja navedenom na električnom alatu.** Pribor koji se okreće brže nego što je dozvoljeno može se slomiti i njegovi dijelovi se mogu raspršiti u okolini.
- e) **Vanjski prečnik i debljina nasadnog pribora moraju odgovarati specifikacijama vašeg električnog alata.** Pogrešno dimenzionisani nasadni pribor ne može se dovoljno zaštititi ili kontrolisati.
- f) **Brusne ploče, prirubnice, brusni diskovi ili drugi pribor moraju tačno odgovarati brusnom vretenu vašeg električnog alata.** Nasadni pribor koji ne odgovara tačno brusnom vretenu električnog alata okreće se neravnomjerno, veoma jako vibrira i može dovesti do gubitka kontrole.
- g) **Ne koristite tup ili oštećen nasadni pribor. Prije svake upotrebe prekontrolišite da li na nasadnom priboru kao što su brusne ploče ima rascjep, pukotina, na brusnim diskovima pucotina, habanja ili jesu li jako istrošeni, na čeličnim četkama olabavljenih ili slomljenih žica. Ako ispustite električni alat ili nasadni pribor, provjerite jesu li oštećeni i koristite neoštećen nasadni pribor. Nakon što prekontrolišete i postavite nasadni pribor, sebe i osobe koje se nalaze u blizini držite van djelokruga nasadnog pribora koji se okreće i pustite da uređaj jednu minutu radi s maksimalnim brojem okretaja.** Oštećeni nasadni pribor se uglavnom slomi tokom ovog vremena testiranja.
- h) **Nosite ličnu zaštitnu opremu. Zavisno od primjene koristite masku za cijelo lice, zaštitu za oči ili zaštitne naočale. Ako je potrebno, nosite masku za zaštitu od prašine, zaštitu sluha, zaštitne rukavice ili specijalnu keclju koja vas štiti od sitnih čestica brušenja materijala.** Oči moraju biti zaštićene od komadića koji se izbacuju okolo i koji nastaju pri različitim primjenama. Prašina ili maska za zaštitu disanja moraju filtrirati prašinu koja nastaje pri korištenju. Ako ste duže vrijeme izloženi buci, možete izgubiti sluh.
- i) **Vodite računa da se druge osobe nalaze na sigurnom odstojanju od vašeg radnog područja. Svako ko uđe u radno područje mora nositi ličnu zaštitnu opremu.** Slomljeni komadići obratka ili slomljeni nasadni pribor mogu se izbacivati okolo i dovesti do povreda čak i van direktnog radnog područja.
- j) **Držite uređaj samo za izolovane površine ručke prilikom izvođenja radova kod kojih nasadni pribor može doći u dodir sa skrivenim strujnim vodovima ili vlastitim mrežnim kablom.** Dodir s

vodom koji provodi napon može staviti pod napon i metalne dijelove uređaja i dovesti do električnog udara.

- k) **Držite mrežni kabl dalje od nasadnog pribora koji se okreće.** Ako izgubite kontrolu nad uređajem, mrežni kabl se može prerezati ili ga uređaj može zahvatiti i vaša šaka ili ruka mogu dospjeti pod nasadni pribor koji se okreće.
- l) **Nikad ne odlažite električni alat prije nego što se nasadni pribor u potpunosti ne zaustavi.** Nasadni pribor koji se okreće može doći u kontakt s površinom za odlaganje zbog čega možete izgubiti kontrolu nad električnim alatom.
- m) **Ne dozvolite da električni alat radi dok ga nosite.** Nasadni pribor vam može zahvatiti odjeću uslijed slučajnog dodira i može se zariti u vaše tijelo.
- n) **Redovno čistite proreze za provjetranje na vašem električnom alatu.** Ventilator motora uvlači prašinu u kućište i jako nakupljanje metalne prašine može prouzrokovati električne opasnosti.
- o) **Ne koristite električni alat u blizini zapaljivih materijala.** Iskre mogu zapaliti ove materijale.
- p) **Ne koristite nasadni pribor za koji je potrebno tečno rashladno sredstvo.** Upotreba vode ili drugih tečnih rashladnih sredstava može dovesti do električnog udara.

Dalje sigurnosne napomene za sve primjene - povratni udar i odgovarajuće sigurnosne napomene
 Povratni udar je iznenadna reakcija uzrokovana zaglavljivanjem ili blokiranjem nasadnog pribora koji se okreće, poput brusne ploče, brusnog diska, čelične četke itd. Zaglavljivanje ili blokiranje dovodi do naglog zaustavljanja nasadnog pribora koji se okreće. Na taj način se nekontrolisani električni alat na mjestu blokade ubrzava u pravcu suprotnom od pravca okretanja nasadnog pribora.

Ako se npr. brusna ploča zaglavi ili blokira u obratku, ivica brusne ploče koja je zarivena u obradak može se zaglaviti i dovesti do prijeloma brusne ploče ili povratnog udara. Brusna ploča se zatim pomiče u pravcu rukovaoca ili suprotno od njega, zavisno od pravca okretanja ploče na mjestu blokade. Pri tome se brusne ploče mogu i slomiti.

Povratni udar je posljedica pogrešne ili nepropisne upotrebe električnog alata. Može se spriječiti preduzimanjem adekvatnih mjera opreza koje su opisane u nastavku.

- a) **Držite električni alat čvrsto i dovedite tijelo i ruke u položaj u kojem se spremno mogu oduprijeti silama povratnog udara. Uvijek koristite dodatnu ručku, ako postoji, kako biste imali što veću kontrolu nad silama povratnog udara ili reakcionim momentima pri zaletu.** Rukovalac primjenom odgovarajućih mjera opreza može savladati sile povratnog udara i reakcione sile.
- b) **Ne stavlajte ruke u blizinu nasadnog pribora koji se okreće.** Nasadni pribor se pri povratnom udaru može pomaknuti iznad vaše ruke.
- c) **Izbjegavajte dovođiti tijelo u područje u koje se električni alat pomiče pri povratnom udaru.** Povratni udar vodi električni alat u pravcu koji je suprotan od pravca brusne ploče na mjestu blokade.
- d) **Radite posebno oprezno u području čoškova, oštih ivica itd.** Spriječite da obradak udari o nasadni pribor i da se zaglavi. Nasadni pribor koji se rotira lahko se može zaglaviti kod čoškova, oštih ivica ili kad se odbije. To dovodi do gubitka kontrole ili povratnog udara.
- e) **Ne koristite lančane ili nazubljene listove pile.**

Takav nasadni pribor često dovodi do povratnog udara ili do gubitka kontrole nad električnim alatom.

Dodatne sigurnosne napomene o brušenju pješćanim papirom - Posebne sigurnosne napomene za brušenje pješćanim papirom

a) Ne koristite brusne listove prevelike dimenzije, slijedite uputstva od proizvođača vezana za veličinu brusnog lista. Brusni listovi koji strše preko brusnog diska mogu prouzrokovati povrede i mogu dovesti do blokiranja ili trganja brusnih listova ili do povratnog udara.

Dodatne sigurnosne napomene

- Za izvođenje rada priključite usisivač na priloženi adapter.
- Pažnja! Ne dozvolite da brusne prašine dospiju u blizinu otvorenog plamena, prašine mogu biti eksplozivne.
- Uvijek nosite zaštitne naočale i masku za zaštitu od prašine kad izvodite radove brušenja, posebno kod radova iznad visine glave i kod obrade kritičnih materijala! Pri brušenju određenih materijala (npr. olovo, neke vrste drveta i metala) nastaju štetne ili otrovne prašine. Dodirivanje ili udisanje ovih prašina može predstavljati opasnost za rukovaoca ili osobe koje se nalaze u blizini.

Napomene za vibraciju i stvaranje buke

Svedite stvaranje buke i vibracije na minimum!

- Koristite samo električne alate koji su u besprijeornom stanju.
- Redovno održavajte i čistite električni alat.
- Prilagodite svoj način rada električnom alatu.
- Ne preopterećujte električni alat.
- Odnosite električni alat na provjeru ako je potrebno.
- Isključite električni alat kad se ne koristi.

Ostali rizici

Čak i ako ovim alatom propisno rukujete, uvijek postoje ostali rizici. Mogu se pojaviti sljedeće opasnosti zavisno od vrste konstrukcije i izvedbe ovog električnog alata:

- Štete po zdravlje koje nastaju kao rezultat vibracija šaka i ruku ako se uređaj koristi duže vrijeme bez prekida ili ako se nepropisno vodi ili održava.
- Povrede i materijalne štete koje uzrokuje zavrtljani nasadni pribor koji se neočekivano izbacuje iz/s električnog alata zbog iznenadnog oštećenja, habanja ili nepropisnog postavljanja.
- Opekotine i posjekotine, ako se nasadni pribor dođirne direktno nakon upotrebe i/ili ako se dođirne golim rukama.

Upozorenje! Ovaj električni alat tokom rada proizvodi elektromagnetno polje. Ovo polje pod određenim uslovima može utjecati na aktivne ili pasivne medicinske implantate. Da biste smanjili opasnost od ozbiljnih ili smrtonosnih povreda, preporučujemo da se osobe s medicinskim implantatima konsultuju sa svojim ljekarom i proizvođačem medicinskog implantata prije nego što počnu koristiti električni alat.

Oprema sl. A

- podešavanje broja okretaja
- aretiranje pri uključivanju
- ručka
- dodatni rukohvat
- podešavanje usisavanja
- glavni prekidač
- priključak za usisavanje prašine
- brusna ploča
- brusni papir 6 kom. (hrapavost: 80, 100, 120, 150, 180, 240)
- savitljivo usisno crijevo
- vreća za prihvatanje prašine
- remeni za nošenje
- rezervna ugljena četka 2 kom.
- odvijač
- inbus ključ
- priključni adapter

Puštanje u rad

Glavni prekidač i podešavanje broja okretaja (sl.1+2)

Ovaj uređaj je opremljen aretiranjem pri uključivanju tako da uređaj i nakon uključivanja ostaje na mjestu.

- Uključivanje uređaja tipkom „On“:** Pritisnite glavni prekidač (1) kako biste pokrenuli električni alat
- Zadržavanje uređaja u uključenom stanju tipkom „On“:** Za trajni pogon aktivirajte aretiranje pri uključivanju (2) kako bi uređaj i dalje ostao u pogonu.
- Isključivanje uređaja tipkom „Off“:** Za isključivanje uređaja samo kratko pritisnite glavni prekidač (1) i odmah ga ponovo pustite.
- Podešavanje broja okretaja:** Namještanjem regulatora brzine (3) možete regulisati broj okretaja brusne ploče.

Umetanje i zamjena brusnog papira (sl. 3+4)

Napomena: Uvjerite se da ste prije umetanja ili vađenja brusnog papira uređaj ne samo isključili nego i odvojili od napajanja strujom.

- Za zamjenu brusnog papira (1) položite uređaj na tlo. Uzmite brusni papir (1) i pričvrstite ga na brusnu ploču (2). Brusni papir (1) se samostalno povezuje s brusnom pločom (2). Vodite računa o tome da rupe brusne ploče (2) budu izravnate s rupama brusnog papira (1).

Priključni komplet za usisavanje prašine

Priključni komad za mehanizam za usisavanje prašine se koristi kako bi se uređaj povezao s platnom vrećicom. Tako se izbjegava opterećenje prašinom na strani rukovaoca.

Povežite uređaj s usisnim crijevom (sl.5.1, 5.2, 5.3)

- Utaknite priključni adapter (1) na priključak za usisavanje prašine (2) na mašini i okrenite ga kako biste ga aretirali.
- Utaknite crijevo za prašinu (3) u mehanizam za usisavanje prašine (4).

Povežite vreću za prihvatanje prašine s usisnim crijevom (sl.6.1, 6.2, 6.3, 6.4)

- Uputstvo za montažu: Utaknite crijevo (1) u priključni komad vreće za prihvatanje prašine (2). Vodite računa o tome da jezičak u priključnom komadu vreće za prihvatanje prašine uskoči kako bi se crijevo (1) čvrsto povezalo s vrećom za prihvatanje prašine (2). (sl.6.1, 6.2)
- Demontaža: Utisnite aretirani priključni komad crijeva (1) pomoću odvijača i izvucite crijevo (1). (sl.6.3, 6.4)

Podešavanje snage usisavanja (sl.7)

- Okrećite podešavanje snage usisavanja dok ne dosegnete željenu snagu usisavanja.

Električni priključak

Instalirani elektromotor je priključen u stanju spremnom za rad. Priključak odgovara važećim VDE i DIN odredbama.

Mrežni priključak od strane korisnika kao i korišteni produžni kablovi moraju odgovarati tim propisima.

Oštećeni električni priključni vodovi

Na električnim priključnim vodovima često nastaju oštećenja na izolaciji.

Uzroci su:

- Mjesta pritiskanja kad se priključni vodovi provode kroz prozore ili proreze na vratima.
- Mjesta savijanja zbog nepropisnog pričvršćenja ili vođenja priključnog voda.
- Mjesta presijecanja zbog prelaska preko priključnog voda.
- Oštećenja na izolaciji zbog izvlačenja iz zidne utičnice.
- Napuknuća zbog starenja izolacije.

Takvi oštećeni električni priključni vodovi ne smiju se koristiti i zbog oštećenja izolacije **opasni su po život**.

Redovno provjeravajte ima li na električnim priključnim vodovima oštećenja. Pazite na to da pri provjeravanju priključni vod ne bude priključen na strujnu mrežu. Električni priključni vodovi moraju odgovarati važećim VDE i DIN odredbama. Koristite samo priključne vodove s oznakom H 07 RN. Otisak oznake tipa na priključnom kابلu je obavezan.

Izmjenični motor

- Mrežni napon mora iznositi 230 - 50 Hz.
- Produžni vodovi do dužine 25 m moraju imati poprečni presjek od 1,5 mm², a vodovi duži od 25 m presjek od najmanje 2,5 mm².
- Mrežni priključak je osiguran tromim osiguračem od 16 A.

Priključivanje i popravke električne opreme smiju izvoditi samo stručni električari.

U slučaju da imate pitanja molimo da navedete sljedeće podatke.

- vrstu struje motora
- podatke s tipske pločice mašine

Prilikom vraćanja motora uvijek pošaljite kompletnu pogonsku jedinicu s prekidačem.

Vodite računa o sigurnosnim napomenama!

Održavanje**Zamjena brusnog diska (sl.8.1, 8.2)**

- Izvadite brusni papir (1).
- Utaknite inbus ključ (3) u šestostranu rupu na sredini brusnog diska (2) i okrećite ga u smjeru kazaljke na satu kako biste izvadili oštećeni brusni disk (2).
- Umetnite novi brusni disk (2) i ponovo ga pričvrstite.

Zamjena ugljenih četki

Ugljene četke su potrošni dijelovi koji se troše tokom upotrebe. Zbog toga ugljene četke treba redovno provjeravati. Da bi se spriječila oštećenja na električnom kolu obje ugljene četke se moraju istovremeno zamijeniti. **PAŽNJA!**

Zamjenu ugljenih četki smije vršiti samo ovlašteno servisno osoblje. Uređaj se smije koristiti samo s obje četke!

Čišćenje

Očistite uređaj nakon svakog postupka brušenja

- Redovno čišćenje uređaja može produžiti njihov životni vijek i smanjiti učestalost popravaka.
- Preporučuje se da čistite priključne komade i komponente električnog motora bez upotrebe vode.
- Čišćenje se mora obaviti odmah nakon upotrebe dijelova uređaja.
- Čistite dijelove uređaja četkom za kosu i suhom krpom.













Servisiranje

Lassen Sie die Wartung Ihres Elektrogerätes nur von qualifiziertem Fachpersonal durchführen und verwenden Sie nur baugleiche Ersatzteile. Dadurch wird die technische Sicherheit während des Gebrauchs gewährleistet.

Skladištenje i transport

1. Kad se ne koristi, električni alat čuvajte na suhom, dobro provjetrenom mjestu van domašaja djece, npr. na visokom ormaru ili na zatvorenom mjestu.
2. Držite električni alat, uputstvo za rukovanje i event. pribor po mogućnosti zajedno i u njegovom originalnom pakovanju. Tako pri ruci uvijek imate sve informacije i dijelove.
3. Uvijek nosite električni alat za površine ručki.
4. Zapakujte električni alat radi izbjegavanja transportnih oštećenja ili koristite originalno pakovanje.
5. Zaštitite električni alat od vibracija i potresa, posebno tokom transporta u vozilima.

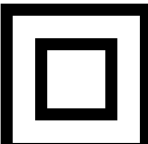
Обяснение на символите, използвани в устройството

		Внимание! Неспазването на евентуална опасност за живота, риск от нараняване или повреда на инструмента!
		Преди пускане в експлоатация прочетете и спазвайте ръководството за обслужване и указанията за безопасност!
		Носете предпазни очила!
		Носете защита за слуха!
		При образуване на прах носете дихателна защита!
		Клас на защита II

Производител:

scheppach Fabrikation
von Holzbearbeitungsmaschinen GmbH
Günzburger Straße 69
89335 Ichenhausen
Germany

Технически данни

Конструктивни размери ДхШхВ (mm)	380x260x260
Диаметър на диска (mm)	215
Обороти на шлифовъчния диск мин. (1/min)	1500
Обороти на шлифовъчния диск макс. (1/min)	3000
Дължина на маркуча за изсмукване (mm)	1500
Тегло kg	3,4
Задвижване	
Двигател V/Hz	230/50
Номинална консумация P1 (W)	1200

Характеристики на шума

Ниво на звукова мощност LWA	dB(A)	97,6
Ниво на звуково налягане LpA	dB(A)	86,6
Неопределеност на измерването K	dB(A)	3
Вибрации	m/s ²	2,356
Неопределеност на измерването K	m/s ²	1,5

Указание:

Измерените стойности на шума се определят съгласно EN 60745.

Носете защита за слуха!

Измерената обща стойност на вибрациите (триаксиална векторна сума) се определя съгласно стандарта EN 60745:

Посоченото в настоящата информационна листовка ниво на вибрации е измерено съгласно зададения в стандарта EN 60745 стандартизиран тест и служи за сравнение между различни уреди.

Нивото може да бъде използвано за първоначална оценка на въздействието. Посоченото ниво на вибрации важи за най-важните приложения на уреда. Ако обаче уредът се използва за други приложения с други принадлежности или в лошо поддържано състояние, нивото на вибрации може да се различава от данните. Така нивото на излагане на вибрации в хода на общото време на работа може значително да се увеличи.

При оценка на излагането на вибрации трябва да се вземат под внимание също и времената, през които уредът е изключен или е включен, но не се използва в момента. Така нивото на излагане на вибрации в хода на общото време на работа може значително да се намали.

Трябва да бъдат прилагани допълнителни предпазни мерки за защита на оператора на уреда от въздей-

ствията на вибрациите. Към тях спадат: Поддръжка на уреда и принадлежностите, поддържане на ръцете топли; организиране на схеми на работа.

Употреба по предназначение

Употребата по предназначение на този електрически инструмент обхваща сухото шлайфане на големи площи стени от сухо строителство за подготовка преди боядисване или лепене на тапети при използване на подходящи листови шкурка.

Този електрически инструмент не е подходящ за обработката на малки площи, както и на ъгли и ръбове. Също така, той не е подходящ за сваляне на тапети чрез шлайфане и не бива да се използва за мокро шлайфане.

Електрическият инструмент не бива да се използва като отрезен шлайф или шлайф за стружкоотнемане, като полираща машина или с телени четки. Съдържащи азбест материали не бива да се обработват с този електрически инструмент.

Този електрически инструмент е предназначен само за домашна употреба и може да се използва само според своето предназначение. Всяка различаваща се от това употреба не е по предназначение. За всякакъв вид произтичащи от това щети или наранявания отговорност носи потребителят / операторът, а не производителят.

Обща информация

- След разопаковане проверете всички части за евентуални повреди от транспортирането. В случай на оплаквания, уведомете доставчика незабавно. Всякакви оплаквания, направени по-късно, няма да се приемат.
- Цялостта на пратката трябва да бъде проверена при получаване.
- Прочетете ръководството внимателно, за да се запознаете с работата с уреда, преди да го използвате за първи път.
- Използвайте само оригинално оборудване по отношение на принадлежностите, както и на консумативите и резервните части. Резервни части могат да бъдат получени от Вашия специализиран дистрибутор. Когато поръчвате, моля посочвайте нашите номера на частите, както и типа и годината на производство на уреда.

ЗАБЕЛЕЖКА:

Съгласно приложимите закони за отговорност за продукт, производителят на уреда не поема отговорност за повреди по продукта или за повреди, причинени от продукта, възникнали поради:

- Неправилно боравене,
- Неспазване на ръководството за работа,
- Ремонти от трети лица, а не от упълномощени сервизни техници,
- Инсталиране и смяна на не оригинални резервни части,
- Употреба, различна от определената,
- Отказ на електрическата система, причинена поради неспазване на разпоредбите за електрическо оборудване и разпоредбите VDE 0100, DIN 57113 / VDE 0113.

Препоръчваме:

Прочетете пълния текст на ръководството за работа преди инсталиране и пускане на уреда в експлоатация. Ръководството за работа е предназначено да помогне на потребителя да се запознае с машината и да се възползва от нейните възможности за приложение съгласно препоръките. Ръководството

за работа съдържа важна информация относно това, как с машината да се работи безопасно, професионално и икономично, да се избягват опасности и скъпи ремонти, да се намалят времената на престой и да се увеличи надеждността и живота на машината.

В допълнение към указанията за безопасност в ръководството за работа, трябва да спазвате и приложимите разпоредби за експлоатацията на машината във Вашата страна. Съхранявайте ръководството за работа постоянно при машината в пластмасов калъф, за да го предпазите от замърсяване и влага. Прочитайте ръководството всеки път преди работа с машината и внимателно спазвайте информацията за безопасност и машината могат да работят само лица, които са инструктирани относно работата на машината и които са информирани относно свързаните с това опасности. Изискването за минимална възраст трябва да бъде спазвано.

Общи указания за безопасност за електрически инструменти

Предупреждение! Прочетете всички указания за безопасност и инструкции! Пропуски при спазването на указанията за безопасност и инструкциите могат да доведат до токов удар, пожар и/или тежки наранявания!

Запазете всички указания за безопасност и инструкции за бъдещи справки.

Използването в указанията за безопасност понятие „електрически инструмент“ се отнася за захранвани от мрежата електрически инструменти (с мрежов кабел) и за захранвани с акумулатор електрически инструменти (без мрежов кабел).

Безопасност на работното място

- а) **Поддържайте работното си място чисто и добре осветено.** Безпорядъкът или неосветените работни места могат да доведат до злополуки.
- б) **Не работете с електрическия инструмент във взривоопасни среди, в които се намират запалими течности, газове или прахове.** Електрическите инструменти създават искри, които могат да възпламенят праха или парите.
- в) **Дръжте деца и други лица далеч по време на използване на електрическия инструмент.** При разсейване можете да изгубите контрол върху електрическия инструмент.

Безопасност при работа с електрически ток

- а) **Щепселът на електрическия инструмент трябва да отговаря на контакта. Щепселът не бива да се променя по никакъв начин. Не използвайте адаптерни щепсели заедно със заземени електрически инструменти.** Непроменен щепсел и подходящи контакти намаляват риска от токов удар.
- б) **Избягвайте телесен контакт със заземени повърхности като тръби, отоплителни уреди, фурни и хладилници.** Съществува повишен риск от токов удар, когато тялото Ви е заземено.
- в) **Пазете електрическите инструменти от дъжд и влага.** Проникването на вода в електрическия инструмент увеличава риска от токов удар.
- г) **Не използвайте кабели не по предназначение, за носене или закачане на електрическия инструмент или за издърпване на щепсела от контакта. Пазете кабели от горещина, масло, остри ръбове или движещи се части на уреда.** Повредени или усукани кабели увеличават риска от токов удар.
- д) **Когато работите с електрически инструмент**

на открито, използвайте само удължаващи кабели, които също са подходящи за употреба на открито. Използването на подходящ за употреба на открито удължаващ кабел намалява риска от токов удар.

- е) **Когато употребата на електрическия инструмент във влажна среда не може да бъде избегната, използвайте дефектнотокова защита.** Използването на дефектнотокова защита намалява риска от токов удар.

Безопасност на хората

- а) **Бъдете внимателни, обръщайте внимание на това, което правите, и подхождайте разумно към работата с електрически инструмент. Не използвайте електрически инструменти, ако сте уморени или под влиянието на наркотици, алкохол или медикаменти.** Момент невнимание при използването на електрически инструмент може да доведе до сериозни наранявания.
- б) **Носете лични предпазни средства и винаги предпазни очила.** Носенето на лични предпазни средства, като противопрахова маска, предпазни обувки, които не се хлъзгат, каска или антифони, според вида и употребата на електрическия инструмент, намалява риска от наранявания.
- в) **Избягвайте неволно включване. Уверете се, че електрическият инструмент е изключен, преди да го свържете към електрозахранването и/или акумулатора, преди да го вземете или носите.** Ако при носенето на електрическия инструмент държите пръста си върху прекъсвача или свържете към електрозахранването включен електрически инструмент, това може да доведе до злополуки.
- г) **Отстранете инструментите за настройка или гаечните ключове, преди да включите електрическия инструмент.** Инструмент или ключ, намиращ се във въртяща се част от уреда, може да доведе до наранявания.
- д) **Избягвайте неправилна стойка на тялото. Осигурете си стабилен стоеж и постоянно пазете равновесие.** Така можете да контролирате електрическия инструмент по-добре при неочаквани ситуации.
- е) **Носете подходящо облекло. Не носете широки дрехи или накити. Дръжте косата, облеклото и ръкавиците си далеч от движещи се части.** Широки дрехи, накити или дълги коси могат да бъдат захванати от движещи се части.
- ж) **Когато могат да бъдат монтирани прахоизсмукващи и прахоулавящи устройства, уверете се, че те са свързани и се използват правилно.** Използването на прахоизсмукващо устройство може да намали вредите за здравето поради прах.

Употреба и боравене с електрическия инструмент

- а) **Не претоварвайте уреда. Използвайте подходящия за Вашата работа електрически инструмент.** С подходящия електрически инструмент работите по-добре и по-сигурно в диапазона на работните му характеристики.
- б) **Не използвайте електрически инструмент, чийто прекъсвач е повреден.** Електрически инструмент, който не може да се включва или изключва, е опасен и трябва да бъде ремонтиран.
- в) **Извадете щепсела от контакта и/или извадете акумулатора, преди да извършвате настройки по уреда, да сменяте принадлежности или да оставите електрическия инструмент настрана.** Тази мярка за безопасност предотвратява неу-

мишленото включване на инструмента.

- г) **Съхранявайте неизползваните електрически инструменти на недостъпно за деца място. Не позволявайте електрическият инструмент да бъде използван от лица, които не са запознати с него или не са прочели тези инструкции.** Електрическите инструменти са опасни, ако се използват от неопитни лица.
- д) **Поддържайте електрическите инструменти грижливо. Проверявайте дали движещите се части функционират безупречно и не заяждат, дали няма счупени или така повредени части, че да нарушават функционирането на електрическия инструмент. Повредените части следва да бъдат ремонтирани преди използването на електрическия инструмент.** Много злополуки са причинени от лошо поддържани електрически инструменти.
- е) **Поддържайте режещите инструменти наточени и чисти.** Грижливо поддържаните режещи инструменти с остри режещи ръбове се заклиняват по-малко и се водят по-лесно.
- ж) **Използвайте електрическия инструмент, принадлежностите, работните инструменти и т.н. съгласно тези инструкции. При това вземайте под внимание условията на работа и действието, което трябва да се извърши.** Употребата на електрически инструменти за различни от предвидените приложения може да доведе до опасни ситуации.

Сервиз

- а) **Ремонти по електрическия инструмент следва да се извършват само от квалифицирани специалисти и само с оригинални резервни части.** Така се гарантира, че безопасността на електрическия инструмент ще се запази.

Указания за безопасност за всички приложения - Общи указания за безопасност за шлифване, шлайфане с шкурка, работа с телени четки, полиране и отрезно шлифване

- а) **Този електрически инструмент следва да се използва като шлайфмашина с шкурка.** Спазвайте всички указания за безопасност, инструкции, изображения и данни, които сте получили заедно с уреда. Ако не вземете под внимание следните инструкции, може да се стигне до токов удар, пожар и/или тежки наранявания.
- б) **Този електрически инструмент не е предназначен за шлифване, работа с телени четки, полиране и отрезно шлифване.** Приложения, за които електрическият инструмент не е предназначен, могат да причинят опасности и наранявания.
- в) **Не използвайте принадлежности, които не са били специално предвидени и препоръчани от производителя за този електрически инструмент.** Това, че можете да закрепите дадена принадлежност към Вашия електрически инструмент, не гарантира безопасната му употреба.
- г) **Допустимата скорост на работния инструмент трябва да е поне толкова висока, колкото е посочената върху електрическия инструмент максимална скорост.** Принадлежности, които се въртят по-бързо от допустимото, могат да се раздробят и разлетят настрани.
- д) **Външният диаметър и дебелината на работния инструмент трябва да отговарят на указанията за размери на Вашия електрически инструмент.** Погрешно оразмерени работни инструменти може да не са достатъчно защитени

или да не бъдат достатъчно добре контролирани.

- е) **Шлифовъчни дискове, фланци, шлифовъчни подложки или други принадлежности трябва да пасват точно на шпиндела на Вашия електрически инструмент.** Работни инструменти, които не пасват точно на шпиндела на електрически инструмент, се въртят неравномерно, вибрират много силно и могат да доведат до загуба на контрол.
- ж) **Не използвайте повредени работни инструменти.** Преди всяка употреба проверявайте работните инструменти – шлифовъчните дискове за натрошавания и пукнатини, шлифовъчните подложки за пукнатини, износване или силно изхабяване, телените четки за незакрепени или отчупени телчета. Ако електрическият инструмент или работният инструмент падне на земята, проверете дали той не се е повредил или използвайте неповреден работен инструмент. Ако сте проверили работния инструмент и го използвате, дръжте намиращите се наблизо хора извън равнината на въртящия се работен инструмент и оставете уреда да работи в продължение на една минута с най-висока скорост. Повредените работни инструменти най-често се счупват за това време.
- з) **Носете лични предпазни средства. В зависимост от приложението, използвайте цялостна защита на лицето, защита на очите или предпазни очила. Доколкото е подходящо, носете противопрахова маска, защита за слуха, предпазни ръкавици или специални престилки, които държат далеч от Вас малките абразивни частици и частиците материал.** Очите трябва да са защитени от хвърчащи настрани чужди тела, появяващи се при различни приложения. Противопраховите или дихателните маски трябва да филтрират възникващия при приложението прах. Ако продължително време сте изложени на силен шум, може да претърпите загуба на слуха.
- и) **Следете за безопасно разстояние на други лица до Вашата работна зона. Всеки, който влиза в работната зона, трябва да носи лични предпазни средства.** Отчупени парчета от обработваната повърхност или счупени работни инструменти могат да отлетят настрани и да причинят наранявания дори и извън пряката работна зона.
- й) **Дръжте уреда само за изолираните повърхности за хващане, когато извършвате работи, при които работният инструмент може да засегне скрити електрически проводници или собствения мрежов кабел.** Контактът с проводник под напрежение може да постави под напрежение също и метални части от уреда и да доведе до токов удар.
- к) **Дръжте мрежовия кабел далеч от въртящи се работни инструменти.** Ако изгубите контрол над уреда, мрежовият кабел може да бъде откъснат или захванат и Вашата длан или ръка да попадне във въртящия се работен инструмент.
- л) **Никога не оставяйте електрическия инструмент, преди работният инструмент да е спрял напълно.** Въртящият се работен инструмент може да попадне в контакт с повърхността, върху която е оставен, от което може да изгубите контрол върху електрическия инструмент.
- м) **Не оставяйте електрическия инструмент да работи, докато го носите.** При случаен контакт с въртящия се инструмент Вашите дрехи могат да бъдат захванати и работният инструмент да се забиے в тялото Ви.

- н) Почиствайте редовно вентилационните отвори на Вашия електрически инструмент. Вентилаторът на двигателя засмуква прах в корпуса, а голямо натрупване на метален прах може да причини опасности от електрически ток.
- о) Не използвайте електрически инструмент в близост до запалими материали. Искри могат да възпламенят тези материали.
- п) Не използвайте работни инструменти, които изискват охлаждаща течност. Използването на вода или други течни охлаждащи средства може да доведе до токов удар.

Други указания за безопасност за всички приложения – Откат и съответни указания за безопасност

Откатът е внезапна реакция вследствие на закачен или блокиран въртящ се работен инструмент, като шлифовъчен диск, шлифовъчна подложка, телена четка и т.н. Закачането или блокирането води до внезапно спиране на въртящия се инструмент. Поради това електрическият инструмент се ускорява неконтролируемо обратно на посоката на въртене на работния инструмент при мястото на блокиране.

Ако напр. шлифовъчен диск се закачи или блокира в обработвания детайл, ръбът на шлифовъчния диск, който влиза в обработвания детайл, може да бъде захванат и така шлифовъчният диск да се счупи или да причини откат. Тогава шлифовъчният диск се задвижва към или надалеч от оператора, в зависимост от посоката на въртене на диска при мястото на блокиране. При това шлифовъчният диск може и да се счупи.

Откатът е следствие от погрешна или неправилна употреба на електрическият инструмент. Той може да бъде избегнат чрез подходящи предпазни мерки, описани по-долу.

- а) Дръжте електрическият инструмент здраво и поставяйте тялото и ръцете си в положение, в което можете да овладеете реактивните сили. Винаги използвайте допълнителната дръжка, ако има такава, за да можете да имате възможно най-голям контрол върху реактивните сили или реактивните моменти при високи обороти. Чрез подходящи предпазни операторът може мерки да овладее отката и реактивните сили.
- б) Никога не поставяйте ръцете си в близост до въртящи се работни инструменти. При откат работният инструмент може да се задвижи през ръката Ви.
- в) Избягвайте с тялото си областта, в която електрическият инструмент ще се задвижи в случай на откат. Откатът задвижва електрическият инструмент обратно на посоката на движение на шлифовъчния диск в мястото на блокиране.
- г) Работете особено внимателно в зони на ъгли, остри ръбове и т.н. Предотвратявайте отскачане от и закливане на работните инструменти в обработвания детайл. При ъгли, остри ръбове или когато отскача, въртящият се работен инструмент проявява склонност към закливане. Това причинява загуба на контрол или откат.
- д) Не използвайте верижен или назъбен режещ инструмент. Такива работни инструменти често причиняват откат или загуба на контрол върху електрическият инструмент.

Допълнителни указания за безопасност за шлайфане с шкурка - Специални указания за безопасност за шлайфане с шкурка

- а) Не използвайте по-големи листове шкурка, а следвайте указанията на производителя за размера на шлифовъчния лист. Листове шкурка, които стърчат над шлифовъчната подложка, могат да причинят наранявания, както и да доведат до блокиране, разкъсване на листа шкурка или до откат.

Допълнителни указания за безопасност

- а) При работа свързвайте прахосмукачка към доставения адаптер.
- б) Внимание! Не допускайте прах от шлайфането да попада в близост до открит пламък, праховете могат да са експлозивни.
- в) Винаги носете предпазни очила и противопрахова маска, когато извършвате шлифовъчни работи, особено при работа над главата и при обработка на критични материали! При шлайфане на определени материали (напр. съдържащи олово бои, някои видове дърво и метал) възникват вредни или отровни прахове. Контактът или вдишването на тези прахове може да представлява опасност за оператора или за намиращи се наблизо лица.

Указания за вибрациите и шума

Ограничавайте създаването на шум и вибрации до минимум!

1. Използвайте само изрядни електрически инструменти.
2. Поддържайте и почиствайте редовно електрическият инструмент.
3. Съобразявайте начина си на работа спрямо електрическият инструмент.
4. Не претоварвайте електрическият инструмент.
5. При нужда възлагайте проверка на електрическият инструмент.
6. При нужда възлагайте проверка на електрическият инструмент

Остатъчни рискове

Дори и когато използвате този електрически инструмент съгласно предписанията, винаги остават остатъчни рискове. В зависимост от конструкцията и изпълнението на този електрически инструмент, могат да възникнат следните опасности:

- а) Увреждания на здравето в резултат на вибрации длан - ръка, ако уредът се използва продължително време или не се направлява или поддържа правилно.
- б) Наранявания и имуществени вреди, причинени поради изхвърлени настрани работни инструменти, които поради внезапна повреда, износване или неправилно поставяне са изхвърлени неочаквано от електрическият инструмент.
- в) Изгаряния и порезни рани, ако работните инструменти бъдат докоснати веднага след употреба и/или с голи части от тялото.

Предупреждение! По време на експлоатация този електрически инструмент създава електромагнитно поле. При определени условия това поле може да наруши функционирането на активни или пасивни медицински импланти. За да се намали опасността от сериозни или смъртоносни наранявания, препоръчваме на лица с медицински импланти да се консултират със своя лекар и с производителя на медицинския имплант, преди електрическият инструмент да бъде използван.

Оборудване, фиг. А

1. Регулатор на оборотите
2. Фиксатор на включването
3. Дръжка
4. Допълнителна дръжка
5. Регулиране на изсмукването
6. Главен прекъсвач
7. Съединение за прахоулавяне
8. Шлифовъчна плоча
9. Шкурка 6 бр.(размер на зърната: 80, 100, 120, 150, 180, 240)
10. Гъвкав маркуч за изсмукване
11. Торба за прах
12. Ремък за носене
13. Резервни графитни четки 2 бр.
14. Отвертка
15. Ключ за вътрешен шестостен
16. Свързващ адаптер

Пуск в експлоатация

Главен прекъсвач и регулатор на оборотите (фиг. 1+2)

Този уред е оборудван с фиксатор на включването, така че след включване уредът остава включен.

- **Включване на уреда с бутона „On“:** Задействайте главния прекъсвач (1) за стартиране на електрическия инструмент
- **Оставяне на уреда включен с бутона „On“:** За непрекъсната работа задействайте фиксатора на включването (2), с което уредът продължава да работи.
- **Изключване на уреда с бутона „Off“:** За изключване на уреда сега натиснете за кратко главния прекъсвач (1) и веднага отново го пуснете.
- **Регулиране на оборотите:** Чрез преместване на регулатора на оборотите (3) можете да регулирате оборотите на шлифовъчната плоча.

Поставяне и смяна на шкурката (фиг. 3+4)

Указание: Преди поставянето или свалянето на шкурката се уверете, че уредът не само е изключен, но и отделен от електрозахранването.

- За да смените шкурката (1), поставете уреда на пода. Вземете шкурката (1) и я закрепете към шлифовъчната плоча (2). Шкурката (1) се закрепва сама към шлифовъчната плоча (2). Внимавайте за това, отворите на шлифовъчната плоча (2) да съвпадат с отворите на шкурката (1).

Комплект за свързване на прахоизсмукването

Свързващият елемент за приспособлението за прахоулавяне се използва, за да се свърже уредът към платнената торба. Така излагането на оператора на прах се намалява.

Свържете уреда с маркуча за изсмукване (фиг. 5.1, 5.2, 5.3)

- Вкарайте свързващия адаптер (1) върху съединението за прахоулавяне (2) на машината и го завъртете, за да го фиксирате.
- Вкарайте маркуча за прах (3) в приспособлението за прахоулавяне (4).

Свържете торбата за прахоулавяне с маркуча за изсмукване (фиг. 6.1, 6.2, 6.3, 6.4)

- Ръководство за монтаж: Вкарайте маркуча (1) в свързващия елемент на торбата за прахоулавяне (2). Следете за това, палецът в свързващия еле-

мент на торбата за прахоулавяне да щракне, за да може маркучът (1) се свърже здраво с торбата за прахоулавяне (2). (Фиг. 6.1, 6.2)

- Демонтаж: Стиснете фиксиращия свързващ елемент на маркуча (1) с помощта на отвертка и издърпайте маркуча (1) навън. (Фиг. 6.3, 6.4)

Настройка на изсмукващата мощност (фиг. 7)

- Въртете настройката на изсмукващата мощност дотогава, докато бъде достигната желаната изсмукваща мощност.

Електрическо свързване

Монтираният електродвигател е свързан в готовност за експлоатация. Свързването отговаря на приложимите норми на VDE и DIN.

Мрежовото свързване от страна на клиента, както и използваният удължаващ кабел, трябва да отговарят на тези предписания.

Повредени свързващи електрически проводници

По свързващите електрически проводници често възникват повреди в изолацията.

Причините са:

- Точки на притискане, когато свързващите проводници са прокарани през процепи на прозорци или врати.
 - Точки на прегъване поради неправилно закрепване или прокарване на свързващия проводник.
 - Места на прерязване поради прегазване на свързващия проводник.
 - Повреди в изолацията поради дърпане от стенния контакт.
 - Пукнатини поради стареене на изолацията.
- Такива дефектни свързващи електрически проводници не бива да се използват и поради повредената изолация са **опасни за живота**.

Редовно проверявайте за повреди свързващите електрически проводници. Внимавайте за това, при проверката свързващият проводник да не е свързан към електрическата мрежа. Свързващите електрически проводници трябва да отговарят на приложимите разпоредби на VDE и DIN. Използвайте само свързващи проводници с обозначение H 07 RN. Отпечатване на типовите обозначения върху свързващия кабел е задължително предписание.

Двигател на променлив ток

- Мрежовото напрежение трябва да е 230 волта – 50 Hz.
- При дължина до 25 m удължаващите проводници трябва да са с напречно сечение от 1,5 mm², при дължина над 25 m – поне 2,5 mm².
- Мрежовото свързване се осигурява с бавнодействащ предпазител 16 A.

Свързвания и ремонти по електрическото оборудване могат да се извършват само от електротехник.

При запитвания, моля посочвайте следните данни.

- Тип ток на двигателя
 - Данни от типовата табелка на машината
- При връщане на двигателя винаги изпращайте целия задвижващ блок с превключвателите.

Съблюдавайте указанията за безопасност!

Поддръжка

Смяна на шлифовъчната подложка (фиг. 8.1, 8.2)

- Отстранете шкурката (1).
- Вкарайте шестостенния ключ (3) в шестостенния отвор в средата на шлифовъчната подложка (2) и го завъртете по часовниковата стрелка, за да свалите повредената шлифовъчна подложка (2).
- Поставете новата шлифовъчна подложка (2) и я закрепете отново.

Смяна на графитните четки

Графитните четки са износващи се части, които се изхабяват в течение на употребата. Затова графитните четки трябва да се проверяват редовно. За да се предотвратят повреди по електрическата схема, двете графитни четки трябва да се сменят едновременно.

ВНИМАНИЕ!

Смяната на графитните четки може да се извършва само от упълномощени сервизни специалисти. Уредът може да се използва само с двете четки!

Почистване

Почиствайте уреда след всяко шлифование.

- Редовно почистване на уредите може да удължи техния живот и да намали броя на ремонтите.
- Препоръчва се почистване на свързващите елементи и компонентите на електрическия двигател без вода.
- Почистването следва да се извършва непосредствено след употреба на частите.
- Почиствайте частите с четка и суха кърпа.













Сервиз

Възлагайте извършването на поддръжката на Вашия електрически уред само на квалифициран специализиран персонал и използвайте само резервни части с идентична конструкция. Така се гарантира техническата безопасност по време на употребата.

Съхранение и транспортиране

1. Когато не се използва, съхранявайте електрическия инструмент на сухо, добре проветрявано и недостъпно за деца място, напр. върху висок шкаф или на заключено място.
2. Съхранявайте електрическия инструмент, ръководството за употреба и евентуалните принадлежности по възможност заедно в оригиналната опаковка. Така цялата информация и всички части винаги ще са Ви под ръка.
3. Винаги носете електрическия инструмент за повърхностите за хващане.
4. За избягване на транспортни щети опаковайте електрическия инструмент или използвайте оригиналната опаковка.
5. Пазете електрическия инструмент от вибрации и сътресения, особено при транспортиране в превозни средства.

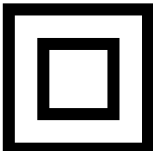
Условные обозначения используются на устройстве

		<p>Внимание! Несоблюдение возможной опасности для жизни, риск травмы или повреждения инструмента!</p>
		<p>Перед началом работы вручную и указания по технике безопасности, чтобы прочитать и соблюдать!</p>
		<p>Носите защитные очки!</p>
		<p>Пользуйтесь средствами защиты слуха!</p>
		<p>Если пыль образуется защиты органов дыхания!</p>
		<p>Класс защиты II</p>

Производитель:

scheppach Fabrikation
 von Holzbearbeitungsmaschinen GmbH
 Günzburger Straße 69
 89335 Ichenhausen
 Germany

Технические характеристики

Конструктивные размеры ДхШхВ (мм)	380x260x260
Диаметр диска (мм)	215
Частота вращения шлифовального диска мин. (об/мин)	1500
Частота вращения шлифовального диска макс. (об/мин)	3000
Длина вытяжного шланга (мм)	1500
Вес, кг	3,4
Привод	
Двигатель, В/Гц	230/50
Номинальная потребляемая мощность P1 (Вт)	1200

Параметры шумов

Уровень звукового давления LWA	дБ (А)	97,6
Уровень звукового давления LpA	дБ (А)	86,6
Погрешность измерения К	дБ (А)	3
Вибрация	м/с ²	2,356
Погрешность измерения К	м/с ²	1,5

Указание:

Измененные значения звука были определены согласно EN 60745.

Используйте средства защиты органов слуха!

Измененные общие значения вибрации (сумма векторов по трем осям) были определены согласно норме EN 60745:

Указанный в настоящем информационном листе уровень вибрации измерен согласно стандартному испытанию, указанному в норме EN 60745, и служит для сопоставления различных устройств.

Уровень может использоваться для первичной оценки выдержки. Указанный уровень вибрации действителен для важнейших областей применения устройства. Однако при эксплуатации устройства в других областях применения с иными принадлежностями или в плохо отремонтированном состоянии возможно отклонение значения уровня вибрации от указанного выше. В результате этого возможно значительное повышение значения уровня выдержки в период общего времени работы.

При оценке выдержки вибрации необходимо учитывать также время, на протяжении которого устройство находится в выключенном или включенном состоянии, но при этом не используется. В результате этого возможно значительное понижение значения уровня выдержки в период общего времени работы. Необходимо принять дополнительные меры по технике безопасности для защиты оператора устройства от воздействия вибрации. К этому относятся: Техобслуживание устройства и принадлежностей;

сохранение в тепле рук; организация рабочих образцов.

Использование по назначению

Надлежащим использованием данного электроинструмента является сухое шлифование больших площадей стен при сухом способе строительства при подготовке под покраску или под наклеивание обоев с использованием надлежащих шлифовальных дисков из абразивной ленты.

Данный электроинструмент не предназначен для обработки небольших поверхностей, а также углов и кромок. Он не предназначен также для снятия обоев, и его запрещается использовать для мокрого шлифования.

Данный электроинструмент запрещается использовать как абразивно-отрезное или обдирочно-шлифовальное устройство, как полировальную машину, а также с проволочными щётками. Не разрешается обрабатывать данным электроинструментом асбестосодержащие материалы.

Данный электроинструмент предназначен исключительно для использования в личном домашнем хозяйстве и только по его назначению. Любое иное использование является использованием не по назначению. За возникшие в результате этого повреждения и травмы любого вида отвечает пользователь/оператор, а не изготовитель.

Общие указания

- После распаковки проверьте все части на возможные транспортные повреждения. При рекламациях следует немедленно уведомить экспедитора. Рекламации, направленные с опозданием, не рассматриваются.
- Проверьте поставленное оборудование на полноту поставки.
- Перед применением ознакомьтесь с устройством, используя инструкцию по обслуживанию.
- Используйте только оригинальные комплектующие, а также быстроизнашивающиеся и запасные части. Запчасти можно приобрести у вашего дилера.
- При заказах указывайте наши артикульные номера, а также тип и год изготовления устройства.

УКАЗАНИЕ:

Изготовитель данного устройства согласно Закону об ответственности изготовителя за изделие не отвечает за повреждения, возникшие на данном устройстве или в связи с данным устройством, в следующих случаях:

- ненадлежащее обращение,
- несоблюдение данного руководства по обслуживанию,
- выполнение ремонта посторонними,
- неуполномоченными специалистами,
- установка и замена неоригинальных запчастей,
- использование не по назначению (ненадлежащее использование) выходы электрооборудования из строя при несоблюдении предписаний и определений VDE 0100, DIN 57113 / VDE 0113.

РЕКОМЕНДАЦИЯ:

Перед монтажом и вводом в эксплуатацию прочитайте весь текст руководства по обслуживанию. Настоящее руководство по обслуживанию призвано облегчить ознакомление с машиной и использование возможностей её применения по назначению. Инструкция по обслуживанию содержит важные указания о том, как безопасным, надлежащим и экономичным образом работать

с машиной, как избежать опасностей, сократить затраты на ремонт, уменьшить время простоя, а также повысить надёжность и увеличить срок службы машины. Наряду с предписаниями по технике безопасности данного руководства по эксплуатации следует в обязательном порядке соблюдать положения страны пребывания, действующие для работы на станке. Инструкции по обслуживанию храните на машине в пластиковом чехле, защищающем от грязи и влаги. Любое лицо обслуживающего персонала обязано перед началом работы прочитать данное руководство и тщательно его соблюдать. Работать на станке разрешается только тем лицам, которые обучены пользованию станком и знакомы с опасностями, связанными с этим. Соблюдайте требование по минимальному возрасту. Наряду с указаниями по технике безопасности, содержащимися в данном руководстве, и со специальными предписаниями, действующими в стране пребывания, необходимо соблюдать общепринятые технические правила работы на деревообрабатывающих станках.

Общие правила техники безопасности для работы с электроинструментами

Предупреждение! Прочитайте все правила техники безопасности и инструкции! Упущения при выполнении правил техники безопасности и инструкций могут привести к электрическому удару, пожару и/или тяжёлой травме!

Сохраняйте все правила техники безопасности и инструкции.

Используемый в правилах техники безопасности термин «электроинструмент» относится к электроинструментам, работающим от сети (с сетевым кабелем), и к электроинструментам, работающим от аккумуляторной батареи (без сетевого кабеля).

Безопасность на рабочем месте

- a) **Содержите Ваше рабочее место в чистоте и поддерживайте на нём достаточное освещение.** Беспорядок или неосвещённые рабочие участки могут привести к несчастным случаям.
- b) **Запрещается работать с данным электроинструментом во взрывоопасной среде, в которой находятся воспламеняющиеся жидкости, газы или пыль.** Электроинструменты создают искры, от которых могут воспламениться пыль или пары.
- c) **Не допускайте нахождения рядом детей и других лиц при использовании данного электроинструмента.** При отвлечении внимания Вы можете потерять контроль над электроинструментом.

Электробезопасность

- a) **Вилка электроинструмента должна подходить к розетке. Категорически запрещается заменять вилку. Запрещается использовать переходной штекер вместе с электроинструментами, имеющими защитное заземление.** Вилки, на которых отсутствуют какие-либо изменения, и соответствующим им розетки уменьшают риск получения электрического удара.
- b) **Избегайте контакта тела с заземлёнными поверхностями, такими как трубы, элементы системы отопления, печи и холодильники.** При контакте с заземлённым элементом возникает повышенная опасность электрического удара.
- c) **Защищайте электроинструменты от дождя или сырости.** Попадание воды в электроинстру-

мент повышает опасность электрического удара.

- d) **Запрещается использовать кабель не по назначению, например, переносить электроинструмент, удерживая его на кабеле, подвешивать электроинструмент на кабеле или тянуть кабель, извлекая вилку из розетки. Не допускайте воздействия на кабель тепла, масла, острых кромок или подвижных частей прибора.** Повреждённые или запутанные кабели повышают риск получения электрического удара.
- e) **Если работа с электроинструментом происходит не в помещении, то следует использовать только такие удлинители, которые предназначены для работы не в помещении.** Использование удлинителя, предназначенного для работы вне помещения, уменьшает риск получения электрического удара.
- f) **Если невозможно избежать работы электроинструмента во влажной среде, то используйте автомат защиты по току утечки.** Использование автомата защиты по току утечки уменьшает риск электрического удара.

Безопасность людей

- a) **Будьте внимательными; думайте о том, что Вы делаете, и подходите благоразумно к работе с электроинструментом. Запрещается использовать какой-либо электроинструмент, если Вы чувствуете усталость или находитесь под действием наркотика, алкоголя или лекарства.** Короткая невнимательность при использовании электроинструмента может привести к серьёзным травмам.
- b) **Используйте индивидуальные средства защиты и всегда надевайте защитные очки.** Применение индивидуальных средств защиты, таких как респиратор, нескользкие защитные ботинки, защитный шлем или средства защиты органов слуха, уменьшает - в зависимости от вида и характера использования электроинструмента - риск получения травмы.
- c) **Принимайте меры защиты от несанкционированного ввода в работу. Убедитесь, что электроинструмент выключен, прежде чем подключать его к электропитанию и/или устанавливать аккумулятор, брать его или переносить.** Если при переноске электроинструмента палец окажется на выключателе или если электроинструмент будет подсоединён к электропитанию, будучи включённым, то это может привести к несчастным случаям.
- d) **Прежде чем включить электроинструмент, удалите регулировочные инструменты или гаечные ключи.** Попавший во вращающуюся часть устройства инструмент или ключ может привести к травмам.
- e) **Не допускайте ненормального положения тела. Обеспечивайте для себя устойчивое положение и всегда сохраняйте равновесие.** Благодаря этому Вы сможете лучше контролировать электроинструмент в неожиданных ситуациях.
- f) **Носите надлежащую одежду. Не надевайте просторную одежду или украшения. Не допускайте, чтобы ваши волосы, одежда или рукавицы (перчатки) оказывались вблизи движущихся частей.** Свободная одежда, украшения или длинные волосы могут быть захвачены движущимися частями.
- g) **Если может быть установлено оборудование для вытягивания и сбора пыли, то следует убедиться, что это оборудование подключено и правильно используется.** Использование вытяжки может снизить опасности, связанные с

пылью.

Использование электроинструмента и обращение с ним

- а) Не перегружайте устройство. Используйте электроинструмент, предназначенный для выполнения именно данной работы.** Надлежащий электроинструмент позволяет лучше и безопаснее работать в соответствующей сфере деятельности.
- б) Запрещается использовать электроинструмент с неисправным выключателем.** Электроинструмент, который нельзя включить или выключить, представляет опасность и должен быть отремонтирован.
- в) Извлеките вилку из розетки и/или отсоедините аккумуляторную батарею, прежде чем выполнять регулировку, заменять части или убирать электроинструмент.** Эти меры предосторожности препятствуют случайному пуску электроинструмента.
- г) Храните неиспользуемые электроинструменты в месте, недоступном для детей. Не позволяйте использовать электроинструмент лицам, которые не ознакомлены с ним или не прочли данные инструкции.** Электроинструменты представляют опасность, если их используют некомпетентные лица.
- д) Тщательно ухаживайте за электроинструментами. Контролируйте лёгкость хода подвижных частей, отсутствие у них зажима, целостность частей или отсутствие у них таких повреждений, которые могут отрицательно повлиять на работу электроинструмента. Перед использованием электроинструмента следует отремонтировать повреждённые детали.** Причина многих несчастных случаев лежит в плохом уходе за электроинструментами.
- е) Следите за тем, чтобы режущие инструменты были острыми и чистыми.** Режущие инструменты с острыми режущими кромками, за которыми ухаживают, испытывают меньшие усилия зажима, и их легче вести.
- ж) Используйте электроинструмент, комплектующие изделия, насадки и т.д. в соответствии с данными инструкциями. Учитывайте при этом рабочие условия и вид деятельности.** Использование электроинструментов для приложений, отличных от предписанного, может привести к опасным ситуациям.

Сервис

- а) Следите за тем, чтобы ремонт Вашего электроинструмента выполняли только квалифицированные специалисты и только с использованием оригинальных запчастей.** Это обеспечивает сохранение безопасности электроинструмента.

Правила техники безопасности для всех применений - общие правила техники безопасности, действующие при шлифовании, при работе с наждачной бумагой, с проволочными щётками, при полировании и абразивном отрезании

- а) Данный электроинструмент следует использовать как шлифовальную машину с наждачной бумагой. Соблюдайте и учитывайте все правила техники безопасности, все инструкции, рисунки и сведения, полученные вместе с данным устройством. Несоблюдение приведённых ниже инструкций может стать причиной электрического удара, пожара и/или тяжёлых травм.**

- б) Данный электроинструмент не предназначен для шлифования, работы с проволочными щётками, полирования и абразивного отрезания.** Использование данного электроинструмента в целях, для которых он не предусмотрен, может создать опасности и привести к травмам.
- в) Запрещается использовать любые принадлежности, которые не были специально для этого предусмотрены и рекомендованы изготовителем для данного электроинструмента.** Одна только возможность закрепления какого-либо вспомогательного оборудования (какой-либо принадлежности) на вашем электроинструменте, не гарантирует безопасное применение.
- г) Допустимая частота вращения насаживаемого (рабочего) инструмента должна быть не менее максимальной частоты вращения, указанной для электроинструмента.** Вспомогательное оборудование (принадлежности), частота вращения которого превышает допустимую, может разрушиться, и части его могут разлететься с большой скоростью.
- д) Наружный диаметр и толщина насаживаемого (рабочего) инструмента должны соответствовать размерным характеристикам вашего электроинструмента.** Если насаживаемые (рабочие) инструменты имеют ненадлежащие размеры, то их невозможно в достаточной степени прикрыть или проконтролировать.
- е) Шлифовальные круги, фланец, тарелка шлифовального круга и другие принадлежности должны точно подходить к шлифовальному шпинделю вашего электроинструмента.** Насаживаемые (рабочие) инструменты, не подходящие точно к шлифовальному шпинделю электроинструмента, вращаются неравномерно, очень сильно вибрируют и могут привести к потере контроля.
- ж) Запрещается использовать повреждённые насаживаемые (рабочие) инструменты. Насаживаемые (рабочие) инструменты, такие как шлифовальные круги, следует перед каждым применением контролировать на сколы и трещины, тарельчатые шлифовальные круги - на трещины, износ или сильное истирание, проволочные щётки - на выпавшие или сломанные проволочки. Если произошло падение электроинструмента или насаживаемого (рабочего) инструмента, то проверьте его на повреждения или используйте неповреждённый насаживаемый (рабочий) инструмент. После того как насаживаемый (рабочий) инструмент проконтролирован и установлен, выведите его так, чтобы Вы и находящиеся рядом люди оказались вне плоскости вращения этого инструмента, и дайте ему поработать прим. одну минуту на максимальной частоте вращения. Повреждённые насаживаемые (рабочие) инструменты разламываются в большинстве случаев в течение этого времени.**
- з) Носите надлежащие индивидуальные средства защиты. В зависимости от использования применяйте полную защиту для лица, защиту для глаз или защитные очки. Если это уместно, то надевайте респиратор, средства защиты органов слуха, защитные перчатки или специальный фартук, защищающие от небольших частиц материала и выделений, образующихся при шлифовании. Необходимо защищать глаза от вылетающих частиц, возникающих в различных ситуациях. Респиратор или противогаз должны фильтровать пыль, образующуюся при работе. Длительное воздействие**

громкого шума может привести к потере слуха.

- i) **Держите людей на безопасном расстоянии от вашей рабочей области. Любое лицо, входящее в рабочую область, обязано использовать индивидуальные средства защиты.** Обломки детали или сломанных насаживаемых (рабочих) инструментов могут отлететь с большой скоростью и травмировать также за пределами непосредственно рабочей области.
- j) **Выполняя работы, при которых инструмент может столкнуться со скрытыми электрическими линиями или с собственным сетевым кабелем, держите устройство только за изолированные ручки.** При контакте с линией, находящейся под напряжением, это напряжение может попасть также на металлические части устройства и привести к электрическому удару.
- k) **Удерживайте сетевой кабель вдали от вращающихся насаживаемых (рабочих) инструментов.** Сетевой кабель при потере контроля над устройством может быть обрезан или захвачен, и рука человека может попасть под вращающийся насаживаемый (рабочий) инструмент.
- l) **Категорически запрещается укладывать электроинструмент до того, как рабочий инструмент полностью остановится.** Вращающийся насаживаемый (рабочий) инструмент может соприкоснуться с поверхностью укладки, из-за чего контроль над электроинструментом может быть потерян.
- m) **Не допускайте вращения электроинструмента при его переноске.** Ваша одежда может быть случайно захвачена вращающимся насаживаемым (рабочим) инструментом, который в результате травмирует Вас.
- n) **Регулярно чистите вентиляционные прорези вашего электроинструмента.** Вентилятор двигателя затягивает пыль в корпус, и большое количество металлической пыли может создать опасности, связанные с электрооборудованием.
- o) **Запрещается использовать данный электроинструмент рядом с возгораемыми материалами.** Искры могут привести к возгоранию этих материалов.
- p) **Не используйте насаживаемые (рабочие) инструменты, требующие жидкие охлаждающие средства.** Использование воды или иных жидких охлаждающих средств может привести к электрическому удару.

Дальнейшие правила техники безопасности для всех применений - обратный удар и соответствующие правила техники безопасности

Обратный удар - это неожиданная реакция из-за зацепившегося или заблокированного вращающегося насаживаемого (рабочего) инструмента, такого как шлифовальный диск, шлифовальная тарелка, проволочная щётка и т.п. При этом неконтролируемый электроинструмент получает резкое ускорение в направлении, противоположном направлению вращения рабочего инструмента в месте блокировки.

Если, например, шлифовальный диск зацепляется или блокируется на детали, то его кромка, входящая в эту деталь, может застрять, из-за чего диск сломается или получит обратный удар. В этом случае шлифовальный диск двигается к оператору или от него в зависимости от направления вращения диска в месте блокировки. При этом может произойти поломка шлифовального диска.

Обратный удар происходит вследствие ненадлежащего или неправильного использования электроинструмента.

Этому можно воспрепятствовать, приняв меры предосторожности, описанные ниже.

- a) **Крепко удерживайте электроинструмент и располагайте своё тело и руки так, чтобы быть в состоянии принять усилие обратного удара. Всегда используйте дополнительную ручку (если она имеется), чтобы иметь максимально возможный контроль над усилием обратного удара или реактивным моментом при запуске.** Используя надлежащие меры предосторожности, оператор может надёжно контролировать усилия обратного удара и реакции.
- b) **Категорически не допускается, чтобы рука находилась рядом с вращающимся рабочим инструментом.** Насаживаемый (рабочий) инструмент может при обратном ударе травмировать Вашу руку.
- c) **Держитесь в стороне от той области, в которую электроинструмент двигается при обратном ударе.** При обратном ударе электроинструмент двигается в направлении, противоположном движению шлифовального диска в месте блокировки.
- d) **Особенно осторожно работайте в области углов, острых кромок и т.п.** Не допускайте, чтобы насаживаемый (рабочий) инструмент отскакивал от детали или чтобы деталь зажимала его. Вращающийся насаживаемый (рабочий) инструмент имеет тенденцию к зажиму при прохождении углов, острых кромок или при отскоке. Это ведёт к потере контроля или к обратному удару.
- e) **Не используйте цепное или зубчатое пильное полотно.** Не используйте цепное или зубчатое пильное полотно

Дополнительные правила техники безопасности при шлифовании с наждачной бумагой - особые правила техники безопасности при шлифовании с наждачной бумагой

- a) **Не используйте шлифовальные диски повышенного размера; соблюдайте указания изготовителя по размеру такого диска.** Шлифовальные диски из абразивной ленты, выходящие за пределы тарелки, могут привести к травме, а также к блокировке, разрыву этих дисков или к обратному удару.

Дополнительные правила техники безопасности

- a) Для работы подсоедините пылесос через переходник, входящий в комплект поставки.
- b) **Внимание!** Не допускайте образования шлифовальной пыли рядом с открытым пламенем; такая пыль может быть взрывоопасной.
- c) **Всегда надевайте защитные очки и пылезащитную маску при шлифовальных работах, особенно при работе над головой и при обработке критических материалов!** При шлифовании определённых материалов (например, свинцовые краски, некоторые виды дерева и металла) возникает вредная или ядовитая пыль. Контакт с этой пылью или её вдыхание может быть опасным для оператора или для людей, находящихся вблизи.

Указания по вибрации и шуму

Ограничивайте шум и вибрацию до минимума!

1. Используйте электроинструменты, находящиеся только в безукоризненном состоянии.
2. Регулярно выполняйте техобслуживание и чистку

- электроинструмента.
- 3. Работайте, учитывая все особенности электроинструмента.
- 4. Не перегружайте электроинструмент.
- 5. По ситуации организуйте проверку электроинструмента.
- 6. Выключайте электроинструмент, если он не используется.

Сохраняющиеся опасности (остаточные риски)

Даже при надлежащем использовании электроинструмента всегда сохраняются остаточные риски. В зависимости от конструкции и исполнения данного электроинструмента могут возникать следующие опасности:

- a) Нарушения здоровья, связанные с вибрацией системы «кость-рука» при длительном использовании устройства или при ненадлежащем управлении им или ненадлежащем его техобслуживании.
- b) Травмы и повреждения имущества рабочим инструментом, вылетевшим неожиданно из электроинструмента из-за внезапной поломки, износа или неправильной установки.
- c) Ожоги и порезы при прикосании к рабочему инструменту сразу после применения и/или незащищенной кожей.

Предупреждение! Во время работы этот электроинструмент создаёт магнитное поле. При определенных обстоятельствах это поле может отрицательно повлиять на активные или пассивные медицинские имплантаты. Чтобы уменьшить опасность серьезных или смертельных травм, рекомендуем лицам с медицинскими имплантатами перед началом каких-либо действий с данным электроинструментом проконсультироваться у врача и изготовителя этих имплантатов

Оснащение, рис. А

1. Регулировка частоты вращения
2. Фиксатор выключателя
3. Ручка
4. Дополнительная ручка
5. Регулировка отсасывания
6. Главный выключатель
7. Подсоединение для отсасывания пыли
8. Шлифовальный лист
9. Шлифовальная шкурка, 6 шт. (зернистость: 80, 100, 120, 150, 180, 240)
10. Гибкий вытяжной шланг
11. Мешок для сбора пыли
12. Ремень
13. Дополнительные угольные щетки, 2 шт.
14. Шуруповерт
15. Торцовый шестигранный ключ
16. Соединительный адаптер

Ввод в эксплуатацию

Главный выключатель и регулировка частоты вращения (рис. 1+2)

Данное устройство оснащено фиксатором выключателя, чтобы устройство оставалось включенным также и после включения.

- **Включение устройства с помощью кнопки «Вкл»:** Для запуска электроинструмента нажмите главный выключатель (1)
- **Фиксация устройства во включенном состоянии с помощью кнопки «Вкл»:** Для длительной эксплуатации задействуйте фиксатор выключателя (2), чтобы устройство продолжало оставаться во

включенном состоянии.

- **Включение устройства с помощью кнопки «Выкл»:** Для выключения устройства нажмите на главный выключатель (1) и сразу же отпустите его.
- **Регулировка частоты вращения:** Путем настройки регулятора скорости (3) можно отрегулировать частоту вращения шлифовального листа.

Установка и замена шлифовальной шкурки (рис. 3+4)

Указание: Перед установкой или снятием шлифовальной шкурки убедитесь, что устройство не только выключено, но и отсоединено от источника питания.

- Для замены шлифовальной шкурки (1) сначала необходимо уложить устройство на землю. Возьмите шлифовальную шкурку (1) и закрепите ее на шлифовальном листе (2). Шлифовальная шкурка (1) автоматически соединяется с шлифовальным листом (2). Следите за тем, чтобы отверстия шлифовального листа (2) встали соосно с отверстиями шлифовальной шкурки (1).

Комплект для подсоединения системы отсасывания пыли

Соединительный элемент для устройства отсасывания пыли используется для соединения устройства с матерчатой сумкой. Благодаря этому снижается пылевая нагрузка на оператора.

Соедините устройство с вытяжным шлангом (рис. 5.1, 5.2, 5.3)

- Установите соединительный адаптер (1) на подсоединение для отсасывания пыли (2) машины и для фиксации поверните его.
- Вставьте шланг для пыли (3) в устройство для отсасывания пыли (4).

Соедините мешок для сбора пыли с вытяжным шлангом (рис. 6.1, 6.2, 6.3, 6.4)

- **Руководство по монтажу:** Вставьте шланг (1) в соединительный элемент мешка для сбора пыли (2). Проследите за тем, чтобы цапфа защелкнулась в соединительном элементе мешка для сбора пыли, чтобы установить жесткое соединение шланга (1) с мешком для сбора пыли (2). (рис. 6.1, 6.2)
- **Демонтаж:** Сожмите зафиксированный соединительный элемент шланга (1) с помощью шуруповерта и извлеките шланг (1). (рис. 6.3, 6.4)

Регулировка мощности всасывания (рис. 7)

- Поворачивайте регулятор мощности всасывания, пока не достигните нужного значения мощности всасывания.

Электрическое подключение

Установленный электродвигатель подключен и готов к работе. Подключение соответствует имеющим к этому отношению положениям VDE и DIN. Гнездо подключения к сети, обеспечиваемое заказчиком, а также используемый удлинитель должны соответствовать указанным предписаниям.

Поврежденная линия электропитания

На линиях электроподключения часто возникают повреждения изоляции.

Причины:

- Заземления, если линии электроподключения проходят через оконные или дверные проемы.

- Перегибы из-за ненадлежащего крепления или проведения линии электроподключения.
- Прорезы из-за переезда через линию электроподключения.
- Повреждения изоляции из-за вырывания из стеновой розетки.
- Трещины из-за старения изоляции.

Запрещается использовать линии электроподключения, имеющие такие повреждения изоляции; они **опасны для жизни**.

Регулярно проверяйте линии электроподключения на наличие повреждений. Следите за тем, чтобы во время проверки линия не была подключена к электросети. Линии электроподключения должны соответствовать имеющим к этому отношение положениям VDE и DIN. Используйте только линии электроподключения с обозначением H 07 RN. На соединительном кабеле обязательно должно быть напечатано типовое обозначение.

Двигатель переменного тока

- Сетевое напряжение должно быть 230 В при частоте 50 Гц.
- Удлинительные линии длиной до 25 м должны иметь сечение 1,5 мм², линии длиннее 25 м - не менее 2,5 мм².
- Сетевое подключение защищено инерционным предохранителем на 16 А.

Подключение и ремонт электрооборудования разрешается выполнять только специалистам-электрикам.

Указать при запросе:

- вид тока двигателя;
- данные с заводской таблички машины.

При возврате двигателя всегда отправляйте в комплекте узел привода с выключателем.

Строго соблюдайте правила техники безопасности!

Техобслуживание

Замена шлифовальной тарелки (рис. 8.1, 8.2)

- Снимите шлифовальную шкурку (1).
- Вставьте торцовый шестигранный ключ (3) в шестигранное отверстие в центре шлифовальной тарелки (2), затем поверните его по часовой стрелке, чтобы снять поврежденную шлифовальную тарелку (2).
- Установите новую шлифовальную тарелку (2) и закрепите ее.

Замена угольных щеток

Угольные щетки являются быстроизнашивающимися деталями, которые изнашиваются в процессе эксплуатации. Поэтому необходимо производить регулярную проверку угольных щеток. Во избежание повреждений на коммутируемой схеме необходимо производить одновременную замену обеих угольных щеток.

ВНИМАНИЕ!

Замену угольных щеток можно поручать только уполномоченному обслуживающему персоналу. Устройство разрешается использовать только при наличии двух щеток!

Чистка

Очищайте устройство после каждого шлифования.

- Регулярная чистка устройств повышает их срок службы и снижает частоту выполнения ремонта.
- Рекомендуется производить очистку соединительных элементов и компонентов электродвигателя без использования воды.
- Очистку необходимо производить непосредственно после использования деталей.
- Очищайте детали волосистой щеткой или сухой тряпкой.

Сервис

Следите за тем, чтобы техобслуживание Вашего электроустройства выполняли только квалифицированные специалисты и только с использованием оригинальных запчастей. Благодаря этому гарантируется техническая безопасность во время эксплуатации.

Хранение и транспортировка

1. Электроинструмент, когда он не используется, следует хранить в сухом, хорошо проветриваемом месте, недоступном для детей, например, на высоком шкафу или под замком.
2. По возможности, храните электроинструмент, руководство по обслуживанию и - по обстоятельствам - принадлежности вместе в оригинальной упаковке. Это позволяет иметь всю информацию и все компоненты постоянно готовыми к работе.
3. Электроинструмент следует всегда переносить только за ручки.
4. Чтобы защитить электроинструмент от транспортных повреждений, упаковывайте его или используйте оригинальную упаковку.
5. Защищайте электроинструмент от вибрации и сотрясений, особенно при транспортировке в автомобиле.

Útskýring af táknum á hljóðfæri

	<p>(IS)</p>	<p>Aðvörun! Mögulegt fyrir vanefndir Danger til lífsins, hætta á meiðslum eða skemmdum á tól!</p>
	<p>(IS)</p>	<p>Áður byrjun rekstrar- og öryggisleiðbeiningar lesa og fylgjast!</p>
	<p>(IS)</p>	<p>Notið hlífðargleraugu!</p>
	<p>(IS)</p>	<p>Wear Heyrnarhlífar!</p>
	<p>(IS)</p>	<p>Ef ryk mynda klæðast vernd öndunarfæra!</p>
	<p>(IS)</p>	<p>Verndun bekknum II</p>

Inngangur

FRAMLEIÐANDI:

**scheppach Fabrikation von
Holzbearbeitungsmaschinen GmbH**

Günzburger Straße 69

D-89335 Ichenhausen

Tæknilegar upplýsingar

Mælivídd LxBxH	380x260x260
Þvermál disks (mm)	215
Snúningshraði slípunarhjóls minnsti (1/min)	1500
Snúningshraði slípunarhjóls mesti (1/min)	3000
Lengd sogbarka (mm)	1500
Þyngd kg	3,4
Rafmagnsstyrkur	
Mótor V/Hz	230/50
Málafli P1 (W)	1200

Eiginleikar hávaða

Magn hljóðstyrks LWA	dB(A)	97,6
Magn hljóðþrýstings LpA	dB(A)	86,6
Óvissa í mælingu K	dB(A)	3
Titringur	m/s ²	2,356
Óvissa í mælingu K	m/s ²	1,5

Athugasemd:

Magn hljóðstyrks sem voru mæld voru mæld samkvæmt EN 60745.

Notið heyrnarhlífar!

Gildi heildartitringsmengunar (triax vector sum) voru mæld samkvæmt Standard EN 60745.

Titringsmengun sem gefið er upp í þessari upplýsingatöflu hefur verið mælt samkvæmt stöðluðu prófi sem kemur fram í Standard EN 60745, og er notað til að bera saman mismunandi tæki.

Magnið getur verið notað til meta upphafs áreitun titringsmengunar. Tilgreind titringsmengun á við flesta þá vinnu sem hægt er að framkvæma með þessu tæki. En ef tækið er notað til annarra hluta með öðrum fylgihlutum eða ef það er notað og illa við haldið, getur titringsmengunin verið breytileg frá þessum skilgreiningum. Þetta þýðir að magn áreitis getur aukist verulega á meðan á vinnu stendur.

Mat á titringsmengun þarf einnig að innihalda þá tíma þegar slökkt er á tækinu eða þegar það er kveikt á því en ekki verið að nota það. Það þýðir að magn áreitis getur lækkað verulega þegar verið er að vinna með tækinu.

Viðbótaröryggisráðstafanir verður að gera til að vernda notanda tækisins gagnvart áhrifum titrings. Þetta felur í sér: Viðhald á tækinu og fylgihlutum þess, halda höndum heitum; skipuleggja verkferlið.

Ætluð notkun

Ætluð notkun þessa vélknúna tækis innifelur meðal annars í sér stórfellda slípun á gífsveggjum til að un-dirbúa þá fyrir málningu eða veggfóður og til þess er notaður viðeigandi sandpappír. Þetta vélknúna tæki hentar ekki í vinnu við minni svæði á hornum og brúnum. Það er einnig hægt að nota það til að fjarlægja veggfóður en ætti ekki að nota í blautri slípun. Ekki nota vélknúna tækið í horn eða sem grófa slípvél, bótnél eða í samvinnu við vírbursta. Ekki nota vélknúna tækið á efni sem innihalda asbest.

Þetta vélknúna tæki er eingöngu ætlað til einkanota á heimili og má aðeins notast í þeim tilgangi. Öll önnur not þess eru ekki ætluð not þess. Notandinn/stjórn-andinn en ekki framleiðandinn, er ábyrgur fyrir hvaða skemmdum eða slysum sem kunna að hljóta af rangri notkun.

Almennar skýringar

- Athugaðu alla hluta vélarinnar vegna skemmda, þegar þú tekur hana upp. Tilkynntu allar bilanir þegar í stað til birgðasala.
- Ekki er hægt að taka mark á kvörtunum sem koma of seint.
- Vertu viss um að allir hlutar sendingarnar séu með.
- Kynntu þér vélina vel með því að lesa þessar leiðbeiningar vandlega áður en þú byrjar að nota hana.
- Notaðu aðeins aukabúnað, slit- eða varahluti frá. Þú getur fundið varahluti hjá söluaðila.
- Þegar þú pantar, hafðu hlutanúmerið tiltækt og gerð vélar og framleiðsluár.

Viðbending:

Samkvæmt viðeigandi lögum um ábyrgð er framleiðandi þessarar hjólsagar ekki ábyrgur fyrir skemmdum sem upp koma eða vegna:

- rangrar meðferðar,
- þess að notkunarleiðbeiningum er ekki fylgt eftir,
- þess að viðgerð er framkvæmd af þriðja aðila og viðgerðarmaður hefur ekki tilskilin leyfi,
- þess að varahlutir sem ekki koma frá framleiðanda hefur verið komið fyrir,
- rangrar notkunar,
- bilanna í rafkerfinu því að rafmagnsupplýsingum hefur ekki verið fylgt né reglugerðum VDE 0100, DIN 57113 / VDE 0113

Ráðleggingar:

Lestu allan texta notkunarleiðbeininganna áður en þú setur vélina saman og byrjar að nota búnaðinn. Þessar notkunarleiðbeiningar eru ætlaðar til þess að gera það auðveldara fyrir þig að kynna tækinu og nota það í þá vinnu sem það er hannað fyrir. Notkunarleiðbeiningarnar innihalda mikilvægar upplýsingar um hvernig skal nota vélina fagmannlega og á öruggan og hagsýnan hátt, og hvernig þú getur forðast hættur, sparað viðgerðarkostnað, dregið úr niðritíma og aukið áreiðanleika og endingartíma vélarinnar. Til viðbótar við öryggisreglurnar sem fylgja með, verður þú að fylgja viðeigandi reglum lands þín af því er tekur til notkunar vélarinnar.

Settu notkunarleiðbeiningarnar í glæra plastmöppu til að verja þær fyrir óhreinindum og raka, og geymdu þær nálægt vélinni. Það verður að lesa leiðbeiningarnar og þær verður að skoða vel af hverjum stjórnanda áður en vinna hefst. Aðeins þeir einstaklingar sem hlotið hafa þjálfun í notkun á vélinni og hafa verið upplýstir um þær margvíslegu hættur sem fylgir því að vinna við vélina, mega vinna við vélina. Það verður að fara eftir kröfum um lágmarks aldur.

Til viðbótar við öryggisupplýsingar sem fylgja notkunarleiðbeiningunum og sérstökum reglugerðum lands þíns,

verður að skoða almennt viðurkenndar tæknireglur fyrir notkun á trésmíðavélum.

Í þessum notkunarleiðbeiningum höfum við merkt staði sem hafa með öryggi þitt að gera, með þessu merki: 

Almennar öryggisreglur fyrir vélknúin tæki

Varúð! Lesið allar öryggisupplýsingar og leiðbeiningar! Ef ekki er farið eftir þessum öryggisupplýsingum og leiðbeiningum getur það leitt til raflosts, elds og/eða alvarlegra meiðsla!

Geymið allar öryggisupplýsingar og leiðbeiningar fyrir framtíðarnotkun.

Hugtakið „vélknúin tæki“ sem notað er í þessum öryggisleiðbeiningum vísar til þess hvernig vélknúinna tækja (með rafmagnssnúru) og rafhlöðuknúinna verkfæra (án rafmagnssnúru).

Öryggi á vinnustað

- a) **Haltu vinnusvæðinu þínu hreinu og snyrtilegu og vel lýstu.** Rusl og dimm vinnusvæði ýta undir sly-sahættu.
- b) **Ekki stjórna vélknúnu tækjunum í sprengifimu andrúmslofti, þar sem eldfimur vökvar, gös eða ryk eru.** Vélknúin tæki gefa frá sér neista sem gætu kveikt í ryki eða gufum.
- c) **Haldið börnum og öðrum manneskjum fjarri þegar verið er að vinna með vélknúna tækið.** Trufflanir geta valdið því að þú missir stjórn á tækinu.

Rafmagnsöryggi

- a) **Klóið á vélknúna tækinu verður að passa í innstunguna. Ekki reyna að breyta innstungunni á neinn hátt. Ekki nota neinar straumbreytiinnstungur með jarðtengdum tækjum.** Upprunalegar klær og innstungur sem passa við þær draga úr hættunni á raflosti.
- b) **Forðist líkamlega snertingu við jarðtengd yfirborð svo sem pípur, ofna, svið og isskápa.** Ef líkami þinn er jarðtengdur, minnkar hættan á raflosti.
- c) **Ekki láta rigningu eða aðra bleytu komast í snertingu við vélknúna tækið.** Vatn sem fer inn í vélknúin tæki eykur hættuna á raflosti.
- d) **Ekki misnota snúruna; ekki nota snúruna til að bera eða hengja upp eða taka snúruna úr sambandi við rafmagn.** Haldið snúrinni fjarri hita, oliu, hvössum brúnum eða þeim hlutum tækisins sem eru á hreyfingu. Skemmdar eða flæktar snúror auka hættuna á raflosti.
- e) **Þegar vélknúin tæki er notað utandyra, notið aðeins framlengingarsnúru sem eru ætlaðar til nota utandyra.** Notkun framlengingarsnúra sem eru aðlagðar að notkun utandyra minnka hættuna á raflosti.
- f) **Ef vinna þarf á rökum stað með vélknúna verkfærinu, notið útsláttarrofa.** Notkun útsláttarrofa minnkar hættuna á raflosti.

Persónulegt öryggi

- a) **Horfðu á hvað þú ert að gera og notaðu almenna skynsemi þegar vélknúna tækinu er stjórnað.** Ekki nota vélknúna tækið þegar þú ert þreyttur eða undir áhrifum eiturylfja, áfengis eða lyfja. Augnabliks óaðgæsla meðan verið er að stjórna vélknúna tækinu getur haft í för með sér alvarleg líkamleg meiðsl.
- b) **Notaðu persónulegan hlífðarbúnað. Vertu alltaf með hlífðargleraugu.** Öryggisbúnaður svo sem rykgrímur, stamir skór, harður hjálmur eða eyrnahlífar sem fara eftir gerð og notkun vélknúna tækisins mu-

nu draga úr líkamlegum meiðslum.

- c) **Komdu í veg fyrir að tækið fari óvart í gang.** Tryggðu að slökkt sé á vélknúna tækinu áður en þú setur það í samband við rafmagn og/eða batterí, taka upp eða bera tækið. Að bera vélknúna tækið með fingur á rofanum eða gefa inn vélknúnum tækjum sem er kveikt á getur leitt til slysa.
- d) **Fjarlægðu önnur stillingarverkfæri eða skiptilykla áður en vélknúna tækið er sett í gang.** Verkfæri eða lykill sem hefur verið skilinn eftir festur við snúningsparta tækisins getur leitt til líkamlegra áverka.
- e) **Forðist óvenjulegar stellingar. Hafid góða föt-festu og jafnvægi allan tímann.** Þetta gerir þér kleift að stjórna betur vélknúna tækinu í ófyrirséðum aðstæðum.
- f) **Klæddu þig á viðeigandi hátt. Ekki vera í fötum sem eru laus á þér og ekki vera með skartgrip.** Haltu hárinu á þér, fötunum þínum og hönskum frá hlutum tækisins sem hreyfast. Laus föt, skartgripir eða sítt hár geta fests í hlutum tækisins sem hreyfast.
- g) **Ef rykhreinsi og ryksöfnunartæki eru tengd við, tryggðu að þau séu tengd vel við og notuð á viðeigandi hátt.** Notkun rykhreinsitækis getur minnkað hættur tengdum ryki.

Notkun og meðhöndlun vélknúna tækisins

- a) **Ekki þvinga vélknúna tækið.** Notaðu rétt vélknúin tæki við verkið þitt. Með rétta vélknúna verkfærinu munt þú inna verkið betur af hendi og á öruggari hátt með viðeigandi notkun.
- b) **Ekki nota vélknúna tækið ef það er með bilaðan rofa.** Vélknúin tæki er hættulegt og ætti að gera við það, þegar þú getur ekki kveikt eða slökkt með rofanum.
- c) **Taktu rafmagnssnúruna úr innstungunni og/eða fjarlægðu rafhlöðuna áður en tækið er stillt, fylgihlutum breytt eða vélknúna tækið sett í geymslu.** Þessar öryggisráðstafanir koma í veg fyrir að tækið fari óvart í gang.
- d) **Geymið vélknúin tæki sem ekki eru í gangi þar sem börn ná ekki til. Ekki leyfa fólki sem ekki þekkja tækið eða þessar leiðbeiningar að stjórna vélknúna tækinu.** Vélknúin tæki eru hættuleg í höndum óþjálfðra notenda.
- e) **Viðhald og umhirða vélknúna tækisins.** Athugið hvort að þeir hlutar tækisins sem eiga að hreyfast virki hnökralaust, læsist ekki, og hvort að hlutar eru bilaðir eða leita að öðru sem gæti haft áhrif á verk hæfni vélknúna tækisins. Ef eitthvað er skemmt, settu vélknúna tækið í viðgerð áður en það er notað. Mörg slys má rekja til vélknúins tækis sem vra illa viðhaldið.
- f) **Haldið skurðverkfærum beittum og hreinum.** Vel viðhöldnum skurðverkfærum með beitta skurðaregg eru líklegri til að læsast minna og það er auðveldara að stjórna þeim.
- g) **Notið vélknúna verkfærið, fylgihluti, parta osfrv. í samræmi við þessar leiðbeiningar.** Hugið að aðstæðum á vinnustað og vinnunni sem vinna á. Notkun vélknúna tækisins á annan hátt en því er ætlað getur leitt til hættulegra aðstæðna.

Þjónusta

- a) **Vélknúna tæki þitt ætti að vera þjónustað aðeins af hæfu starfsfólki og aðeins ætti að nota upprunalega varahluti í vélknúna tækið.** Þetta mun tryggja að öryggi vélknúna tækisins haldist.

Öryggisleiðbeiningar fyrir alla notkun tækisins – Algengar öryggisleiðbeiningar fyrir núning, slípun, vinnu með vírbursta, bónun og grófskurð.

- a) **Þetta vélknúna tæki er slípunartæki. Athugið**

allar öryggisupplýsingar, leiðbeiningar, teikningar og upplýsingar sem þú getur komist yfir um tækið. Ef ekki er farið eftir þessum leiðbeiningum getur það leitt til raflosts, elds og/eða alvarlegra meiðsla.

- b) Þetta vélknúna tækið á ekki að nota við núning, vinnu með virbursta, bonun og grófskurð. Hættu eða meiðsli geta orðið þegar vélknúna tækið er notað á annan hátt en það er framleitt fyrir.
- c) Ekki nota fylgihluti þessa vélknúna tækis sem eru ekki sérstaklega hannaðir og mælt með af framleiðanda. Aðeins vegna þess að þú getur fest fylgihlutinn við vélknúna tækið er það engin trygging fyrir að notkun þess sé örugg.
- d) Aðeins vegna þess að þú getur fest fylgihlutinn við vélknúna tækið er það engin trygging fyrir að notkun þess sé örugg. Fylgihlutir sem snúast hraðar en leyfilegt er geta brotnað af og flogið.
- e) Ytra þvermál og þykkt tólsins ætti að vera innan þess sem tilgreint fyrir vélina þína. Illa metna innsetningu er ekki hægt að tryggja eða stjórna á viðunandi hátt.
- f) Hjól sem núast, hjólkragar, slípunardiskar eða aðrir fylgihlutir verða að passa nákvæmlega á núningsspindilinn á vélknúna tækinu þínu. Ásett tól sem ekki passa nákvæmlega á núningsspindilinn á vélknúna tækinu fara að snúast á ósamkvæmlegan hátt og valda mjög sterkum titringi og valda þess vegna því að þú missir stjórn á tækinu.
- g) Ekki nota skemmd innsett tól. Athugið innsetninguna fyrir hverja notkun til dæmis að athuga núningdiskana hvort þeir eru flagnaðir og sprungnir, hvort að bakhliðin sé sprungin, slitin eða ofslitin eða hvort að virburstinn sé laus eða hvort að vírarnir séu brotnir. Ef vélknúna tækið eða innsetta tólið detta í gólfíð, athugið hvort skemmdir eru sjáanlegar og notið innsett tól sem ekki er skemmt. Ef þú hefur athugað og sett inn partinn, þú og fólk nærri þér ættu að halda sig fjarri innsetta tólinu sem nýst á meðan þú leyfir einingunni að ganga á hæsta hraða í eina mínútu. Skemmdir innsettir hlutir bila venjulega við þetta próf.
- h) Notið persónulegan hlífðarbúnað. Notið vörn sem nær yfir allt andlitíð, vörn fyrir augu eða öryggisgleraugu eftir því hvað verið er að gera. Ef þess þarf verið með rygrímu, heyrnarhlífar, hlífðarhanska eða sérstaka svuntu sem ver þig fyrir litlum ögunum af núningi og ögnum frá efni. Augun eiga að vera varin fyrir fljúgandi aðskotahlutum sem geta komið fram við mismunandi notkun. Ryk - eða öndunargrímur eiga að sía rykið sem kemur við notkun frá. Þú gætir þjáðst af heyrnartapi ef þú ert lengi í miklum hávaða.
- i) Tryggðu að annað fólk sé í öruggri fjarlægð frá vinnusvæðinu þínu. Hver sem kemur inn á vinnusvæðið verður að vera í persónulegum hlífðarbúnaði. Brot úr því sem unnið er með eða brotnir ísettir hlutir geta flogið um og valdið meðslum jafnvel út fyrir staðinn sem unnið er á.
- j) Griptu utan um einangraða gripvæðið á tækinu þegar verið er að vinna þar sem tækið gæti komist í snertingu við hulda víra eða sína eigin rafmagnsnúru. Að komast í snertingu við snúru með straumi í getur leitt til þess að málmhlutar tækisins fái straum í sig sem getur leitt af sér raflost.
- k) Haltu rafmagnsnúrunni fjarri pörtum sem snúast. Ef þú missir stjórn á vélinni, getur rafmagnsnúran skorist af eða flækst eða hönd þín eða handleggur getur lent í ísetta snúningshlutum.
- l) Aldrei að láta vélknúna tækið frá þér á meðan vélin hefur ekki stöðvast algjörlega. Innsetti snúningshluturinn getur komið við yfirborð vinnusvæði-

- sins og þú gætir misst stjórn á vélknúna verkfærinu.
- m) Ekki hafa vélknúna tækið í gangi meðan þú ert að bera það. Snúningshluturinn getur óvart fests í fótunum þínum og ísetti snúningshluturinn getur farið inn í líkama þinn.
- n) Hreinsaðu loftgötin á vélknúna tækinu reglulega. Vifta vélarinnar dregur að sér ryk og við það getur skapast hætta frá rafmagni vegna uppsafnaðs málmryks.
- o) Ekki nota vélknúna tækið nálægt eldfimum efnum. Neistar geta kveikt í þessum efnum.
- p) Ekki nota ísetta hluti sem krefjast fljóttandi kælingar. Notkun vatns eða annarra kælivökva getur valdið raflosti.

Viðbótar öryggisleiðbeiningar fyrir öll tæki – snöggur rykkur og viðeigandi öryggisleiðbeiningar

Snöggur rykkur er skyndilegt viðbragð við óvænta hindrun eða blokkering ísetta snúningshlutarins til dæmis núningsdiskins, bakpúðans, virburstns, osfrv. Óvænt hindrunin eða blokkeringin leiða til þess að ísetti snúningshluturinn stöðvast skynilega. Af því leiðir að vélknúna tækið er stjórnlaust og mun skjótast í öfuga átt við snúninginn á innsetta snúningshlutanum þegar hindrunin kom upp.

Ef til dæmis núningdiskur rekt á óvænta hindrun eða blokkeringu á yfirborði vinnusvæðisins, getur brúnin á núningdiskinum sem hefur komist í snertingu við yfirborð vinnusvæðisins fests og núningdiskurinn getur brotnað eða valdið snöggum rykk. Núningdiskurinn ýtist þvínæst áfram eða frá stjórnanda tækisins, allt eftir því í hvaða átt diskurinn er að snúast þegar blokkeringin á sér stað. Í þessu tilfalli geta líka núningdiskarnir brotnað.

Snöggur rykkur er afleiðing rangrar notkunar eða misnotkunar á vélknúna tækinu. Þetta er hægt að forðast með því að grípa til viðeigandi ráðstafana sem er lýst hér að neðan.

- a) Haltu fast um rafknúna tækið og staðsettu líkama þinn og handlegg þannig að þú getur tekið við snöggum rykkjum. Notaðu alltaf hjálparhandfangið, ef það er til staðar, til að ná eins mikilli stjórn og hægt er yfir snöggum rykkjum eða snúningsátaksviðbragði á meðan verið er að ræsa vélina. Stjórnandinn getur stjórnað snúningsátaksviðbragði eða afli frá snöggum rykkjum, ef viðeigandi varúðarráðstafnir eru viðhafðar.
- b) Aldrei setja hendurnar á þér nálægt ísettum snúningshlut. Ísetti snúningshluturinn getur rykkst snögglega yfir höndina á þér.
- c) Aldrei að staðsetja líkama þinn nálægt hreyfingum vélknúna tækisins, ef snöggur rykkur kæmi fyrir. Snöggur rykkur mun snúa tækinu í öfuga átt við hreyfingar núningsdiskisins þegar blokkeringin á sér stað.
- d) Notið sérstaka varúð þegar verið er að vinna með horn, hvassar brúnir osfrv. Komið í veg fyrir að innsetti hluturinn skoppi aftur af vinnuyfirborðinu eða festist. Innsetti snúningshluturinn hefur tilhneigingu til að festast í hornum, hvössum brúnum eða þegar það skoppar til baka. Þetta leiðir til þess að þú missir stjórnina á tækinu eða leiðir til snöggs rykks.
- e) Ekki festa sagarblað tréútskurðarsagar eða tennt sagarblað við tækið. Þannig blöð valda oft snöggum rykkjum og því að maður missir stjórn á innsetta hlutanum.

Viðbótaröryggisleiðbeiningar – sérstakar öryggisleiðbeiningar fyrir slípunurvinnu

- a) Ekki nota alltof stóra slípunardiska. Notið þá

stærð slípunardiska sem framleiðandi mælir með. Slípunardiskar sem eru stærri en sem nemur bakpúðanum geta valdið meiðslum og leitt til blokunar, þess að slípunardiskurinn rifnar eða snöggs rykks.

Viðbótaröryggisleiðbeiningar

- a)Tengið ryksugu við millistykkið sem fylgir meðan unnið er.
- b)Athugið! Látið ekki ryk frá slípunartækinu koma nærri opnum logum. Ryk getur orðið sprengifimt.
- c)Verið alltaf með öryggisgleraugu og rykgrímu þegar unnin er núningsvinna, sérstaklega þegar verið er að vinna upp fyrir sig og þegar unnið er með hættuleg efni! Þegar verið er að vinna á sérstökum efnum (t.d. blýmálningu, sumar tegundir trés eða málm) geta þau myndað skaðlegt eða eitrað ryk. Þetta ryk skapar hættu fyrir stjórnandann og annað fólk í grenndinni ef komist er í snertingu við það eða því andað að sér.

Ráð varðandi titring og hávaða

Takmarkið hávaða og titring eins mikið og hægt er!

- 1. Notið aðeins fullkomin vélknúin tæki.
- 2. Viðhaldið og hreinsið vélknúna tækið reglulega.
- 3. Aðlagðu vinnulagið þitt að vélknúna tækinu.
- 4. Ekki þvinga vélknúna tækið.
- 5. Ef þarf, láttu athuga vélknúna tækið.
- 6. Slökktu á vélknúna tækinu þegar það er ekki í notkun.

Aðrar hættur

Aðrar hættur eru alltaf til staðar jafnvel þó að þú notir vélknúna tækið á réttan hátt. Eftirfarandi hættur geta komið upp í tengslum við hönnun og afköst þessa vélknúna tækis:

- a)Heilsufarshættur tengdar hreyfingum handar eða handlegg, ef vélin er notuð til lengri tíma eða ef ekki er haldið rétt á henni eða ef henni er ekki vel við haldið.
- b)Meiðsli eða skemmdir á efnum, sem innsettir hlutar valda vegna skyndilegra skemmda, slits eða rangrar ísetningar skjótast skyndilega af/frá vélknúna tækinu.
- c)Brunar og skurðir, ef innsettir hlutar komast í snertingu við bert hold strax eftir notkun.

Varúð! Þetta vélknúna tæki framleiðir rafsegulsvið í kringum sig við notkun. Við vissar kringumstæður getur þetta rafsegulsvið haft áhrif á virkar eða óvirkar læknisfræðilegar ígræðslur. Við ráðleggjum fólki með slíkar ígræðslur að ráðfæra sig við lækinn sinn og framleiðanda ígræðslunnar áður en farið er að vinna með vélknúna tækinu til þess að draga úr hættunni á alvarlegum eða banvænum meiðslum.

Búnaður mynd A

- 1. Hraðastillir
- 2. Læsing á ON rofa
- 3. Handfang
- 4. Aukahandfang
- 5. Sogkraftsstillir
- 6. Aðalrofi
- 7. Rykhreinsbúnaður
- 8. Slípunardiskur
- 9. Sandpappír 6 einingar (grófleiki: 80, 100, 120, 150, 180, 240)
- 10. Sveigjanlegur sogbarki
- 11. Rykpoki
- 12. Ól til að bera tækið
- 13. Varaburstar, 2 burstar
- 14. Skrúfjárn
- 15. Sexkantur
- 16. Millistykki

Gangsetning

Aðalrofi og hraðastillir (Mynd 1+2)

Þetta tæki hefur lás á ON rofanum svo að það haldist í gangi eftir að það hefur verið gangsett.

- **Að setja tækið í gang með því að nota „On“ takkann:** Ýttu á aðalrofann (1) til að setja rafmagnstækið í gang.
- **Að skilja tækið eftir í gangi með því að nota „On“ takkann:** Til að tækið haldist í gangi, ýttu á lásinn fyrir on rofann (2) svo að tækið haldist í gangi.
- **Að stilla hraðann: Þú getur stillt hraðann á slípunardiskinum með því að stilla hraðastillinn (3).**

Að setja sandpappír í og skipta um hann (Mynd 3+4)

Athugasemd: Áður en sandpappír er settur í eða fjarlægður, verið viss um að slökkt sé á tækinu og takið það úr sambandi við innstunguna.

- Til að skipta um sandpappír (1) setjið tækið á gólfíð. Takið sandpappírinn og festið hann á slípunardiskinn (2). Sandpappírinn (1) festir sig sjálfkrafa á slípunardiskinn (2). Verið viss um að holurnar á slípunardiskinum (2) séu í beinni línu við holurnar í sandpappírnum (1).

Ryksugan tengd

Tengistykkið fyrir ryksuguna er notað til að tengja tækið við pokann úr efninu. Þetta gerir það að verkum að notandinn verður fyrir eins litlu ryki og hægt er.

Sogbarkinn tengdur við tækið (mynd 5.1, 5.2, 5.3)

- Tengid millistykkið (1) við tengið þar sem ryksugan er tengd (2) við tækið og snúið til að læsa því
- Setjið rykbarkann (3) í ryksuguna (4).

Rykpokinn tengdur við sogbarkann (mynd 6.1, 6.2, 6.3, 6.4)

- Uppsetningarleiðbeiningar: Setjið barkann (1) þar sem tengistykkið er á rykpokanum (2). Verið viss um að tappinn læsist á réttum stað í tengistykkið á rykpokanum en þannig hefur barkinn (1) tengst tryggilega við rykpokann (2). (Mynd 6.1, 6.2)
- Fjarlæging: Ýtið læsta tengistykkinu á barkanum (1) saman með skrúfjárn og fjarlægid barkann (1). (Mynd 6.3, 6.4)

Stilla sogkraftinn (mynd 7)

- Snúið sogkraftsstillinum þar til æskilegum sogkrafti er náð.

Rafmagnstenging

Uppsetti rafmagnsmótorinn er tengdur og tilbúinn til notunar. Tengingin er samkvæmt viðeigandi VDE og DIN reglugerðum.

Aðaltengingar og framlengingarsnúrur viðskiptavinarins verða einnig að uppfylla þessi skilyrði.

Hættulegar rafmagnstengingar

Einangrunarskemmdir eiga sér oft stað á rafmagnsnúrunum.

Ástæður eru t.d.:

- Þrýstipunktur sem verða þegar snúran er leidd gegnum glugga og dyr.
- Brot sem koma vegna óviðeigandi tengingar eða leiðarinnar sem farið er með snúruna.
- Skurðir sem verða þegar keyrt er yfir snúruna.
- Einangrunarskemmdir sem verða þegar snúran er toguð úr vegginnstungu.
- Rifur vegna einangrunar sem er orðin gömul.

Slíkar hættulegar snúror má ekki nota og eru **lífshættulegar** vegna einangrunarskemmda.

Athugið reglulega hvort rafmagnssnúror séu skemmdar. Verið viss um að snúrunar séu ekki tengdar í rafmagn þegar verið er að athuga þær. Rafmagnssnúrunar verða að uppfylla viðeigandi VDE og DIN reglugerðir. Notið aðeins snúror/tengi merkt H 07 RN. Samkvæmt lögum verða snúrunar/tengin að vera rétt merkt.

AC mótor

- Rafstraumurinn þarf að vera 230 Volt – 50 Hz.
- Framlengingarsnúra upp að 25 metrum verður að hafa krosshluta í stærð 1.5 mm², ef snúran er lengri en 25 metrar verður krosshlutinn að vera að minnsta kosti 2.5 mm².
- Aðaltengingin er vernduð gegn skammhlaupi með 16A hægu öryggi.

Tengingar og viðgerðir á rafbúnaði má aðeins lærdur rafvirki gera.

Ef einhverjar spurningar vakna, vinsamlegast hafið meðferðis eftirfarandi upplýsingar:

- Tegund rafstyrks fyrir mótorinn
- Upplýsingar frá tegundarplötu vélarinnar

Þegar senda á mótorinn til baka, sendið alltaf alla vélar-eininguna með rofa.

Fylgið varúðarráðleggingum!

Viðhald

Að skipta um slípunardiskinn (mynd 8.1, 8.2)

- Fjarlægjið sandpappírinn (1).
- Setjið sexkantinn (3) í sexhyrnda holuna í miðjunni á slípunardiskinum (2) og snúið réttisælís til að fjarlægja skemmda slípunardiskinn (2).
- Setjið nýja slípunardiskinn (2) á og herðið að aftur.

Að skipta um bursta

Burstarnir eru partar sem slitna við notkun. Þess vegna ætti að skoða burstana reglulega. Til að koma í veg fyrir skemmdir í hringrásinni, verður að skipta um burstana báða á sama tíma.

ATHUGIÐ!

Aðeins vottaður starfsmaður þjónustuaðila má skipta um burstana. Aðeins má nota tækið með báða burstana á.

Hreinsun

Hreinsa verður tækið eftir hvert skipti sem slípað er með því.

- Regluleg hreinsun á tækinu getur lengt líftíma þess og minnkar viðgerðarvinnu sem annars þyrfti að gera.
- Við mælum með að hreinsa tengistykkin og aðra hluti rafmótorsins án þess að nota vatn.
- Hlutina ætti að hreinsa strax eftir notkun.
- Hreinsið hlutina með bursta úr hárum og þurrum klút.

Þjónusta

Aðeins sérhæft þjónustufólk má hreinsa raftækið þitt og notið aðeins varahluti sem eru eins í hönnun. Þetta tryggir tæknilegt öryggi á meðan á notkun stendur.

Geymsla og flutningur

1. Geymið vélknúna tækið á þurrum, vel loftræstum stað, þar sem börn ná ekki til, t.d. í háum skáp eða læstum stað þegar ekki er verið að nota það.
2. Geymið vélknúna tækið með notkunarleiddbeiningunum og öllum fylgihlutum í upprunalegu þakningunni, ef þess er kostur. Þannig hefurðu allar upplýsingar og parta tiltæka.
3. Haltu alltaf á gripflötum vélknúna tækisins þegar þú berð það.
4. Settu vélknúna tækið í kassa eða upprunalegu þakninguna til þess að forðast flutningsskemmdir.
5. Verndaðu vélknúna tækið fyrir titringi eða áföllum, sérstaklega á meðan á flutningum í farartæki stendur.

EG - Konformitätserklärung



DE	erklärt folgende Konformität gemäß EU-Richtlinie und Normen für den Artikel	SK	prehlasuje nasledujúcu zhodu podľa smernice EU a noriem pre výrobok
GB	hereby declares the following conformity under the EU Directive and standards for the following article	EST	kinnitab järgmist vastavust vastavalt ELi direktiivi ja standardite järgmist artiklumbrit
FR	déclare la conformité suivante selon la directive UE et les normes pour l'article	LT	pareiškia, taip atitiktis pagal ES direktyvos ir standartai šį straipsnį
IT	dichiara la seguente conformità secondo le direttive e le normative UE per l'articolo	LV	apliecina šādu saskaņā ar ES direktīvu atbilstības un standartu šādu rakstu
CZ	prohlašuje následující shodu podle smernice EU a norem pro výrobek	NL	verklaart hierbij dat het volgende artikel voldoet aan de daarop betrekking hebbende EG-richtlijnen en normen
HU	az EU-irányelv és a vonatkozó szabványok szerinti következo megfeleloségi nyilatkozatot teszi a termékre	RUS	заявляет о соответствии товара следующим директивам и нормам ЕС
HR	ovime izjavljuje da postoji sukladnost prema EU-smjernica i normama za sljedece artikle	PT	declara o seguinte conformidade com a Directiva da UE e as normas para o seguinte artigo
RO	declară următoarea conformitate corespunzător directivelor și normelor UE pentru articolul	ES	declara la conformidad siguiente según la directiva la UE y las normas para el artículo
TR	Normları gereginde asagıdaki uygunluk açıklama masını sunar.	DK	erklærer hermed, at følgende produkt er ioverensstemmelse med nedenstående EUDirektiver og standarder:
FIN	vakuuttaa täten, että seuraava tuote täyttää alla esitettyt EU-direktiivit ja standardit	SE	försäkrar härmed följande överensstämmelse enligt EU-direktiv och standarder för följande artikeln
PL	deklaruje, że produkt jest zgodny z następującymi dyrektywami UE i normami	NO	erklærer herved følgende samsvar under EU-direktiv og standarder for følgende artikkel
SLO	izjavlja sledeco skladnost z EU-direktivo in normami za artikel	BG	декларира съответното съответствие съгласно Директива на ЕС и норми за артикул

Trockenbauschleifer - DWS225DC

<input type="checkbox"/> 2009/105/EC	<input type="checkbox"/> 89/686/EC_96/58/EC
<input checked="" type="checkbox"/> 2006/95/EC	<input checked="" type="checkbox"/> 2006/42/EC
<input type="checkbox"/> 2006/28/EC	Annex IV Notified Body:xxx Notified Body No.: xxx Reg. No.: xxx
<input type="checkbox"/> 2005/32/EC	<input type="checkbox"/> 2000/14/EC_2005/88/EC
<input checked="" type="checkbox"/> 2004/108/EC	Annex V
<input type="checkbox"/> 2004/22/EC	Annex VI Noise: measured L _{WA} = xx dB(A); guaranteed L _{WA} = xx dB(A) Notified Body: Notified Body No.:
<input type="checkbox"/> 1999/5/EC	<input type="checkbox"/> 2004/26/EC
<input type="checkbox"/> 97/23/EC	Emission. No:
<input type="checkbox"/> 90/396/EC	
<input checked="" type="checkbox"/> 2011/65/EU	

Standard references: EN 60745-1:2009+A11; EN 60745-2-3:2011; EN 55014-1:2006+A1+A2; EN 55014-2:1997+A1+A2; EN 61000-3-2:2006+A1+A2; EN 61000-3-3:2008; ZEK 01.4-08/11.11

Ichenhausen, den 10.08.2015

Unterschrift / Markus Bindhammer / Technical Director

Art.-No. 3903803958
Subject to change without notice

Documents registrar: Georg Kohler
Günzburger Str. 69, D-89335 Ichenhausen

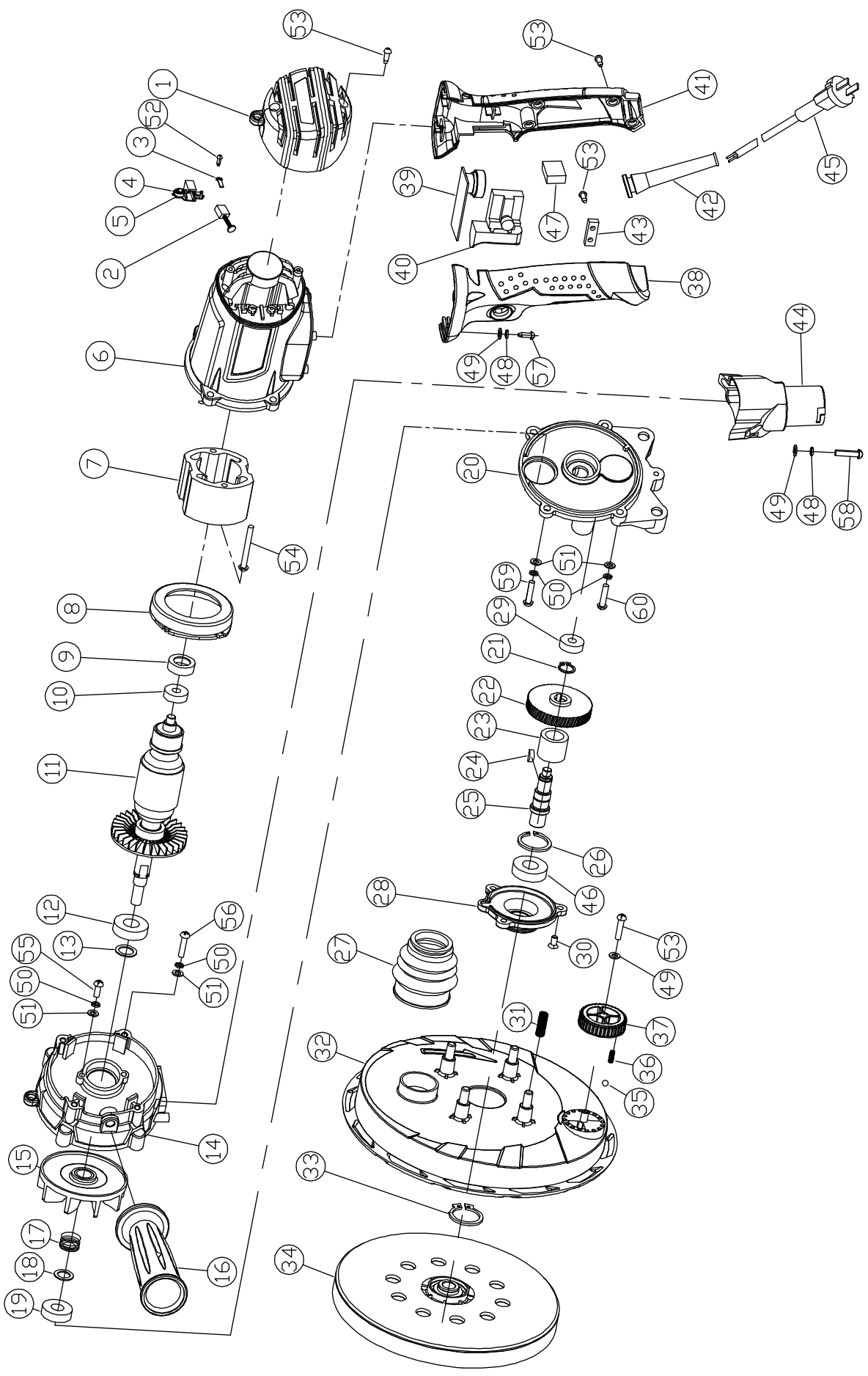

Garantie DE

Offensichtliche Mängel sind innerhalb von 8 Tagen nach Erhalt der Ware anzuzeigen, andernfalls verliert der Käufer sämtliche Ansprüche wegen solcher Mängel. Wir leisten Garantie für unsere Maschinen bei richtiger Behandlung auf die Dauer der gesetzlichen Gewährleistungsfrist ab Übergabe in der Weise, dass wir jedes Maschinenteil, dass innerhalb dieser Zeit nachweisbar in Folge Material- oder Fertigungsfehler unbrauchbar werden sollte, kostenlos ersetzen. Für

Teile, die wir nicht selbst herstellen, leisten wir nur insoweit Gewähr, als uns Gewährleistungsansprüche gegen die Vorlieferanten zustehen. Die Kosten für das Einsetzen der neuen Teile trägt der Käufer. Wandlungs- und Minderungsansprüche und sonstige Schadensersatzansprüche sind ausgeschlossen.

Warranty GB

Apparent defects must be notified within 8 days from the receipt of the goods. Otherwise, the buyer's rights of claim due to such defects are invalidated. We guarantee for our machines in case of proper treatment for the time of the statutory warranty period from delivery in such a way that we replace any machine part free of charge which provably becomes unusable due to faulty material or defects of fabrication within such period of time. With respect to parts not

manufactured by us we only warrant insofar as we are entitled to warranty claims against the upstream suppliers. The costs for the installation of the new parts shall be borne by the buyer. The cancellation of sale or the reduction of purchase price as well as any other claims for damages shall be excluded.

Garantie FR

Les défauts visibles doivent être signalés au plus tard 8 jours après la réception de la marchandise, sans quoi l'acheteur perd tout droit au dédommagement.

Nous garantissons nos machines, dans la mesure où elles sont utilisées de façon conforme, pendant la durée légale de garantie à compter de la réception, sachant que nous remplaçons gratuitement toute pièce de la machine devenue inutilisable du fait d'un défaut de matière ou

d'usinage durant cette période. Toutes les pièces que nous ne fabriquons pas nous-mêmes ne sont garanties que si nous avons la possibilité d'un recours en garantie auprès des fournisseurs respectifs. Les frais de main d'œuvre occasionnés par le remplacement des pièces sont à la charge de l'acquéreur. Tous droits à réhabilitation et toutes prétentions à une remise ainsi que tous autres droits à dommages et intérêts sont exclus

Garanzia IT

Vizi evidenti vanno segnalati entro 8 giorni dalla ricezione della merce, altrimenti decadono tutti i diritti dell'acquirente inerenti a vizi del genere. Appurato un impiego corretto da parte dell'acquirente, garantiamo per le nostre macchine per tutto il periodo legale di garanzia a decorrere dalla consegna in maniera tale che sostituiamo gratuitamente qualsiasi componente che entro tale periodo presenti dei vizi di materiale o di fabbricazione tali da renderlo inutilizzabile. Per

componenti non fabbricati da noi garantiamo solo nella misura nella quale noi stessi possiamo rivendicare diritti a garanzia nei confronti dei nostri fornitori. Le spese per il montaggio dei componenti nuovi sono a carico dell'acquirente. Sono escluse pretese di risoluzione per vizi, di riduzione o ulteriori pretese di risarcimento danni.

Garantie NL

Zichtbare gebreken moeten binnen de 8 dagen na ontvangst van de goederen worden gemeld, zo niet verliest de verkoper elke aanspraak op grond van deze gebreken. Onze machines worden geleverd met een garantie voor de duur van de wettelijke garantietermijn. Deze termijn gaat in vanaf het moment dat de koper de machine ontvangt. De garantie houdt in dat wij elk onderdeel van de machine dat binnen de garantietermijn aantoonbaar onbruikbaar wordt als gevolg van materiaal- of productiefouten, kosteloos vervangen. De garantie vervalt echter bij

verkeerd gebruik of verkeerde behandeling van de machine. Voor onderdelen die wij niet zelf produceren, geven wij enkel de garantie die wij zelf krijgen van de oorspronkelijke leverancier. De kosten voor de montage van nieuwe onderdelen vallen ten laste van de koper. Eisen tot het aanbrengen van veranderingen of het toestaan van een korting en overige schadeloosstellingsclaims zijn uitgesloten.

Garantía ES

Los defectos evidentes deberán ser notificados dentro de 8 días después de haber recibido la mercancía, de lo contrario el comprador pierde todos los derechos sobre tales defectos. Garantizamos nuestras máquinas en caso de manipulación correcta durante el plazo de garantía legal a partir de la entrega. Sustituiremos gratuitamente toda pieza de la máquina que dentro de este plazo se torne inútil a causa de fallas de material o de fabricación. Las piezas que no

son fabricadas por nosotros mismos serán garantizadas hasta el punto que nos corresponda garantía del suministrador anterior. Los costes por la colocación de piezas nuevas recaen sobre el comprador. Están excluidos derechos por modificaciones, aminoraciones y otros derechos de indemnización por daños y perjuicios.

Garantia PT

Para este aparelho concedemos garantia de 24 meses. A garantia cobre exclusivamente defeitos de material ou de fabricação. Peças avariadas são substituídas gratuitamente. cabe ao cliente efetuar a substituição. Assumimos a garantia unicamente de peças genuínas. Não há direito à garantia no caso de: peças de desgaste, danos de transporte, danos causados

pelo manejo indevido ou pela desatenção as instruções de serviço, falhas da instalação elétrica por inobservância das normas relativas á electricidade. Além disso, a garantia só poderá ser reinvidicada para aparelhos que não tenham sido consertados por terceiros. O cartão de garantia só vale em conexão com a fatura.

Garanti NO

Åpenbare mangler skal meldes innen 8 dager etter at varen er mottatt, ellers taper kunden samtlige krav pga slik mangel. Vi gir garanti for at våre maskiner ved riktig behandling under den rettslige garanti tidens varighet, fra overlevering, på den måten at vi erstatter kostnadsfritt hver maskindel, som innen denne tiden påviselig er ubrukelig som følge av material- eller

produksjonsfeil. For deler som vi ikke produserer selv, yter vi garanti kun i den utstrekning som garantikrav mot underleverandør tilkommer oss. Kjøperen bærer kostnadene ved montering av nye deler. Endrings- og verditapskrav og øvrige skadeerstatningskrav er utelukkede.

Takuu FI

Ilmeisistä puutteista tulee ilmoittaa kahdeksan päivän kuluessa tavaran vastaanottamisesta. Muutoin ostaja ei voi vaatia korvausta ko. puutteista. Annamme takuun oikein käsitellyille koneillemme lakisääteiseksi takuujaksi tavaran luovutuksesta alkaen siten, että vaihdamme korvauksetta minkä tahansa koneenoson, joka osoittautuu tämän ajan kuluessa käyttökelvot-

tomaksi raaka-aine- tai valmistusvirheestä johtuen. Osille, joita emme valmista itse, annamme takuun vain mikäli osien toimittaja on antanut niistä takuun meille. Uusien osien asennuskustannukset maksaa ostaja. Purku- ja vähennysvaatimukset ja muut vahingonkorvausvaatimukset eivät tule kysymykseen.

Garanti SE

Med denna maskin följer en 24 månaders garanti. Garantin täcker endast material- och konstruktionsfel. Defekta delar ersätts utan omkostningar, men kunden står för installationen. Vår garanti täcker endast original-delar. Anspråk på garanti öreligger inte för: garantin täcker ej,

transportskador, skador orsakade av felaktig behandling och då skötsel föreskrifter inte beaktats. Vidare kan garantikrav endast ställas för maskiner som inte har reparerats av tredje part.

Záruka SK

Zrejme vady musia byť predstavené v priebehu 8 dni po obdržaní tovaru, ináč zákazník stratí všetky nároky týkajúce sa takejto vady. Ponúkame záruku na naše aparáty, ktoré sú správne používané počas zákonného termínu záruky tak, že bezplatne vymeníme každú časť aparátu, ktorá sa v priebehu tohto času môže stať dokázateľne nefunkčnou dôsledkom materiálnej či

výrobnej vady. Na časti ktoré sami nevyrobíme, poskytujeme záruku iba v rozsahu, v ktorom nám prísluší nárok na záručné plnenie k subdodávateľovi. Za trovy týkajúce sa inštalácie nových súčiastky je zodpovedný zákazník. Nárok na výmenu tovaru, na zľavu a iné nároky na nahradenie škody sú vylúčené.

Garancija SI

Očitne pomanjkljivosti je potrebno naznaniti 8 dni po prejemu blaga, v nasprotnem primeru izgubi kupec vse pravice do garancije zaradi takšnih pomanjkljivosti. Za naše naprave dajemo garancijo ob pravilni uporabi za čas zakonsko določenega roka garancije od predaje in sicer na takšen način, da vsak del naprave brezplačno nadomestimo, za katerega bi se v tem roku

izkazalo, da je zaradi slabega materiala ali slabe izdelave neuporaben. Za dele, ki jih sami ne izdelujemo, jamčimo samo toliko, kolikor zahteva garancija drugih podjetij. Stroški za vstavljanje novih delov nosi kupec. Zahteve za spreminjanje in zmanjšanje ter ostale zahteve za nadomestilo škode so izključene.

Szavatosság HU

A nyilvánvaló hibákat ki kell jelenteni számított 8 napon belül az áruk, különben a vevő elveszti minden igényt az ilyen hibák. Kínálunk garanciát a gépeinket a megfelelő kezelés időtartamának hallgatólagos garancia a szállítás időpontját oly módon, hogy cserélje ki minden egyes része ezen idő alatt észlelhető a sorban anyag-vagy gyártási legyen hiábavaló, ingyen. Az alkatrészeket, hogy

nem termel magunkat, hogy csak olyan garanciát, hiszen jogosultak jótállási igények beszállítókkal szemben. A költségek beillesztése az új részek a vevőnek. Átalakítása és csökkentése követelések és egyéb kártérítési igények ki vannak zárva.

Garancija HR

Vidljive štete se moraju prijaviti u roku od 8 dana od primitka robe. U suprotnom slučaju kupac gubi pravo na reklamaciju. Mi jamčimo za naše strojeve u slučaju ispravnog postupanja tijekom perioda zakonskog jamstva tako što zamijenjujemo besplatno bilo koji dio stroja koji dokazano postane neupotrebljiv uslijed neispravnog materijala ili grešaka u proizvodnji u tom vremenskom

periodu. Za dijelove koje mi nismo proizveli jamčimo samo ukoliko imamo pravo na reklamaciju prema dobavljačima. Troškove za ugradnju novih dijelova snosi kupac. Molbe za smanjenjem cijene kao i sve druge reklamacije zbog šteta su isključene.

Záruka CZ

Viditelné vady jsou poukazatelné během 8 dní od obdržení zboží, jinak ztrácí zákazník všechny nároky týkající se takovýchto vad. Poskytujeme záruku na naše stroje, s kterými je správně zacházeno, na dobu zákonně záruční lhůty začínající od doručení tak, že bezplatně vyměníme každou část stroje, která se během této doby může stát prokazatelně nepoužitelnou následkem

materiálové či výrobní vady. Na díly, které sami neopravujeme, poskytujeme záruku pouze v rozsahu, v němž nám přísluší nárok na záruční plnění vůči subdodavateli. Náklady na instalaci nového dílu nese zákazník. Nárok na výměnu zboží, na slevu a jiné nároky na odškodnění jsou vyloučeny.

Gwarancja PL

Wszelkie uszkodzenia muszą być zgłaszane w przeciagu 8 dni od daty otrzymania towaru, w przeciwnym wypadku, prawo do reklamacji wygasa. Gwarantujemy, że w czasie trwania gwarancji wymienimy wszelkie części maszyny, które okażą się niesprawne na skutek wad materiału z jakiego zostały wykonane lub błędów w produkcji bez dodatkowych opłat pod warunkiem, że maszyna

będzie obsługiwana zgodnie z zaleceniami. W odniesieniu do części nie produkowanych przez nas, gwarancja obowiązuje tylko w przypadku naszych dostawców. Koszty instalacji nowych części są ponoszone przez klienta. Odszkodowania wynikłe z uszkodzeń maszyny oraz redukcje ceny zakupu maszyny w ramach reklamacji nie będą rozpatrywane.

Garantie RO

Defecte evidente trebuie să fie raportate în termen de 8 zile de la primirea de bunuri, altfel cumpărătorul pierde toate cererile pentru astfel de defecte. Oferim o garanție de pe mașinile noastre cu un tratament adecvat pe durata unei garanții implicite de la data de livrare în așa fel încât vom înlocui fiecare parte în acel moment detectabil într-un rând în material sau manoperă ar fi inutil, gratuit. Pentru părțile care nu ne pro-

duc, vom face doar o astfel de garanție, așa cum avem dreptul la pretenții de garanție împotriva furnizorilor. Costurile pentru introducerea de piese noi la cumpărător. Conversie și reducerea creanțe și alte cererile de despăgubire sunt excluse.

Garantii EE

Ilmselgetest vigadest tuleb teatada 8 päeva jooksul pärast kauba kättesaamist, vastasel juhul kaotab ostja kõik õigused garantiile nimetatud vigade tõttu. Õige käsitsemise korral anname oma masinatele garantii seadusega ettenähtud ajaks alates kauba üleandmisest nii, et vahetame tasuta välja kõik masina osad, mis nimetatud aja jooksul peaks muutuma kasutuskõlbmatuks

materjali- või tootmisvea tõttu. Osade eest, mida me ise ei tooda, anname garantii vaid selles osas, mis tarnija on meile garanteerinud. Uute osade paigaldamise kulud kannab ostja. Muutmis- ja amortisatsiooninõuded ning muud kahjutasunõuded välistatakse.

Garantija LV

Acīmredzami defekti ir jāpaziņo 8 dienu laikā no preces saņemšanas. Pretējā gadījumā pircēja tiesības pieprasīt atbilstību par šādiem defektiem ir spēkā neesošas. Mēs dodam garantiju savām iekārtām, ja pircējs pret tām atbilstoši izturas garantijas laikā. Mēs apņemamies bez maksas piegādāt jebkuru rezerves daļu, kas iespējams kļuvusi nelietoājama bojātu materiālu vai ražošanas defektu dēļ šajā laika periodā. Attiecībā uz rezerves daļām, kuras nav mūsu ražotas, mēs garantējam

tikai gadījumā, ja mums ir garantija no saviem piegādātājiem. Jauno detaļu uzstādīšanas izmaksas ir jāuzņemas pircējam. Pirkuma atcelšana vai pirkuma cenas samazināšana, kā arī jebkuras citas prasības par bojājumu atbilstināšanu netiek izskatītas.

Garantija LT

Dėl akivaizdžiai matomų defektų turi būti informuota per 8 dienas nuo įrenginio gavimo momento. Kitu atveju pirkėjo teisė reikšti pretenziją dėl šių defektų yra negaliojanti. Savo įrenginiams mes garantuojame įstatymo nustatytą pilną aptarnavimą garantinio laikotarpio metu, jei yra laikomasi gamintojo-vartotojo susitarimo ir mes pažadame nemokamai pakeisti bet kurias mašinos dalis,

sugedusias dėl blogos medžiagos ar gamyklinio broko. Mes neatsakome už dalis, pagamintas ne mūsų ir jūsų gautas iš kito tiekėjo. Naujų dalių montavimo kaštai yra pirkėjo atsakomybė. Pirkimo nutraukimas ar pirkimo kainos sumažinimas, kaip ir bet kurios kitos pretenzijos dėl nuostolių nebus patenkinamos.

Abyrgð IS

Augljósar skemmdir verður að tilkynna innan 8 daga frá viðtöku vörunnar. Annars er réttur kaupanda um bætur vegna sílka skemmda ógildur. Við ábyrgjumst, í tilfelli rétttrar meðhöndlunar yfir lögbundið ábyrgðartímabil frá afhendingu, að við skiptum um hvern vélarhlut án kostnaðar sem ónothæfur er vegna gallaðs efnis eða skemmda í framleiðslu innan ákveðins tímabils. Af því er

tekur til hluti sem ekki eru framleiddir af okkur, ábyrgjumst við af því leiti aðeins að við eigum rétt á ábyrgðarkröfum gagnvart birgðasöllum. Kostnaður vegna uppsetningar á nýjum hlutum skal falla í skaut kaupanda. Ógilding sölu eða afsliáttur á kaupverði sem og aðrar kröfur vegna skemmda eru undanskildar.

Garanti TR

Apaçık kusurları malların alınmasından 8 gün içinde bildirilmesi gerekir, aksi takdirde alıcı bu kusurları için tüm talepler kaybeder. Biz ücretsiz, yarasız olmalıdır malzeme veya işçilik üst üste saptanabilir bu süre içinde her bir parça takmadan böyle bir şekilde teslim tarihinden itibaren zimmi garanti süresine uygun tedavi ile makinelerde bir garanti veriyoruz. Biz tedarikçiler karşı garanti

talepleri hakkı olarak kendimizi üretmek değil bu parça için, biz, sadece teminat olun. Alıcıya yeni parçaların yerleştirilmesi için maliyetleri. Dönüşüm ve azaltma iddiaları ve diğer tazminat talepleri dahil değildir.

гаранция BG

Очевидни недостатъци трябва да бъдат докладвани в рамките на 8 дни от получаването на стоки, в противен случай купувачът губи всякакви претенции за такива дефекти. Предлагаме гаранция на нашите машини с правилното лечение на срока на действие на косвена гаранция от датата на доставка по такъв начин, че ние замени всяка част в рамките на това време открива в един ред в материала или изработката трябва да бъде безполезно,

безплатно. За части, които ние не се произвеждат, ние правим само като гаранция, като имаме право на гаранционни искиве срещу доставчици. Разходите за вмъкване на нови части на купувача. Преобразуване и намаляване вземания и други искивете за обезщетения, са изключени.

Гарантия RU

Об очевидных дефектах необходимо уведомить в течение 8 дней после получения товара. В ином случае все претензии покупателя по таким дефектам не принимаются. Мы предоставляем гарантию на наши машины при условии правильного обращения с ними. Гарантия действует с момента передачи машины в течение установленного законом гарантийного срока. В течение этого времени мы гарантируем бесплатную замену любой части машины, если они стали непригодны к использованию в результате доказуемых ошибок в применяемых

материалах или при изготовлении. На части машины, которые мы не изготавливаем сами, мы предоставляем гарантии в той мере, насколько нас касаются рекламационные претензии к изготовителям. Расходы по замене деталей несет покупатель. Претензии на расторжение договора купли-продажи, штрафы и прочие требования о возмещении ущерба исключаются.

Garantie BE-VLG

Zichtbare gebreken moeten binnen 8 dagen na ontvangst van de goederen worden gemeld, anders verliest de koper elk recht op aanspraak voor dergelijke gebreken. Bij een juiste behandeling van onze machines en gedurende de wettelijke garantietermijn vanaf de aflevering bieden wij garantie door elk machineonderdeel, dat tijdens deze periode door materiaal- of

productiefouten onbruikbaar zou worden, gratis te vervangen. Voor onderdelen die wij niet zelf produceren, bieden wij enkel garantie in de mate die de toeleveranciers ons bieden. De kosten voor de plaatsing van de nieuwe onderdelen draagt de koper. Aanspraken voor wijzigingen, waardevermindering en overige schadeloosstelling zijn uitgesloten.