

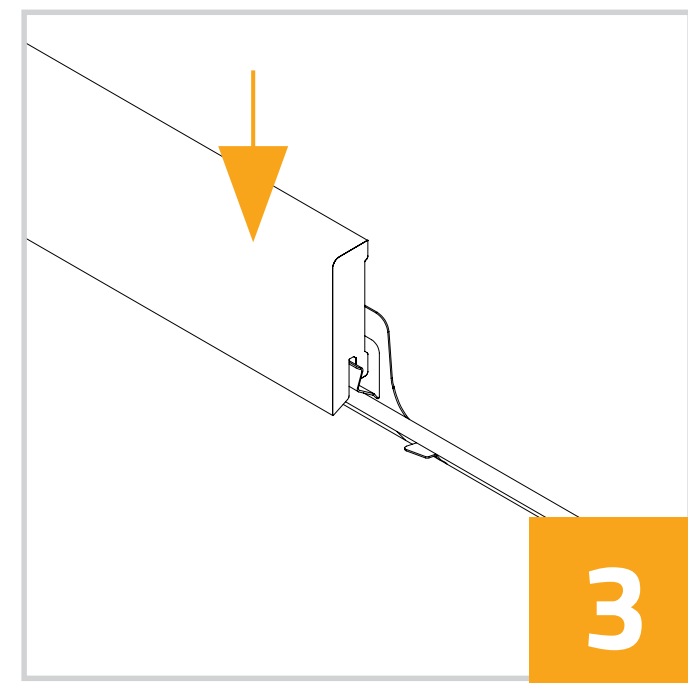

ExPress Clip 3

Werkzeuglos und schnell montieren

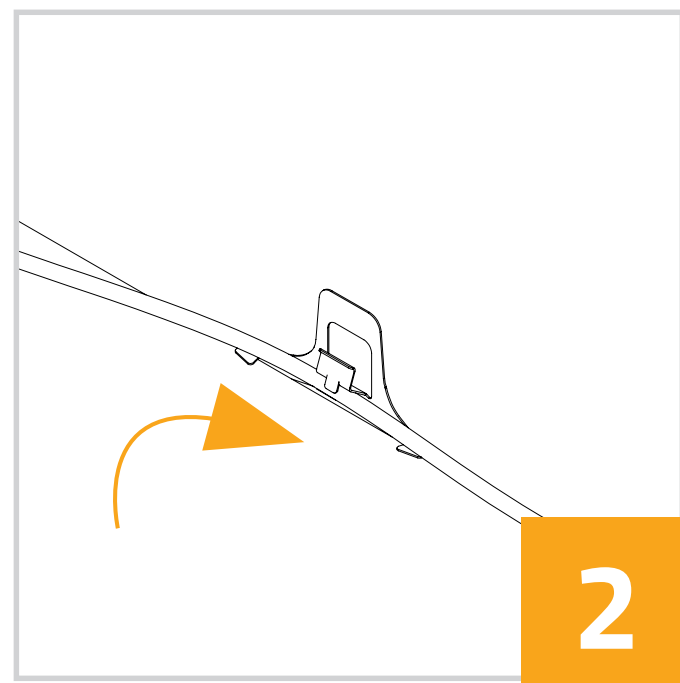
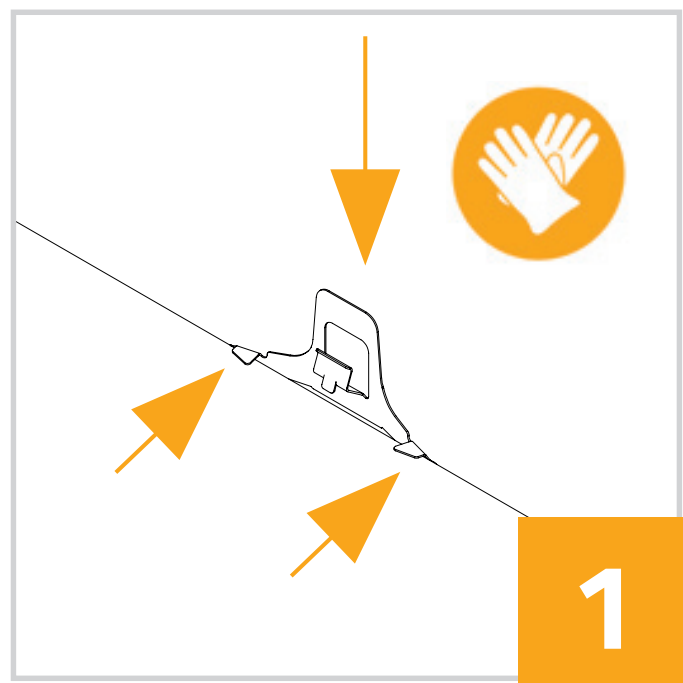

WICHTIG: Gesamtbodenaufbauhöhe **mindestens 10 mm**
(Bodenbelag + Trittschalldämmung)

IMPORTANT: Total floor construction height at **least 10 mm**
(Floor covering + impact sound insulation)

DE - Montagevideo ansehen:
QR-Code scannen

EN - Watch installation video:
Scan QR-Code

DE - Montageanleitung

ACHTUNG! Scharfe Kanten! Montage mit Handschuhen empfohlen.

- 1 Einsetzen der Montageclips von oben in die Dehnungsfuge (5 - 15 mm) zwischen Boden und Wand. Drücke Sie dazu beide Federarme Richtung Wand und führen Sie den Montageclip nach unten.
- 2 Schritte 1 - 2 alle 40 - 60 cm wiederholen. Gegebenfalls Kabel verlegen.
- 3 Sockelleiste von oben aufstecken. **WICHTIG:** Probeweises Positionieren der Sockelleiste vor Clip-Montage!

EN - Assembly Instructions

ATTENTION! Sharp edges! Assembly with gloves recommended.

- 1 Insert the mounting clips from above into the expansion joint (5 - 15 mm) between the floor and the wall. To do this, push both spring arms towards the wall and guide the mounting clip downwards.
- 2 Repeat steps 1 - 2 every 40 - 60 cm. Where applicable lay cable.
- 3 Mount skirting board from above. **IMPORTANT:** Check position of the skirting board before clip-mounting!