

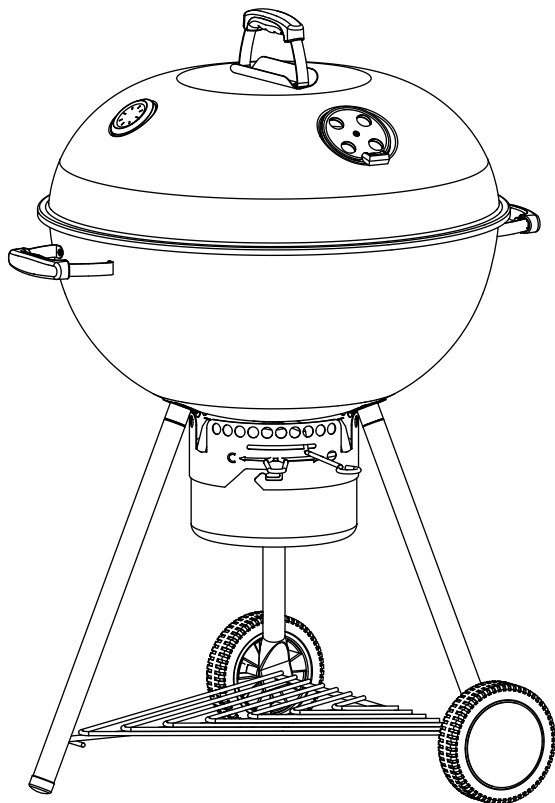

25575990



- DE** Kugelgrill Bullet 66
- HR** Kuglasti roštilj Bullet 66
- SI** Kroglasti žar Bullet 66

Lieferumfang Leveransomfattning Leveringsomfang Tes-
limat kapsamı Volumen de suministro Contenu de la livrai-
son Volume di forniture Toimituksen Rozsah dodávky
Sadržaj isporuke Obseg dobave Szállított alkatrészek
Tarnekomplekt Leveringsomvang Umfang afhendingu
Obsah zásielky Съдържание на пакета

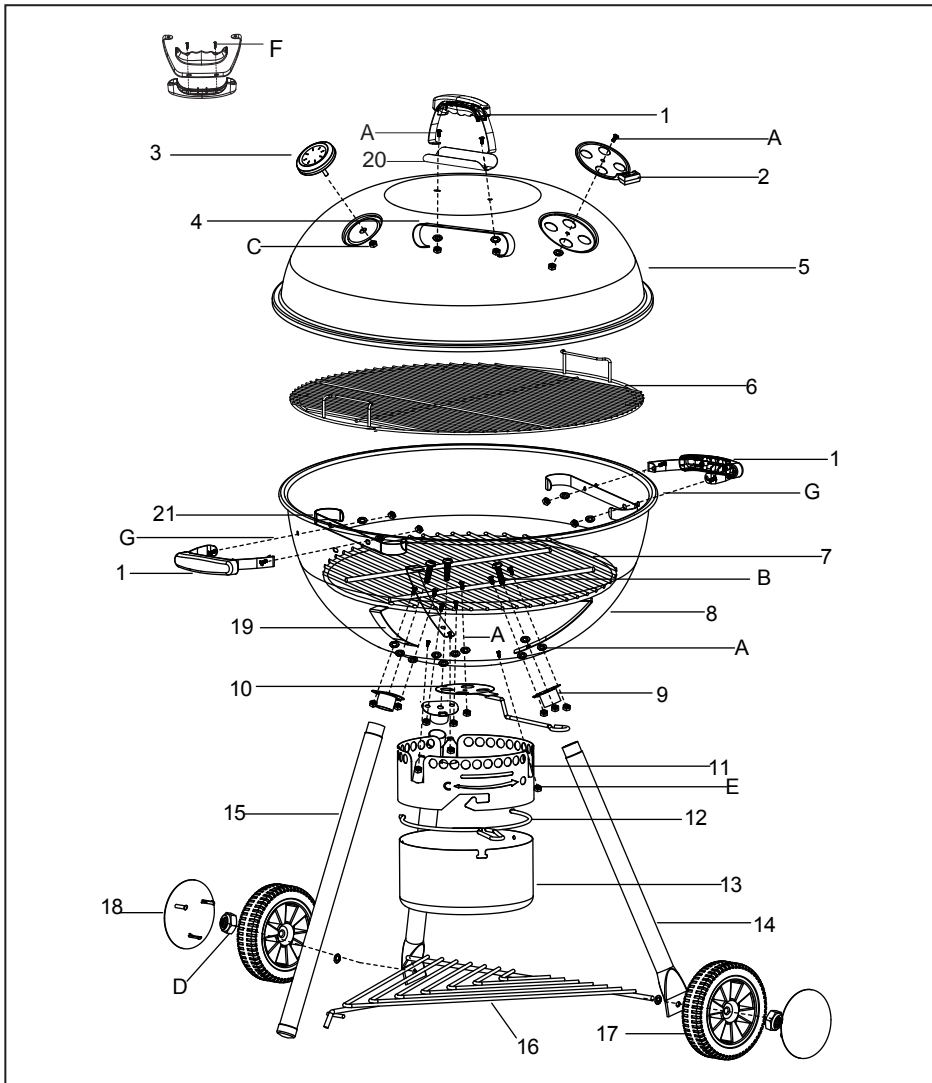

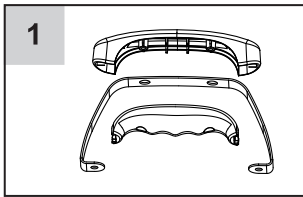

3x

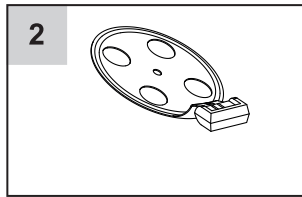

1x

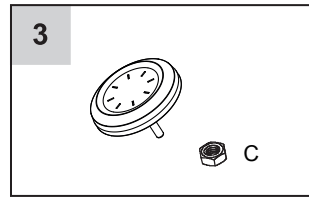

1x

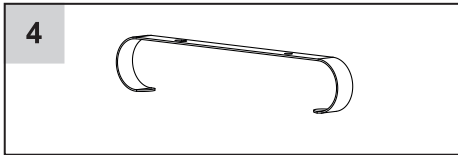

1x

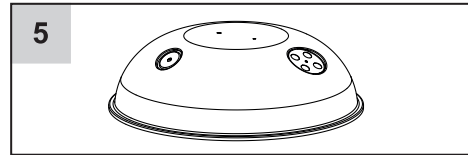

1x

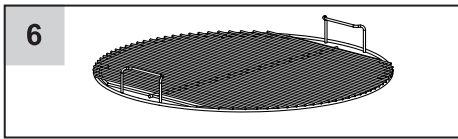

1x

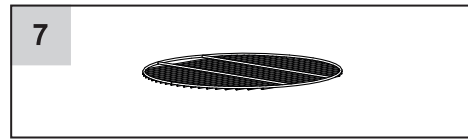

1x

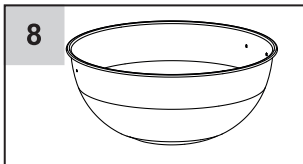

1x

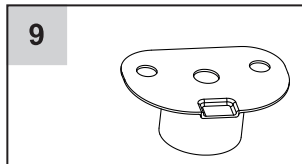

3x

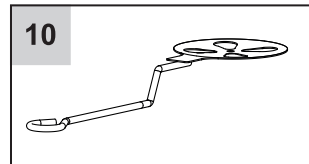

1x

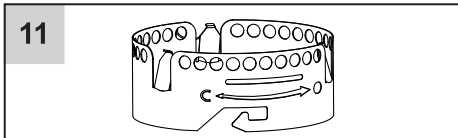

1x

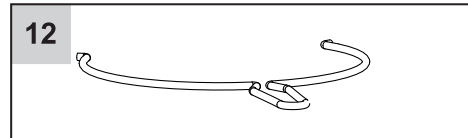

1x

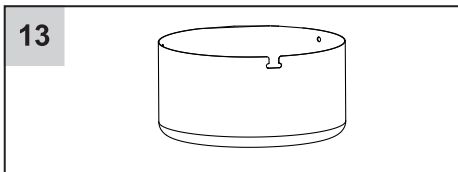

1x

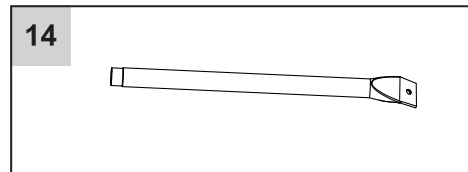

2x

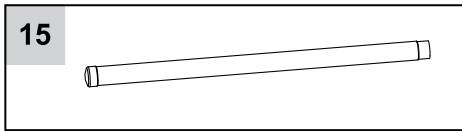

1x

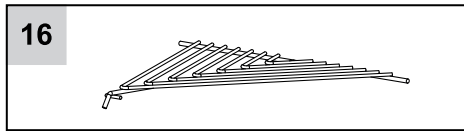

1x

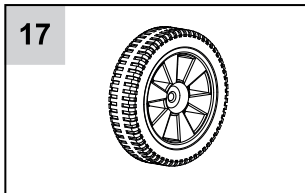

2x

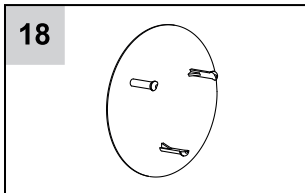

2x

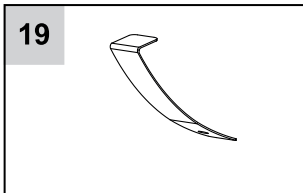

3x

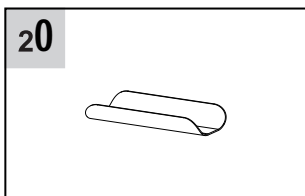

1x

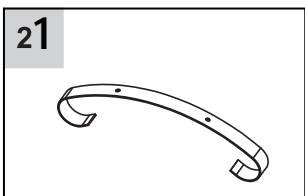

2x

A		(M6x12) 10PCS	E		(M4x18) 3PCS
B		(M6x60) 3PCS	F		(M5x16) 6PCS
C		1PCS	G		(M6x20) 6PCS
D		(M8) 2PCS			

Montage Montering Montaj Montaje Montaggio Asen-
nus Montáž Montaża Szerelés Monteerimine Fara
Монтиране

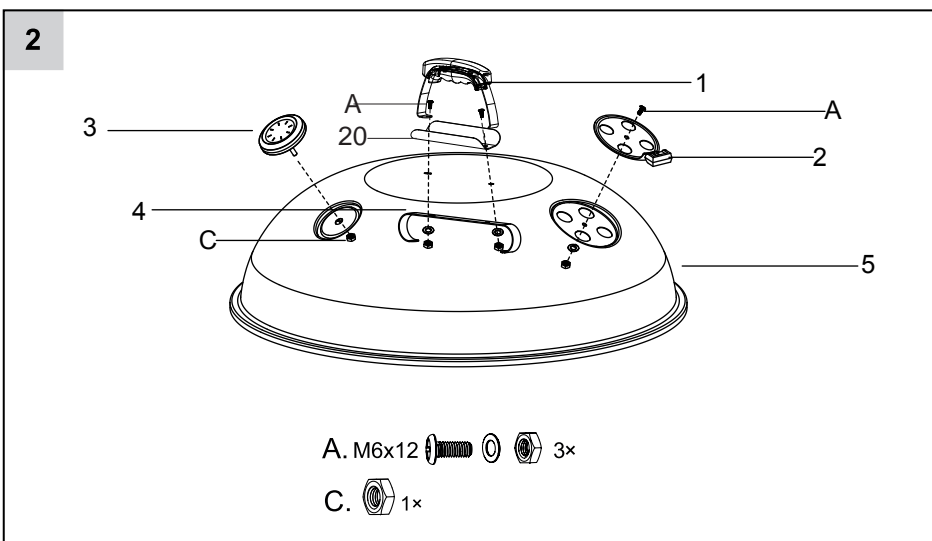
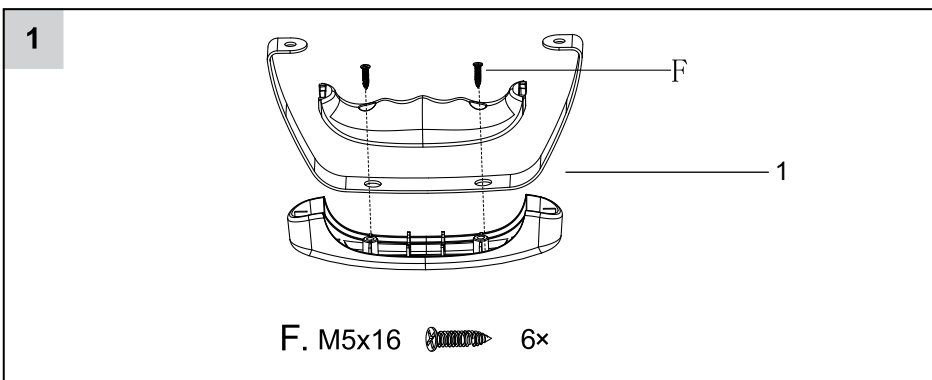

3

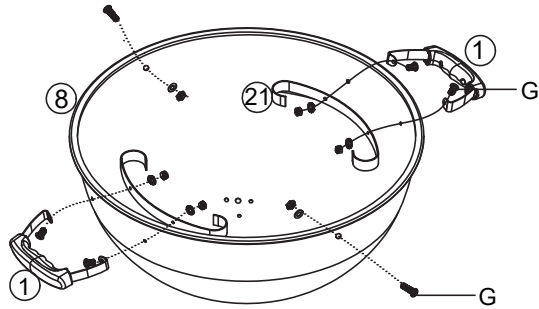

G. M6x20    6PCS

4

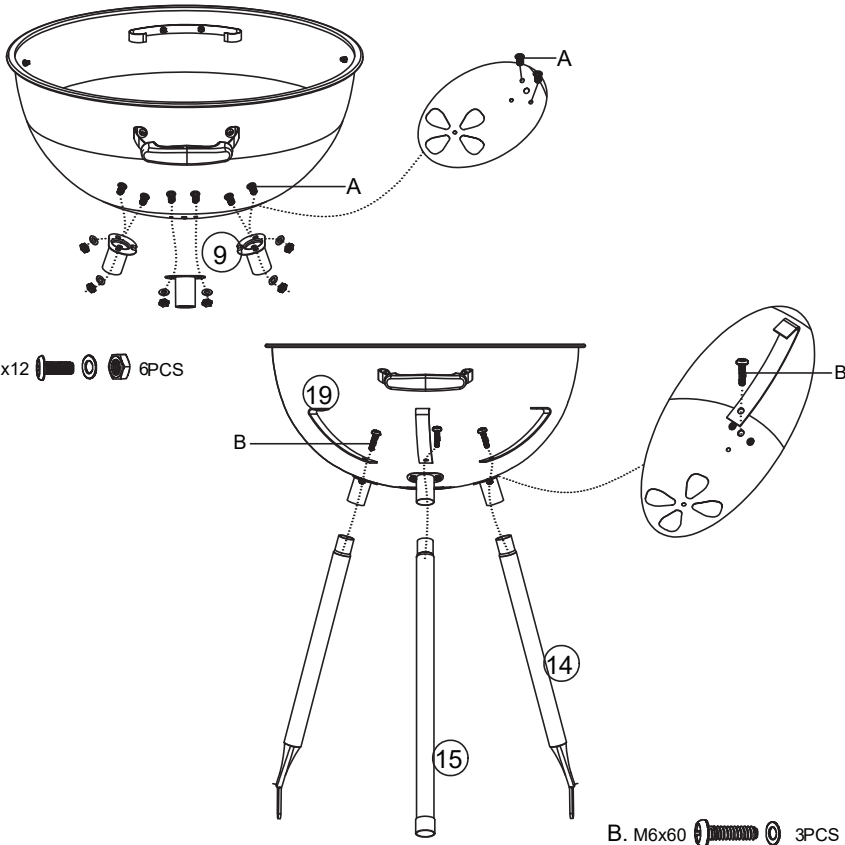

A. M6x12    6PCS

B. M6x60    3PCS

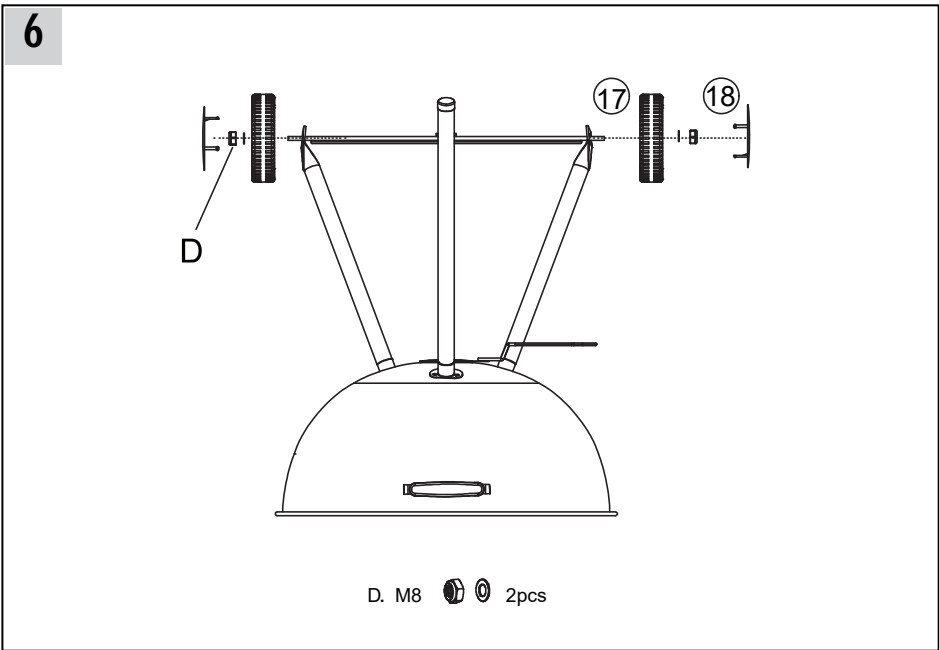
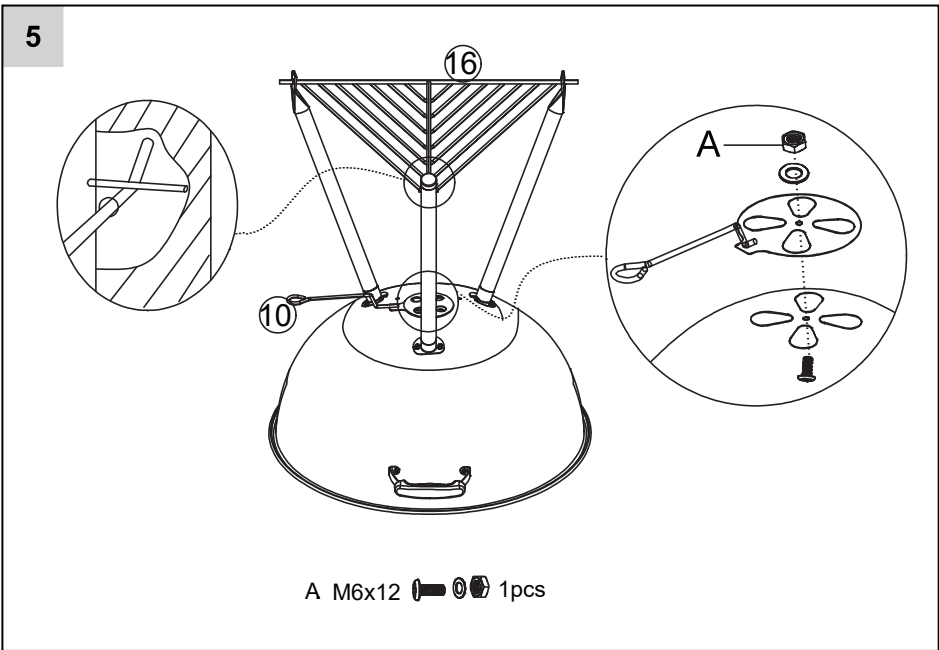

6

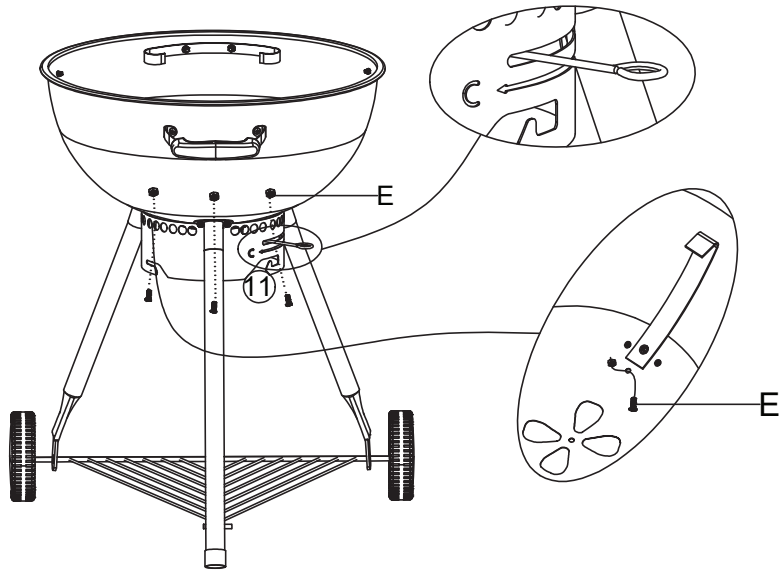

E. M4x18   3pcs

7

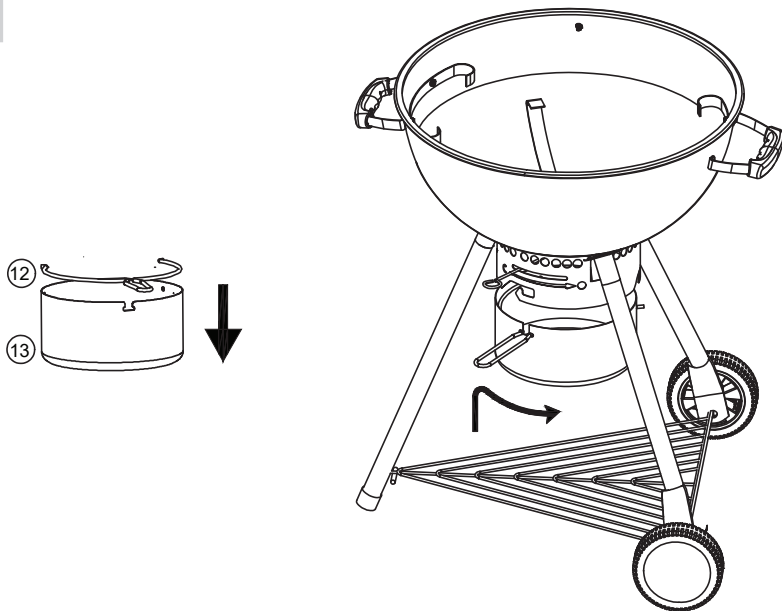

8

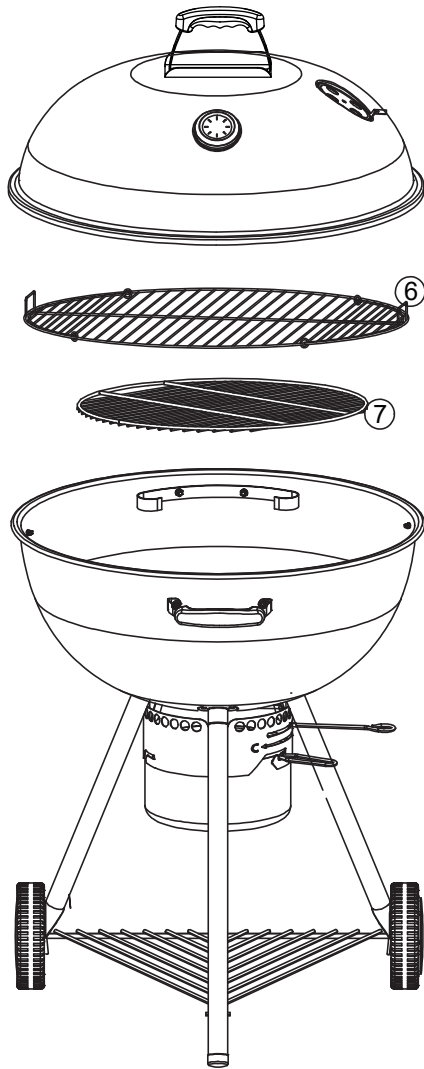

Inhaltsverzeichnis

Bestimmungsgemäßer Gebrauch	10
Sicherheit	10
Lieferumfang	14
Montage	14
Gebrauch	15
Grillen	16
Pflege und Wartung	18
Entsorgung	19

Der Grill kann nur mit Holzkohle benutzt werden, kein Holz.

Bestimmungsgemäßer Gebrauch

Der Grill ist ausschließlich zum Grillen von Grillgut (Fleisch, Fisch, Gemüse etc.) über Holzkohle bzw. Holzkohlebrikketts bestimmt.

Das Gerät ist nicht für den gewerblichen Gebrauch konzipiert.

Jede andere Verwendung, die nicht in dieser Gebrauchsanweisung beschrieben ist, ist unerlaubter Fehlgebrauch. Der Hersteller haftet nicht für Schäden, die hieraus entstehen.

Sicherheit

Symbolerklärung

Sicherheitshinweise sind in der Gebrauchsanweisung deutlich gekennzeichnet. Es werden folgende Darstellungen verwendet:



GEFAHR! Unmittelbare Lebens- oder Verletzungsgefahr! Unmittelbar gefährliche Situation, die Tod oder schwere Verletzungen zur Folge haben wird.



WARNUNG! Wahrscheinliche Lebens- oder Verletzungsgefahr! Allgemein gefährliche Situation, die Tod oder schwere Verletzungen zur Folge haben kann.



VORSICHT! Eventuelle Verletzungsgefahr! Gefährliche Situation, die Verletzungen zur Folge haben kann.



ACHTUNG! Gefahr von Geräteschäden! Situation, die Sachschaden zur Folge haben kann.



Hinweis: Informationen, die zum besseren Verständnis der Abläufe gegeben werden.

Gestaltungsmerkmale im Text

Verschiedene Elemente in dieser Gebrauchsanweisung sind mit festgelegten Gestaltungsmerkmalen versehen. So können Sie leicht feststellen, um welche Art von Text es sich handelt.

normale Texte,

- Aufzählungen,

1. Aufzählungen oder Handlungsabfolgen,
 - Handlungsanweisungen und
- *Querverweise.*

Grundlegende Sicherheitshinweise

- Für einen sicheren Umgang muss der Benutzer des Gerätes diese Gebrauchsanweisung vor der ersten Benutzung gelesen und verstanden haben.
- Allgemein anerkannte Unfallverhütungsvorschriften und beigelegte Sicherheitshinweise müssen beachtet werden. Wenn Sie die Sicherheitshinweise missachten, gefährden Sie sich und andere.
- Das Gerät darf nur benutzt werden, wenn es einwandfrei in Ordnung und vollständig montiert ist. Ist das Gerät oder ein Teil davon defekt, muss es außer Betrieb genommen und fachgerecht repariert oder entsorgt werden.
- Halten Sie Kinder vom Gerät fern! Bewahren Sie das Gerät sicher vor Kindern und unbefugten Personen auf.
- Immer mit Umsicht und nur in guter Verfassung arbeiten: Müdigkeit, Krankheit, Alkoholgenuß, Medikamenten- und Drogeneinfluss sind unverantwortlich, da Sie das Gerät nicht mehr sicher benutzen können.
- Dieses Gerät ist nicht dafür bestimmt, durch Personen (einschließlich Kinder) mit eingeschränkten physischen, sensorischen oder geistigen Fähigkeiten oder Mangel an Erfahrung und/oder Wissen benutzt zu werden, es

sei denn, sie werden durch eine für ihre Sicherheit zuständige Person beaufsichtigt oder erhalten von dieser Anweisungen, wie das Gerät zu benutzen ist.

- Stellen Sie sicher, dass Kinder nicht mit dem Gerät spielen.
- Immer die gültigen nationalen und internationalen Sicherheits-, Gesundheits- und Arbeitsvorschriften beachten.
- Bewahren Sie diese Gebrauchsanweisung auf, um später darin nachschlagen zu können.
- Wenn Sie das Gerät verkaufen oder weitergeben, händigen Sie unbedingt auch diese Gebrauchsanweisung aus.

Sicherheit beim Aufstellen

- Verwenden Sie diesen Grill nur auf einer harten, ebenen, nicht brennbaren und stabilen Oberfläche (Beton, Erdboden usw.), die dem Gewicht des Grills standhalten kann. Verwenden Sie den Grill niemals auf hölzernen oder anderen brennbaren Oberflächen.
- Wenn der Grill verwendet wird, halten Sie mindestens 3 Meter Abstand zu Gebäuden oder brennbarem Material (Büsche, Bäume, Holzböden, Zäune, Gebäude, entzündliche Flüssigkeiten oder Gase).
- Verwenden Sie den Grill ausschließlich im Freien an einem gut belüfteten Ort! Stellen Sie den Grill nicht unter einen Dachüberhang oder einen anderen umschlossenen Bereich (z. B. Garage, Durchgang).

- Nicht in geschlossenen Räumen benutzen! Hier kann es zu einer Ansammlung von giftigen Dämpfen kommen, die zu schweren Verletzungen oder zum Tod führen können!
- Stellen Sie den Grill bei leichtem Wind in einen windgeschützten Außenbereich. Bei starkem Wind darf der Grill nicht benutzt werden.
- Stellen Sie den Grill in einem Bereich auf, in dem Kinder und Haustiere nicht in Kontakt damit kommen können.
- Gehen Sie bei Zusammenbau und Verwendung Ihres Grills vorsichtig vor, um Schrammen oder Schnitte von den scharfen Kanten der Metallteile zu vermeiden. Gehen Sie vorsichtig vor, wenn Sie mit der Hand in oder unter den Grill fassen.
- Wir empfehlen, einen Feuerlöscher bereitzuhalten. Wenden Sie sich an die zuständigen Behörden, um die richtige Größe und Ausführung des Feuerlöschers zu erfahren.
- Wässern Sie die Fläche unter dem Grill und um den Grill herum vollständig mit einem Wasser-schlauch, um die möglicherweise beim Grillen heruntergefallene Kohle oder Glut zu löschen.
- **Für offene und geschlossene Grills und auch für fest installierte Grills:** Betreiben Sie den Grill nicht in geschlossenen und/oder bewohnbaren Räumen, z. B. Gebäuden, Zelten, Wohnwagen, Wohnmobilen, Booten. Es besteht Lebensgefahr durch Kohlenmonoxidvergiftung.
- Gehen Sie bei der Verwendung Ihres Grills sorgfältig und umsichtig vor.
- **ACHTUNG!** Dieses Grillgerät wird sehr heiß und darf während des Betriebes nicht bewegt werden.
- Blockieren Sie den Grill, damit sich das Gerät nicht versehentlich bewegt.
- Verwenden Sie beim Gebrauch hitzebeständige Schutzhandschuhe.
- Berühren Sie keine heißen Oberflächen des Grills.
- Tragen Sie keine lose Kleidung. Weite Ärmel fangen schnell Feuer. Achten Sie darauf, dass Ihr Haar nicht mit dem Grill in Kontakt kommt.
- **ACHTUNG!** Kinder und Haustiere fernhalten.
- Lassen Sie den Grill nicht unbeaufsichtigt, während er in Gebrauch ist.
- Verwenden Sie den Grill nur mit eingesetztem Holzkohlerost. Der Holzkohlerost darf mit heißer Holzkohle nicht entfernt werden. Vorsicht beim Einstellen der Höhe: Der Halter kann heiß sein!
- Der Grill darf nur vollständig montiert benutzt werden. Anbauteile, die nicht durch die BAHAG AG für dieses spezielle Produkt herge-

Sicherheit beim Gebrauch

- Entfernen Sie vor dem ersten Gebrauch sämtliche Aufkleber und Etiketten vom Grill.



stellt wurden, werden nicht empfohlen und können zu Personen- oder Sachschäden führen.

- Vor dem ersten Gebrauch muss der Grill erhitzt und der Brennstoff vor dem ersten Grillen auf dem Grill mindestens 30 Minuten lang glühend heiß gehalten werden.
- Verwenden Sie grundsätzlich keine Holzkohle, die mit Flüssiganzünder vorbehandelt wurde. Verwenden Sie ausschließlich eine hochwertige reine Holzkohle, Holzkohlebriketts oder Holzkohle-Holz-Mischung.
- **ACHTUNG!** Zum Anzünden oder Wiederanzünden keinen Spiritus oder Benzin verwenden! Nur Anzündhilfen entsprechend EN 1860-3 verwenden!
- Die Verwendung von Benzin, Kerosin, Spiritus, Alkohol oder ähnlichen Produkten könnte zu einer Explosion führen, die möglicherweise schwere Verletzungen verursacht.
- Die Verwendung ungeeigneter Produkte könnte zu einer Stichflamme oder Explosion führen, die möglicherweise schwere Verletzungen verursacht.
- Geben Sie niemals Flüssiganzünder, andere brennbare Flüssigkeiten oder damit behandelte Holzkohle auf bereits heiße oder warme Holzkohle, da die Gefahr eines Flammenrückschlags besteht, durch den schwere Verbrennungen verursacht werden können.
- Wenn Sie Flüssiganzünder verwenden, muss er für das Anzünden von Holzkohle zugelassen sein. Beachten Sie alle Warnhinweise und Anweisungen des Herstellers zur Verwendung seines Produkts.
- Wenn Sie Flüssiganzünder verwenden, lassen Sie die Holzkohle bei geöffnetem Grilldeckel brennen, bis sie mit heller Asche bedeckt ist (dies dauert ca. 20 Minuten). Dadurch kann der Flüssiganzünder abbrennen. Wird dies nicht beachtet, können sich Rauchgase vom Flüssiganzünder im Grill anstauen, was beim Öffnen des Deckels zu einer Stichflamme oder Explosion führen kann.
- Anzündhilfen (feste oder flüssige) oder andere brennbare Materialien und Flüssigkeiten dürfen nicht unter oder in der Nähe des Grills gelagert werden.
- Beim Hinzufügen von Brennstoff (Holzkohle, Holzkohlebriketts und/oder Holz) müssen Sie mit extremer Vorsicht vorgehen und die Anweisungen im Abschnitt ► *Nachlegen von Brennstoff* – S. 17 befolgen.
- Grillgut erst auflegen, wenn der Brennstoff mit einer Ascheschicht bedeckt ist.
- Wenn herabtropfendes Fett brennt, müssen Sie den Deckel schließen, um die Flamme zu ersticken.
- Fettbrände müssen erstickt werden. Wenn herabtropfendes Fett brennt, verwenden Sie niemals Wasser, um Fettbrände zu löschen.
- Vorsicht beim Öffnen des Deckels! Wenn frische Luft plötzlich mit Feuer in Kontakt kommt, kommt es ggf. zum Auflodern von Flammen.

Halten Sie Hände, Gesicht und Körper in sicherem Abstand von heißem Dampf und auflodernden Flammen!

- Deckel des Grills immer vollständig öffnen. Wenn der Deckel nicht vollständig geöffnet ist, könnte er in die geschlossene Position zurückfallen und Verletzungen verursachen.
- Überprüfen Sie regelmäßig den Fettstand im Fettauffangbehälter und leeren oder wechseln Sie diesen, wenn er drei viertel voll ist. Gehen Sie äußerst vorsichtig vor, der Fettauffangbehälter und sein Inhalt können heiß sein.
- Achten Sie darauf, dass Holzkohle und/oder Holz nicht auf den Wänden des Grills verbleiben. Dies würde die Lebensdauer des Metalls und das Erscheinungsbild Ihres Grills stark beeinträchtigen.
- Versuchen Sie nicht, den Grill mit anderen Methoden als der normalen Wartung zu warten, wie sie in dieser Gebrauchsanweisung beschrieben wird.
- Reparaturen dürfen nur von der BAHAG AG ausgeführt werden.

Sicherheit nach dem Gebrauch

Brandgefahr! Lassen Sie nach dem Gebrauch Brennstoffreste und Asche niemals unbeaufsichtigt.

- Entfernen Sie die Asche und Brennstoffreste erst, wenn sie vollständig erkaltet sind. Geben Sie heiße oder warme Reste niemals in den Hausmüll!

Lieferumfang



Hinweis: Abbildungen finden Sie unter ► *Lieferumfang* – S. 2

Montage



VORSICHT! Schnittgefahr!

Es wurde jede Anstrengung unternommen, um scharfe Kanten an den Bauteilen zu vermeiden. Seien Sie trotzdem achtsam, um Verletzungen während der Montage zu vermeiden.

- Lesen Sie die Anweisungen für den Zusammenbau und die aufgelisteten Sicherheitshinweise sorgfältig durch. Nehmen Sie sich für den Zusammenbau des Grills Zeit und bauen Sie den Grill in einem freien Bereich von etwa 2 bis 3 Quadratmetern zusammen.

Halten Sie alle erforderlichen Werkzeuge und Teile bereit.



Hinweis: Schrauben Sie zuerst alle Teile nur handfest zusammen. Ziehen Sie erst nach Beendigung der Montage alle Schraubverbindungen fest an.



Hinweis: Abbildungen finden Sie unter ► *Montage* – S. 5

- Alle Schrauben und Muttern fest anziehen!



Hinweis: Die Demontage erfolgt in umgekehrter Reihenfolge.

Gebrauch



GEFAHR! Verbrennungsgefahr! Lesen Sie alle Sicherheitshinweise und Anweisungen sorgfältig durch, bevor Sie den Grill in Betrieb nehmen.

Es darf maximal 1 kg Brennstoff im Grill verwendet werden.

Ablageflächen dürfen mit maximal 7 kg belastet werden.

Aufstellen

- Stellen Sie den Grill im Freien auf eine harte, ebene, nicht brennbare Oberfläche in sicherer Entfernung von Dachüberhängen oder brennbaren Materialien. Stellen Sie den Grill in sichere Entfernung von offenen Fenstern oder Türen, um das Eindringen von Rauch in Ihr Haus zu vermeiden.

Anzünden

Beachten Sie die Sicherheitshinweise zum Anzünden!



GEFAHR! Explosionsgefahr! Wenn Sie Flüssiganzünder verwenden, muss er für das Anzünden von Holzkohle zugelassen sein. Beachten Sie alle Warnhinweise und Anweisungen des Herstellers zur Verwendung seines Produkts.

Wir empfehlen die Verwendung von festen Grillanzündern, idealerweise in Verbindung mit einem Anzündkamin. Diese Anzündmethode ist einfacher und sicherer in der Handhabung als das Anzünden mit Flüssiganzünder.



Hinweis: Verwenden Sie pro Ladung nur die maximal zulässige Brennstoffmenge.

- Öffnen Sie den Deckel.
- Nehmen Sie die Grillroste heraus.
- Hängen Sie den Holzkohlerost auf die unterste Stufe.
- Öffnen Sie alle Lüftungsschieber.

Anzünden im Grill

- Stapeln Sie die Holzkohle als Pyramide auf dem Holzkohlegrill.
- Legen Sie einige feste Grillanzünder gleichmäßig verteilt dazwischen.
- Zünden Sie die Grillanzünder an, am besten mit einem langen Streichholz.
- Lassen Sie die Holzkohle brennen, bis sie mit heller Asche bedeckt ist (dies dauert ca. 20 Minuten).

Anzünden mit einem Anzündkamin

Wenn Sie einen Anzündkamin für Holzkohle verwenden, beachten Sie die Warnhinweise und Anweisungen des Herstellers zur Verwendung seines Produkts.



WARNUNG! Verbrennungsgefahr! Der Anzündkamin wird heiß, ggf. auch im Griffbereich. Ziehen Sie Schutzhandschuhe an!

- Befüllen Sie den Anzündkamin mit Holzkohle oder Holzkohlebriketts.
- Legen Sie wenige feste Grillanzünder mittig in den Grill (in die Feuermulde oder auf den Holzkohlerost) und zünden Sie diese an.

- Stellen Sie den Anzündkamin über die brennenden Grillanzünder. Durch den Kamineffekt beginnt die Holzkohle zu brennen.
- Lassen Sie die Holzkohle brennen, bis sie mit heller Asche bedeckt ist (dies dauert ca. 20 Minuten).
- Schütten Sie vorsichtig die glühende Holzkohle in den Grill (in die Feuermulde oder auf den Holzkohlerost).

Grillen



Hinweis: Vor dem ersten Gebrauch muss der Grill erhitzt und der Brennstoff vor dem ersten Grillen auf dem Grill mindestens 30 Minuten lang glühend heiß gehalten werden.

Siehe ► *Einbrennen* – S. 19



WARNUNG! Mögliche Gesundheitsschäden! Grillgut erst auflegen, wenn der Brennstoff mit einer Ascheschicht bedeckt ist.

Lehnen Sie sich nicht am Grill oder an ggf. vorderen Ablageflächen an.



Hinweis: Optimal grillen Sie mit geschlossenem Deckel. Die Garzeit wird deutlich verkürzt. Jedes Öffnen verlängert die Garzeit.



Hinweis: Verwenden Sie bei dickeren Stücken immer ein Fleischthermometer, um sicherzustellen, dass der Gargang vollständig abgeschlossen ist, bevor Sie das Gargut vom Grill nehmen.

Grillgut garen

Direktes Garen

Beim direkten Garen wird das Grillgut direkt über die glühende Holzkohle gelegt. Dies eignet sich vor allem für dünne Fleischstücke und Gemüse mit kurzer Gardauer.

Indirektes Garen

Beim indirekten Garen wird das Grillgut mittig auf den Grillrost gelegt – die Holzkohlestücke sind rechts und links an den Rändern verteilt. Stellen Sie unter das Grillgut eine Aluminiumschale, um herabtropfendes Fett aufzufangen. Diese Methode eignet sich vor allem für zartes Grillgut oder Grillgut mit langer Gardauer. Es trocknet dadurch weniger aus und wird auch bei längerer Garzeit nicht zu dunkel.

- Verteilen Sie die Holzkohle je nach gewünschter Garmethode mit einer langen Grillzange.
- Setzen Sie die Grillroste mithilfe des abnehmbaren Griffes oder mit hitzebeständigen Schutzhandschuhen ein.
- Heizen Sie die Grillroste bei geschlossenem Deckel vor.
- Legen Sie das Gargut auf. Grillen Sie mit geschlossenem Deckel.
- Wenden Sie das Grillgut möglichst nur einmal!

Regulieren der Temperatur



VORSICHT! Verbrennungsgefahr! Benutzen Sie ausschließlich den Griff und Schutzhandschuhe, um die Lüftungsschieber einzustellen.

- Um Wärme und Luftzirkulation zu erhöhen, öffnen Sie den Lüftungsschieber vollständig.
- Wenn die verbesserte Luftzirkulation zum Erhöhen der Temperatur nicht ausreicht, legen Sie mehr Brennstoff nach.
- Befolgen Sie die Anweisungen im Abschnitt ► *Nachlegen von Brennstoff* – S. 17.
- Wird die Temperatur zu heiß, schließen Sie die Lüftungsschieber etwas.
- Halten Sie Abstand.
- Öffnen Sie vorsichtig den Garkammerdeckel. Gehen Sie vorsichtig vor, da die Flammen erneut aufflackern können, wenn das Feuer plötzlich in Kontakt mit Frischluft kommt.
- Nehmen Sie das Gargut vom Grillrost.
- Entfernen Sie mithilfe von Schutzhandschuhen den Grillrost.
- Halten Sie einen Sicherheitsabstand zum Grill und entfernen Sie mit einer langen Grillzange leicht die Asche von der heißen Holzkohle.
- Legen Sie mit einer langen Grillzange Holzkohle auf oder schütten Sie langsam die vorgeglühte Holzkohle aus dem Anzündkamin auf. Seien Sie dabei vorsichtig, um keine Asche und Funken aufzuwirbeln.
- Setzen Sie den Grillrost mithilfe von hitzebeständigen Schutzhandschuhen wieder ein.

Nachlegen von Brennstoff



GEFAHR! Verbrennungsgefahr! Geben Sie niemals Flüssiganzünder, andere brennbare Flüssigkeiten oder damit behandelte Brennstoffe auf bereits heiße oder warme Brennstoffe, da die Gefahr eines Flammenrückschlags besteht, durch den schwere Verbrennungen verursacht werden können.

Zum Aufrechterhalten oder Erhöhen der Gartemperatur kann das Nachlegen von Brennstoff erforderlich sein. Legen Sie Brennstoff möglichst nach, wenn kein Grillgut auf dem Grillrost liegt.

Nachlegen von Holzkohle/ Holzkohlebriketts



Hinweis: Wenn Sie einen Anzündkamin verwenden, können Sie die Holzkohle darin vorglühen. Damit verringert sich die Wartezeit, bis das Grillgut wieder aufgelegt werden kann.

Wenn die Holzkohle wieder mit einer weißen Ascheschicht bedeckt ist, können Sie mit dem Grillen fortfahren.

Nach dem Gebrauch



WARNUNG! Brandgefahr! Lassen Sie Kohle und Asche niemals unbeaufsichtigt auf dem Grill. Entfernen Sie die Asche und Holzkohlereste erst, wenn sie vollständig erkaltet sind. Geben Sie heiße oder warme Reste niemals in den Hausmüll!

- Warten Sie, bis alle Flammen erstickt sind.

- Deckel schließen
- Lüftungsschieber schließen

Lassen Sie den Grill und alle Komponenten immer vollständig abkühlen, bevor Sie damit umgehen.

- Füllen Sie vorsichtig die Brennstoffreste und Asche in einen nicht brennbaren Metallbehälter und tränken Sie sie vollständig in Wasser.
- Lagern Sie gelöschte Brennstoffe und Asche in einem sicheren Abstand von sämtlichen Gebäuden und brennbaren Materialien. Lassen Sie die Brennstoffreste und das Wasser 24 Stunden im Metallbehälter, bevor Sie den Inhalt entsorgen.

Bewahren Sie den Grill außerhalb der Reichweite von Kindern und an einem trockenen Ort auf, wenn er nicht verwendet wird.

Pflege und Wartung



Hinweis: Um Ihren Grill vor übermäßiger Rostbildung zu schützen, muss er mindestens einmal im Jahr eingebrannt und stets abgedeckt werden, wenn er nicht in Gebrauch ist. Eine Abdeckung für Ihren Grill kann direkt bei der BAHAG AG bestellt werden.



VORSICHT! Verbrennungs- und Brandgefahr! Achten Sie darauf, dass der Grill und eventuelle Brennstoffreste vollständig erkaltet sind.

Reinigung



ACHTUNG! Mögliche Produktschäden! Die Oberfläche kann beschädigt werden! Zur Reinigung dürfen keine kratzende oder scheuernde Gegenstände oder aggressiven Reinigungsmittel verwendet werden.

Nach jedem Gebrauch

- Entfernen Sie alle Roste.
- Entfernen Sie Brennstoffreste und Asche.
- Waschen Sie Grillroste mit einem milden Reinigungsmittel und Wasser, spülen Sie gründlich ab und lassen Sie sie vollständig trocknen.
- Reinigen Sie Holzkohleroste mit einer weichen Drahtbürste.
- Fettauffangbehälter entleeren.
- Waschen Sie den Fettauffangbehälter mit einem milden Reinigungsmittel und Wasser, spülen Sie gründlich ab und lassen Sie sie vollständig trocknen.

Regelmäßig

Durch eine regelmäßige Pflege bleiben der Wert und die Sicherheit Ihres Grillgeräts erhalten.

- Waschen Sie alle Roste mit einem milden Reinigungsmittel und Wasser, spülen Sie gründlich ab und lassen Sie sie vollständig trocknen.
- Reinigen Sie die Innen- und Außenseite des Grills mit einem feuchten Tuch.

- Nach dem vollständigen Trocknen tragen Sie etwas Pflanzenöl oder Pflanzenöl-Spray auf die Innenfläche und den Grillrost auf, um Rostbildung zu verhindern.

Bei Bedarf

Kleine Roststellen können Sie selber entfernen.

- Siehe ► *Entfernen von Roststellen* – S. 19

Jährlich

Das Grillgerät muss jährlich eingebrannt werden

- Siehe ► *Einbrennen* – S. 19

Einbrennen



Hinweis: Vor dem ersten Gebrauch muss der Grill eingebrannt werden. Dadurch werden die Wände unempfindlicher gegen Rostbildung. Eventuell anhaftende Produktionsrückstände werden verbrannt und gelangen damit nicht in das Gargut. Verkürzen Sie nicht die Einbrennzeit!

- Tragen Sie auf alle Innenflächen des Grills, einschließlich der Grillroste, etwas Pflanzenöl oder Pflanzenöl-Spray auf. Tragen Sie kein Pflanzenöl oder Pflanzenöl-Spray auf den Holzkohlerost oder die Außenseiten auf.
- Setzen Sie den Holzkohlerost in der untersten Stellung ein.
- Öffnen Sie die Lüftungsschieber, damit ausreichend Luft zugeführt wird.

- Zünden Sie die Holzkohle in einem Anzündkamin oder direkt im Grill (in der Feuermulde oder auf dem Holzkohlerost) an.
- Siehe ► *Anzünden* – S. 15
- Halten Sie die Holzkohle mindestens 30 Minuten rotglühend, dann ist der Einbrennvorgang abgeschlossen.
- Nach dem Einbrennvorgang ist der Grill zum Grillen bereit, ggf. müssen Sie dazu Holzkohle nachlegen.

Entfernen von Roststellen



WARNUNG! Mögliche Gesundheitsschäden! Innenbereich und Roste nur leicht mit Pflanzenöl oder Pflanzenöl-Spray beschichten, hier niemals Lack verwenden.

- Reinigen und schleifen Sie den betroffenen Bereich mit Stahlwolle oder feinkörnigem Schleiflein.
- Im Außenbereich bessern Sie den Bereich mit qualitativ hochwertigem, hitzebeständigem Lack aus.

Entsorgung

Dieses Gerät gehört nicht in den Hausmüll! Entsorgen Sie es fachgerecht. Informationen dazu erhalten Sie beim zuständigen Abfallbeseitigungsverband.

Die Verpackung besteht aus Karton und entsprechend gekennzeichneten Materialien, die wiederverwertet werden können.



Führen Sie diese Materialien der Wiederverwertung zu.

Sadržaj

Namjenska uporaba	20
Sigurnost	20
Opseg isporuke	24
Montaža	24
Uporaba	24
Roštiljanje	25
Njega i održavanje	27
Zbrinjavanje	29

Roštilj se može koristiti samo s ugljenom, ne koristiti drvo

Namjenska uporaba

Roštilj je isključivo namijenjen za roštiljanje namirnica (meso, riba, povrće itd.) na drvenom ugljenu tj. briketima od drvenog ugljena.

Uređaj nije namijenjen za komercijalnu uporabu.

Svaka druga uporaba koja nije opisana u ovim uputama za uporabu je nedozvoljena pogrešna uporaba. Proizvođač nije odgovoran za štetu koja nastane uslijed toga.

Sigurnost

Objašnjenje simbola

Sigurnosne upute jasno su označene u Uputi za uporabu. Koriste se sljedeći prikazi:



OPASNOST! Naposredna životna opasnost ili opasnost od ozljeda! Neposredno opasna situacija, koja za posljedice može imati smrt ili teške ozljede.



UPOZORENJE! Vjerojatna životna opasnost ili opasnost od ozljeda! Opća opasna situacija, koja za posljedice može imati smrt ili teške ozljede.



OPREZ! Možebitna opasnost od ozljeda! Opasna situacija, koja za posljedice može imati ozljede.



POZOR! Opasnost od oštećenja uređaja! Situacija, koja za posljedice može imati ozljede.



Naputak: Informacije, koje se daju za bolje razumijevanje procesa.

Obilježja oblikovanja u tekstu

Različiti elementi u ovoj Uputi za uporabu obilježeni su definiranim obilježjima oblikovanja. Na ovaj način možete jednostavno utvrditi, o kojoj vrsti teksta se radi.

normalni tekstovi,

- nabranjanja,
- 1. Nabranjanja ili redosljed radnji,
- uputa za rukovanje i

► *Unakrsne uputnice.*

Osnovne sigurnosne upute

- Za siguran rad korisnik uređaja prije prve uporabe mora pročitati i razumjeti ove Upute za uporabu.
- Opće priznati propisi za sprječavanje nezgoda i priložene sigurnosne upute svakako se moraju slijediti. Ukoliko ne poštujete sigurnosne upute, sebe i druge osobe dovodite u opasnost.
- Uređaj se isključivo smije koristiti, kada je potpuno ispravan i montiran. Ukoliko je sam uređaj ili jedan njegov uređaj pokvaren, mora se izvaditi iz pogona i stručno popraviti ili zbrinuti.
- Držite djecu dalje od proizvoda! Uređaj čuvajte zaštićeno od djece i neovlaštenih osoba.
- Uvijek raditi oprezno i u dobrom općem stanju: umor, bolest, konzumiranje alkohola, utjecaj lijekova i droga neodgovorni su jer tada više niste u stanju sigurno koristiti uređaj.
- Ovaj uređaj nije namijenjen da ga koriste osobe (uključujući djecu) sa ograničenim psihičkim, senzoričkim ili duševnim sposobnostima ili osobe, kojima nedostaje iskustva i/ili znanja, izuzev, da ih nadzire osoba, koja je nadležna za njihovu sigurnost, ili da od nje dobivaju upute, kako koristiti uređaj.
- Osigurajte da se djeca ne igraju uređajem.
- Uvijek slijedite važeće tuzemne i internacionalne sigurnosne, zdravstvene i radne propise.

- Sačuvajte ovu Uputu za uporabu, kako bi kasnije u njoj mogli potražiti informacije.
- Ako uređaj prodajete ili posuđujete obavezno predajte i ovu Uputu za uporabu.

Sigurnost pri postavljanju

- Ovaj roštilj isključivo koristite na tvrdoj, ravnoj, nezapaljivoj i stabilnoj površini (beton, zemljani pod itd.), koja može izdržati težinu roštilja. Roštilj nikada nemojte koristiti na drvenim ili drugim zapaljivim površinama.
- Kada koristite roštilj držite ga najmanje 3 metra udaljenog od zgrada i zapaljivih materijala (žbunje, stabla, drveni podovi, ograde, zgrade, zapaljive tekućine ili plinovi).
- Roštilj isključivo koristite na otvorenom, dobro provjetrenom mjestu! Roštilj nikada nemojte postaviti ispod nadstrešnice ili drugih zatvorenih područja (npr. garaža, prolaz).
- Nemojte ga koristiti u zatvorenim prostorijama! Pri tome može doći do sakupljanja otrovnih para, koje mogu dovesti do teških ozljeda ili smrti!
- Roštilj kod laganog vjetra postavite u vanjsko područje, zaštićeno od vjetra. Kod jakog vjetra roštilj se ne smije koristiti.
- Postavite roštilj u područje, u kojem djeca i kućni ljubimci ne mogu doći u kontakt s njim.
- Prilikom sastavljanja i korištenja Vašeg roštilja budite oprezni, kako biste izbjegli ogrebotine ili porezo-

- tine kroz oštre bridove metalnih dijelova. Oprezno postupajte kada rukom hvatate u ili ispod roštilja.
- Preporučamo Vam da u pripravnosti držite aparat za gašenje požara. Obratite se nadležnim službama, kako bi saznali pravu veličinu i izvedbu aparata za gašenje požara.
 - Površinu ispod roštilja i oko roštilja u potpunosti smočite crijevom za vodu, kako bi se na taj način ugasio ugljen ili žeravica, koja može bitno padne na tlo.

Sigurnost prilikom uporabe

- Prije prve uporabe sa roštilja uklonite sve naljepnice i etikete.

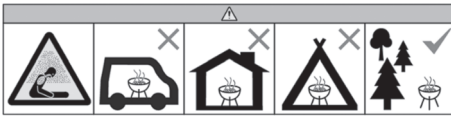

- **Za otvorene i zatvorene roštilje i za roštilje, koji su instalirani na fiksnom mjestu:** Roštilj nemojte koristiti u zatvorenim i/ili stambenim prostorijama, npr. zgradama, šatorima, kamp-kućicama, automobilima za putovanje i stanovanje, brodovima. Postoji životna opasnost trovanjem ugljikovim monoksidom.
- Prilikom rukovanja sa roštiljem pažljivo i oprezno postupajte.
- **POZOR!** Ovaj roštilj postane vreo i za vrijeme rada se ne smije pomicati.
- Blokirate roštilj, kako se ne bi nenamjerno pomaknuo.
- Prilikom rukovanja nosite zaštitne rukavice, otporne na vrućinu.
- Nemojte dodirivati vrole površine roštilja.
- Nemojte nositi široku odjeću. Široke rukavice brzo zahvaćaju vatru. Pazite na to, da Vaša kosa ne dođe u kontakt sa roštiljem.
- **POZOR!** Djecu i kućne ljubimce držite podalje.
- Roštilj dok je u uporabi nemojte ostavljati bez nadzora.
- Roštilj isključivo koristite sa postavljenom rešetkom za drveni ugljen. Rešetka za drveni ugljen ne smije se skinuti sa vrelim drvenim ugljenom. Oprez prilikom dodavanja ugljena: Držac može biti vrlo vruć!
- Roštilj se isključivo smije koristiti kada je potpuno montiran. Dogradni dijelovi, koje za ovaj specijalni proizvod nije proizveo BAHAG AG, ne preporučaju se i mogu prouzrokovati štete po osobe ili predmete.
- Prije prve uporabe roštilj se mora zagrijati i gorivo prije prvog roštiljanja na roštilju mora 30 minuta tinjati.
- Načelno nemojte koristiti drveni ugljen, koji je prethodno obrađen tekućim sredstvima za paljenje. Isključivo koristite kvalitetan, čist drveni ugljen, brikete od drvenog ugljena ili mješavinu drvenog ugljena i drveta.
- **POZOR!** Za paljenje ili ponovno paljenje nemojte koristiti spiritus ili benzin! Isključivo koristite pomagala za paljenje u skladu sa EN 1860-3!

- Uporaba benzina, kerozina, spirita, alkohola ili sličnih proizvoda mogla bi dovesti do eksplozije, koja može bitno može prouzrokovati teške ozljede.
- Korištenje neprimjerenih proizvoda moglo bi dovesti do inicijalnog plamčica ili eksplozije, koja može bitno može prouzrokovati teške ozljede.
- Tekuća sredstva za paljenje, druge zapaljive tekućine ili time obrađeni drveni ugljen nikada nemojte stavljati na već vreo ili topao drveni ugljen, pošto postoji opasnost od povratnog udara plamena, uslijed čega se mogu prouzrokovati teške opekotine.
- Ukoliko koristite tekuća sredstva za paljenje, ista moraju biti odobrena za paljenje drvenog ugljena. Obratite pozor na sve upute upozorenja i naputke proizvođača za korištenje njegovog proizvoda.
- Ukoliko koristite tekuće sredstvo za paljenje, pustite drveni ugljen sa otvorenim poklopcem roštilja da gori, skroz dok ne bude prekriven bijelim pepelom (to traje oko 20 minuta). Na taj način tekuće sredstvo za paljenje može izgorjeti. Ukoliko se ne postupa na ovaj način, u roštilju može doći do sakupljanja plinova dima tekućeg sredstva za paljenje, što prilikom otvaranja poklopca može dovesti do nastajanja inicijalnog plamčica ili eksplozije.
- Pomagala za paljenje (čvrsta ili tekuća) ili drugi zapaljivi materijali i tekućine ne smiju se čuvati ispod ili u blizini roštilja.
- Prilikom dodavanja goriva (drveni ugljen, briketi od drvenog ugljena i/ili drvo) morate vrlo oprezno postupiti i slijediti upute u odlomku ► *Dodavanje goriva – str. 105.*
- Namirnice za roštiljanje postavite tek kada je gorivo prekriveno slojem pepela.
- Ukoliko kapajuća masnoća gori, morate zatvoriti poklopac, kako bi zagušili plamen.
- Plamen od gorenja masnoće mora se zagušiti. Kada gori kapajuća masnoća, nikada nemojte koristiti vodu, kako biste ugasili plamen od gorenja masnoće.
- Oprez kod otvaranja poklopca! Ukoliko svjež zrak iznenadno dođe u kontakt sa vatrom, moguće je da se plamen razbukta. Ruke, lice i tijelo držite u sigurnom rastojanju od vrole pare i razbuktalog plamena!
- Poklopac roštilja uvijek potpuno otvorite. Ako se poklopac potpuno ne otvori može se zatvoriti i prouzrokovati ozljede.
- Redovno pregledajte količinu masti u posudi za sakupljanje masti i ispraznite ili zamijenite ju, kada se napuni do tri četvrtine. Postupajte vrlo oprezno, posuda za sakupljanje masti i njen sadržaj mogu biti vrlo vrela.
- Pazite na to, da drveni ugljen i/ili ugljen ne ostane na stjenkama roštilja. To bi se jako negativno odrazilo na vijek trajanja metala i izgled Vašeg roštilja.
- Nemojte pokušavati roštilj održavati drugim metodama, od onih uobičajenih, kao što je opisano u ovoj Uputi za uporabu.
- Popravke isključivo smije vršiti BAHAG AG.

Sigurnost prije uporabe

Opasnost od požara! Nakon uporabe ostatke goriva i pepeo nikada nemojte ostavljati bez nadzora.

- Pepeo i ostatke goriva uklonite tek kada se u potpunosti ohlade. Vrele i tople ostatke nikada nemojte bacati u kućni otpad.

Opseg isporuke

 **Napomena:** Ilustracije možete naći pod ► *Sadržaj isporuke – str. 2*

Montaža

 **OPREZ! Opasnost od porezotina!** Poduzete su sve moguće mjere, kako bi se na građevnim elementima izbjegli oštri rubovi. Budite ipak oprezniji, kako biste prilikom montaže izbjegli ozljede.

- Pažljivo pročitajte upute za sastavljanje i popisane sigurnosne upute. Za sastavljanje roštilja si uzmite vremena i sastavite roštilj u slobodnom području velikom oko 2 do 3 kvadratna metra.

Držite u pripravnosti sav potreban alat i dijelove.

 **Napomena:** Najprije samo rukom zavrnite sve elemente. Tek nakon završetka montaže pritegnite sve vijčane spojeve.

 **Napomena:** Ilustracije možete naći pod ► *Montaža – str. 5*

- Čvrsto pritegnite sve vijke i matice!

 **Napomena:** Demontaža se vrši u obratnom redoslijedu.

Uporaba

 **OPASNOST! Opasnost od opekotina!** Prije početka rada sa roštiljem pažljivo pročitajte sve sigurnosne upute i naputke.

U roštilju se smije koristiti najviše 1 kg goriva.

Površine za odlaganje smiju se opteretiti sa najviše 7 kg.

Postavljanje

- Roštilj na otvorenom postavite na tvrdnu, radnu, nezapaljivu površinu u sigurnom rastojanju od nadstrešnica ili zapaljivih materijala. Roštilj postavite u sigurnom rastojanju prema otvorenim prozorima i vratima, kako biste izbjegli prodiranje dima u vašu kuću.

Paljenje

Obratite sigurnosne upute za paljenje!

 **OPASNOST! Opasnost od eksplozije!** Ukoliko koristite tekuća sredstva za paljenje, ista moraju biti odobrena za paljenje drvenog ugljena. Obratite pozornost na sve upute upozorenja i naputke proizvođača za korištenje njegovog proizvoda.

Preporučamo korištenje tvrdih upaljača roštilja, najbolje zajedno sa kaminom za paljenje. Ova metoda paljenja je jednostavnija i sigurnija u rukovanju od paljenja sa tekućim upaljačima.



Napomena: Za svako punjenje koristite samo najvišu dozvoljenu količinu goriva.

- Otvorite poklopac.
- Izvadite rešetke za roštiljanje.
- Objesite rešetku za drveni ugljen na najdonju stubu.
- Otvorite sve kliznike za ventilaciju.

Paljenje u roštilju

- Poslažite drveni ugljen na roštilj na drveni ugljen u obliku piramide.
- Nekoliko komada čvrstog sredstva za paljenje ravnomjerno rasporedite na to.
- Sredstvo za paljenje roštilja najbolje upalite sa dugačkom šibicom.
- Pustite drveni ugljen da gori, skroz dok ne bude prekriven bijelim pepelom (to traje oko 20 minuta).

Paljenje sa kaminom za paljenje

Ukoliko za drveni ugljen koristite kamin za paljenje obratite pozornost na upute upozorenje i naputke proizvođača za uporabu njegovog proizvoda.



UPOZORENJE! Opasnost od opekotina! Kamin za paljenje se vrlo zagrije, u danom slučaju i u području ručke. Obucite zaštitne rukavice!

- Napunite kamin za paljenje sa drvenim ugljenom ili briketima od drvenog ugljena.
- Nekolicinu komada čvrstog sredstva za paljenja roštilja postavite u sredinu roštilja (u korito za vatru ili na rešetku za drveni ugljen) i upalite ih.

- Postavite kamin za paljenje iznad gorućih upaljača za roštilj. Kroz efekt kamina drveni ugljen počinje gorjeti.
- Pustite drveni ugljen da gori, skroz dok ne bude prekriven bijelim pepelom (to traje oko 20 minuta).
- Oprezno istresite užareni drveni ugljen u roštilj (u korito za vatru ili na rešetku za drveni ugljen).

Roštiljanje



Napomena: Prije prve uporabe roštilj se mora zagrijati i gorivo prije prvog roštiljanja na roštilju mora najmanje 30 minuta tinjati.

Vidi ► *Nagorijevanje – str. 107*



UPOZORENJE! Moguće štete po zdravlje! Namirnice za roštiljanje postavite tek kada je gorivo prekriveno slojem pepela.

Nemojte se naslanjati na roštilj ili možebitno na prednje površine za odlaganje.



Napomena: Sa zatvorenim poklopcem optimalno roštiljate. Vrijeme pečenja znatno se smanjuje. Svako otvaranje produžava vrijeme pečenja.



Napomena: Kod debljih komada uvijek koristite termometar za meso kako biste osigurali, da je postupak pečenja u cijelosti završen, prije nego namirnice skinete sa roštilja.

Pečenje namirnica

Izravno pečenje

Kod izravnog pečenja namirnica se polažu neposredno iznad užarenog drvenog ugljena. To je prije svega podobno za tanje komade mesa i povrće sa kratkim vremenom pečenja.

Indirektno pečenje

Kod indirektnog pečenja namirnica se polažu u sredinu rešetke za roštiljanje – komadi drvenog ugljena su raspoređeni desno i lijevo uz rub. Ispod namirnica koje roštiljate položite aluminijsku plitvicu, kako bi sakupili kapajuću mast. Ova metoda je prije svega podobna za mekane namirnice ili namirnice, koje se trebaju dugo peći. Na taj način se manje isušuju i kod dužeg vremena pečenja ne postaju tamnije.

- Drveni ugljen ovisno o metodi pečenja rasporedite dugačkim štikaljkama za roštiljanje.
- Rešetke za roštiljanje postavite pomoću ručke koja se može skinuti ili sa zaštitnim rukavicama otpornim na vrućinu.
- Sa zatvorenim poklopcem zagrijte rešetke za roštiljanje.
- Položite namirnice za roštiljanje. Roštiljajte sa zatvorenim poklopcem.
- Namirnice koje roštiljate po mogućnosti samo jednom okrenite!

Regulacija temperature



OPREZ! Opasnost od opekotina! Za podešavanje kliznika za ventilaciju isključivo koristite ručku i zaštitne rukavice.

- Kako bi se povećala toplina i cirkulacija zraka, u potpunosti otvorite kliznike za ventilaciju.
- Ukoliko poboljšana cirkulacija zraka nije dovoljna za povećanje temperature, dodajte još goriva.
- Slijedite upute u odlomku ► *Dodavanje goriva* – str. 105.
- Ako je temperatura previsoka, malo zatvorite kliznike za ventilaciju.

Dodavanje goriva



OPASNOST! Opasnost od opekotina! Tekuća sredstva za paljenje, druge zapaljive tekućine ili time obrađena goriva nikada nemojte stavljati na već vreo ili topao drveni ugljen, pošto postoji opasnost od povratnog udara plamena, uslijed čega se mogu prouzrokovati teške opekotine.

Za održavanje ili povećanje temperature pečenja moguće je da je potrebno dodavanje goriva. Gorivo dodajte po mogućnosti onda, kada se na rešetki ne nalaze namirnice.

Dodavanje drvenog ugljena/briketa od drvenog ugljena



Napomena: Ukoliko koristite kamin za paljenje, u njemu prethodno možete pustiti da drveni ugljen sagori u žeravicu. Na taj način se smanjuje vrijeme čekanja, dok opet možete položiti namirnice na roštilj.

- Držite rastojanje.
- Oprezno otvorite poklopac komore za pečenje. Postupajte oprezno, pošto je moguće da se plamen

ponovno rasplamsa, kada vatra iznenadno dođe u kontakt sa svježim zrakom.

- Skinite namirnice sa rešetke za roštiljanje.
- Pomoću zaštitnih rukavica uklonite rešetku za roštiljanje.
- Držite sigurnosno rastojanje prema roštilju i sa dugačkom štipaljkom lagano sa vrelog drvenog ugljena skinite pepeo.
- Sa dugačkom štipaljkom postavite drveni ugljen ili oprezno iz kamina za paljenje istresite užareni drveni ugljen. Budite pritom oprezni, kako ne biste zavitali pepeo ili iskre.
- Rešetku za roštilj ponovno postavite pomoću zaštitnih rukavica, otpornih na vrućinu.

Kada se drveni ugljen opet prekrije bijelim slojem pepela možete nastaviti sa roštiljanjem.

Nakon uporabe



UPOZORENJE! Opasnost od požara! Ugljen i pepeo nikada nemojte bez nadzora ostavljati na roštilju. Pepeo i ostatke drvenog ugljena uklonite tek kada se u potpunosti ohlade. Vrele i tople ostatke nikada nemojte bacati u kućni otpad.

- Pričekajte, dok se plamen ne ugasi.
 - Zatvorite poklopac
 - Zatvorite kliznik za ventilaciju

Roštilj i sve komponente uvijek pustite da se potpuno ohlade, prije nego rukujete sa njima.

- Ostatke goriva i pepeo oprezno ispraznite u metalnu posudu i potpuno ih potopite vodom.
- Ugašena goriva i pepeo držite u sigurnom rastojanju od svih zgrada i zapaljivih materijala. Ostatke goriva i vodu ostavite 24 sati u metalnoj posudi, prije nego zbrinete sadržaj.

Roštilj čuvajte izvan dometa djece i na suhom mjestu, ukoliko ga ne koristite.

Njega i održavanje



Napomena: Kako biste Vaš roštilj zaštitili od prekomjernog stvaranja rđe, najmanje jednom godišnje ga morate nagorjeti i uvijek prekriti, kada ga ne koristite. Poklopca za Vaš roštilj možete neposredno naručiti kod BAHAG AG.



OPREZ! Opasnost od opekotina i požara! Uvijek pazite na to, da su se roštilj i možebitni ostaci goriva u potpunosti ohladili.

Čišćenje



PAŽNJA! Moguća oštećenja proizvoda! Površina se može oštetiti! Za čišćenje se ne smiju koristiti predmeti koji grebu ili žuljaju ili agresivna sredstva za čišćenje.

Nakon svake uporabe

- Skinite sve rešetke.
- Uklonite ostatke goriva i pepeo.

- Rešetke za roštiljanje operite blagim sredstvom za čišćenje i vodom, temeljito ga isperite i pustite ga da se potpuno ohladi.
- Ostatke drvenog ugljena očistite sa mekanom čeličnom četkom.
- Ispraznite posudu za sakupljanje masti.
- Posudu za sakupljanje masti operite blagim sredstvom za čišćenje i vodom, temeljito ju isperite i pustite da se potpuno ohladi.

Redovno

Redovnom njegom se održava vrijednost i sigurnost Vašeg roštilja.

- Sve rešetke operite blagim sredstvom za čišćenje i vodom, temeljito ih isperite i pustite ga se potpuno ohlade.
- Očistite unutarnju i vanjsku stranu roštilja sa vlažnom krpom.
- Nakon potpunog sušenja nanosite malo biljnog ulja ili spreja biljnog ulja na unutarnju površinu i na rešetku za roštilj, kako biste spriječili stvaranje rđe.

Po potrebi

Manja zahrđala mjesta možete sami ukloniti.

- Vidi ► *Uklanjanje rđe – str. 107*

Godišnje

Roštilj se treba godišnje nagorjeti.

- Vidi ► *Nagorijevanje – str. 107*

Nagorijevanje



Napomena: Roštilj prije prve uporabe treba nagorjeti. Na taj način stjenke postaju neosjetljivije na stvaranje rđe. Može bitno zalijepljeni ostaci od proizvodnje tako sagorijevaju i ne dospijevaju u namirnice. Nemojte skratiti vrijeme nagorijevanja!

- Na sve unutarnje površine roštilja uključujući rešetke za roštiljanje, nanosite malo biljnog ulja ili spreja biljnog ulja. Nemojte nanositi biljno ulje ili sprej biljnog ulja na rešetku za drveni ugljen ili vanjske stijenke.
- Rešetku za drveni ugljen postavite u najdonji položaj.
- Otvorite kliznik za ventilaciju, kako bi se dovelo dovoljno zraka.
- Upalite drveni ugljen u kaminu za paljenje ili izravno u roštilju (u koritu za vatru ili na rešetki za drveni ugljen).
- Vidi ► *Paljenje – str. 103*
- Održavajte drveni ugljen najmanje 30 minuta užaren, jer nakon toga je završen postupak samosagorijevanja.
- Nakon samosagorijevanja roštilj je spreman za roštiljanje, u danom slučaju morate dodati drveni ugljen.

Uklanjanje rđe



UPOZORENJE! Moguće štete po zdravlje! Unutarnje područje i rešetke samo lagano podmažite biljnim uljem ili sprejem biljnog ulja, za ovo nikada nemojte koristiti lak.

- Očistite i brusite dotično područje sa čeličnom vunom ili brusnim papirom fine granulacije.
- U vanjskom području pogodeno mjesto obradite kvalitetnim lakom otpornim na vrućinu.

Zbrinjavanje

Ovaj roštilj ne spada u kućanski otpad! Stručno ga zbrinite. Informacije o tome dobit ćete kod nadležne udruge za zbrinjavanje otpada.

Ambalaža se sastoji od kartona i odgovarajuće označenog materijala, koji se može ponovno koristiti.



Te materijale predajte na recikliranje.

Kazalo

Pravilna uporaba	30
Varnost	30
Obseg dobave	33
Montaža	34
Uporaba	34
Pečenje na žaru	35
Nega in vzdrževanje	37
Odlaganje med odpadke	38

Žar lahko uporabljate samo z ogljem, ne uporabljajte lesa

Pravilna uporaba

Žar je namenjen izključno za pečenje živil (meso, ribe, zelenjavo itd.) na lesnem oglju oz. briketih lesnega oglja.

Naprava je namenjena le za domačo uporabo.

Vsaka drugačna uporaba, ki ni opisana v teh navodilih za uporabo, sodi med nepravilno in ni dovoljena. Proizvajalec ne jamči za posledično škodo.

Varnost

Razlaga simbolov

Varnostni napotki so v navodilih za uporabo jasno označeni. Uporabljeni so naslednji prikazi:



NEVARNOST! Neposredna življenjska nevarnost in nevarnost poškodb! Neposredne nevarne okoliščine, ki lahko povzročijo smrt ali hude telesne poškodbe.



OPOZORILO! Verjetna življenjska nevarnost in nevarnost poškodb! Splošne nevarne okoliščine, ki lahko povzročijo smrt ali hude telesne poškodbe.



PREVIDNO! Eventualna nevarnost poškodb! Nevarne okoliščine, ki lahko povzročijo poškodbe.



POZOR! Nevarnost poškodbe naprave! Okoliščine, ki lahko povzročijo materialno škodo.



Napotek: Informacije, ki so navedene za boljše razumevanje postopkov.

Oblikovne značilnosti v besedilu

Različni elementi v teh navodilih za uporabo imajo določene oblikovne značilnosti. Tako lahko enostavno ugotovite, za katero vrsto besedila gre.

Normalna besedila

- Naštevanje

1. Naštevaje ali zaporedje postopkov

– Napotki za ravnanje in

► *sklici.*

Osnovni varnostni napotki

- Za varno ravnanje mora uporabnik naprave pred prvo uporabo prebrati in razumeti ta navodila za uporabo.
- Upoštevati je treba splošno priznane predpise za preprečevanje nesreč in priložene varnostne napotke. Če teh varnostnih napotkov ne upoštevate, ogrožate sebe in druge.
- Napravo lahko uporabljate le, ko je v brezhibnem stanju in v celoti montirana. Če je naprava ali njen del poškodovan, jo morate izključiti in jo strokovno odstraniti ali popraviti.
- Otrokom ne dovoliti v bližino naprave! Hranite napravo na varnem mestu pred otroki in nepooblaščenimi osebami.
- Vedno delajte preudarno in v dobrem stanju: utrujenost, bolezen, uživanje alkohola, zdravil in drog je neodgovorno, kajti v tem primeru naprave ne morete več varno uporabljati.
- Ta naprava ni predvidena za uporabo s strani oseb (vključno z otroci) z omejenimi fizičnimi, psihičnimi ali duševnimi sposobnostmi ali s pomanjkanjem izkušenj in/ali znanja, razen, če jih nadzira oseba, odgovorna za njihovo varnost, ali so od nje prejele navodila za uporabo izdelka.
- Zagotovite, da se otroci ne igrajo z napravo.

- Vedno upoštevajte veljavne državne in mednarodne varnostne, zdravstvene in delovne predpise.
- Ta navodila za uporabo shranite, da jih lahko po potrebi pozneje kdaj znova preberete.
- Če napravo prodate ali posredujete drugi osebi, ji morate obvezno izročiti tudi ta navodila za uporabo.

Varnost pri postavitvi

- Ta žar uporabljajte samo na trdih, ravnih, negorljivih in stabilnih površinah (beton, zemlja itd.) z zadostno nosilnostjo za težo žara. Žara nikoli ne uporabljajte na lesenih ali drugih vnetljivih površinah.
- Pri uporabi žara naj bo le-ta vsaj 3 m oddaljen od zgradb ali vnetljivih materialov (grmovje, drevesa, lesena tla, ograje, zgradbe, vnetljive tekočine ali plini).
- Žar uporabljajte izključno na prostem na dobro prezračenem mestu! Žara ne postavljajte pod nadstreške ali v ograjeno območje (npr. garaža, prehod).
- Ne uporabljajte v zaprtih prostorih! Tukaj lahko pride do kopičenja strupenih hlapov, ki lahko vodijo do hudih poškodb ali smrti!
- Če rahlo piha veter, žar postavite na območje na prostem, zaščiteno pred vetrom. V močnem vetru uporaba žara ni dovoljena.
- Žar postavite na mesto, kjer otroci in hišne živali ne bodo mogle priti v stik z njim.
- Pri sestavi in uporabi žara bodite previdni, da se na ostrih robovih kovinskih delov ne opraskate ali porežete. Ko z roko segate v žar ali pod njega, bodite previdni.

- Priporočamo, da imate v bližini gasilni aparat. Pri pristojnih oblasteh se pozanimajte glede pravilne velikosti in izvedbe gasilnega aparata.
- Z vrtno cevjo namočite površino pod žarom in okoli njega, da se bo oglje ali žerjavica, ki bi vam morda med uporabo žara padla na tla, pogasila.
- Žara med uporabo ne puščajte brez nadzora.
- Žar uporabljajte samo z vstavljeno rešetko za oglje. Rešetke z ogljem z vročim ogljem ni dovoljeno odstraniti. Pri nastavitvi višine bodite previdni: držalo je lahko vroče.
- Žar je dovoljeno uporabljati samo povsem sestavljen. Dodatni deli, ki jih podjetje BAHAG AG ni izdelalo posebej za ta izdelek, niso priporočeni in lahko vodijo do telesnih poškodb ali gmotne škode.

Varnost pri uporabi

- Pred prvo uporabo odstranite z žara vse nalepke in etikete.

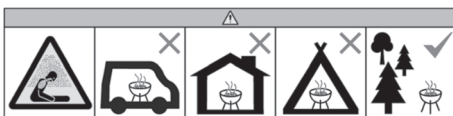

- **Za odprte in zaprte žare in tudi za fiksno nameščene žare:** Žara ne uporabljajte v zaprtih in/ali bivalnih prostorih, kot so npr. zgradbe, šotori, avtodomi, bivalne prikolice in čolni. Obstaja smrtna nevarnost zaradi zastrujitve z ogljikovim monoksidom.
- Pri uporabi svojega žara bodite zelo previdni.
- **POZOR!** Ta posoda za pečenje na žaru se zelo segreje in se je med uporabo ne sme premikati.
- Žar podprite, da se ne more nehote premakniti.
- Pri uporabi žara uporabljajte zaščitne rokavice, odporne proti vročini.
- Ne dotikajte se vročih površin žara.
- Ne nosite ohlapnih oblačil. Široki rokavi se hitro vnamejo. Pazite, da vam lasje ne pridejo v stik z žarom.
- **POZOR!** Otrokom in domačim živalim ne dovoliti v bližino.
- Pred prvo uporabo je treba žar segreti in pred prvo peko na žaru pustiti gorivo tleti najmanj 30 minut.
- Ne uporabljati oglja, obdelanega z vžigalno tekočino. Uporabljajte izključno kakovostno, čisto oglje, brikete lesnega oglja ali mešanico oglja in lesa.
- **POZOR!** Za prižiganje ali ponovno prižiganje se ne sme uporabljati špirita ali bencina! Uporabljajte samo sredstva za pomoč za vžig, ki odgovarjajo standardu EN 1860-3!
- Uporaba bencina, kerozina, špirita, alkohola ali podobnih izdelkov lahko vodi do eksplozij, ki lahko povzročijo hude poškodbe.
- Uporaba neustreznih izdelkov lahko vodi do sikajočega plamena ali eksplozije, ki lahko povzročijo hude poškodbe.
- Na že vroče ali toplo oglje nikoli ne dajajte vžigalnih tekočin, drugih vnetljivih tekočin ali oglja, obdelanega s temi, saj obstaja nevarnost povratnega udara plamena, kar lahko vodi do hudih opeklin.

- Pri uporabi vžigalne tekočine mora biti le-ta odobrena za zanetenje oglja. Upoštevajte vsa opozorila in napotke proizvajalca glede uporabe njegovega izdelka.
- Pri uporabi vžigalne tekočine pustite oglje goreti pri odprtem pokrovu žara, dokler ne bo prekrito s svetlim pepelom (to traja pribl. 20 minut). Tako lahko vžigalna tekočina pogori. Če tega ne upoštevate, se lahko v žaru nakopičijo dimni plini vžigalne tekočine in ko odprete pokrov lahko pride do sika-jočega plamena ali eksplozije.
- Dodatkov za prižiganje ognja (trde ali tekoče) ali drugih vnetljivih materialov in tekočin ni dovoljeno hraniti v bližini žara.
- Pri dodajanju goriva (ogljje, briketi lesnega oglja in/ali les) mora biti zelo previden in upoštevati napotke v poglavju ► *Dodajanje goriva – str. 115*.
- Hrano, ki jo nameravate speči, naložite na žar šele, ko je gorivo pokrito s plastjo pepela.
- Če se mast, ki kaplja z jedi, zaneti, morate zapreti pokrov, da zadušite plamen.
- Plamen zaradi zanetene masti je treba zadušiti. Če se mast, ki kaplja z jedi, zaneti, ognja nikoli ne gasite z vodo.
- Previdno pri odpiranju pokrova. Če svež zrak nenadoma pride v stik z ognjem, lahko plamen vzplamti. Roke, obraz in telo vedno imejte na varnostni razdaljo od vroče pare in vzplamtelega plamena!
- Pokrov žara vedno povsem odprite. Če pokrov ni povsem odprt, lahko pade nazaj v zaprt položaj in vas poškoduje.
- Redno preverjajte stanje masti v posodici za prestrezanje masti in jo po potrebi izpraznite ali zamenjajte, če je do tri četrt polna. Bodite zelo previdni, saj sta lahko posodica za prestrezanje masti in njena vsebina zelo vroči.
- Pazite, da oglje in/ali les ne ostane na stenah žara. To namreč znatno vpliva na življenjsko dobo kovine in videz vašega žara.
- Žara ne poskušajte vzdrževati z drugačnimi načini od teh, opisanih v teh navodilih za uporabo.
- Popravila lahko izvaja samo podjetje BAHAG AG.

Varnost po uporabi

Nevarnost požara! Po uporabi ostan-
kov goriva in pepela nikoli ne puščajte
brez nadzora.

- Pepel in ostanke goriva odstranite šele, ko se povsem ohladijo. Vročih ali toplih ostankov nikoli ne mečite med gospodinjske odpadke!

Obseg dobave



Nasvet: Slike najdete pod
► *Obseg dobave – str. 2*

Montaža



POZOR! Nevarnost ureza! Pri izdelavi se je vložilo veliko truda pri delu v to, da se bi izognili ostrim robovom na sestavnih delih. Kljub temu bodite med montažo zelo previdni, da se ne poškodujete.

- Pozorno preberite navodila za montažo in navedene varnostne napotke. Za sestavo žara si vzemite čas in ga sestavite na prostem na pribl. 2 do 3 kvadratne metre veliki površini.

Pripravite si vso potrebno orodje in dele.



Nasvet: Vse dele najprej privijačite ročno. Po koncu montaže vse vijake nato čvrsto zategnite.



Nasvet: Slike najdete pod ► *Montaža – str. 5*

- Čvrsto zategnite vse vijake in matice!



Nasvet: Demontaža sledi v obratnem vrstnem redu.

Uporaba



NEVARNOST! Nevarnost opeklin! Pred začetkom uporabe naprave pazno preberite vse varnostne napotke in navodila za uporabo žara.

V žaru je dovoljeno uporabiti je dovoljeno največ 1 kg goriva.

Odlagalne površine je dovoljeno obremeniti z največ 7 kg.

Postavitev

- Žar postavite na prostem na trdo, ravno in negorljivo površino na varni razdalji do nadstreškov ali vnetljivih materialov. Žar postavite na varni razdalji do odprtih oken ali vrat, da preprečite vdor dima v svoj dom.

Vžig

Upoštevajte varnostne napotke za vžig!



NEVARNOST! Nevarnost eksplozije! Pri uporabi vžigalne tekočine mora biti le-ta odobrena za zanetenje oglja. Upoštevajte vsa opozorila in napotke proizvajalca glede uporabe njegovega izdelka.

Priporočamo uporabo trdih vžigalnih sredstev za žar, idealno v povezavi z vžigalnim kaminom. Ta vžigalni način je enostavnejši in varnejši za uporabo kot prižiganje ognja z vžigalnimi tekočinami.



Nasvet: Uporabite samo največjo dovoljeno količino goriva naenkrat.

- Odprite pokrov.
- Izvzemite rešetke za žar.
- Obesite rešetko za oglje na najnižjo stopnjo.
- Odprite vse prezračevalne drsnike.

Prižiganje v žaru

- Oglje zložite kot piramido na rešetko za oglje.
- Mednje enakomerno porazdelite nekaj trdih vžigalnih kock za žar.

- Zanetite vžigalne kocke, najbolje z dolgo vžigali.
- Oglje pustite goreti, dokler ne bo prekrito s svetlim pepelom (to traja pribl. 20 minut).

Prižiganje z vžigalnim kaminom

Če uporabljate vžigalni kamin za lesno oglje, upoštevajte opozorila in navodila proizvajalca za uporabo njegovega izdelka.



OPOZORILO! Nevarnost opeklin! Vžigalni kamin in njegovi ročajji se močno segrejejo. Uporabljajte zaščitne rokavice!

- Vžigalni kamin napolnite z ogljem ali briketi iz lesnega oglja.
- Nekaj vžigalnih kock položite na sredino žara (v ognjišče ali na rešetko za oglje) in jih zanetite.
- Postavite vžigalni kamin prek gorečih vžigalnih kock. S pomočjo kaminskega učinka bo oglje začelo goreti.
- Oglje pustite goreti, dokler ne bo prekrito s svetlim pepelom (to traja pribl. 20 minut).
- Tleče oglje previdno nasujte v žar (v ognjišče ali na rešetko za žar).

Pečenje na žaru



Nasvet: Pred prvo uporabo je treba žar segreti in pred prvo peko na žaru pustiti gorivo tleti najmanj 30 minut.

Glejte ► *Prežganje* – str. 117.



OPOZORILO! Možne zdravstvene poškodbe! Hrano, ki jo nameravate speči, naložite na žar šele, ko je gorivo pokrito s plastjo pepela.

Ne naslanjajte se na žar ali druge sprednje odlagalne površine.



Nasvet: Optimalno boste pekli na žaru z zaprtim pokrovom. Čas pečenja se tako znatno skrajša. Vsako odpiranje pokrova podaljša čas pečenja.



Nasvet: Pri debelejših kosih vedno uporabite termometer za mesto, da se prepričate, ali je dobro spečeno, preden ga odstranite z žara.

Pečenje jedi za žar

Neposredno pečenje

Pri neposrednem pečenju jedi za žar položite neposredno prek tlečega oglja. To je primerno predvsem za tanjše kose mesa in zelenjavo s krajšim trajanjem pečenja.

Posredno pečenje

Pri posrednem pečenju se hrana položi na sredino rešetke za žar, kose oglja pa je treba razporediti desno in levo ob robovih. Pod hrano postavite aluminijasto posodo, v katero boste prestregli kapljajočo mast. Ta način je primeren predvsem za mehke jedi ali jedi, ki se pečejo dlje časa. Na ta način se hrana manj izsuši in tudi po daljšem času pečenja ne potemni.

- Oglje razporedite z dolgimi kleščami za oglje glede na zeleni način pečenja.

- Rešetke za žar vstavite s pomočjo snemljivega ročajja ali zaščitnih rokavic, odpornih proti vročini.
- Rešetke za žar vnaprej segrejte pri zaprtem pokrovu.
- Nanje nato položite hrano. Pecite z zaprtim pokrovom.
- Hrano po možnosti obrnite samo enkrat!

Reguliranje temperature



POZOR! Nevarnost opeklin! Prezračevalne drsnike nastavlajte izključno z ročajem in zaščitnimi rokavicami.

- Za povečanje toplote in kroženja zraka povsem odprite prezračevalni drsник.
- Če izboljšano kroženje zraka ne zadošča za povišanje temperature, dodajte gorivo.
- Sledite napotkom v odseku ► *Dodajanje goriva* – str. 115.
- Če je temperatura previsoka, malce zaprite prezračevalne drsnike.

Dodajanje goriva



NEVARNOST! Nevarnost opeklin! Na že vroče ali toplo gorivo nikoli ne dajajte vžigalnih tekočin, drugih vnetljivih tekočin ali goriv, obdelanih s temi, saj obstaja nevarnost povratnega udara plamena, kar lahko vodi do hudih opeklin.

Za vzdrževanje ali povišanje temperature pečenja je morda treba dodati gorivo. Gorivo po možnosti dodajte, ko na rešetki za žar ni jedi.

Dodajanje lesnega oglja/briketov lesnega oglja



Nasvet: Pri uporabi vžigalnega kamina lahko oglje v njem vnaprej pripravite, da začne tleti. Tako skrajšate čakalni čas, do trenutka, ko lahko ponovno na rešetko položite hrano.

- Ohranjajte varnostno razdaljo.
- Previdno odprite pokrov komore za pečenje. Bodite previdni, saj lahko plamen znova vzplamti, ko ogenj nenadoma pride v stik s svežim zrakom.
- Odstranite hrano z rešetke za žar.
- Rešetko za žar odstranite s pomočjo zaščitnih rokavic.
- Ohranjajte varnostno razdaljo do žara in z dolgimi kleščami za žar rahlo odstranite pepel z vročega oglja.
- Z dolgimi kleščami za žar naložite oglje ali pa počasi nasujte pripravljeno tleče oglje iz vžigalnega kamina. Pri tem bodite previdni, da ne pride do dviganja pepela in isker.
- Z zaščitnimi rokavicami, odpornimi proti vročini, položite rešetko za žar nazaj.

Ko je oglje spet prekrito z belim slojem pepela, lahko nadaljujete s pečenjem na žaru.

Po uporabi



OPOZORILO! Nevarnost požara! Oglja in pepela nikoli ne puščajte na žaru brez nadzora. Pepel in ostanke oglja odstranite šele, ko se povsem ohladijo. Vročih ali toplih ostankov nikoli ne mečite med gospodinjske odpadke!

- Počakajte, da se ves plamen zaduši.
 - Zaprite pokrov.
 - Zaprite prezračevalne drsnike.

Počakajte, da se žar in njegovi deli povsem ohladijo, preden začnete ravnati z njimi.

- Ostanke goriva in pepel previdno odstranite v nevljudljiv kovinski zbirnik in jih povsem prepojite z vodo.
- Pogašeno gorivo in pepel odlagajte na varni razdalji do vseh zgradb in gorljivih materialov. Ostanke goriva in vodo pustite 24 ur v kovinskem zbirniku, preden jih zavržete.

Ko žara ne uporabljate, ga hranite izven dosega otrok in na suhem mestu.

Nega in vzdrževanje



Nasvet: Za zaščito žara pred prekomerno rjo, ga je treba vsaj enkrat letno prežgati, kadar ga ne uporabljate, pa mora biti vedno pokrit. Pokrivalo za žar lahko naročite neposredno pri podjetju BAHAG AG.



POZOR! Nevarnost opeklín in požara! Pazite, da bodo žar in morebitni ostanke goriva povsem ohlajeni.

Čiščenje



OBVESTILO! Možne škode na izdelku! Površina se lahko poškoduje! Za čiščenje ni dovoljeno uporabiti ostrih ali grobih predmetov ali agresivnih čistil.

Po vsaki uporabi

- Odstranite vse rešetke.
- Odstranite ostanke goriva in pepel.
- Rešetke za žar očistite z blagim čistilom in vodo, jih temeljito sperite in pustite, da se povsem posušijo.
- Rešetko za oglje očistite z mehko žičnato krtačo.
- Izpraznite prestrezne posodice za mast.
- Nato jih očistite z blagim čistilom in vodo, temeljito sperite in pustite, da se povsem posušijo.

Redno

Z redno nego ohranite vrednost in varnost svojega žara.

- Vse rešetke očistite z blagim čistilom in vodo, jih temeljito sperite in pustite, da se povsem posušijo.
- Notranjost in zunanost žara očistite z mehko krpo.
- Ko se povsem posuši, na notranjo površino in rešetko za žar nanesite nekaj rastlinskega olja ali rastlinskega olja v spreju, da preprečite nastanek rje.

Po potrebi

Majhna porjavela mesta odstranite sami.

- Glejte ► *Odstranjevanje porjavelih mest* – str. 117.

Letno

Žar je treba vsako leto prežgati.

- Glejte ► *Prežganje* – str. 117.

Prežganje



Nasvet: Pred prvo uporabo je treba žar prežgati. Tako stene postanejo neobčutljive na nastanek rje. Morebitni ostanki proizvodnje se pri tem sežgejo in tako ne pridejo v hrano. Časa prežiganja ne krajšajte!

- Na vse notranje površine žare ter rešetke za žar nanesite malce rastlinskega olja ali rastlinsko olje v spreju. Rastlinskega olja ali rastlinskega olja v spreju ne nanašajte na rešetko za oglje ali zunanje strani žara.
- Rešetko za oglje postavite na najnižji položaj.
- Odprite prezračevalne drsnike, da se bo dovajalo dovolj zraka.
- Prižgite oglje v vžigalnem kaminu ali neposredno v žaru (v ognjišču ali na rešetki za oglje).
- Glejte ► *Vžig* – str. 113.
- Oglje pustite najmanj 30 minut tleti, nakar je postopek prežiganja zaključen.
- Po prežiganju je žar pripravljen za pečenje; eventualno je treba samo dodati še nekaj oglja.

Odstranjevanje porjavelih mest



OPOZORILO! Možne zdravstvene poškodbe! Notranjost žara in rešetko rahlo premažite z rastlinskim oljem ali rastlinskim oljem v spreju; nikoli ne uporabljajte laka.

- Prizadeto mesto očistite in pobrusite z jekleno volno ali grobim smirkovim papirjem.
- Na zunanosti žara porjavela mesta odpravite s kakovostnim ognjevarnim lakom.

Odlaganje med odpadke

Ta naprava ne sodi med gospodinjske odpadke! Odstranite jo v skladu s predpisi. Informacije v zvezi z odstranjevanjem prejmete pri pristojnem združenju za odstranjevanje odpadkov.

Embalaža je iz kartona in ustrezno označenih materialov, ki jih je mogoče reciklirati.



Te materiale je treba reciklirati.



BAHAG AG
Gutenbergstr. 21, 68167 Mannheim
Germany

ED/1017