

Montage- und Bedienungsanleitung für Abstellstützen komplett Baureihe BH ..-20-12..

Art.-Nr.: ZT00447

Garantiebestimmungen:

Beachten Sie auch unbedingt die Bedienungs-, Pflegeanleitungen sowie Betriebsvorschriften in der Bedienungsanleitung für Ihren Pkw-Anhänger !

Die Garantieleistungen werden für den Zeitraum von 24 Monaten ab Verkaufstag des Erzeugnisses an den Endverbraucher gewährt, wobei als Nachweis der Kaufbeleg gilt. Der Hersteller gewährt im oben genannten Zeitraum die Garantie für eine volle Funktionsfähigkeit des Zubehörs. Die Garantie umfaßt Material-, Verarbeitungs- und Konstruktionsfehler und wird ausschließlich für Originalteile in Originalausführung der STEMA Metalleichtbau GmbH und deren Lieferanten bzw. bei Zubehörteilen ausschließlich in Kombination mit Anhängern aus unserer Fertigung zugesichert. Soweit eigenmächtige Veränderungen und Eingriffe am Zubehör vorgenommen werden, bewirkt dies den Verlust der Herstellergarantie. Mangelhafte Ware wird in einer angemessenen Frist nach unserer Wahl nachgebessert oder ersetzt. Dies setzt eine schriftliche Aufforderung zur Mängelbeseitigung durch den Kunden gegenüber dem Hersteller voraus. Der Händler ist nicht Erfüllungsgehilfe des Herstellers. Im Falle des Fehlschlagens der Nachbesserung oder Ablehnung einer Nachlieferung stehen dem Kunden die gesetzlich vorgesehenen Gewährleistungsrechte zu. Alle weiteren Ansprüche sind ausgeschlossen (so z.B. etwa Ansprüche auf Erstattung von Arbeitslöhnen für entgangene Nutzungen, wegen entgangenem Gewinn und der gleichen mehr). Auftretende Schäden, die durch Überlastung, unsachgemäße Behandlung sowie Einsatz entgegen der Bedienungsanleitung auftreten, fallen nicht unter die Garantiepflicht. Für Schäden durch Verschleiß, Nutzungsmerkmale und natürliche Alterung wird keine Garantie übernommen. Die Haftung des Herstellers für nur leichte Fahrlässigkeit ist ausgeschlossen. Änderungen im Sinne des technischen Fortschritts möglich. Mängel sind unverzüglich dem Vertragspartner anzuzeigen.

Sie erhalten im Paket folgende Teile:

2 Schnellhubstützen, inkl. Klemmschelle
2 Halterungen für Schnellhubstütze links/rechts
4 Distanzhülse 17,2x2,35x43 verzinkt
4 Sechskant-Schrauben M10x60, verzinkt
4 Sechskant-Schrauben M10x25, verzinkt
4 Sechskant-Schrauben M 10x20, verzinkt
8 Sechskant-Muttern M10 selbstklemmend, verzinkt
2 Linsenschraube m. Innensechskant M8x25, verzinkt
2 Sechskant-Muttern M8 verzinkt
2 Scheiben 8,4 verzinkt
2 Federringe B 8 verzinkt

benötigtes Werkzeug:

- Bohrmaschine
- 1 Bohrer für Metall \varnothing 8,5 mm
- 2 Ring- oder Maulschlüssel 13 mm
- 2 Ring- oder Maulschlüssel 17 mm

Montageschritte: - siehe Abbildungen auf Seite 2

1. Halterungen jeweils links und rechts an die Längsträger im hinteren Anhängerbereich, mit jeweils 2 x Distanzhülse 17,2x2,35x43 + Sechskantschraube M10x60 + Mutter M10 selbstklemmend, anschrauben.
2. **Bei der Kastenbreite von 1140mm entfallen die Distanzhülsen. Die Skt.-Schraube M10x60 wird ersetzt durch die Skt.-Schraube M10x20.(siehe Montageschritt 1)**
3. Von unten eine Bohrung \varnothing 8,5 mm je Anhängerseite durch den Holzboden einbringen.
4. Durch die gebohrten Löcher die Halterung mit der Seitenwand auf jeder Anhängerseite mit jeweils von oben mit 1 Linsenschraube M8x25 + Scheibe und von unten mit Federring + Sechskant-Mutter M8 verschrauben.
5. Die Klemmschellen links und rechts an die Halterungen, mit jeweils 2 Sechskantschrauben M10x25 und Sechskant-Mutter M10, anschrauben.
6. Den Klemmhebel abschrauben und die Schnellhubstütze einspannen und mit dem Klemmhebel wieder fest verschrauben.

Sicherheitshinweis

Sind die Schrauben fest angezogen, kann die Schnellhubstütze eingesteckt und mit der Klemmschelle gespannt werden.
Vor Fahrtbeginn sind die Schnellhubstützen so anzuheben und zu sichern, dass durch Bodenwellen keine Beschädigungen auftreten können.

Der feste Sitz aller Schraubverbindungen muss regelmäßig überprüft werden

Montageschritt 2 - 3

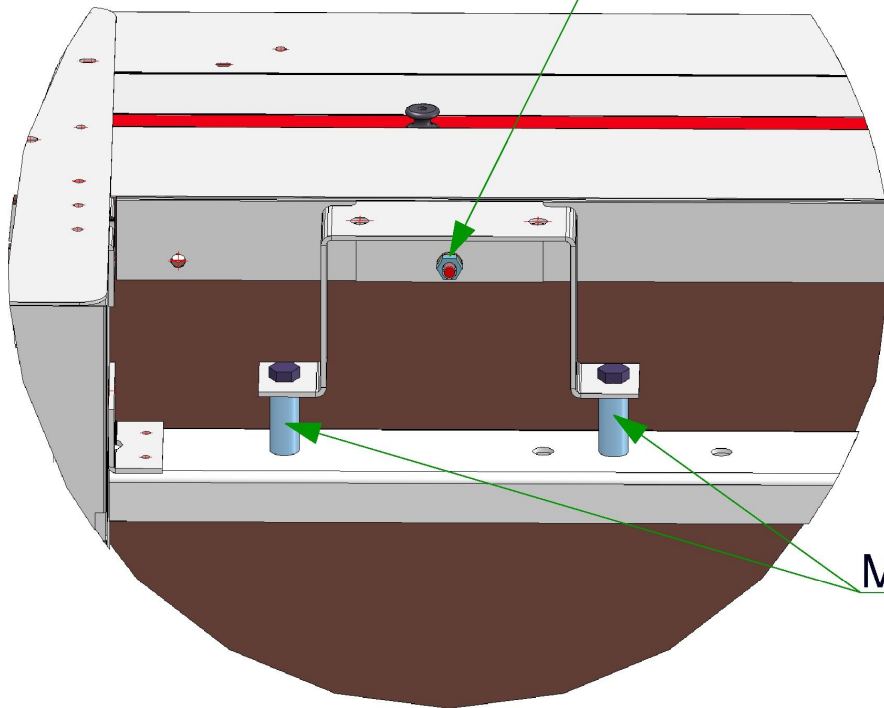

Montageschritt 1

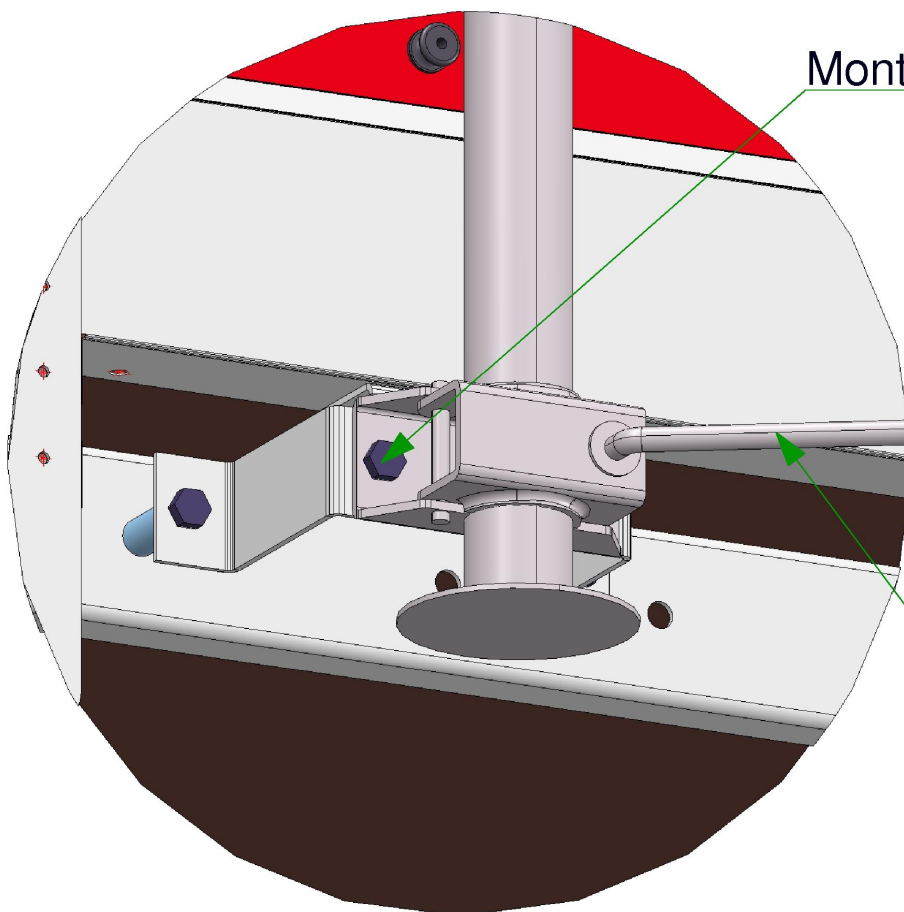

Montageschritt 4

Montageschritt 5