

CÓDIGO BARRAS - EAN 13

8413380 **421587**

TIPO DE EMBALAJE

Caja

UNIDADES / CAJA

1 UNIDAD



Producto

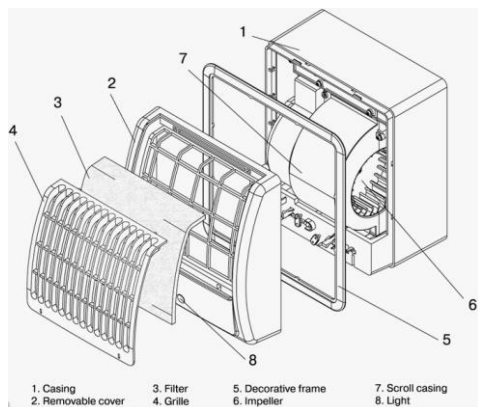

Esquema



DENOMINACIÓN PRODUCTO

EXTRACTOR DE AIRE CF 100 (RAEE INC)

DESCRIPCIÓN

Extractor centrífugo con filtro incorporado de la serie CF 100 de la marca VENTS con una capacidad de extracción de aire de 98 m³/h y ultrasilencioso. Montaje a conductos de aire de Ø 100 mm en pared o techo

CARACTERÍSTICAS TÉCNICAS

- Extractor centrífugo para baños, cocinas y espacios cerrados
- Ultra silencioso (36 db)
- Caudal máximo extracción 98 m³/h
- Filtro de polvo
- Resistente a los rayos UV, la carcasa y el impulsor están fabricados en plástico ABS de alta calidad
- Motor 220-240V 50 Hz
- Consumo 16 W
- Peso: 1,20 kilos
- Motor eléctrico monofásico y de bajo voltaje
- Protección contra sobre calentamiento
- El motor incluye casquillos de fricción
- No requiere de mantenimiento, diseñado para funcionamiento continuado
- El impulsor del ventilador centrífugo tiene aspas curvadas hacia adelante para obtener bajos niveles de ruido
- Grado de protección IP24
- Fabricado en Ucrania

Model	Dimensions [mm]						
	Ø D	B	H	L	L1	L2	L3
VENTS CF 100	100	180	195	132	59	73	26

