

WAGNER

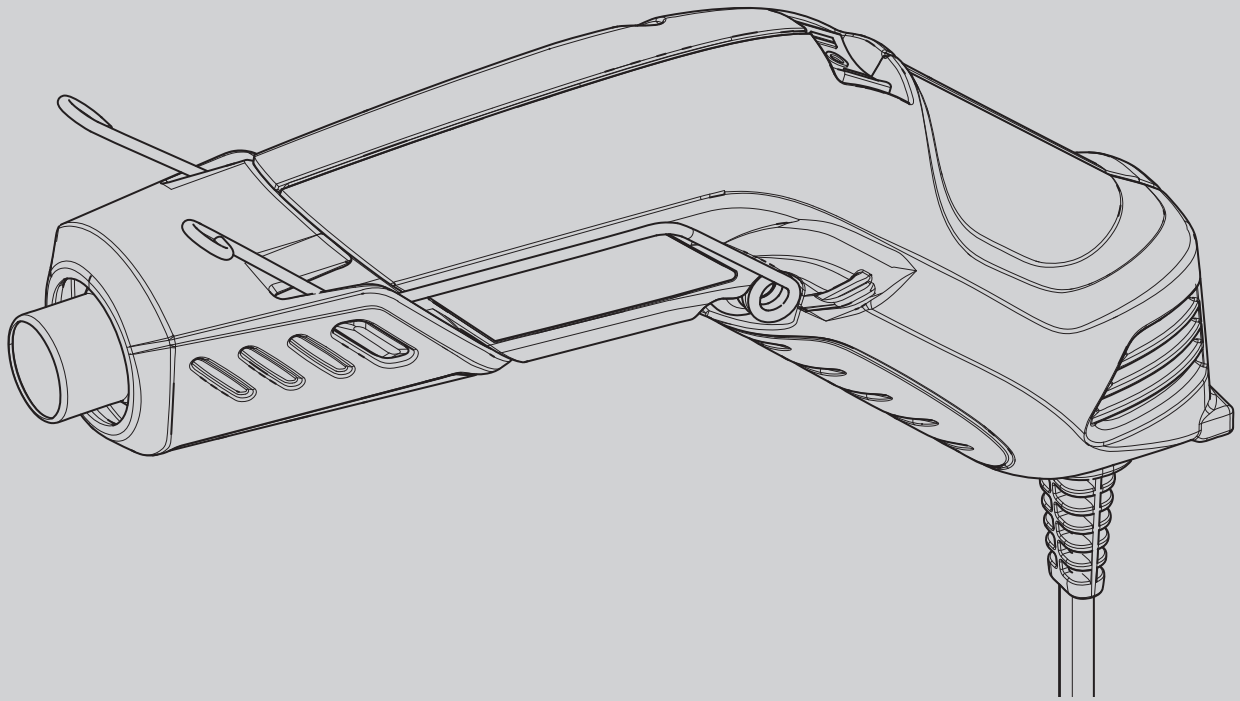

FURNO F100

HOT AIR MULTI PURPOSE TOOL

TRADUCCIÓN DEL MANUAL DE INSTRUCCIONES ORIGINAL
TRADUÇÃO DO MANUAL DE INSTRUÇÕES DE SERVIÇO
ORIGINAL





.....1 - 9



.....10 - 18



..... 22

GRACIAS POR SU CONFIANZA



Le felicitamos por la adquisición de este producto de marca de Wagner y estamos convencidos de que disfrutará del mismo.

Antes de la puesta en servicio, lea atentamente el modo de empleo y observe las advertencias de seguridad. Sírvase conservar cuidadosamente el modo de empleo y adjúntelo al producto en caso de entregarlo a una tercera persona. Para cualquier pregunta, sugerencia o deseo le atenderemos con mucho gusto a través del número de teléfono indicado en el dorso o a través de la página de Internet www.wagner-group.com/service.

Índice

1. Explicación de los símbolos utilizados	1
2. Indicaciones generales de seguridad	2
3. Campo de aplicación	3
4. Datos técnicos.....	4
5. Descripción.....	4
6. Puesta en servicio.....	5
7. Aplicación.....	5
8. Ajustes de temperatura recomendados.....	7
9. Pausas y fin de trabajo	7
10. Limpieza y mantenimiento.....	8
11. Almacenamiento	8
12. Observaciones sobre la eliminación de residuos	8
13. Información importante acerca de la responsabilidad debida a productos defectuosas.....	8

1. Explicación de los símbolos utilizados

	Este símbolo indica un peligro potencial para usted o para el aparato. Bajo este símbolo se encuentra información importante sobre la manera de evitar lesiones y daños en el aparato.
	Peligro de electrocución
	Identifica consejos para la aplicación y otras indicaciones especialmente útiles.

2. Indicaciones generales de seguridad

¡Atención! *Lea todas las indicaciones de seguridad, advertencias, ilustraciones y datos técnicos suministrados con esta herramienta eléctrica. El incumplimiento de las siguientes advertencias puede provocar descargas eléctricas, incendios o daños graves. Conserve todas las indicaciones y advertencias de seguridad cara al futuro. El concepto de "herramienta eléctrica" contemplado en las indicaciones de seguridad se refiere tanto a las herramientas eléctricas que funcionan con corriente (con cable de alimentación) como a las que tienen batería (sin cable de alimentación).*



Questa pistola ad aria calda genera temperature elevatissime (fino a 360°C). Deve essere usata con cautela per evitare di infiammare il materiale combustibile.

- Tenga especial cuidado al trabajar cerca de materiales inflamables. Si es posible, retire los materiales inflamables que estén presentes en el área de trabajo.
- Por motivos de seguridad, tenga siempre a mano un cubo de agua o un extintor.
- Mantenga la pistola de aire caliente constantemente en movimiento. No permanezca durante mucho tiempo en el mismo lugar.
- No bloquee las ranuras de ventilación y mantenga una distancia de al menos 5 cm entre la boquilla y la superficie al realizar los trabajos para evitar que el dispositivo se sobrecaliente. No es posible reparar el dispositivo si se sobrecalienta.
- No utilice el dispositivo en atmósferas potencialmente explosivas.
- Asegúrese de que el calor no se dirija a materiales inflamables que se encuentren fuera de su campo de visión.
- Coloque el dispositivo siempre sobre su pie de apoyo y deje que se enfríe por completo antes de almacenarlo.
- Nunca toque la boquilla si aún está caliente.
- Nunca deje el dispositivo sin supervisión mientras esté encendido.
- Este dispositivo puede ser utilizado por niños a partir de ocho años y personas con capacidades físicas, sensoriales o mentales disminuidas o con falta de experiencia y conocimientos siempre que estén bajo supervisión o hayan sido instruidos acerca del uso seguro de este dispositivo y comprendan los peligros que este entraña. Los niños no deben jugar con el dispositivo. Se prohíbe a los niños realizar tareas de limpieza y mantenimiento sin supervisión.
- Tanto la pistola de aire caliente como la pintura alcanzan una temperatura muy alta; por este motivo, lleve guantes y gafas protectoras mientras trabaja para evitar quemaduras.
- No dirija la corriente de aire caliente hacia personas ni animales.
- No utilice la pistola de aire caliente como secador de cabello.



¡ATENCIÓN! *Al calentarse la pintura, pueden aparecer gases y vapores perjudiciales para la salud; por este motivo, lleve siempre una protección respiratoria adecuada y asegúrese de que el lugar de trabajo disponga de una buena ventilación.*

- Las capas antiguas de pintura pueden contener plomo. Se prohíbe retirar pintura que contenga plomo utilizando una pistola de aire caliente. En caso de duda, deje que un experto compruebe la pintura.
- Antes de cada uso, compruebe los enchufes, los cables y la herramienta eléctrica. No utilice la herramienta eléctrica si detecta daños. No abra la herramienta eléctrica; permita únicamente que la repare un profesional técnico cualificado y solamente empleando piezas de repuesto originales.
- No utilice incorrectamente el cable de conexión para transportar la herramienta eléctrica, para colgarla ni para desenchufar tirando de la toma de corriente. Mantenga alejados los cables de conexión de las fuentes de calor, aceites, bordes afilados o piezas móviles. Los cables de conexión dañados o enredados aumentan el riesgo de descarga eléctrica.
- Si el cable de conexión de red de este equipo está dañado, debe ser reemplazado por el fabricante o su servicio posventa, o bien por una persona cualificada semejante, para evitar riesgos.
- Mantenga alejadas las herramientas eléctricas de la lluvia o la humedad. La penetración de agua en una herramienta eléctrica aumenta el riesgo de descarga eléctrica.
- Cuando no se pueda evitar el uso de la herramienta eléctrica en un entorno húmedo, utilice un interruptor diferencial residual. El uso de un interruptor de corriente de defecto evita el riesgo de descargas eléctricas.
- Utilice exclusivamente cables alargadores adecuados cuyo estado sea perfecto. Para el uso general se requiere, como mínimo, un cable de goma armonizado del tipo H05RR-F 3 x 1,0 mm².
- Desconecte la pistola de aire caliente siempre de la alimentación eléctrica cuando no la esté utilizando.
- Almacene la pistola de aire caliente en un lugar seco y alejado del alcance de los niños.
- Mantenga su área laboral limpia y ordenada.
- No haga esfuerzos excesivos, en particular cuando trabaje sobre escalerillas.
- No utilice nunca el equipo para descongelar tuberías congeladas en el interior de paredes o en la proximidad de combustibles.

3. Campo de aplicación

La F100 ofrece diversas opciones de uso:

- Reblandecimiento de pintura, sellador y masilla de ventana para retirar el material con mayor facilidad
- Reblandecimiento de adhesivos para retirar etiquetas adhesivas y baldosas de suelo
- Contracción de láminas de plástico para embalar
- Trabajos con tubos termorretráctiles
- Manualidades (por ejemplo, repujado)



Para más detalles sobre múltiples proyectos y vídeos con instrucciones de uso, visite nuestra página web www.wagner-group.com/furno.

4. Datos técnicos

Datos técnicos	
Tensión:	220-240 V~, 50-60 Hz
Potencia absorbida:	170 W (nivel I), 350 W (nivel II)
Aislamiento doble	<input type="checkbox"/>
Potencia de calefacción:	aprox. 230 °C (nivel I), aprox. 360 °C (nivel II)
Cable de red:	1,8 m
Peso:	0,33 kg

5. Descripción

- 1) Interruptor ON/OFF:
 0 = APAGADO
 I = ENCENDIDO, nivel I (230 °C)
 II = ENCENDIDO, nivel II (360 °C)
- 2) Superficies de agarre
- 3) Pie de apoyo plegable
- 4) Ranuras de ventilación
- 5) Boquilla de metal

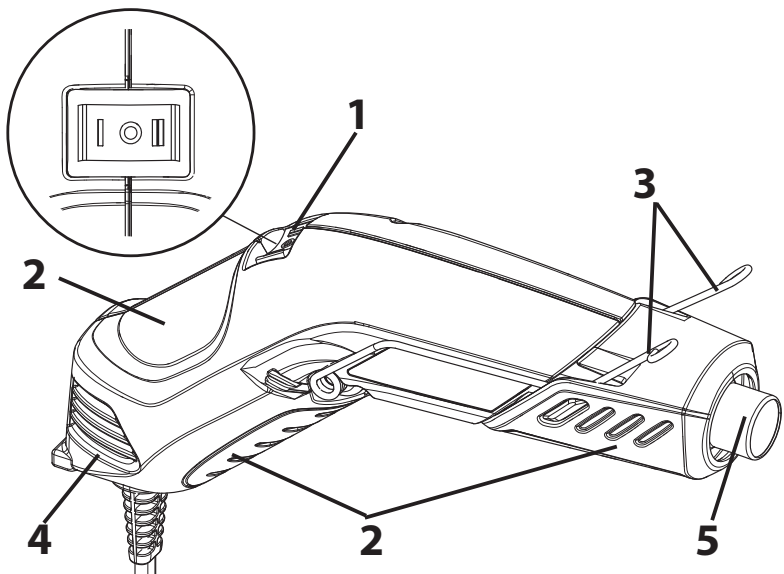

En función del tipo de uso, la F100 puede sostenerse o utilizarse de diferentes maneras.



Peligro de quemaduras por una alta temperatura de la boquilla o el aire. Sostenga la pistola de aire caliente únicamente por las superficies de agarre y siempre lleve guantes de trabajo resistentes al calor. No bloquee las ranuras de ventilación.

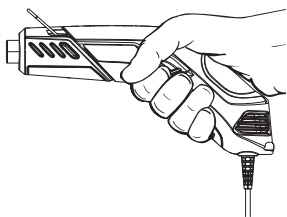

a) Agarre de pistola:
Para aplicaciones grandes

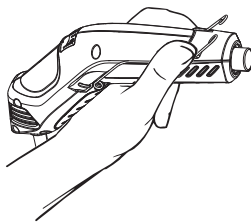

b) Agarre de lápiz:
Para aplicaciones más pequeñas en las que se requiera precisión

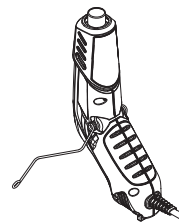

c) Colocación con pie de apoyo:
Para trabajar sin usar las manos y enfriar la pistola de aire caliente

6. Puesta en servicio

Antes de conectar a la red de alimentación, prestar atención de que la tensión de red coincida con los datos indicados en la placa de características del equipo.

1. Enchufe la pistola de aire caliente en una toma de corriente estándar.
2. Conecte la pistola de aire caliente colocando el conmutador en la posición deseada. El ruido del ventilador motorizado indica que la pistola de aire caliente está en funcionamiento.

Atención: si el ventilador no se enciende, apague la pistola de aire caliente de inmediato (posición 0). el calefactor se quemará si el ventilador no enfría.



Durante la primera puesta en funcionamiento puede aparecer humo al quemarse el aceite utilizado durante la fabricación. Este humo debería desaparecer poco después de la primera conexión.

7. Aplicación



Lea siempre la información de seguridad contenida en este manual antes de utilizar la pistola de aire caliente.



En la tabla del apartado 8 encontrará los ajustes de temperatura recomendados para usos específicos.

Funcionamiento manos libres

Presione la patilla y gírela hacia atrás para poder colocar la pistola de aire caliente en posición vertical.

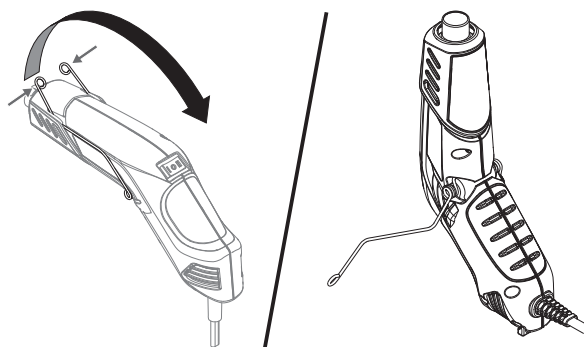

Retirada de pintura



Proteja siempre los cristales al trabajar en la proximidad de ventanas. No utilice la pistola de aire caliente en superficies que puedan sufrir daños por calor, tales como paneles, revestimientos o marcos de ventana con recubrimiento de vinilo.

Al retirar pintura de marcos de ventana, la pistola de aire caliente reblandece la masilla. Tenga cuidado de no ranurar la masilla con el rascador. La masilla se vuelve a endurecer al enfriarse. No utilice la pistola de aire caliente en cristales de ventana con láminas aislantes, tales como Thermopane. La expansión del borde del cristal puede romper el sellado de los bordes.

La pistola de aire caliente calienta la superficie y reblandece así la pintura, con lo cual ésta se puede retirar fácilmente con una rasqueta sin dañar la superficie. Algunas pinturas se pueden reblandecer aunque no formen ampollas; algunas se pueden volver gomosas y algunas pueden necesitar una temperatura más alta.

Al trabajar con varias capas de pintura, el proceso de rascado se agiliza calentando a fondo la superficie hasta la madera. Entonces se pueden rascar todas las capas a la vez.

Para superficies muy complejas puede ser conveniente utilizar un cepillo de alambre suave. Pinturas minerales y acabados como pintura de cemento y porcelana no se reblandecen con el calor; en consecuencia, el uso de una herramienta de calentamiento no funciona para retirar la pintura.

El mejor método para retirar pintura

Mueva la pistola de aire caliente lenta y uniformemente hacia delante, manteniéndola en un determinado ángulo frente a la superficie y apuntando la boquilla en la dirección de movimiento. Esto permite rascar con seguridad fuera de la corriente de aire caliente y mantiene más frescos tanto el rascador como la superficie a rascar.

- A. El aire caliente precalienta la superficie.
- B. La pintura se reblandece bajo el efecto del aire caliente.
- A + B. Penetración profunda del calor en todo el área.
- C. La pintura se puede rascar fácilmente una vez que se haya reblandecido y la pistola se haya movido hacia delante.
- D. Se deja enfriar la superficie rascada.



Lámina termorretráctil

Envuelva el objeto utilizando una lámina termorretráctil de plástico. Empiece calentando la lámina desde una distancia segura mientras mantiene la pistola de aire caliente en movimiento. Acerque la pistola de aire caliente a la lámina hasta que esta empiece a contraerse y ponerse rígida.

Tubo termorretráctil

Se utiliza a menudo para contraer un tubo por el que discurran conexiones eléctricas o para ablandar un tubo de plástico que deba curvarse en un punto determinado.

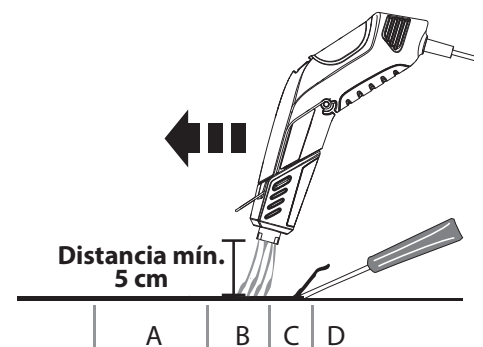
Repujado

Si utiliza la pistola de aire caliente para trabajos de repujado, puede retirar el exceso de polvo utilizando una brocha seca y limpia. Mantenga la boquilla de la pistola de aire caliente a unos 8 centímetros de la superficie de trabajo. Para evitar que el papel alcance una temperatura demasiado alta, mueva la boquilla en círculos hasta que el polvo se

despegue y brille.

Cuando haya terminado un área, apague la pistola de aire caliente y colóquela en posición vertical sobre el pie de apoyo plegable mientras prepara otra área con polvo.

8. Ajustes de temperatura recomendados

Uso		Nivel
Bricolaje	Retirada de pintura	II
	Reparar paredes (orificios pequeños)	II
	Reblandecer pintura, calafateo y masilla para facilitar su retirada	I o II
	Contraer lámina de plástico para embalaje	I o II
Artesanía / Hogar	Fabricar velas	I
	Fabricar jabón	I
	Embalar regalos en lámina termoencogible	I
	Secar masilla para modelar	I
	Cocina o repostería (p. ej., caramelizado o decoración de galletas)	I
	Repujado	I
	Acabado de madera (p. ej., envejecimiento artificial de madera)	II
	Retirar de adhesivos	I
	Adornos (p. ej., perlas de planchar)	II
	Bisutería	I
	Construcción de maquetas	II
Tarjetas de felicitación e invitación	I	
Automóvil	Retirar pegatinas, distintivos y calcomanías	I o II
	Aplicar y retirar tinte de cristales	I o II
Electrónica	Reparación de componentes electrónicos	I
	Tubos termorretráctiles para reparaciones eléctricas	I

9. Pausas y fin de trabajo

1. Apague la pistola de aire caliente.
2. Presione la patilla y gírela hacia atrás para poder colocar la pistola de aire caliente en posición vertical.
3. Cuando termine el trabajo, desconecte siempre el enchufe de alimentación.

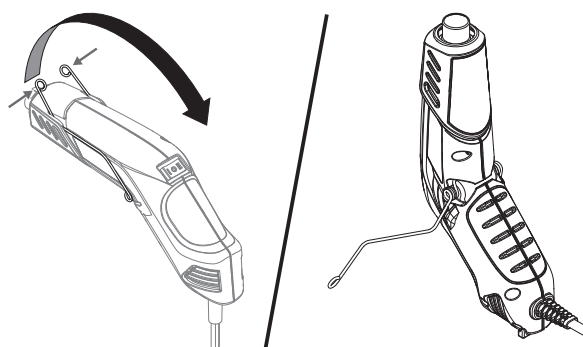

La boquilla siempre debe apuntar hacia arriba. Si la boquilla apunta hacia abajo, el aire caliente permanece en la pistola, y la vida útil de la misma puede acortarse. No coloque una pistola caliente sobre alguno de sus laterales, ya que ello provoca que el tiempo de enfriamiento se alargue.

10. Limpieza y mantenimiento

Mantenga los orificios de entrada en la carcasa limpios y libres. Utilice un cepillo suave y seco para limpiar periódicamente los orificios. Utilice únicamente jabón suave y un trapo húmedo para limpiar la pistola de aire caliente. Muchos limpiadores domésticos contienen sustancias químicas que podrían causar serios daños en la carcasa.

No utilice petróleo, trementina, diluyente de lacas o pinturas, líquidos para la limpieza en seco u otros productos para limpiar la pistola de aire caliente.

NUNCA deje que penetren líquidos en el interior de la herramienta ni sumerja cualquier parte de la herramienta en líquidos.



Debido a las altas temperaturas, la boquilla se vuelve negra con el tiempo. Esto es normal y no afecta a las prestaciones ni a la vida útil del equipo.

11. Almacenamiento



Solo almacene la pistola de aire caliente una vez se haya enfriado por completo.

12. Observaciones sobre la eliminación de residuos



El aparato, junto con sus accesorios y su embalaje, se debería destinar al reciclaje adecuado. No tire el aparato junto con la basura doméstica. Ayude a mantener limpio el medio ambiente y lleve así su aparato a un centro local de recogida de residuos o infórmese del modo de proceder a este respecto en el comercio especializado.

13. Información importante acerca de la responsabilidad debida a productos defectuosas

En base a un Reglamento europeo, el fabricante solo responde de forma ilimitada de su producto si todos los componentes proceden del fabricante o han sido aprobados por éste y si los aparatos son montados y utilizados correctamente. En caso de utilizar accesorios y repuestos de otros fabricantes, la responsabilidad puede quedar extinguida completa o parcialmente si el uso de los accesorios o repuestos de otros fabricantes causa un fallo en el producto.

3+1 años de garantía

La garantía es de 3 años, calculada a partir del día de la venta (recibo de la caja). La garantía se alarga en 12 meses adicionales si el aparato se registra en Internet bajo www.wagner-group.com/3plus1 en un plazo de 4 semanas desde su compra. El registro solo es posible si el comprador declara su conformidad con el almacenamiento de sus datos a introducir allí. La garantía abarca y se limita a la reparación gratuita de los defectos debidos de forma demostrable al uso en la fabricación de material que no se encuentre en perfectas condiciones o a errores en el montaje, o la sustitución gratuita de los elementos defectuosos. Esta garantía queda anulada en caso de utilización o puesta en funcionamiento falsas así como de montaje o reparaciones realizadas por cuenta propia que no están indicadas en nuestras instrucciones de empleo. Las piezas sometidas a desgaste están excluidas de esta garantía. Nos reservamos expresamente el derecho de aplicación de la garantía. La garantía excluye la aplicación industrial. Nos reservamos expresamente el derecho de prestación de garantía. La garantía se anula si el aparato ha sido abierto por otras personas que no pertenecen al servicio técnico de **WAGNER**. Los daños causados durante el transporte, trabajos de mantenimiento así como daños y fallos ocasionados por trabajos defectuosos de mantenimiento no caen bajo las aplicaciones de garantía. La acreditación de la adquisición del aparato tiene que hacerse presentando el recibo original y la tarjeta de garantía completamente rellena en caso de recurrir a la aplicación de la garantía. Manteniéndonos dentro de lo prescrito por la ley, no nos responsabilizamos por aquellos daños a personas, a bienes o consecuencias, especialmente, si el aparato ha sido aplicado de otra forma que la indicada en las instrucciones de empleo, no ha sido puesto en funcionamiento ni mantenido según nuestras instrucciones de empleo, o un profano ha realizado por su cuenta reparaciones. Nos reservamos el derecho de realizar reparaciones o trabajos de mantenimiento en fábrica que vayan más allá de lo indicado en estas instrucciones de empleo. Por favor, diríjase al lugar de venta en el caso de garantía o de reparación.

Declaración UE de conformidad

Mediante la presente garantizamos, bajo nuestra exclusiva responsabilidad, que este producto cumple con las correspondientes disposiciones:

2014/35/UE, 2014/30/UE, 2011/65/UE, 2012/19/UE

Normas armonizadas aplicadas:

EN 60335-1, EN 60335-2-45, EN 55014-1, EN 55014-2, EN 61000-3-2, EN 61000-3-3, EN 62233

El producto viene acompañado de la declaración UE de conformidad. Si lo necesita, puede pedirla adicionalmente por el número de pedido **2407442**.

HERZLICHEN DANK FÜR IHR VERTRAUEN



Wir gratulieren Ihnen zum Erwerb dieses Markenproduktes von Wagner und sind überzeugt, dass es Ihnen viel Freude bereiten wird.

Bitte lesen Sie vor Inbetriebnahme die Bedienungsanleitung genau durch und beachten Sie die Sicherheitshinweise. Bewahren Sie die Bedienungsanleitung bitte sorgfältig auf und legen Sie sie dem Produkt bei, falls Sie es einmal weitergeben sollten. Für Fragen, Anregungen und Wünsche stehen wir Ihnen gerne unter der auf der Rückseite angegebenen Rufnummer oder der Internetseite www.wagner-group.com/service zur Verfügung.

Sumário

- 1. Explicação dos símbolos utilizados 10
- 2. Instruções gerais de segurança 11
- 3. Campo de aplicação 12
- 4. Dados técnicos 13
- 5. Descrição..... 13
- 6. Colocação em funcionamento 14
- 7. Aplicação..... 14
- 8. Regulações da temperatura recomendadas..... 16
- 9. Pausas e conclusão do trabalho 17
- 10. Limpeza e Manutenção 17
- 11. Armazenamento 17
- 12. Protecção do ambiente 17
- 13. Indicação importante sobre a responsabilidade pelo produto! 18

1. Explicação dos símbolos utilizados

	Este símbolo indica um potencial perigo para si e/ou para o aparelho. Nas secções indicadas por este símbolo encontrará informações sobre como poderá evitar lesões e danos no aparelho.
	Perigo de choque eléctrico.
	Identifica conselhos de utilização e outras indicações especialmente úteis.

2. Instruções gerais de segurança

Atenção!



Consulte todas as instruções de segurança, indicações, imagens e dados técnicos fornecidos em conjunto com esta ferramenta elétrica. O não cumprimento das seguintes indicações pode resultar em choque elétrico, incêndio e/ou lesões graves. **Guarde todas as instruções e indicações de segurança para utilização futura.** O termo "ferramenta elétrica", utilizado nas indicações de segurança, abrange ferramentas alimentadas por corrente elétrica (com cabo de alimentação) e ferramentas elétricas a bateria (sem cabo de alimentação).

Esta Pistola de Ar Quente produz temperaturas extremamente elevadas (360°C). Deve ser utilizada com cuidado para evitar que o material combustível entre em ignição.

- Tenha especial cuidado ao realizar trabalhos na proximidade de materiais inflamáveis. Se possível, remova os materiais inflamáveis da área de trabalho.
- Para sua segurança, mantenha sempre um balde de água ou um extintor por perto.
- Mantenha a pistola de ar quente em constante movimento. Não permaneça demasiado tempo no mesmo lugar.
- Não bloqueie as ranhuras de ventilação e, para evitar um sobreaquecimento do equipamento, ao trabalhar mantenha uma distância de, pelo menos, 5 cm entre o bico e a superfície. Não é possível reparar um equipamento que tenha sobreaquecido.
- Não utilize o equipamento em atmosferas explosivas.
- Tenha em atenção que o calor poderá ser redirecionado para materiais inflamáveis que se encontrem fora do seu campo de visão.
- Pouse sempre o equipamento sobre o respetivo pé e deixe-o arrefecer completamente antes de armazenar.
- Nunca toque no bico enquanto ainda estiver quente.
- Não deixe o equipamento sem vigilância enquanto estiver ligado.
- Este equipamento só pode ser utilizado por crianças com mais de 8 anos de idade, bem como por pessoas com deficiências físicas, sensoriais ou mentais ou com falta de experiência e de conhecimentos, desde que o façam sob supervisão ou tenham sido devidamente instruídas sobre a utilização segura do equipamento e compreendam os perigos que lhe estão associados. As crianças não devem brincar com o equipamento. A limpeza e a manutenção não devem ser realizadas por crianças sem supervisão.
- A pistola de ar quente e a tinta ficam muito quentes. Durante a realização de trabalhos, use sempre luvas e óculos de proteção, de forma a evitar queimaduras.
- Não aponte o fluxo de ar quente para pessoas ou animais.
- Não utilize a pistola de ar quente como secador de cabelo.



ATENÇÃO! Durante o aquecimento da tinta, pode ocorrer a formação de gases e vapores nocivos. Use sempre uma proteção respiratória adequada e garanta uma boa ventilação do local de trabalho.

- As tintas antigas podem conter chumbo. A tinta com chumbo não pode ser removida com uma pistola de ar quente. Em caso de dúvida, peça a um especialista que faça uma verificação da tinta.

- Antes de cada utilização, verifique a ferramenta elétrica, o cabo e a ficha. Não utilize a ferramenta elétrica, se constatar que a mesma está danificada. Não tente abrir a ferramenta elétrica por iniciativa própria. A sua reparação só deve ser realizada por técnicos qualificados e apenas com peças de reposição originais.
- Utilize o cabo de alimentação de forma adequada e não o utilize para suportar ou transportar a ferramenta elétrica, nem para remover a ficha da tomada. Mantenha o cabo de alimentação longe de fontes de calor, óleo, arestas afiadas ou peças em movimento. Cabos de alimentação danificados ou emaranhados aumentam o risco de um choque elétrico.
- Caso o cabo de ligação à rede deste aparelho seja danificado, o mesmo terá de ser substituído pelo fabricante ou pelo respectivo serviço de apoio ao cliente ou por pessoal qualificado para o efeito, de modo a prevenir a ocorrência de acidentes.
- Mantenha os manípulos e as superfícies de aderência secos, limpos e livre de óleo e lubrificante. Manípulos e superfícies de aderência que escorregam não permitem um funcionamento e um controlo seguro da ferramenta elétrica em situações não previstas.
- Mantenha a ferramenta elétrica afastada de chuva ou humidade. A infiltração de água numa ferramenta elétrica aumenta o risco de um choque elétrico.
- Caso a utilização da ferramenta elétrica num ambiente húmido seja inevitável, utilize um disjuntor diferencial. O uso de um disjuntor diferencial residual evita a ocorrência de choques elétricos.
- Utilize apenas cabos de prolongamento adequados que se encontrem em perfeitas condições. Como mínimo é necessário um cabo de tipo borracha harmonizado H05RR-F 3 x 1,0 mm² para uso geral.
- Desligue sempre a pistola de ar quente da alimentação de energia quando não estiver a ser utilizada.
- Guarde a pistola de ar quente num local seco, fora do alcance de crianças.
- Mantenha o seu posto de trabalho limpo e bem iluminado.
- Não a utilize sobretudo enquanto estiver a trabalhar em escadas.
- Nunca utilize para descongelar canos congelados no interior de paredes ou perto de combustíveis.

3. Campo de aplicação

A F100 oferece possibilidades de aplicação versáteis:

- Amolecer tinta, vedante e mástique para uma remoção mais simples
- Amolecer colas para a remoção de autocolantes e ladrilhos de pavimento
- Encolher películas de plástico para fins de acondicionamento
- Trabalhar com tubos retráteis
- Realizar trabalhos manuais (por exemplo, gravações em relevo)



Para mais detalhes sobre múltiplos projetos e vídeos 'como fazer' visite o nosso site www.wagner-group.com/forno.

4. Dados técnicos

Dados técnicos	
Tensão:	220-240 V~, 50-60 Hz
Consumo de energia:	170 W (nível I), 350 W (nível II)
Isolamento duplo	<input type="checkbox"/>
Saída de calor:	aprox. 230 °C (nível I), aprox. 360 °C (nível II)
Cabo de alimentação:	1,8 m
Peso:	0,33 kg

5. Descrição

1) Interruptor LIGAR/DESLIGAR:

0 = DESLIGADO

I = LIGADO nível I (230 °C)

II = LIGADO nível II (360 °C)

2) Superfícies de aderência

3) Pé articulado

4) Ranhuras de ventilação

5) Bico em metal

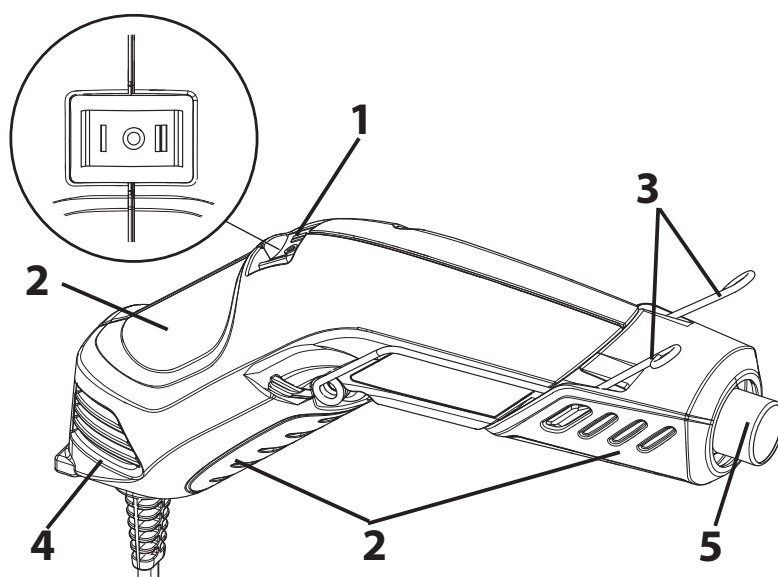

Dependendo do tipo de aplicação, a F100 pode ser segurada/utilizada de diversas formas.



Perigo de queimaduras devido ao bico e ao ar quente. Segurar a pistola de ar quente apenas nas superfícies de aderência e usar sempre luvas de trabalho resistentes ao calor. Não tapar as ranhuras de ventilação.

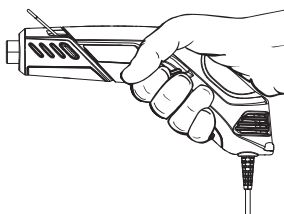

a) Pega tipo pistola:
para aplicações
grandes

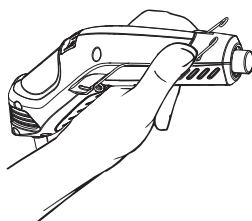

b) Pega tipo lápis:
para aplicações pequenas
de maior precisão

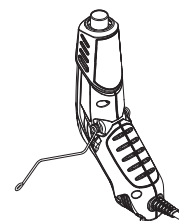

c) Posição com pé:
para trabalhos com as mãos
livres e para o arrefecimento
da pistola de ar quente

6. Colocação em funcionamento

Antes de ligar, certifique-se que a tensão de rede coincide com o valor indicado na placa de potência.

1. Insira a pistola de ar quente numa tomada padrão.
2. Ligue a pistola de ar quente, movendo o interruptor para o ajuste desejado. O ruído da ventoinha acionada por motor indica que a pistola de ar quente está a funcionar.

Atenção: se o ventilador não ligar, desligar imediatamente a pistola de ar quente (posição 0). O elemento de aquecimento pode queimar sem a refrigeração do ventilador.



Poderá aparecer fumo durante o início devido aos óleos de fabrico a arder. O fumo deve desaparecer pouco depois do primeiro início.

7. Aplicação



Leia sempre as informações incluídas neste manual antes de usar a pistola de ar quente.



Consulte as regulações da temperatura recomendadas para aplicações específicas na tabela do capítulo 8.

Operação de mãos livres

Aperte o estribo e rode-o para trás para poder colocar a pistola de ar quente na vertical.

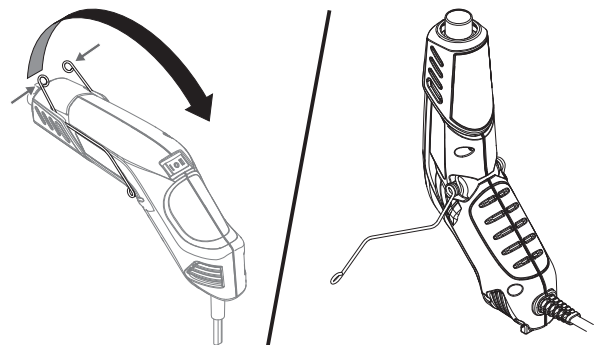

Remover tinta



Proteja sempre os vidros quando trabalhar perto de janelas. Não utilize a pistola de ar quente em superfícies que possam ficar danificadas pelo calor, tal como painéis revestidos de vinilo, revestimentos laterais de vinilo ou quadros de janelas revestidos de vinilo.

Quando remover tinta da caixilharia das janelas, a pistola de ar quente suavizará a massa de vidraceiro. Tenha cuidado para não arrancar a massa de vidraceiro com o raspador. A massa de vidraceiro fica firme após arrefecer. Não utilize a pistola de ar quente em vidro de janela isolante laminado, como termopainel. A expansão da borda do vidro poderá quebrar a vedação da borda.

A Pistola de Ar Quente aquece a superfície e suaviza a tinta, podendo ser raspada facilmente sem danificar a superfície. Algumas pinturas poderão suavizar mesmo sem empolar; algumas poderão ficar semelhantes a borracha e algumas poderão precisar de mais calor.

Ao trabalhar com várias camadas de tinta, acelera o processo de raspagem para aquecer a superfície por completo, até à madeira. Em seguida, todas as camadas podem ser raspadas em simultâneo.

Uma escova de fios metálicos macios poderá ser a melhor ferramenta a usar para superfícies muito complexas. As tintas e os acabamentos minerais, como tinta de cimento e porcelana, não suavizam com calor, pelo que usar uma ferramenta de calor não funciona para a remoção da tinta.

O melhor método para remoção de tinta

Mova a Pistola de Ar Quente lenta e progressivamente para a frente, num ângulo relativamente à superfície, apontando a agulheta na direção do movimento. Isto permite-lhe raspar em segurança fora do fluxo de ar quente e manter mais frio o raspador e o refrigerador da superfície raspada.

- A. Ar quente pré-aquece a superfície.
- B. A tinta é suavizada por ar quente.
- A + B. Penetração de calor sobre a área total.
- C. A tinta pode ser facilmente retirada por raspagem assim que é suavizada e a pistola é movida para a frente.
- D. Superfície listrada que pode ser arrefecida

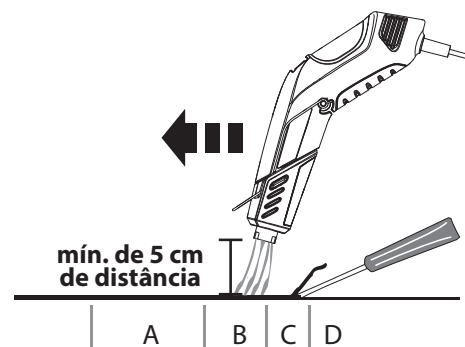

Película retrátil

Embrulhe o objeto numa película de plástico que possa ser encolhida pelo calor. Comece por aquecer a película a uma distância segura, enquanto move a pistola de ar quente.

Aproxime a pistola de ar quente à película até que esta comece a encolher e fique rígida.

Tubo retrátil

Este método é muito utilizado para encolher o tubo em torno de ligações elétricas ou para amolecer um tubo de plástico que tenha de ser dobrado num local específico.

Gravações em relevo

Se utilizar a pistola de ar quente para gravações em relevo, pode remover o pó em excesso com um pincel limpo e seco. Mantenha o bico da pistola de ar quente a uma distância de aproximadamente 8 cm da superfície de trabalho. Para evitar que o papel aqueça em demasia, faça movimentos circulares com o bico até que o pó se destaque e fique brilhante.

Depois de concluir uma área, deve desligar a pistola de ar quente e colocá-la na vertical, apoiada sobre o pé articulado, enquanto prepara uma outra área com pó.

8. Regulações da temperatura recomendadas

Uso		Nível
Faça você mesmo	Remover tinta	II
	Reparação de paredes (pequenos orifícios)	II
	Suavizar tinta, calafetagem e massa de vidraceiro para remoção mais fácil	I ou II
	Retrair película plástica para acondicionamento	I ou II
Arte e artesanato / Tarefas domésticas	Fazer velas	I
	Fazer sabão	I
	Retrair material de embalar presentes	I
	Secar pasta de modelar	I
	Cozinha/pastelaria (por exemplo, caramelizar, decorar bolachas)	I
	Embossing	I
	Tratamento de madeira (por exemplo, envelhecimento artificial de madeira)	II
	Remover substâncias adesivas	I
	Fazer decorações (por exemplo, missangas de engomar)	II
	Fazer joias	I
	Construção de modelos	II
	Fazer cartões comemorativos e convites	I
Automóveis	Remover autocolantes, emblemas e decalques	I ou II
	Aplicar e remover tingimento de janelas	I ou II
Material eletrónico	Reparações eletrónicas	I
	Tubos retráteis para reparações elétricas	I

9. Pausas e conclusão do trabalho

1. Desligue a pistola de ar quente.
2. Aperte o estribo e rode-o para trás para poder colocar a pistola de ar quente na vertical.
3. Retire sempre a ficha da tomada assim que concluir o seu trabalho.

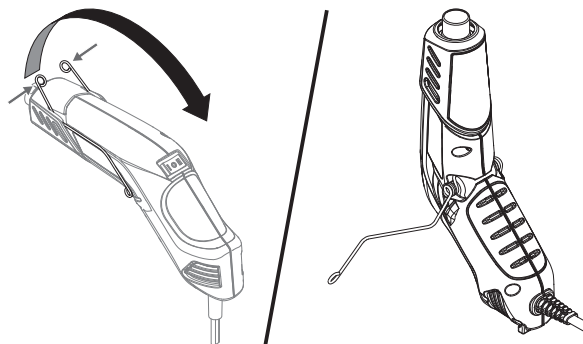

O bico deve ficar sempre voltado para cima. Se o bico ficar virado para baixo, permanece ar quente na pistola, o que pode diminuir a sua durabilidade. Não pouse uma pistola quente de lado, caso contrário, demorará mais tempo a arrefecer.

10. Limpeza e Manutenção

Mantenha as aberturas de alimentação existentes na estrutura limpas e sem obstruções. Use uma escova macia e seca para limpar as aberturas periodicamente. Use apenas sabão suave e um pano húmido para limpar a Pistola de Ar Quente. Qualquer detergente doméstico contém químicos que podem danificar gravemente a estrutura.

Não utilize petróleo, terebentina, laca ou diluente, líquidos de limpeza a seco ou produtos semelhantes quando limpar a Pistola de Ar Quente.

NUNCA deixe entrar líquido na ferramenta nem mergulhe qualquer peça da ferramenta num líquido.



A agulheta fica escura ao longo do tempo por causa do calor elevado. Isto é normal e não vai afetar o desempenho ou a duração da unidade.

11. Armazenamento



Só deve guardar a pistola de ar quente quando esta tiver arrefecido completamente.

12. Protecção do ambiente



O aparelho, bem como os respetivos acessórios e embalagem deverão ser reencaminhados para reciclagem. Não elimine o aparelho através do lixo doméstico.



Proteja o ambiente e deposite o seu aparelho num ponto de recolha selectiva local ou informe-se no comércio especializado.

13. Indicação importante sobre a responsabilidade pelo produto!

De acordo com a entrada em vigor de um regulamento CE, o fabricante só se responsabiliza pelo seu produto de forma ilimitada no caso de todas as peças serem genuínas ou fornecidas por ele, e se os aparelhos forem corretamente montados e operados. A utilização de acessórios e de peças sobressalentes de outros fabricantes pode anular, total ou parcialmente, a responsabilidade quando a utilização de acessórios ou de peças sobressalentes de outros fabricantes conduzir a uma falha do produto.

3+1 anos de garantia

A garantia é válida por 3 anos, a partir do dia da venda (talão da caixa). A garantia é prolongada por mais 12 meses se o aparelho for registado dentro de 4 semanas após a compra na Internet em www.wagner-group.com/3plus1. Um registo só é possível se o comprador concordar com o armazenamento dos seus dados a serem aí inseridos. A garantia inclui e está limitada à correção gratuita de falhas que sejam comprovadamente atribuíveis ao uso de material que não esteja em perfeitas condições durante o fabrico ou a erros de montagem, ou inclui e está limitada à reposição gratuita de peças defeituosas. A utilização ou colocação em funcionamento, assim como montagens ou reparações efectuadas por conta própria que não respeitem o nosso manual de instruções, anulam a garantia. Peças sujeitas a desgaste estão igualmente excluídas da garantia. A garantia exclui a utilização industrial. Reservamo-nos expressamente o direito de prestação da garantia. A abertura do aparelho por outras pessoas que não o pessoal de assistência técnica da **WAGNER** anula a garantia. Danos resultantes de transporte, trabalhos de manutenção e danos ou avarias resultantes de trabalhos de manutenção defeituosos não estão cobertos pela garantia. Para recorrer à garantia, é necessário comprovar a aquisição do aparelho por meio do recibo de compra original. Desde que permitido por lei, excluimos qualquer responsabilidade por quaisquer danos pessoais, materiais ou danos consequentes, sobretudo se o aparelho tiver sido utilizado para outro fim que não o indicado no manual de instruções, se tiver sido posto em funcionamento sem respeitar as indicações do manual de instruções ou se uma pessoa sem a respectiva qualificação técnica tiver procedido à manutenção ou reparação do aparelho. Reservamo-nos o direito de realização na fábrica de reparações ou trabalhos de manutenção que vão além dos indicados neste manual de instruções. Solicitamos que, em caso de garantia ou reparação, contacte a loja onde comprou o aparelho.

Declaração de Conformidade UE

Pela presente garantimos, sob a nossa exclusiva responsabilidade, que este produto cumpre com as correspondentes disposições:

2014/35/UE, 2014/30/UE, 2011/65/UE, 2012/19/UE

Normas harmonizadas aplicadas:

EN 60335-1, EN 60335-2-45, EN 55014-1, EN 55014-2, EN 61000-3-2, EN 61000-3-3, EN 62233

A Declaração de Conformidade EU é fornecida juntamente com o produto. Se necessário, pode ser pedido novo exemplar desta declaração com o número de encomenda **2407442**.

E Una inspiración inigualable

¿Está buscando su próximo proyecto?; en ese caso, le invitamos a probar nuestro buscador de proyectos. Aquí encontrará instrucciones prácticas para renovaciones, decoración y bricolaje. Mejore su casa y haga que sea única.

P Uma inspiração muito especial

Está à procura do seu próximo projeto? Dê uma espreitadela à nossa pesquisa de projetos. Encontrará aí instruções práticas e os temas Renovar, Embelezar e Faça Você Mesmo. A sua casa vai ficar com um cunho único! De que é que está à espera para meter mãos à obra?



E ¡Es hora de cambiar el papel de la pared!

P Está na hora de trocar de papel de parede!



E ¡Repinte la terraza!

P Dê uma cor diferente ao seu terraço!



E ¡Aporte unos colores sensacionales a zonas de interior y exterior!

P Decore espaços interiores e exteriores com cores fantásticas!



E ¿Más inspiración?
wagner-group.com/projects

P Procura mais inspiração?
wagner-group.com/projects



E Accesorios para productos Wagner

¡Los accesorios adecuados para muchos proyectos! Pueden cambiarse de una manera fácil y versátil para trabajar con mayor comodidad y eficiencia y pasarlo aún mejor. Encontrará más información en go.wagner-group.com/diy-accessories

P Acessórios para produtos Wagner

O acessório certo para inúmeros projetos! Versátil e fácil de trocar. Para que o seu trabalho seja ainda mais agradável e mais eficiente - e lhe dê ainda mais prazer! Mais informações em go.wagner-group.com/diy-accessories

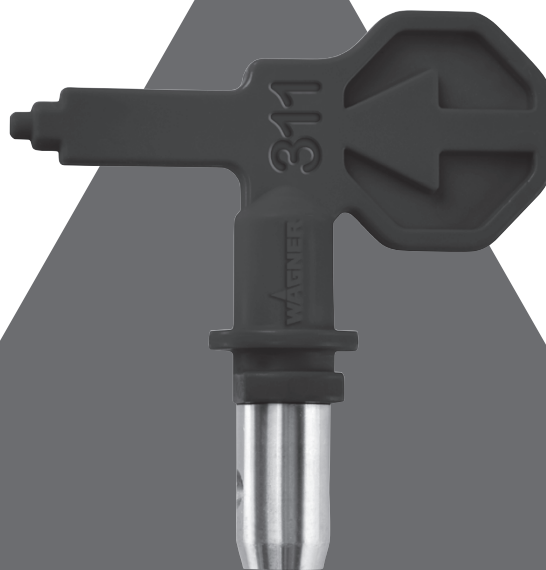
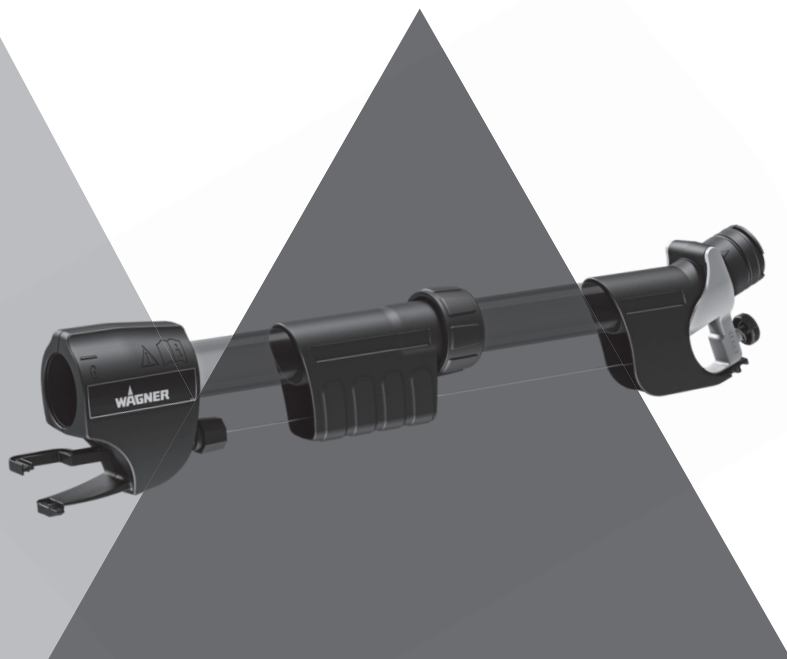

E Más accesorios e información aquí:
go.wagner-group.com/diy-faqs

P Para mais acessórios e mais informações, vá a:
go.wagner-group.com/diy-faqs

D	J. WAGNER GMBH Otto-Lilienthal-Str. 18 88677 Markdorf T +49 0180 - 55 92 46 37 F +49 075 44 -5 05 11 69	SK	E-CORECO SK S.R.O. Kráľovská ulica 8/7133 927 01 Šaľa T +42 1948882850 F +42 1313700077	CZ	E-CORECO S.R.O. Na Roudné 102 301 00 Plzeň T +42 734 792 823 F +42 227 077 364
F	WAGNER FRANCE S.A.R.L. 12 Avenue des Tropiques Z.A. de Courtaboeuf 91978 Les Ulis Cedex T +33 0825 011 111 F +33 (0) 1 69 81 72 57	GB	WAGNER SPRAYTECH (UK) LTD Innovation Centre Silverstone Park Silverstone Northants NN12 8GX T + 44 (0) 1327 368410	H	DINOCOOP KFT. Radvány u. 24. 1118 Budapest T +36 1 3193064 F +36 1 3193066
DK	ORKLA HOUSE CARE DANMARK A/S Stationsvej 13 3550 Slangerup Danmark T +45 47 33 74 00 F +45 47 33 74 01	NOR	ORKLA HOUSE CARE NORGE AS Nedre Skøyen vei 26, PO Box 423, Skøyen 0213 Oslo T +47 22 54 40 19	PL	PUT WAGNER SERVICE ul. E. Imieli 27 41-605 Swietochlowice T +48/32/346 37 00 F +48/32/346 37 13
S	ORKLA HOUSE CARE AB Box 133 564 23 Bankeryd Sweden T +46(0)36 37 63 00	ROM	ROMIB S.R.L. str. Poligonului nr. 5 - 7 100070 Ploiesti ,judet Prahova T +40-344801240 F +40-344801239	CH	J. WAGNER AG Industriestraße 22 9450 Altstätten T +41 71 - 7 57 22 11 F +41 71 - 7 57 23 23
E P	MAKIMPORT HERRAMIENTAS, S.L. C/ Méjico nº 6 Pol. El Descubrimiento 28806 Alcalá de Henares (Madrid) T 902 199 021 / 91 879 72 00 F 91 883 19 59	AUS	WAGNER SPRAYTECH AUSTRALIA PTY. LTD., 14-16 Kevlar Close Braeside, VIC 3195 T +61 9587 2000 F +61 9580 9120	I	FHC SRL Via Stazione 94, 26013 Crema (CR) T 0373 204839 F 0373 204845