

HONDA

POWER PRODUCTS

OWNER'S MANUAL

Original Instruction

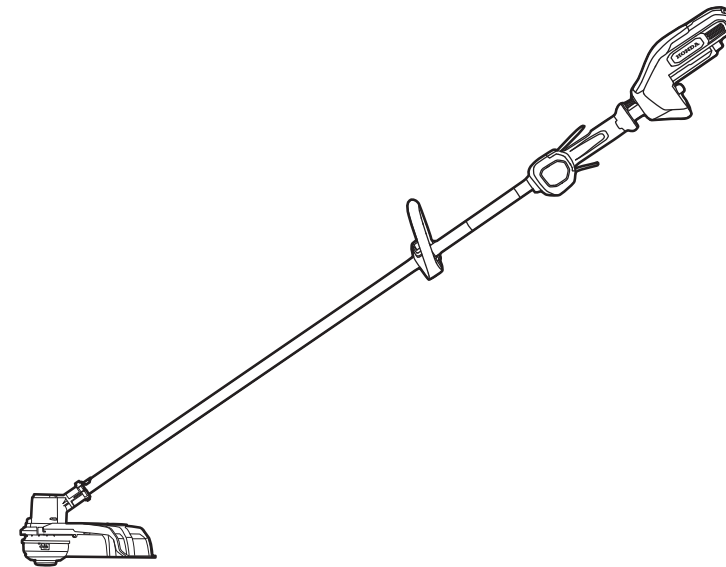

HONDA
The Power of Dreams

- EN English
- DE Deutsch
- FR Français
- IT Italiano
- NL Nederlands
- SV Svenska

OPERATOR'S MANUAL

CORDLESS LAWN TRIMMER

MODEL NUMBER HHTE38BE

⚠ WARNING: To reduce the risk of injury, the user must read and understand the Operator's Manual before using this product. Save these instructions for future reference.

3RDCHE02
00X3RDCHE02

3RDCHE02
00X3RDCHE02

TABLE OF CONTENTS

Read All Instructions.....	3
Safety Symbols.....	4
Safety Instructions	5-12
Introduction.....	13
Specifications	13-14
Identification of machine.....	14
Assembly	15-18
Packing List.....	19
Description.....	20-21
Operation.....	22-31
Maintenance	31-32
Troubleshooting.....	33-34
Warranty	35
Parts List.....	36-37
Major Honda distributor addresses.....	38-41
“EC Declaration of Conformity” CONTENT OUTLINE.....	42-46

READ ALL INSTRUCTIONS!

EN



WARNING: Read the owner's manual before using the machine.

This Lawn Trimmer has many features for making its use more pleasant and enjoyable. Safety, performance, and dependability have been given top priority in the design of this product making it easy to maintain and operate.

⚠ DANGER! People with electronic devices, such as pacemakers, should consult their physician(s) before using this product. Operation of electrical equipment in close proximity to a heart pacemaker could cause interference or failure of the pacemaker.

⚠ WARNING: To ensure safety and reliability, all repairs and replacements should be performed by a Honda Dealer.

SAFETY SYMBOLS

The purpose of safety symbols is to attract your attention to possible dangers. The safety symbols and the explanations with them deserve your careful attention and understanding. The symbol warnings do not, by themselves, eliminate any danger. The instructions and warnings they give are no substitutes for proper accident prevention measures.

⚠ WARNING: Be sure to read and understand all safety instructions in this Operator's Manual, including all safety alert symbols such as "**DANGER**," "**WARNING**," and "**CAUTION**" before using this tool. Failure to following all instructions listed below may result in electric shock, fire, and/or serious personal injury.

SYMBOL MEANING









SAFETY ALERT SYMBOL: Indicates DANGER, WARNING, or CAUTION. May be used in conjunction with other symbols or pictographs.







⚠ WARNING! The operation of any power tools can result in foreign objects being thrown into your eyes, which can result in severe eye damage. Before beginning power tool operation, always wear safety goggles or safety glasses with side shields and a full face shield when needed. We recommend a Wide Vision Safety Mask for use over eyeglasses or standard safety glasses with side shields.

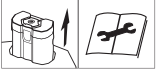

SAFETY INSTRUCTIONS

This page depicts and describes safety symbols that may appear on this product. Read, understand, and follow all instructions on the machine before attempting to assemble and operate it.

	Safety Alert	Precautions that involve your safety.
	WARNING: Read operator's manual	To reduce the risk of injury, user must read and understand operator's manual before using this product.
	Wear eye protection!	Always wear safety goggles or safety glasses with side shields and a full face shield when operating this product.
	Wear hearing protection	Always wear ear protection when operating this product.
	Line Diameter	The diameter of the nylon cutting line
	Cutting Width	The max. cutting width of Lawn Trimmer
	Do not expose to rain	Do not use in the rain or leave outdoors while it is raining.
	Remove the battery pack	Always remove the battery pack from the product when you are assembling parts, making adjustments, cleaning, or when the product is not in use.

EN

	<p>Cutting means attachment</p>	<p>Use only original Honda nylon line. Do not use metal blade with 3 or 4 pin, do not use saw blade.</p>
	<p>Thrown objects</p>	<p>While operating, objects can be thrown into the surrounding area.</p>
	<p>Wear Eye Protection, ear protection safety clothes</p>	<p>Always wear your safety equipment when operating.</p>
	<p>Keep Bystanders Away</p>	<p>Ensure that other people and pets remain at least 15 m away from the Lawn Trimmer when it is in use.</p>
<p>V</p>	<p>Volt</p>	<p>Voltage</p>
<p>A</p>	<p>Amperes</p>	<p>Current</p>

Hz	Hertz	Frequency (cycles per second)
W	Watt	Power
min	Minutes	Time
	Alternating Current	Type of current
	Direct Current	Type of current
n_0	No-Load Speed	Rotational speed, at no load
... /min	Per Minute	Revolutions per minute

IMPORTANT SAFETY INSTRUCTIONS

⚠ WARNING! When using Lawn Trimmers, basic safety precautions should always be followed to reduce the risk of fire, electric shock, and personal injury, including the following:

READ CAREFULLY BEFORE USE

KEEP FOR FUTURE REFERENCE

⚠ DANGER! Do not rely on the tool's insulation against electric shock. To reduce the risk of electrocution, never operate the machine in the vicinity of any wires or cables (power, etc.) which may carry electric current.

⚠ CAUTION! Wear appropriate personal hearing protection during use. Under some conditions and durations of use, noise from this product may contribute to hearing loss.

Training

- Read the instructions carefully. Be familiar with the controls and the proper use of the machine.
- Never allow people unfamiliar with these instructions or children to use the machine. Local regulations can restrict the age of the operator.
- Keep in mind that the operator or user is responsible for accidents or hazards occurring to other people or their property.

Preparation

- Never operate the machine while people, especially children, or pets are nearby.
- Wear eye protection and stout shoes at all times while operating the machine.

Operation

- Use the machine only in daylight or good artificial light.
- Never operate the machine with damaged guards or shields, or without guards or shields in place.
- Switch on the motor only when the hands and feet are away from the cutting means.

- Always remove battery pack from the product:
 - whenever leaving the machine unattended;
 - before clearing a blockage;
 - before checking, cleaning or working on the machine;
 - after striking a foreign object;
 - whenever the machine starts vibrating abnormally.
- Take care against injury to feet and hands from the cutting means.
- Always ensure that the ventilation openings are kept clear of debris.

Maintenance and storage

- Always remove battery pack from the product when you are carrying out maintenance or cleaning work.
- Use only the manufacturer's recommended replacement parts and accessories.
- Inspect and maintain the machine regularly. Have the machine repaired only by a Honda Dealer.
- When not in use, store the machine out of the reach of children.

Other safety warnings

- Avoid Dangerous Environments – Don't use Lawn Trimmers in damp or wet locations.
- Always turn the Lawn Trimmer off or remove the battery pack whenever leaving the Lawn Trimmer unattended.
- Don't Use In Rain.
- Keep Children Away – All visitors should be kept at a distance from work area.
- Dress Properly – Do not wear loose clothing or jewelry. They can be caught in moving parts. Use of gloves and substantial footwear is recommended when working outdoors. Wear protective hair covering to contain long hair.
- Use Safety Glasses – Always use a face or dust mask if operation is dusty.
- Use the Right Tool – Do not use the tool for any job except that for which it is intended.
- Don't Force the Lawn Trimmer – It will do the job better and with less likelihood of a risk of injury at the rate for which it was designed.

- Don't Overreach – Keep proper footing and balance at all times.
- Stay Alert – Watch what you are doing. Use common sense. Do not operate the Lawn Trimmer when you are tired.
- Do not operate the Lawn Trimmer while under the influence of alcohol or drugs.
- Keep guards in place and in working order.
- Store Lawn Trimmer Indoors – When not in use the Lawn Trimmer should be stored indoors in a dry and high or locked-up place with the battery pack removed – out of reach of children.
- Maintain Lawn Trimmer With Care – Keep the cutting attachment clean for best performance and to reduce the risk of injury. Follow instructions for changing accessories. Keep handles dry, clean, and free from oil and grease.
- Check Damaged Parts – Before further use of the Lawn Trimmer, a guard or other part that is damaged should be carefully checked to determine that it will operate properly and perform its intended function. Check for alignment of moving parts, binding of moving parts, breakage of parts, mounting, and any other condition that may affect its operation. A guard or other part that is damaged should be properly repaired or replaced by an authorized service centre unless indicated elsewhere in this manual.
- Clear the area to be cut before each use. Remove all objects such as rocks, broken glass, nails, wire, or line that can be thrown or become entangled in the cutting attachment. Make sure that other persons and pets are at least 15 m away.
- Before using the machine and after any impact, check for signs of wear or damage and repair as necessary.
- Always hold the Lawn Trimmer firmly, with both hands on the handles while operating. Wrap your fingers and thumbs around the handles.
- Avoid Accidentally Starting – Don't carry the Lawn Trimmer with your finger on the trigger.
- Do not operate the Lawn Trimmer in petrolic or explosive atmospheres. Motors in these appliances normally spark, and the sparks might ignite fumes.
- Damage to Lawn Trimmer – If you strike a foreign object with the Lawn Trimmer or it becomes entangled, stop the tool immediately, remove the battery pack from the Lawn Trimmer, check for damage and have any damage repaired before further operation is attempted. Do not operate with a broken guard or spool.

- If the equipment should start to vibrate abnormally, stop the motor, remove the battery pack from the Lawn Trimmer and check immediately for the cause. Vibration is generally a warning of trouble. A loose head may vibrate, crack, break or come off the Lawn Trimmer, which may result in serious or fatal injury. Make sure that the cutting attachment is properly fixed in position. If the head loosens after fixing it in position, replace it immediately. Never use a Lawn Trimmer with a loose cutting attachment.
- Replace a cracked, damaged or worn-out cutting head immediately, even if damage is limited to superficial cracks. Such attachments may shatter at high speed and cause serious or fatal injury.
- Check the cutting attachment at regular short intervals during operation, or immediately if there is a noticeable change in cutting behavior.
- Only use Honda authorized polymer Lawn Trimmer line accessories (\varnothing 2.4 mm) and Lawn Trimmer line that are designed for use with this machine. Do not use any unauthorized attachments with your Honda Lawn Trimmer, their use may be extremely dangerous, and/or damaging to the tools.
- To reduce the risk of serious injury, never use wire or metal-reinforced line or other material in place of the nylon cutting lines. Pieces of wire could break off and be thrown at high speed toward the operator or bystanders.
- To reduce the risk of injury from loss of control, never work on a ladder or on any other insecure support. Never hold the cutting attachment above waist height.
- If situations occur that are not covered in this manual, use care and good judgment. Please contact your authorised Honda dealer for assistance.
- Do not charge the battery pack in rain, or in wet locations.
- Use only with battery packs and chargers listed below:

BATTERY	CHARGER
HBP20A, HBP40A	HBC550W, HBC210W

- The battery pack must be removed from the appliance before it is scrapped.
- The battery shall be disposed of safely.
- Do not dispose of the battery in a fire. The cells may explode. Check with local authorities for possible special disposal instructions.
- Do not open or mutilate the battery. Released electrolyte is corrosive and may cause damage to the eyes or skin. It may be toxic if swallowed.

EN

- Exercise care in handling batteries in order not to short the battery with conducting materials such as rings, bracelets, and keys. The battery or conductor may overheat and cause burns.
- When servicing, only use Honda approved parts. Use of any other accessory or attachment may increase the risk of injury.
- Battery tools do not have to be plugged into an electrical outlet; therefore, they are always in operating condition. Be aware of possible hazards even when the tool is not operating. Take care when performing maintenance or service.
- Do not wash with a hose; avoid getting water in motor and electrical connections.
- Save these instructions. Refer to them frequently and use them to instruct others who may use this tool. If you loan this tool to someone else, also loan these instructions to them to prevent misuse of the product and possible injury.
- Always wear substantial footwear and long trousers while operating the machine.
- Always be sure of the footing on slopes and to walk, never run.

SAVE THESE INSTRUCTIONS!

INTRODUCTION

Congratulations on your selection of Cordless Lawn Trimmer. It has been designed, engineered and manufactured to give you the best possible dependability and performance.

Should you experience any problem you cannot easily remedy, please contact your local authorised Honda dealer.

This manual contains important information on the safe assembly, operation and maintenance of your Lawn Trimmer. Read it carefully before using the Lawn Trimmer. Keep this manual handy so you can refer to it at any time.

SERIAL NUMBER _____ DATE OF PURCHASE _____

YOU SHOULD RECORD BOTH SERIAL NUMBER AND DATE OF PURCHASE AND KEEP IN A SAFE PLACE FOR FUTURE REFERENCE

SPECIFICATIONS

Voltage	56 V 		
No-load speed	0-5800/min		
Cutting Mechanism	Bump Head		
Line Diameter	2.4 mm		
Cutting Width	38 cm		
Weight (Without battery pack)	3.04 kg		
Measured sound power level L_{WA}	89 dB(A)		
Sound pressure level at operator's ear L_{PA}	75.9 dB(A)	$K_{PA}=2.5$ dB(A)	
Guaranteed sound power level L_{WA} (measured according to 2000/14/EC)	93 dB(A)		
Vibration a_h	Rear handle	1.011 m/s ²	$K=1.5$ m/s ²
	Front handle	1.242 m/s ²	$K=1.5$ m/s ²

- The declared vibration total value has been measured in accordance with a standard test method and may be used for comparing one tool with another;
- The declared vibration total value may also be used in a preliminary assessment of exposure.

NOTICE: The vibration emission during actual use of the power tool can differ from the declared value in which the tool is used. In order to protect the operator, user should wear gloves and ear protectors in the actual conditions of use.

IDENTIFICATION OF MACHINE

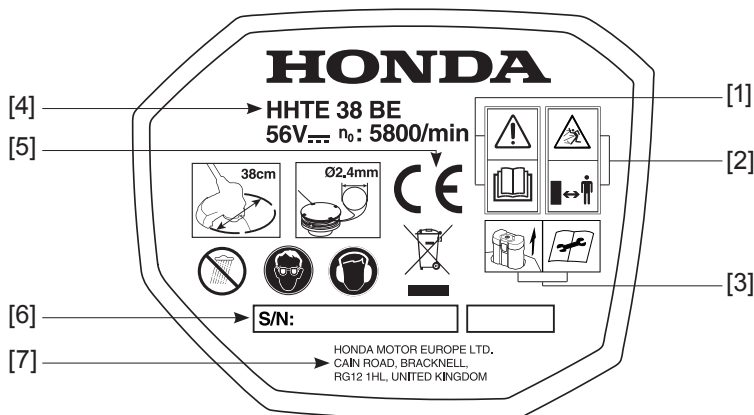

- [1] **WARNING:** Read the owner's manual before using the machine.
- [2] **WARNING:** Projection hazard. Ensure that all people and animals stay at a minimum distance of 15 m when you operate the machine.
- [3] **WARNING:** Remove the battery pack.
- [4] Model – Type.
- [5] Conformity mark according to EC directives.
- [6] Serial number.
- [7] Name and address of manufacturer.

ASSEMBLY

⚠ WARNING: If any parts are damaged or missing, do not operate this product until the parts are replaced. Use of this product with damaged or missing parts could result in serious personal injury.

⚠ WARNING: Do not attempt to modify this product or create accessories not recommended for use with this Lawn Trimmer. Any such alteration or modification is misuse and could result in a hazardous condition leading to possible serious personal injury.

⚠ WARNING: To prevent accidental starting that could cause serious personal injury, always remove the battery pack from the tool when assembling parts.

UNPACKING

- This product requires assembly.
- Carefully remove the product and any accessories from the box. Make sure that all items listed in the packing list are included.
- Inspect the tool carefully to make sure that no breakage or damage occurred during shipping.
- Do not discard the packing material until you have carefully inspected and satisfactorily operated the tool.
- If any parts are damaged or missing, please return the product to the place of purchase.

MOUNTING THE GUARD

⚠ WARNING: Always wear gloves when mounting or replacing the guard. Take care of the blade on the guard and protect your hand from cutting.

⚠ WARNING: Always remove battery pack from the product when you are assembling parts, making adjustments, cleaning, or when the product is not in use.

1. Remove the battery pack from the lawn trimmer.
2. Lift the Lawn Trimmer head and face it downwards, slide the guard in below the motor housing and over the plastic part to which it is connected (Fig. 2)
3. Lock the guard in place with the screws provided (Fig. 3).

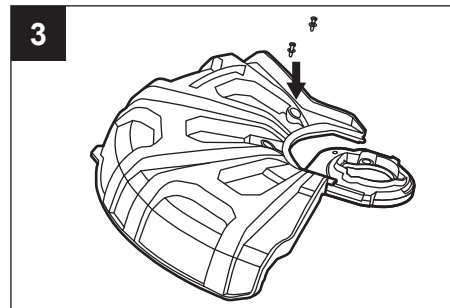
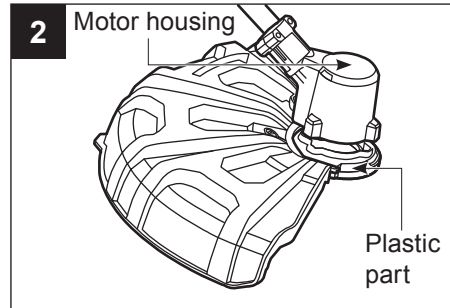
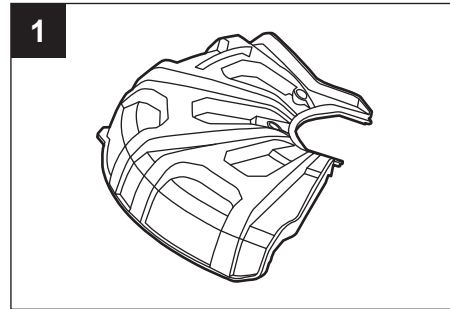

MOUNTING AND ADJUSTING THE FRONT-ASSIST HANDLE

⚠ WARNING: Always remove battery pack from the product when you are assembling parts, making adjustments, cleaning, or when the product is not in use.

1. Remove the battery pack from the Lawn Trimmer.
2. Loosen the wing nut by hand and remove the wing nut, lock pole, clamping block from the handle (Fig. 4).
3. Align the slot of the front-assist handle with the shaft, and push the handle in place, as shown in Fig. 5.

⚠ WARNING: Only fix the front-assist handle in front of the soft sleeve on the shaft.

4. Insert the clamping block into the slot of the front-assist handle, and push it in place, as shown in Fig. 6.

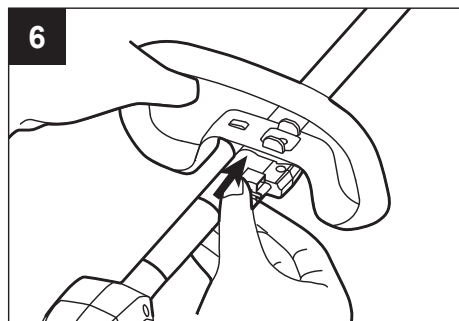
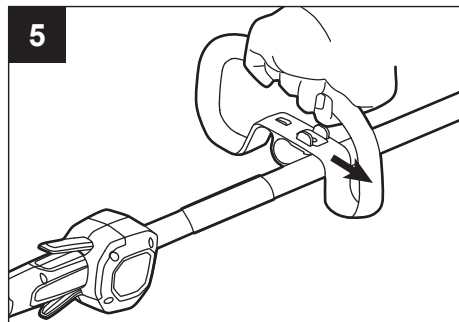
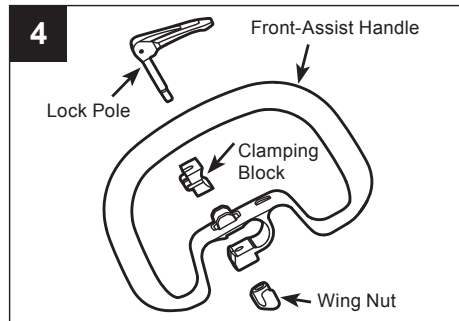

EN

5. Insert the lock pole and lock it with the wing nut, turn the front-assist handle upwards to point toward the top of the handle, as shown in Fig. 7.
6. Adjust the front-assist handle position between the soft sleeve housing and warning label on the shaft (Fig. 8). Shorter users may adjust handle to a lower position (away from you) and taller users may adjust the handle to an upper position (towards you). The handle should be adjusted so that your front arm is straight when using the Lawn Trimmer.
7. Lock the lever of the lock pole (Fig. 9).

⚠ WARNING: Never operate the tool without the guard firmly in place. The guard must always be on the tool to protect the user! When the guard was fixed, never attempted to remove or adjust the guard, if replace needed, it shall be performed by a qualified service technician!

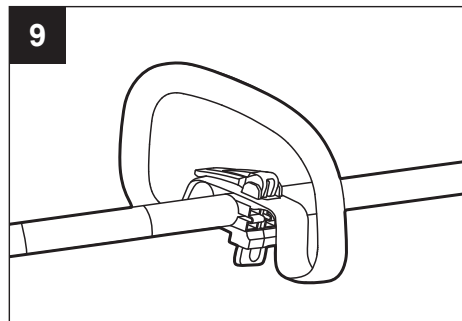
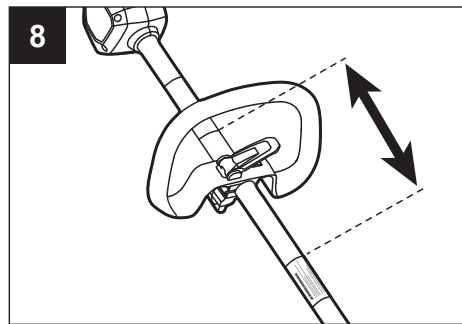
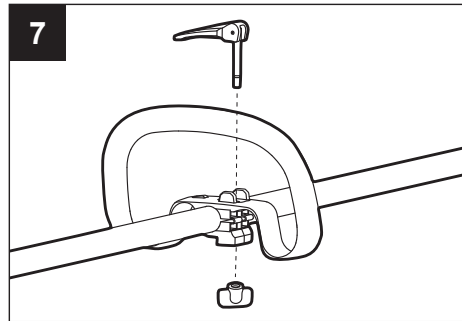

PACKING LIST

EN

PART NAME	QUANTITY
Lawn Trimmer	1
Guard	1
Front-assist handle assembly	1
Operator's manual	1
Tapping screw	2
Shoulder strap	1

DESCRIPTION

KNOW YOUR LAWN TRIMMER (Fig. 10)

10

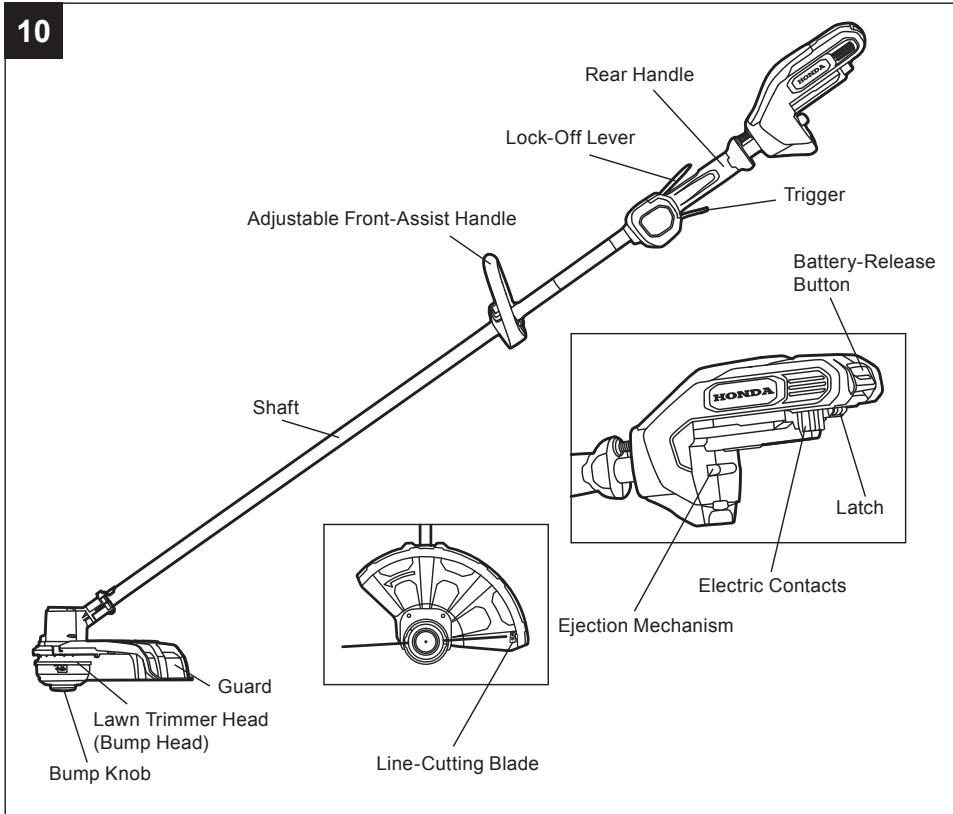

⚠ WARNING: Never operate the tool without the guard firmly in place. The guard must always be on the tool to protect the user.

⚠ WARNING: The safe use of this product requires an understanding of the information on the tool and in this operator's manual, as well as knowledge of the project you are attempting. Before use of this product, familiarize yourself with all operating features and safety rules.

ADJUSTABLE FRONT-ASSIST HANDLE

For easy control of the Lawn Trimmer during cutting.

REAR HANDLE

Ergonomic handle with overmold improves comfort and grip.

TRIGGER

To turn the Lawn Trimmer On and Off and to adjust the Lawn Trimmer head speed.

LOCK-OFF LEVER

Helps prevent accidental or unauthorized activation of the trigger. It must be depressed before the trigger can be activated.

SHAFT

Encloses and protects the cables between the motor and rear handle.

BUMP HEAD (CUTTING HEAD)

The cutting attachment for cutting grass.

BUMP KNOB

Lightly tap the bump knob on the ground while operating the Lawn Trimmer to release the cutting line.

GUARD

Designed to reduce the risk of injury from foreign objects flung backwards toward the operator by the cutting attachment and from contact with the cutting attachment.

LINE CUTTING BLADE

Steel blade on the guard keeps the cutting line at the proper length.

BATTERY RELEASE BUTTON

Press to release the battery pack from the tool.

LATCH

Locks the battery pack when installing it on the tool.

EJECTION MECHANISM

Aids in battery removal.

OPERATION

⚠ WARNING: Do not allow familiarity with this product to make you careless. Remember that a careless fraction of a second is sufficient to inflict serious injury.

⚠ WARNING: Always wear eye protection with side shields, along with hearing protection. Failure to do so could result in objects being thrown into your eyes and other possible serious injuries.

⚠ WARNING: Do not use any attachments or accessories not recommended by the manufacturer of this product. The use of attachments or accessories not recommended can result in serious personal injury.

⚠ WARNING: Use your Lawn Trimmer equipped with the appropriate cutting line only for cutting grass and similar material.

TO INSTALL/REMOVE BATTERY PACK (Fig. 11 & 12)

⚠ WARNING: Always remove the battery pack from the product when you are assembling parts, making adjustments, cleaning, or when not in use. Removing the battery pack will prevent accidental starting that could cause serious personal injury.

NOTE: Fully charge the battery pack before first use.

To install (Fig. 11)

- Align the ribs of the battery pack with the mounting slots in the Lawn Trimmer's battery port.
- Press the battery pack toward the cutting head until it snaps into position.

NOTE: Make sure that the latch on the Lawn Trimmer snaps into place and the battery pack is secured to the tool before beginning operation.

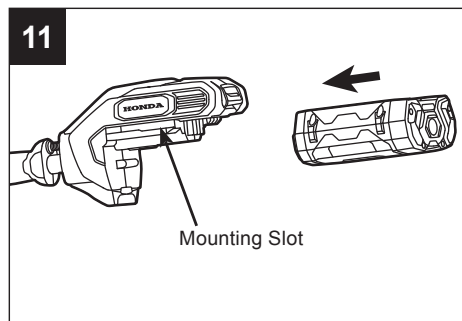

To remove (Fig. 12)

⚠ WARNING: Always take care of your feet and children or pets around you when pressing the battery release button. Serious injury could result if the battery pack falls. NEVER remove the battery pack at a high location.

- Hold the battery pack in the palm of your hand.
- Press the battery release button with your thumb; the battery pack will disengage from the latch.
- Grasp the battery pack and remove it from the Lawn Trimmer.

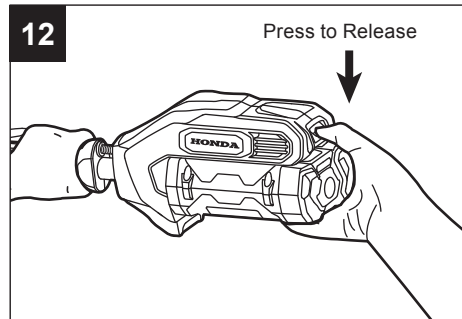
**HOLDING THE LAWN TRIMMER**

⚠ WARNING: Dress properly to reduce the risk of injury when operating this tool. Do not wear loose clothing or jewelry. Wear eye and ear/hearing protection. Wear heavy duty, long trousers, boots and gloves. Do not wear short trousers, sandals or go barefoot.

Before operating the unit, stand in the operating position and check that:

- The operator is wearing eye protection and proper clothing.
- The arm of the hand holding the rear handle is slightly bent at the elbow.
- The other arm is straight, with that hand holding the front-assist handle.
- The Lawn Trimmer head is parallel to the ground and easily contacts the material to be cut without the operator having to bend over (Fig. 13).



STARTING/STOPPING THE LAWN TRIMMER

Before starting the Lawn Trimmer

- Make sure you have a secure and balanced footing.
- Stand upright and hold the Lawn Trimmer in a relaxed position.
- Make sure that the cutting line is not touching the ground or any other objects.
- Hold the Lawn Trimmer with both hands: One hand on the rear handle and one hand on the front-assist handle.

To start the Lawn Trimmer (Fig. 14)

1. Press down the lock-off lever and hold it in that position. Depress the trigger to turn on the Lawn Trimmer.
2. The rotational speed of the cutting line is controlled with the variable speed trigger. More pressure on the trigger results in higher cutting speed; less pressure on the trigger results in lower cutting speed. Adjust the speed to suit the task at hand.

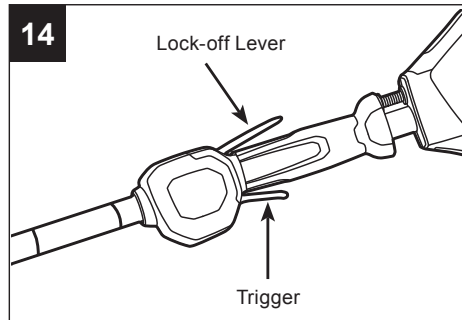

NOTICE: The motor runs only when the lock-off lever and trigger are operated simultaneously.

To stop the Lawn Trimmer

Release the lock-off lever and trigger to stop the Lawn Trimmer.

⚠ WARNING: Always remove the battery pack from the Lawn Trimmer during work breaks and after finishing work.

USING THE LAWN TRIMMER

⚠ WARNING: To avoid serious personal injury, wear goggles or safety glasses at all times when operating this unit. Wear a face mask or dust mask in dusty locations. Clear the area to be cut before each use. Remove all objects, such as rocks, broken glass, nails, wire, or line, that can be thrown or become entangled in the cutting attachment. Clear the area of children, bystanders, and pets. At a minimum, keep all children, bystanders and pets at least 15 m away; there still may be risk to bystanders from thrown objects. Bystanders should be encouraged to wear eye protection. If you are approached, stop the motor and cutting attachment immediately.

⚠ WARNING: To prevent serious personal injury, remove the battery pack from the tool before servicing, cleaning, changing attachments or removing material from the unit.

Before each use check for damage/worn parts

Check the bump head, guard and front-assist handle and replace the parts that are cracked, warped, bent, or damaged in any way.

The line-cutting blade on the edge of the guard can dull over time. It is recommended that you periodically sharpen it with a file or replace it with a new blade.

⚠ WARNING: Always wear gloves when mounting the guard or sharpen or replacing the blade. Take care of the blade on the guard and protect your hand from cutting.

After each use, clean the Lawn Trimmer.

⚠ WARNING: To prevent serious personal injury, remove the battery pack from the tool before servicing, cleaning, changing attachments or removing material from the unit.

- Use only damp cloth to clean the tool. Never let any liquid get inside the tool; never immerse any part of the tool into a liquid.
- Wipe off the unit with a clean, dry, soft cloth.

⚠ CAUTION: Obstructions in the vents will prevent the air from flowing into the motor housing and result in overheating or damaged of the motor.

⚠ WARNING: Never use water for cleaning your Lawn Trimmer. Avoid using solvents when cleaning plastic parts. Most plastics are susceptible to damage from various types of commercial solvents. Use clean cloths to remove dirt, dust, oil, grease, etc.

EN

**Tips for best trimming results
(Fig. 16)**

- The correct angle for the cutting attachment is parallel to the ground.
- This Lawn Trimmer allows you to rest the bump knob on the ground for operating more comfortably.
- Do not force the Lawn Trimmer. Allow the very tip of the line to do the cutting (especially along walls). Cutting with more than the tip will reduce cutting efficiency and may overload the motor.
- The cutting height is determined by the distance of the cutting line from the lawn surface.
- Grass over 200 mm should be cut by working from top to the bottom in small increments to avoid premature line wear or motor drag.
- Slowly move the Lawn Trimmer into and out of the area being cut, maintaining the Lawn Trimmer at the desired cutting height. This can be either a forward backward or side-to-side motion. Cutting shorter lengths produces best results.
- Trim only when grass and weeds are dry.
- Wire and picket fences can cause extra line wear or breakage. Stone and brick walls, curbs, and wood may wear lines rapidly.
- Avoid trees and shrubs. Tree bark, wood moldings, siding, and fence posts can easily be damaged by the lines.

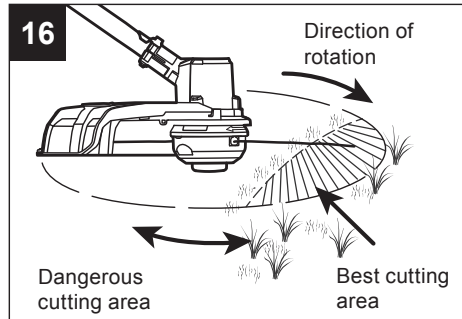

ADJUSTING CUTTING LINE LENGTH

The bump head allows the operator to release more cutting line without stopping the motor. As line becomes frayed or worn, additional line can be released by lightly tapping the bump knob on the ground while operating the Lawn Trimmer (Fig. 17).

NOTICE: Always keep the cutting line fully extended. Line release becomes more difficult as the cutting line becomes shorter.

⚠ WARNING: Do not remove or alter the line cutting blade assembly. Excessive line length will cause the motor to overheat and may result in serious personal injury.

For best results, tap the bump knob on bare ground or hard soil. If line release is attempted in tall grass, the motor may overheat. Always keep the cutting line fully extended. Line release becomes more difficult as the cutting line becomes shorter.

LINE REPLACEMENT

NOTICE: Always use Original Honda 2.4 mm diameter nylon cutting line. Using line other than that specified may cause the Lawn Trimmer to overheat or become damaged.

⚠ WARNING: Never use metal-reinforced line, wire, rope, etc. These can break off and become dangerous projectiles.

There are two methods to replace the cutting line:

1. Wind the spool with new line.
2. Install a pre-wound spool.

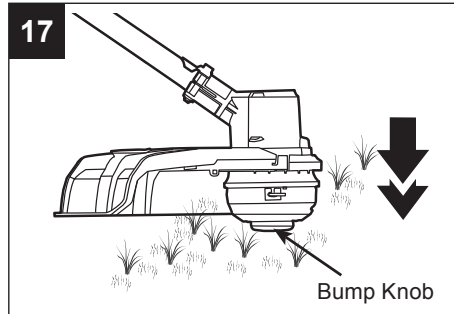

Wind the spool with new line

⚠ WARNING: To prevent serious personal injury, remove the battery pack from the tool before servicing, cleaning, changing attachments or removing material from the unit.

1. Press the release tabs on the spool base and remove the spool retainer by pulling it straight out (Fig. 18).
2. Remove the spool. Use a clean cloth to clean the inner surface of the spool retainer and spool base.

NOTICE: Always clean the spool retainer, spool and spool base before reassembling the Lawn Trimmer head.

3. Check the spool retainer, spool and spool base for wear. If necessary, replace the worn parts.
4. Take approximately 6 m of new cutting line. Fold the line in half and then adjust it so that one end is 11 cm longer than the other end (Fig. 19).
5. Hook the folded end of the cutting line onto either of the slots in the spool (Fig. 20).
6. Wind the line, in two even and tight layers, onto the spool. Wind the line in the direction indicated on the spool (Fig. 20).

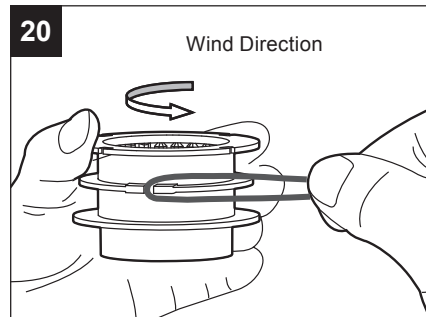
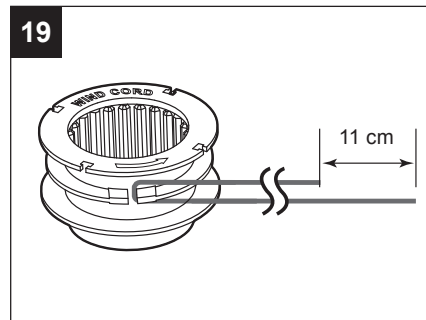
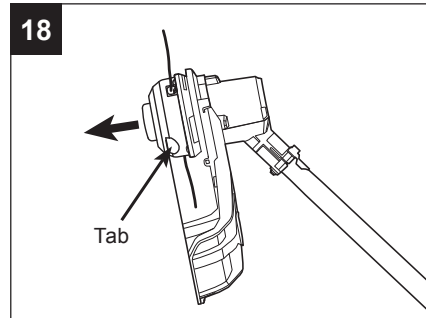

NOTICE: Failure to wind the line in the direction indicated will cause the Lawn Trimmer head to operate incorrectly.

7. Place the ends of the line in two opposite notches in the spool, with approximately 15 cm protruding (Fig. 21).
8. Align the notches of the spool from which the lines protrude with the eyelets in the spool retainer and position the spool in the retainer (Fig. 22).

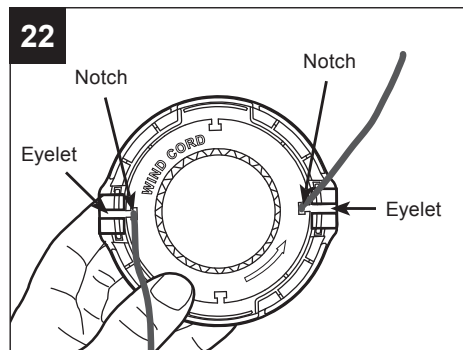
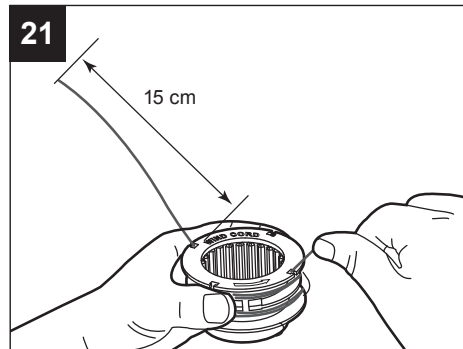

9. Holding the spool and spool retainer, grasp one end of the line and pull it to release the line from the notch in the eyelet. Repeat with the other end (Fig. 23).

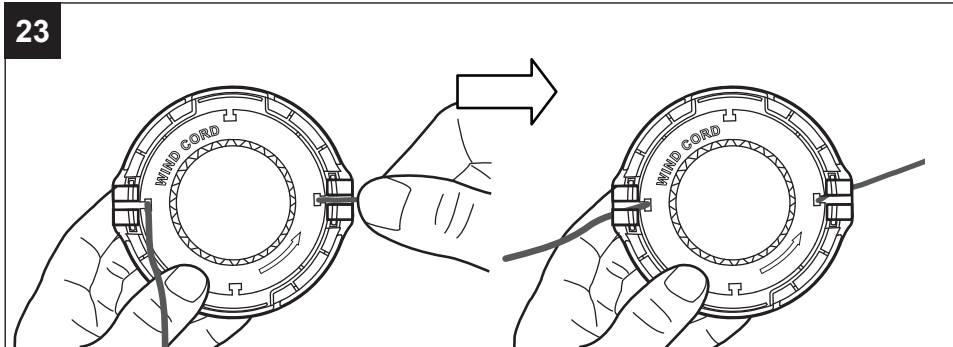

10. With the spool base facing downward, align the slots in the spool retainer with the tabs on the spool base and press the retainer evenly down until it snaps into place (Fig. 24).

NOTICE: Make sure that the tabs on the spool base snap into place or the spool will come out during operation.

Install a pre-wound spool

⚠ WARNING: To prevent serious personal injury, remove the battery pack from the tool before servicing, cleaning, changing attachments or removing material from the unit.

1. Press the release tabs on the spool base and remove the retainer by pulling it straight out (Fig. 18).
2. Remove the spool. Use a clean cloth to clean the inner surface of the spool retainer and spool base.
3. Check the spool retainer, spool and spool base for wear. If necessary, replace the wear parts.
4. Place a pre-wound spool on the spool retainer.

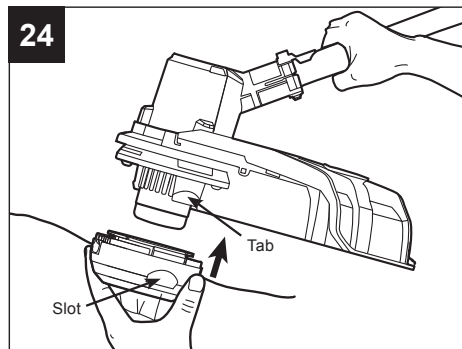

5. Align the notches of the spool from which the lines protrude with the eyelets in the spool retainer and position the spool in the retainer (Fig. 22).
6. Holding the spool and spool retainer, grasp one end of the line and pull it to release the line from the notch in the eyelet. Repeat with the other end (Fig. 23).
7. With the spool base facing downward, align the slots in the spool retainer with the tabs on the spool base and press the retainer evenly down until it snaps into place (Fig. 24).

NOTICE: Make sure that the tabs on the spool base snap into place or the spool will come out during operation.

MAINTENANCE

⚠ WARNING: When servicing, use only identical replacement parts. Use of any other parts may create a hazard or cause product damage. Inspect and maintain the machine regularly. To ensure safety and reliability, all repairs should be performed by a qualified service technician.

⚠ WARNING: Battery tools do not have to be plugged into an electrical outlet; therefore, they are always in operating condition. To prevent serious personal injury, take extra precautions and care when performing maintenance, service or for changing the cutting attachment or other attachments.

⚠ WARNING: To prevent serious personal injury, remove the battery pack from the tool before servicing, cleaning, changing add-on attachments or removing material from the unit.

CLEANING THE UNIT

- Clean the unit using a damp cloth.
- Do not use any strong detergents on the plastic housing or the handle. They can be damaged by certain aromatic oils, such as pine and lemon, and by solvents such as kerosene. Moisture can also cause a shock hazard. Wipe off any moisture with a soft dry cloth.
- Use a small brush or the air discharge of a small vacuum cleaner brush to clean the air vents on the shaft.
- Keep the air vents free of obstructions.

EN

STORING THE UNIT

- Remove the battery pack from the Lawn Trimmer when it is not in use.
- Clean the tool thoroughly before storing it.
- Store the unit in a dry, well-ventilated area, locked-up or up high, out of the reach of children. Do not store the unit on or adjacent to fertilizers, petrol, or other chemicals.

Protecting the environment



Do not dispose of electrical equipment, battery charger and batteries/rechargeable batteries into household waste!

According to the European law 2012/19/EU, electrical and electronic equipment that is no longer usable, and according to the European law 2006/66/EC, defective or used battery packs/batteries, must be collected separately.

If electrical appliances are disposed of in landfills or dumps, hazardous substances can leak into the groundwater and get into the food chain, damaging your health and well-being.

TROUBLESHOOTING

EN

PROBLEM	CAUSE	SOLUTION
Lawn Trimmer fails to start.	<ul style="list-style-type: none"> ■ The battery pack is not attached to the Lawn Trimmer. ■ No electrical contact between the Lawn Trimmer and battery. ■ The battery pack is depleted. ■ The lock-off lever and trigger are not depressed simultaneously. 	<ul style="list-style-type: none"> ■ Attach the battery pack to the Lawn Trimmer. ■ Remove battery, check contacts and reinstall the battery pack. ■ Charge the battery pack. ■ Press down the lock-off lever and hold it, then depress the trigger to turn on the Lawn Trimmer.
Lawn Trimmer stops while cutting.	<ul style="list-style-type: none"> ■ The guard is not mounted on the Lawn Trimmer, resulting in an overly long cutting line and motor overload. ■ Heavy cutting line is used. ■ The motor shaft or Lawn Trimmer head is bound with grass. ■ The motor is overloaded. ■ The battery pack or Lawn Trimmer is too hot. ■ The battery pack is disconnected from the tool. ■ The battery pack is depleted. 	<ul style="list-style-type: none"> ■ Remove the battery pack and mount the guard on the Lawn Trimmer. ■ Always use Honda approved cutting line: 2.4 mm. ■ Stop the Lawn Trimmer, remove the battery, and remove the grass from the motor shaft and Lawn Trimmer head. ■ Remove the Lawn Trimmer head from the grass. The motor will recover to work as soon as the load is removed. When cutting, move the Lawn Trimmer head in and out of the grass to be cut and remove no more than 20 cm of length in a single cut. ■ Allow the battery pack or Lawn Trimmer to cool until the temperature drops below 67°C. ■ Re-install the battery pack. ■ Charge the battery pack.

<p>Lawn Trimmer head will not extend line.</p>	<ul style="list-style-type: none"> ■ The motor shaft or Lawn Trimmer head is bound with grass. ■ There is not enough line on the spool. ■ The Lawn Trimmer head is dirty. ■ Line is tangled on spool. ■ The line is too short. 	<ul style="list-style-type: none"> ■ Stop the Lawn Trimmer, remove the battery, and remove the grass from the motor shaft and Lawn Trimmer head. ■ Remove the battery and replace the cutting line; follow the section “LINE REPLACEMENT” in this manual. ■ Remove the battery and clean the spool, spool retainer and spool base. ■ Remove the battery, remove the line from the spool and rewind; follow the section “LINE REPLACEMENT” in this manual. ■ Remove the battery and pull the lines while alternately pressing down on and releasing the bump knob.
<p>Grass wraps around Lawn Trimmer head and motor housing.</p>	<ul style="list-style-type: none"> ■ Cutting tall grass at ground level. 	<ul style="list-style-type: none"> ■ Cut tall grass from the top down, removing no more than 20 cm in each pass to prevent wrapping.
<p>Line is not cutting well.</p>	<ul style="list-style-type: none"> ■ The line-cutting blade on the edge of the guard has become dull. 	<ul style="list-style-type: none"> ■ Sharpen the line-cutting blade with a file or replace it with a new blade.

WARRANTY

EN

HONDA WARRANTY POLICY

Please contact your authorised Honda dealer for full terms and conditions of the HONDA Warranty policy.

PARTS LIST

CORDLESS LAWN TRIMMER MODEL NUMBER HHTE38BE

The Model Number will be found on the Nameplate attached to the housing of the Lawn Trimmer. Always mention the Model Number when ordering parts for this tool.

EXPLODED VIEW

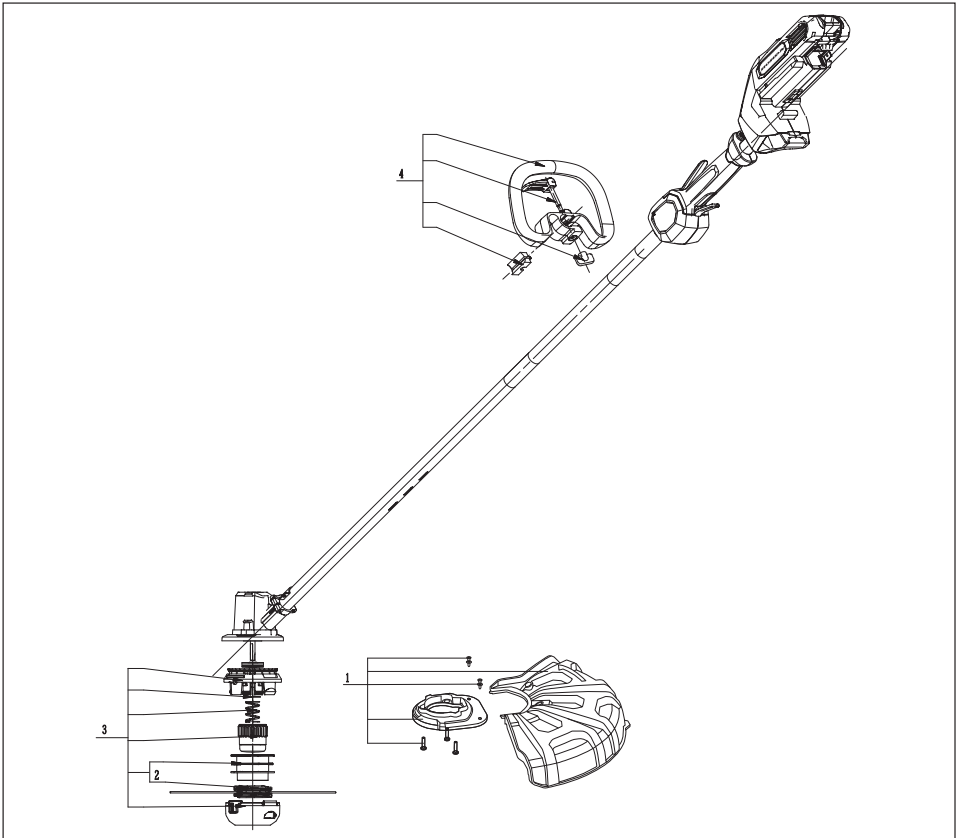

PARTS LIST**EN**

INDEX NUMBER	PART NO.	DESCRIPTION	QTY
1	76240-VDC-000HE	Guard assembly	1
2	72511-VF9-045SL	Cutting line	1
3	06725-VDC-000HE	Lawn Trimmer head assembly	1
4	53100-VDC-000HE	Front-assist handle assembly	1

Colour of replacement cutting lines may vary from the original.

HONDA

POWER PRODUCTS

BETRIEBSANLEITUNG

Originalanleitung

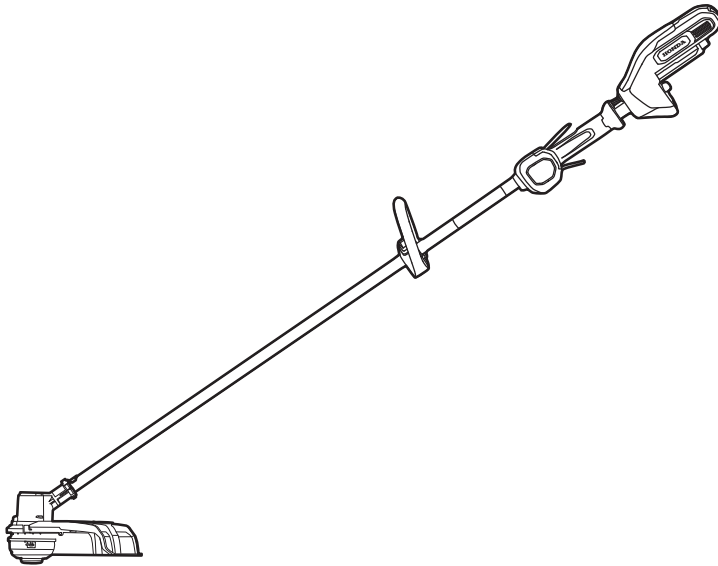

BEDIENUNGSANLEITUNG

AKKU-RASENTRIMMER

MODELLNUMMER HHTE38BE

⚠ WARNUNG: Zur Vermeidung von Verletzungsgefahren muss der Anwender vor dem Gebrauch dieses Produkts die Bedienungsanleitung lesen und verstehen. Bewahren Sie diese Anleitung gut auf.

3RDCHE02
00X3RDCHE02

INHALTSVERZEICHNIS

Alle Anweisungen lesen!.....	3
Sicherheitssymbole	4
Sicherheitshinweise.....	5-12
Vorwort	13
Technische Daten.....	13-14
Identifikation der Maschine.....	14
Montage.....	15-18
Packliste	19
Beschreibung.....	20-21
Betrieb	22-31
Wartung	31-32
Fehlersuche.....	33-34
Garantie.....	35
Teileliste.....	36-37
Honda-Vertriebsniederlassungen	38-41
„EG-Konformitätserklärung“ INHALTSÜBERSICHT	42-46

ALLE ANWEISUNGEN LESEN!

DE



WARNUNG: Vor dem Gebrauch der Maschine die Betriebsanleitung lesen.

Dieser Rasentrimmer besitzt viele Eigenschaften, die seinen Gebrauch anwenderfreundlich macht. Sicherheit, Leistung und Zuverlässigkeit standen bei der Entwicklung dieses Produkts an erster Stelle, damit das Gerät für den Anwender einfach zu bedienen und instandzuhalten ist.

⚠ GEFAHR! Träger von elektronischen Geräten, wie z. B. Herzschrittmachern, sollten vor dem Gebrauch dieses Produkts bitte mit ihrem Arzt Rücksprache halten. Der Betrieb eines elektrischen Geräts in der Nähe eines Herzschrittmachers kann die Funktion des Herzschrittmachers stören oder zu einem Ausfall führen.

⚠ WARNUNG: Aus Sicherheitsgründen sollten alle Reparatur- und Instandhaltungsarbeiten von einem Honda-Händler ausgeführt werden.

SICHERHEITSSYMBOL

Sicherheitssymbole machen Sie auf mögliche Gefahren aufmerksam. Bitte beachten Sie die Sicherheitssymbole und lesen Sie die zugehörigen Erläuterungen aufmerksam. Warnhinweise weisen Sie auf mögliche Gefahren hin, schalten die Gefahr jedoch nicht aus. Bitte beachten Sie trotz der Warnhinweise und Anleitungen die üblichen und angemessenen Unfallverhütungsmaßnahmen.

⚠️ WARNUNG: Bitte lesen Sie vor Gebrauch dieses Werkzeugs alle Sicherheitsanweisungen in dieser Bedienungsanleitung und achten Sie auf die folgenden Warnsymbole „GEFAHR“, „WARNUNG“ und „VORSICHT“ Bei Missachtung der Anweisungen in diesem Handbuch besteht Stromschlaggefahr, Brandgefahr und/oder schwere Verletzungsgefahr.

BEDEUTUNG DER SYMBOLE



WARNSYMBOL: Das Symbol verdeutlicht einen Hinweis mit der Bedeutung GEFAHR, WARNUNG oder VORSICHT. Es wird teilweise in Verbindung mit weiteren Symbolen oder Piktogrammen verwendet.







⚠️ WARNUNG! Bei der Arbeit mit Elektrowerkzeugen können kleine Gegenstände/Teilchen freigesetzt werden und die Augen treffen. Es besteht schwere Verletzungsgefahr. Bitte beachten Sie, dass Sie zur Arbeit mit Elektrowerkzeugen grundsätzlich eine Schutzbrille, eine Sicherheitsbrille mit Seitenschutz oder einen Gesichtsschutzschild tragen. Wir empfehlen eine Vollsicht-Schutzbrille über einer Sehbrille (Korrekturbrille) oder eine Sicherheitsbrille mit Seitenschutz.



SICHERHEITSHINWEISE

Auf dieser Seite sind Sicherheitssymbole abgebildet, die Sie beim Benutzen des Produktes beachten sollen. Lesen Sie vor der Installation und Inbetriebnahme des Geräts aufmerksam alle Zeichen und Hinweise an der Maschine, und halten Sie sich an die in der Bedienungsanleitung beschriebenen Benutzerregelung.

	Warnsymbol	Vorsichtsmaßnahmen zur Sicherheit von Personen
	WARNUNG: Bedienungsanleitung lesen	Zur Vermeidung von Verletzungsgefahren muss der Anwender vor dem Gebrauch dieses Produkts die Bedienungsanleitung lesen und verstehen.
	Augenschutz tragen!	Tragen Sie zur Arbeit mit diesem Produkt grundsätzlich eine Schutzbrille, eine Sicherheitsbrille mit Seitenschutz oder einen Gesichtsschutzschild.
	Gehörschutz tragen	Tragen Sie bei der Arbeit mit diesem Produkt grundsätzlich einen Gehörschutz.
	Fadendurchmesser	Durchmesser des Nylon-Schneidfadens
	Schnittbreite	Maximale Schnittbreite des Rasentrimmers
	Nicht Regen aussetzen	Nicht bei Regen gebrauchen oder bei Regen im Freien lassen.
	Akku ausbauen	Entnehmen Sie den Akku grundsätzlich, wenn das Gerät auseinander gebaut, eingestellt oder gereinigt wird oder nicht in Gebrauch ist.

DE

	<p>Schneidwerkzeug</p>	<p>Nur den Original-Honda-Nylonfaden verwenden. Kein 3- oder 4-Zahn-Metallblatt verwenden, kein Sägeblatt verwenden.</p>
	<p>Fliegende Bruchstücke und andere Objekte</p>	<p>Bei der Arbeit können Schnittgut, Bruchstücke und andere Objekte in die Umgebung geschleudert werden.</p>
	<p>Tragen Sie immer einen Augenschutz, Gehörschutz und sichere Kleidung.</p>	<p>Bei der Arbeit grundsätzlich Sicherheitsausrüstung tragen.</p>
 	<p>Halten Sie Abstand zu anderen Personen.</p>	<p>Andere Personen und Haustiere bei der Arbeit mit dem Rasentrimmer auf mindestens 15 m Abstand halten.</p>
<p>V</p>	<p>Volt</p>	<p>Spannung</p>
<p>A</p>	<p>Ampere</p>	<p>Strom</p>

Hz	Hertz	Frequenz (Schwingungen pro Sekunde)
W	Watt	Leistung
min	Minuten	Zeit
	Wechselstrom	Stromart
	Gleichstrom	Stromart
n_0	Drehzahl lastfrei	Drehzahl bei Null-Last
... /min	Pro Minute	Umdrehungen pro Minute

WICHTIGE SICHERHEITSHINWEISE

⚠️ WARNUNG! Beim Gebrauch von Rasentrimmern sind bestimmte Sicherheitsmaßnahmen zur Verhütung von Brand, Stromunfällen und Verletzungen grundsätzlich zu beachten, unter anderem:

VOR DEM GEBRAUCH AUFMERKSAM LESEN.

FÜR SPÄTERE ZWECKE AUFBEWAHREN.

⚠️ GEFAHR! Nicht auf die Isolierung des Werkzeugs zum Schutz gegen Stromschlag verlassen. Zur Vermeidung eines tödlichen Stromschlags die Maschine nie in der Nähe von Drähten oder Kabeln usw. betreiben, die elektrischen Strom führen können.

⚠️ VORSICHT! Beim Gebrauch angemessenen Gehörschutz tragen. Die Geräuschemissionen dieses Produkts können unter bestimmten Bedingungen und bei längerer Gebrauchsdauer das Gehör schädigen.

Unterweisung

- Lesen Sie die Anleitung aufmerksam durch. Machen Sie sich mit den Bedieneinrichtungen und dem richtigen Gebrauch der Maschine vertraut.
- Gestatten Sie keinen Personen den Gebrauch der Maschine, die diese Anleitung nicht kennen. Örtliche Bestimmungen können eine Altersbeschränkung für den Gerätegebrauch vorsehen.
- Zu beachten ist, dass der Bediener oder Benutzer für Unfälle und Gefährdungen anderer Personen und für Schäden an fremdem Eigentum aufzukommen hat.

Vorbereitung

- Die Maschine nicht betreiben, wenn sich Personen, insbesondere Kinder, oder Haustiere in der Nähe aufhalten.
- Bei der Arbeit mit der Maschine stets Augenschutz und festes Schuhwerk tragen.

Betrieb

- Die Maschine nur bei Tageslicht oder ausreichend hellem Kunstlicht gebrauchen.
- Die Maschine nie mit beschädigten Schutzabdeckungen oder -schilden oder ohne die vorgesehenen Sicherheitsvorrichtungen betreiben.
- Vor dem Einschalten des Motors kontrollieren, dass Hände und Füße keinen Kontakt mit dem Schneidwerkzeug erhalten können.

- Grundsätzlich den Akku aus dem Produkt nehmen:
 - wenn die Maschine unbeaufsichtigt zurückgelassen wird;
 - vor dem Ausräumen einer Verstopfung;
 - vor Arbeiten an der Maschine, einschließlich zur Durchführung von Kontroll- und Reinigungsmaßnahmen;
 - nach dem Kontakt mit einem Hindernis;
 - wenn die Maschine auffällig zu vibrieren beginnt.
- Füße und Hände gegen Verletzungen durch das Schneidwerkzeug schützen.
- Immer darauf achten, dass die Be- und Entlüftungsöffnungen frei sind.

Wartung und Lagerung

- Zur Wartung und Reinigung des Produkts grundsätzlich den Akku aus dem Produkt entnehmen.
- Nur vom Hersteller empfohlene Ersatzteile und Zubehörprodukte verwenden.
- Die Maschine regelmäßig inspizieren und warten. Reparaturen der Maschine nur von einem Honda-Händler ausführen lassen.
- Die Maschine, wenn sie nicht in Gebrauch ist, für Kinder unzugänglich lagern.

Weitere Sicherheitswarnungen

- Gefährliche Umgebungen meiden – Rasentrimmer nicht an einem feuchten oder nassen Ort gebrauchen.
- Den Rasentrimmer grundsätzlich ausschalten und den Akku entnehmen, wenn der Rasentrimmer unbeaufsichtigt gelassen wird.
- Nicht bei Regen gebrauchen.
- Kinder fernhalten – Alle Besucher von der Arbeitsstelle fernhalten.
- Auf angemessene Kleidung achten – Keine lose sitzende Kleidung oder Schmuck tragen. Diese können sich in beweglichen Teilen verfangen. Für Arbeiten im Freien werden Handschuhe und festes Schuhwerk empfohlen. Langes Haar zusammenbinden und bedecken.
- Sicherheitsbrille tragen – Wenn die Arbeit staubig ist, zusätzlich eine Gesichts- oder Staubmaske tragen.
- Mit dem richtigen Werkzeug arbeiten – Ein Werkzeug immer nur für die Arbeit gebrauchen, für die es vorgesehen ist.
- Den Rasentrimmer nicht überansprechen – Die Arbeit kann besser erledigt werden und das Verletzungsrisiko ist geringer, wenn er für die Aufgabe eingesetzt wird, für die er bestimmt ist.

- Nicht zu weit vorn überbeugen – Immer auf sicheren Stand und Tritt achten.
- Aufmerksam sein – Bei der Arbeit ist Konzentration und gutes Entscheidungsvermögen gefordert. Betreiben Sie den Rasentrimmer nicht, wenn Sie müde sind.
- Den Rasentrimmer nicht unter dem Einfluss von Alkohol oder Drogen betreiben.
- Die Schutzvorrichtungen am Platz und in gutem Funktionszustand halten.
- Rasentrimmer nicht im Freien lassen – Lagern Sie den Rasentrimmer bei Nichtgebrauch mit ausgebautem Akku an einem trockenen und verschlossenen – für Kinder unzugänglichen – Ort.
- Den Rasentrimmer pflegen – Das Schneidwerkzeug sauber halten. So leistet es einwandfreie Arbeit, und das Verletzungsrisiko ist geringer. Die Anweisungen zum Zubehörwechsel beachten. Handgriffe trocken, sauber und frei von Öl und Fett halten.
- Auf Schäden untersuchen – Eine beschädigte Schutzvorrichtung oder ein anderes defektes Teil muss vor dem weiteren Gebrauch des Rasentrimmers sorgfältig daraufhin überprüft werden, ob es seine Funktion noch normal erfüllt. Achten Sie auf Fluchtungsfehler, auf bewegliche Teile, die festgefangen sind, auf gebrochene Teile und Befestigungen und auf andere Umstände, die den sicheren Einsatz des Geräts in Frage stellen. Lassen Sie beschädigte Schutzvorrichtungen oder andere defekte Teile von einem Vertragskundendienst ordnungsgemäß reparieren oder austauschen, sofern an anderer Stelle in diesem Handbuch nichts anderes vermerkt ist.
- Vor dem Gebrauch den zu schneidenden Bereich freiräumen. Alle Objekte wie Steine, Glasscherben, Nägel, Draht oder Schnur entfernen, die vom Schneidwerkzeug weggeschleudert werden oder sich im Schneidwerkzeug verfangen können. Andere Personen und Haustiere auf mindestens 15 m Abstand halten.
- Die Maschine vor dem Gebrauch und nach dem Auftreffen auf ein Hindernis auf Anzeichen von Verschleiß und Schäden prüfen und bei Bedarf reparieren lassen.
- Den Rasentrimmer zur Arbeit immer mit beiden Händen fest an den Handgriffen halten. Die Handgriffe mit Fingern und Daumen umschließen.
- Versehentliches Ingangsetzen verhindern – Den Rasentrimmer nicht mit dem Finger am Auslöser tragen.
- Den Rasentrimmer nicht an Orten betreiben, an denen Explosionsgefahr (z. B. durch Benzin oder benzinhaltige Luft) besteht. Motoren in Geräten dieser Art erzeugen Funken, und die Funken können Feuer entzünden.
- Schäden am Rasentrimmer – Wenn der Rasentrimmer auf ein Hindernis trifft oder sich verfängt, das Werkzeug sofort stoppen, den Akku ausbauen und den Rasentrimmer vor dem weiteren Gebrauch auf Schäden untersuchen. Eventuelle Schäden reparieren lassen. Nicht einsetzen, wenn eine Schutzvorrichtung oder die Fadenspule gebrochen ist.

- Wenn das Gerät auffällig zu vibrieren beginnt, sofort den Motor stoppen, den Akku aus dem Rasentrimmer nehmen und der Ursache nachgehen. Vibrationen sind im Allgemeinen ein Warnzeichen. Ein lockerer Fadenkopf kann vibrieren, reißen und vom Rasentrimmer abreißen – hierbei können Personen schwer oder tödlich verletzt werden. Kontrollieren, dass das Schneidwerkzeug fest in Stellung ist. Einen Fadenkopf, der nach dem Befestigen wieder locker wird, umgehend austauschen. Nie einen Rasentrimmer mit losem Schneidwerkzeug einsetzen.
- Einen gerissenen, beschädigten oder verschlissenen Fadenkopf sofort erneuern, auch wenn sich der Schaden nur auf oberflächliche Risse beschränkt. Angeschlagene Werkzeuge können unter Arbeitsgeschwindigkeit zerspringen und Menschen schwer oder tödlich treffen.
- Das Schneidwerkzeug während des Gebrauchs in regelmäßigen, kurzen Abstand oder unmittelbar dann überprüfen, wenn sich das Arbeitsverhalten merklich ändert.
- Nur von Honda genehmigten Rasentrimmer-Schneidfaden aus Polymer (\varnothing 2,4 mm) und den für diese Maschine bestimmten Rasentrimmer-Schneidfaden verwenden. Der Einsatz von anderem Zubehör in Verbindung mit Ihrem Honda-Rasentrimmer kann extrem gefährlich sein und/oder den Rasentrimmer beschädigen.
- Zur Vermeidung von schweren Verletzungen darf auf keinen Fall Draht oder eine metallverstärkte Schnur oder ein anderes Material anstelle des Nylonfadens verwendet werden. Wenn Teile des Drahts abbrechen und mit hoher Geschwindigkeit den Bediener oder umstehende Personen treffen, ist die Verletzungsgefahr umso größer.
- Um das Verletzungsrisiko durch Kontrollverlust über das Werkzeug zu begrenzen, arbeiten Sie nie auf einer Leiter oder anderem instabilem Grund. Das Schneidwerkzeug nie höher als in Hüfthöhe halten.
- Wenn Situationen eintreten, die in diesem Heft nicht behandelt sind, reagieren Sie mit Vorsicht und Umsicht. Wenden Sie sich zur Unterstützung jederzeit an Ihren Honda-Vertragshändler.
- Den Akku nicht im Regen oder an einem nassen Ort laden.
- Nur mit den folgenden Akkus und Ladegeräten verwenden:

AKKU	LADEGERÄT
HBP20A, HBP40A	HBC550W, HBC210W

- Der Akku muss vor der Entsorgung des Geräts ausgebaut werden.
- Der Akku ist sicher zu entsorgen.
- Den Akku nicht verbrennen. Die Zellen können explodieren. Bei der Entsorgung die örtlichen Vorschriften beachten.
- Den Akku nicht öffnen und nicht zerstören. Freigesetzter Elektrolyt wirkt korrodierend und kann Schäden an Augen und Haut verursachen. Er kann beim Verschlucken giftig wirken.

DE

- Bei der Handhabung von Akkus vorsichtig sein, dass die Pole nicht versehentlich mit einem leitenden Material (Ringe, Kettchen, Schlüssel) überbrückt werden. Der Akku bzw. Leiter kann überhitzen und Verbrennungen verursachen.
- Zur Wartung und Reparatur nur von Honda zugelassene Teile verwenden. Bei der Verwendung fremder Austausch-, Zubehör- oder Ersatzteile kann Verletzungsgefahr bestehen.
- Akkubetriebene Werkzeuge benötigen keine elektrische Steckdose – sie sind also nach Aufladen des Akkus immer betriebsfähig. Achten Sie auf mögliche Gefahren, die von dem Werkzeug auch im Nichtgebrauch ausgehen können. Vorsicht ist entsprechend bei der Wartung und Pflege geboten.
- Nicht mit einem Schlauch abspritzen und vermeiden, dass Wasser in den Motor und elektrische Anschlüsse gelangt.
- Diese Anleitung aufbewahren. Nutzen Sie das Heft zum Nachschlagen und zur Unterweisung anderer Personen, die dieses Werkzeug gebrauchen. Wenn Sie das Werkzeug verleihen, geben Sie auch diese Bedienungsanleitung mit, um den Fehlgebrauch des Produkts und mögliche Personenschäden zu vermeiden.
- Bei der Arbeit mit der Maschine festes Schuhwerk und lange Beinbekleidung tragen.
- In abschüssigem Gelände auf sicheren Tritt achten und langsam, nicht hastig gehen.

DIESE ANLEITUNG AUFBEWAHREN!

VORWORT

Vielen Dank, dass Sie sich für einen Honda Akku-Rasentrimmer entschieden haben. Das Gerät ist unter dem Aspekt entwickelt und gebaut worden, Ihnen bestmögliche Zuverlässigkeit und Leistung zu bieten.

Sollte ein Problem auftreten, das Sie nicht leicht selbstständig beheben können, wenden Sie sich bitte an Ihren Honda-Händler vor Ort.

Dieses Handbuch enthält wichtige Informationen zur sicheren Installation, Bedienung und Wartung Ihres Rasentrimmers. Lesen Sie den Inhalt sorgfältig, bevor Sie den Rasentrimmer in Betrieb nehmen. Bewahren Sie diese Anleitung bitte jederzeit griffbereit auf.

SERIENNUMMER _____ KAUFDATUM _____

NOTIEREN SIE SERIENNUMMER UND KAUFDATUM UND VERWAHREN SIE DIE INFORMATIONEN FÜR KÜNFTIGE ZWECKE AN EINEM SICHEREN ORT.

TECHNISCHE DATEN

Spannung	56 V 		
Drehzahl lastfrei	0 – 5.800/min		
Schneidwerk	Aufsetzkopf		
Fadendurchmesser	2,4 mm		
Schnittbreite	38 cm		
Gewicht (ohne Akku)	3,04 kg		
Gemessener Schall-Leistungspegel L_{WA}	89 dB(A)		
Schalldruckpegel am Ohr des Bedieners L_{PA}	75,9 dB(A)	$K_{PA} = 2,5 \text{ dB(A)}$	
Garantierter Schall-Leistungspegel L_{WA} (gemessen nach 2000/14/EG)	93 dB(A)		
Schwingungen a_h	Hinterer Griff	1,011 m/s ²	$K = 1,5 \text{ m/s}^2$
	Vorderer Griff	1,242 m/s ²	$K = 1,5 \text{ m/s}^2$

- Der deklarierte Vibrationsgesamt看rt wurde nach einem Standardprüfverfahren ermittelt und kann zum Vergleich der Geräte untereinander herangezogen werden.
- Der deklarierte Vibrationsgesamt看rt kann außerdem zur vorläufigen Beurteilung der Exposition herangezogen werden.

ACHTUNG: Die Schwingungsemissionen, die im praktischen Gebrauch des Elektrowerkzeugs auftreten, können von dem deklarierten Wert abweichen. Zum Schutz des Anwenders unter praktischen Arbeitsbedingungen sollen Handschuhe und Gehörschutz getragen werden.

IDENTIFIKATION DER MASCHINE

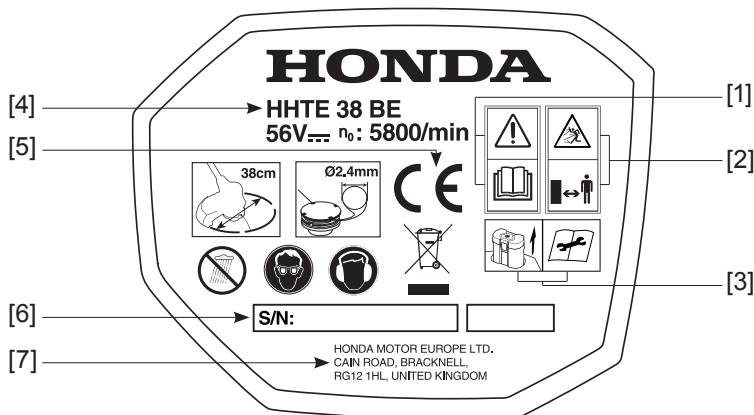

- [1] **WARNUNG:** Vor dem Gebrauch der Maschine die Betriebsanleitung lesen.
- [2] **WARNUNG:** Gefahr durch Splitter und Wurfstücke. Bei Betrieb der Maschine Menschen und Tiere in mindestens 15 m Abstand halten.
- [3] **WARNUNG:** Den Akku ausbauen.
- [4] Modell – Typ
- [5] Konformitätszeichen gemäß EG-Richtlinien
- [6] Seriennummer
- [7] Name und Anschrift des Herstellers

MONTAGE

⚠️ WARNUNG: Wenn Teile beschädigt sind oder fehlen, dieses Produkt nicht gebrauchen, bis die Teile ausgetauscht sind. Der Gebrauch dieses Produkts mit beschädigten oder fehlenden Teilen kann schwere Verletzungen zur Folge haben.

⚠️ WARNUNG: Dieses Produkt nicht modifizieren und nicht mit Zubehör oder Ausstattung versehen, die nicht für den Gebrauch mit diesem Rasentrimmer empfohlen wurden. Jede Veränderung oder Modifikation stellt einen Fehlgebrauch dar und kann einen gefährlichen Zustand herstellen, der schwere Verletzungen nach sich ziehen kann.

⚠️ WARNUNG: Zur Montage von Teilen immer den Akku aus dem Werkzeug nehmen, um schwere Verletzungen zu vermeiden, wenn das Gerät unerwartet in Betrieb geht.

AUSPACKEN

- Dieses Produkt erfordert Montage.
- Nehmen Sie das Produkt und eventuelles Zubehör mit Vorsicht aus der Schachtel. Überprüfen Sie, ob alle auf der Packliste angegebenen Teile vorhanden sind.
- Untersuchen Sie das Werkzeug sorgfältig auf Schäden, zu denen es auf dem Transportweg gekommen sein kann.
- Entsorgen Sie das Verpackungsmaterial nicht, bevor Sie das Werkzeug sorgfältig untersucht und sich von dessen einwandfreier Funktion überzeugt haben.
- Wenn Teile beschädigt sind oder fehlen, geben Sie dieses Produkt bitte dort zurück, wo Sie es gekauft haben.

MONTAGE DER SCHUTZVORRICHTUNG

⚠ WARNUNG: Beim Einbau und Ausbau der Schutzvorrichtung grundsätzlich Handschuhe tragen. Auf das Messer an der Schutzvorrichtung achten und die Hände vor Verletzung schützen.

⚠ WARNUNG: Den Akku grundsätzlich zum Zerlegen, Einstellen und Reinigen des Produkts und bei Nichtgebrauch entnehmen.

1. Den Akku aus dem Rasentrimmer nehmen.
2. Den Rasentrimmerkopf heben und nach unten richten. Die Schutzvorrichtung zwischen Motorgehäuse und das darunter anschließende Kunststoffteil schieben (Abb. 2).
3. Die Schutzvorrichtung mit den vorgesehenen Schrauben befestigen (Abb. 3).

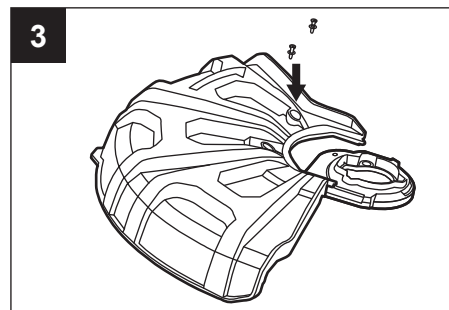
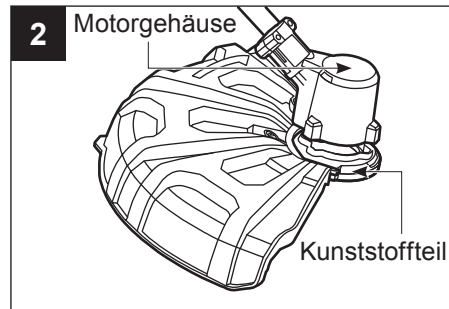
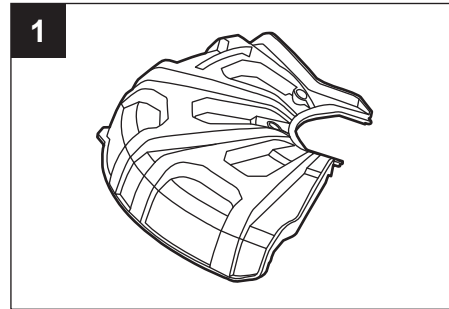

VORDEREN HALTEGRIFF MONTIEREN UND EINSTELLEN

⚠️ WARNUNG: Den Akku grundsätzlich zum Zerlegen, Einstellen und Reinigen des Produkts und bei Nichtgebrauch entnehmen.

1. Den Akku aus dem Rasentrimmer nehmen.
2. Die Flügelmutter von Hand lösen und Flügelmutter, Spannhebel und das Klemmstück vom Griff bauen (Abb. 4).
3. Den Schlitz am vorderen Haltegriff an dem Schaft ausrichten und wie in Abb. 5 gezeigt in Stellung bringen.

⚠️ WARNUNG: Der vordere Haltegriff darf nur vor dem weichen Überzug am Schaft montiert werden.

4. Das Klemmstück wie in Abb. 6 gezeigt in den Schlitz am vorderen Haltegriff setzen und in Stellung bringen.

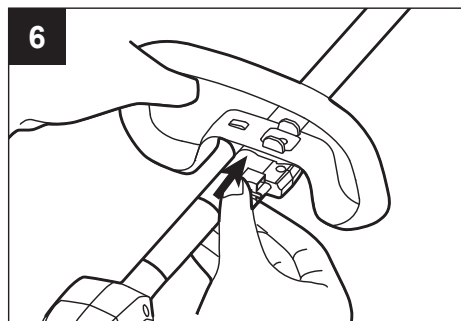
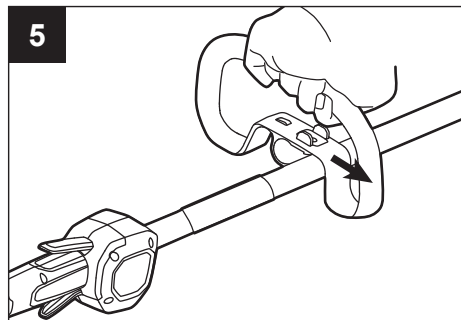
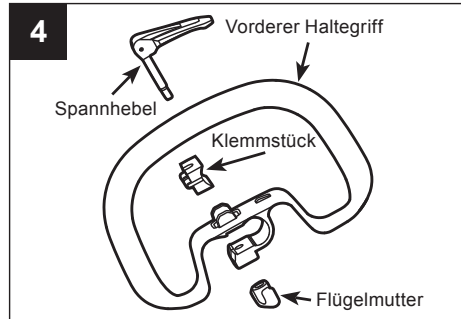

DE

5. Den Spannhebel einsetzen und die Flügelmutter gegenschauben, dann den vorderen Haltegriff nach oben richten (siehe Abb. 7).
6. Den vorderen Haltegriff in eine Position zwischen dem weichen Überzug und dem Warnschild am Schaft setzen (Abb. 8). Kleineren Personen liegt eventuell die tiefere (weiter unten gelegene) Position besser, während große Personen den Griff meist lieber in einer höheren Position (weiter oben) haben. Der Handgriff sollte so positioniert werden, dass bei der Bedienung des Rasentrimmers der Unterarm gerade ist.
7. Den Spannhebel feststellen (Abb. 9).

⚠ WARNUNG: Das Werkzeug nie ohne Schutzvorrichtung betreiben. Die Schutzvorrichtung muss zum Schutz des Anwenders immer angebracht sein! Nicht versuchen, eine fest angebrachte Schutzvorrichtung zu entfernen oder zu versetzen, sondern dies oder den Austausch einem qualifizierten Servicetechniker überlassen!

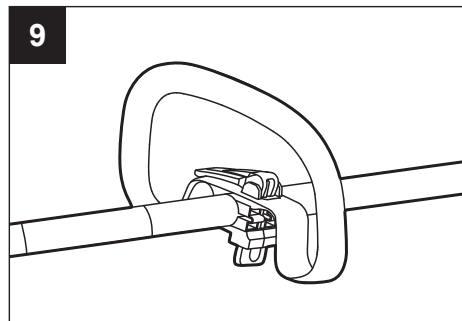
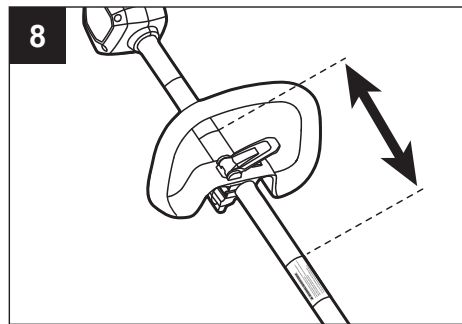
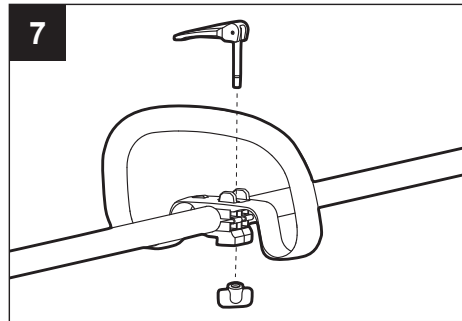

PACKLISTE

DE

TEILENAME	STÜCK
Rasentrimmer	1
Schutzvorrichtung	1
Vordere Haltegriff-Baugruppe	1
Bedienungsanleitung	1
Schneidschraube	2
Schultergurt	1

BESCHREIBUNG

MACHEN SIE SICH MIT IHREM RASENTRIMMER VERTRAUT (Abb. 10)

10

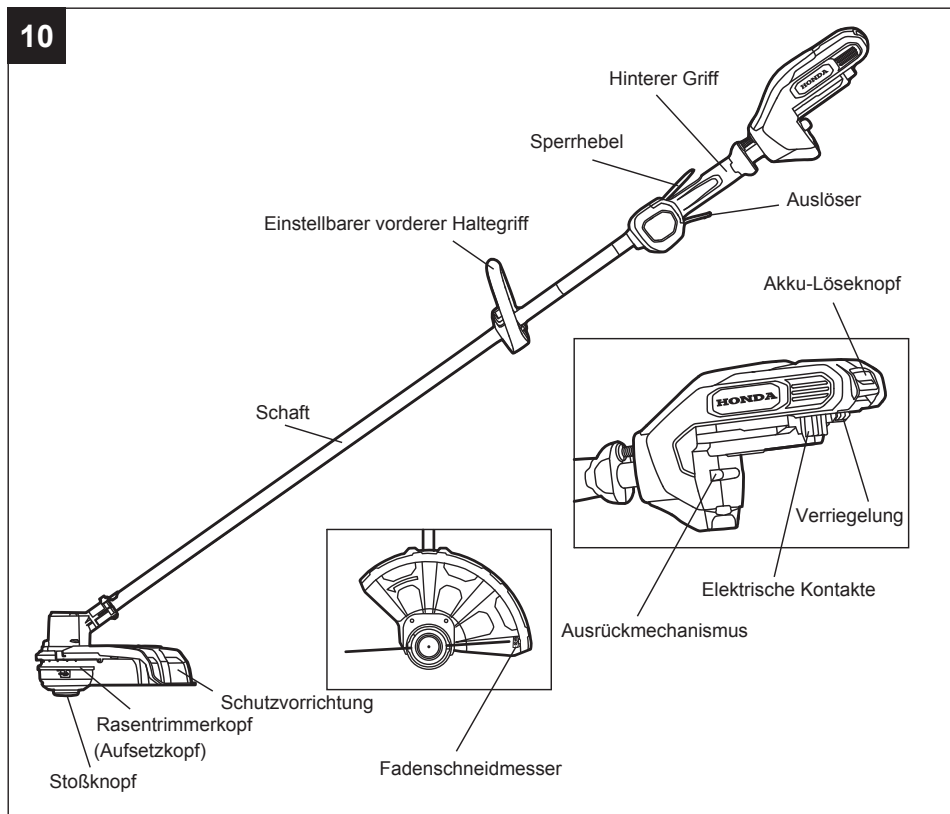

⚠ WARNUNG: Das Werkzeug nie ohne Schutzvorrichtung betreiben. Die Schutzvorrichtung muss zum Schutz des Anwenders immer angebracht sein.

⚠ WARNUNG: Für den sicheren Gebrauch dieses Produkts ist es wichtig, dass die Bedeutung der Informationen am Werkzeug und in dieser Bedienungsanleitung bekannt ist und ggf. die notwendigen Arbeitskenntnisse für die anstehende Aufgabe vorhanden sind. Der Anwender soll sich bitte vor dem Gebrauch mit dem Produkt, mit Betrieb und Bedienung und den Sicherheitsregeln vertraut machen.

EINSTELLBARER VORDERER HALTEGRIF

Erleichtert das Führen des Rasentrimmers bei der Schnitтарbeit.

HINTERER GRIF

Ergonomischer Handgriff mit Griffauflage für die komfortable Werkzeugführung.

AUSLÖSER

Zum Ein- und Ausschalten des Rasentrimmers und Einstellen der Rotationsgeschwindigkeit am Rasentrimmerkopf.

SPERRHEBEL

Sicherung, damit der Auslöser nicht versehentlich oder unbefugt betätigt wird – muss gedrückt werden, damit der Auslöser ansprechbar ist.

SCHAFT

Gehäuse und Schutz für die Kabel zwischen Motor und hinterem Handgriff.

AUFSETZKOPF (FADENKOPF)

Das Schneidwerkzeug für den Grasschnitt.

STOSSKNOPF

Den Stoßknopf bei der Arbeit mit dem Rasentrimmer leicht auf dem Boden aufstoßen, um Schneidfaden herauszulassen.

SCHUTZVORRICHTUNG

Reduziert das Verletzungsrisiko durch Wurfstücke, die dem Bediener vom Schneidwerkzeug entgegengeworfen werden können.

FADENSCHNEIDMESSER

Stahlmesser an der Schutzvorrichtung, das den Faden auf der richtigen Länge hält.

AKKU-LÖSEKNOPF

Zum Freigeben des Akkus aus dem Werkzeug drücken.

VERRIEGELUNG

Setzt den Akku beim Einsetzen in das Werkzeug fest.

AUSRÜCKMECHANISMUS

Unterstützt die Akkuentnahme.

BETRIEB

⚠️ WARNUNG: Vertrautheit im Umgang mit dem Gerät darf nicht zu Unvorsichtigkeit oder Leichtsinn führen. Ein kurzer, unachtsamer Moment kann zur Folge haben, dass Personen schwer verletzt werden.

⚠️ WARNUNG: Grundsätzlich einen Augenschutz mit Seitenschutz und einen Gehörschutz tragen. Es besteht die Gefahr, dass Fremdkörper in die Augen gelangen, und das Risiko anderer gesundheitlicher Schäden.

⚠️ WARNUNG: Nicht mit Zubehör oder Ausstattung verwenden, die nicht vom Hersteller dieses Produkts empfohlen sind. Durch die Verwendung von nicht empfohlenen Zubehörteilen oder Zusatzausstattungen kann schwere Verletzungsgefahr bestehen.

⚠️ WARNUNG: Den Rasentrimmer mit dem passenden Schneidfaden und nur zum Schneiden von Gras und dergleichen einsetzen.

AKKU EINBAUEN UND AUSBAUEN (Abb. 11 und 12)

⚠️ WARNUNG: Den Akku grundsätzlich zum Zerlegen, Einstellen und Reinigen des Produkts und bei Nichtgebrauch entnehmen. Bei ausgebautem Akku kann das Gerät nicht unbeabsichtigt oder unbefugt in Betrieb gesetzt werden. Schwere Verletzungen werden vermieden.

HINWEIS: Den Akku vor dem ersten Gebrauch vollständig aufladen.

Einbauen (Abb. 11)

- Die Stege am Akku auf die Aufnahmeschlitze in der Akkuaufnahme des Rasentrimmers richten.
- Den Akku in Richtung Schneidkopf schieben, bis er einrastet.

HINWEIS: Kontrollieren Sie vor Aufnahme der Arbeit, dass die Akku-Verriegelung am Rasentrimmer eingerastet ist und der Akku sicher im Werkzeug gehalten wird.

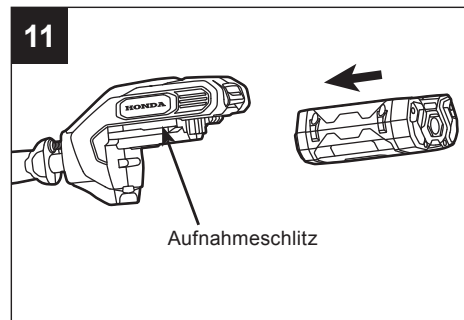

Ausbauen (Abb. 12)

⚠️ WARNUNG: Beim Drücken des Löseknopfs auf die eigenen Füße und auf Kinder oder Haustiere in der Nähe achten. Es kann zu schweren Verletzungen kommen, wenn der Akku herunterfällt. Den Akku NIE entnehmen, wenn Sie erhöht stehen.

- Den Akku mit der Hand gegenhalten.
- Den Akku-Löseknopf mit dem Daumen drücken: Der Akku wird aus der Verriegelung freigegeben.
- Den Akku fassen und aus dem Rasentrimmer nehmen.

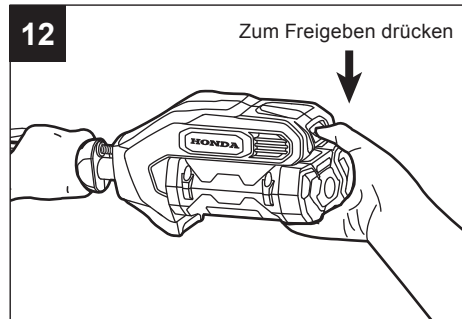
**RASENTRIMMER HALTEN UND FÜHREN**

⚠️ WARNUNG: Bei der Arbeit mit diesem Werkzeug zum Schutz vor Verletzungen geeignete Kleidung tragen. Keine lose sitzende Kleidung oder Schmuck tragen. Augen und Gehörschutz tragen. Lange, feste Beinkleidung, festes Schuhwerk und Handschuhe tragen. Tragen Sie keine kurzen Hosen, Sandalen und gehen Sie nicht barfuß während der Benutzung des Gerätes.

Vor dem Einschalten des Geräts stehen Sie aufrecht in Arbeitshaltung, und beachten Sie Folgendes:

- Der Bediener trägt Augenschutz und geeignete Kleidung.
- Der Arm der Hand am hinteren Griff ist am Ellbogen leicht gebeugt.
- Der andere Arm ist gerade, seine Hand liegt fest am vorderen Haltegriff.
- Der Rasentrimmerkopf ist parallel zum Boden und hat leichten Kontakt mit dem zu schneidenden Gut, ohne dass sich der Bediener überbeugen muss (Abb. 13).



RASENTRIMMER STARTEN UND STOPPEN

Bevor Sie den Rasentrimmer einschalten:

- Stellen Sie sicher, dass Sie gut und sicher stehen.
- Stehen Sie aufrecht, und halten Sie den Rasentrimmer in einer entspannten Körperhaltung.
- Achten Sie darauf, dass der Schneidfaden keine Berührung mit dem Boden oder anderen Objekten hat.
- Halten Sie den Rasentrimmer mit beiden Händen: Eine Hand ist am hinteren Griff, eine Hand ist am vorderen Haltegriff.

So starten Sie den Rasentrimmer (Abb. 14)

1. Den Sperrhebel eindrücken und in dieser Position halten. Zum Einschalten des Rasentrimmers den Auslöser drücken.
2. Die Rotationsgeschwindigkeit des Schneidfadens können Sie mit dem Auslöser stufenlos regeln. Mehr Druck auf den Auslöser lässt den Faden schneller drehen, weniger Druck lässt den Faden langsamer drehen. Stellen Sie die Geschwindigkeit der Aufgabe angemessen ein.

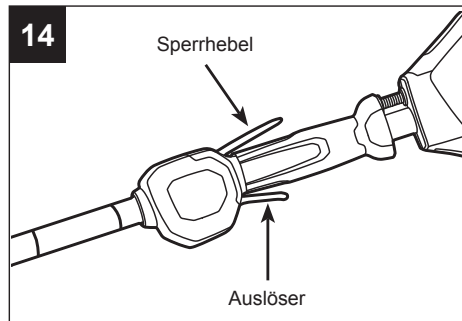

ACHTUNG: Der Motor arbeitet nur, wenn Sperrhebel und Auslöser gleichzeitig gezogen sind.

So stoppen Sie den Rasentrimmer:

Zum Stoppen des Rasentrimmers lassen Sie den Sperrhebel und den Auslöser los.

⚠️ WARNUNG: Während der Arbeitspausen und nach der Arbeit immer den Akku aus dem Rasentrimmer nehmen.

ARBEITEN MIT DEM RASENTRIMMER

⚠️ WARNUNG: Zum Schutz vor Körperverletzung beim Gebrauch dieses Geräts grundsätzlich eine Schutzbrille oder Sicherheitsbrille tragen. Wenn Staub aufgewirbelt wird, eine Gesichts- oder Staubmaske tragen. Vor dem Gebrauch den zu schneidenden Bereich freiräumen. Alle Objekte wie Steine, Glasscherben, Nägel, Draht oder Schnur entfernen, die vom Schneidwerkzeug weggeschleudert werden oder sich im Schneidwerkzeug verfangen können. Kinder, Umstehende und Haustiere aus dem Arbeitsbereich schicken. Kinder, Umstehende und Haustiere sollen in mindestens 15 m Entfernung bleiben – wenngleich auch dann noch die Gefahr besteht, von Wurfstücken getroffen zu werden. Fordern Sie umstehende Personen auf, einen Augenschutz zu tragen. Wenn sich Ihnen jemand nähert, schalten Sie sofort den Motor und das Schneidwerkzeug aus.

⚠️ WARNUNG: Zur Wartung und Reinigung, zum Auswechseln von Zubehör und zum Ausräumen der Arbeitseinheit den Akku aus dem Werkzeug nehmen, um die Gefahr schwerer Verletzungen zu vermeiden.

Vor jedem Einsatz auf beschädigte und verschlissene Teile prüfen

Den Aufsetzkopf, die Schutzvorrichtung und den vorderen Haltegriff untersuchen und Teile erneuern, die gerissen, verzogen, verbogen oder anderweitig beschädigt sind.

Das Fadenschneidmesser an der Kante der Schutzvorrichtung kann mit der Zeit stumpf werden. Wir empfehlen, dass Sie das Messer ab und zu mit einer Feile schärfen oder durch ein neues Messer ersetzen.

⚠️ WARNUNG: Im Umgang mit der Schutzvorrichtung bzw. beim Schärfen oder Austausch des Messers grundsätzlich Handschuhe tragen. Auf das Messer an der Schutzvorrichtung achten und die Hände vor Verletzung schützen.

Den Rasentrimmer nach jedem Gebrauch reinigen.

⚠️ WARNUNG: Um die Gefahr schwerer Verletzungen zu vermeiden, zur Wartung und Reinigung, zum Auswechseln von Zubehör und zum Ausräumen der Arbeitseinheit den Akku aus dem Werkzeug nehmen.

- Reinigen Sie das Werkzeug nur mit einem feuchten Tuch. Es darf keine Flüssigkeit in das Werkzeug gelangen, und auf keinen Fall darf ein Teil des Werkzeugs in Flüssigkeit getaucht werden.
- Reiben Sie die Einheit mit einem sauberen, trockenen, weichen Tuch ab.

⚠️ VORSICHT: Verstopfte Belüftungen verhindern den Lufteintritt in das Motorgehäuse und können dazu führen, dass der Motor überhitzt und Schaden nimmt.

⚠️ WARNUNG: Den Rasentrimmer nie mit Wasser reinigen. Meiden Sie bei der Reinigung von Kunststoffteilen Lösungsmittel. Die meisten Kunststoffe reagieren empfindlich auf handelsübliche Lösungsmittel. Ein sauberes Tuch eignet sich besser, um Schmutz, Staub, Öl, Fett usw. zu entfernen.

DE

Tipps für die Arbeit mit dem Trimmer (Abb. 16)

- Der richtige Winkel für das Schneidwerkzeug ist parallel zum Boden.
- Bei diesem Rasentrimmer haben Sie einen Stoßknopf, den Sie bequem auf dem Boden absetzen können.
- Den Rasentrimmer nicht überstrapazieren. Die Schnitтарbeit soll ganz am Ende des Fadens geleistet werden (speziell entlang von Mauern). Wenn nicht über das Ende, sondern die Länge des Fadens geschnitten wird, ist die Leistung geringer, und der Motor kann überlastet werden.
- Die Schnitthöhe wird bestimmt von dem Abstand zwischen Schneidfaden und Rasenoberfläche.
- Gras, das höher als 200 mm steht, sollte in kleinen Schritten abgetragen werden, damit der Faden nicht vorschnell verschleißt oder der Motor zu hohen Widerstand erhält.
- Bewegen Sie den Rasentrimmer langsam auf der gewünschten Schnitthöhe in den und aus dem zu bearbeitenden Bereich. Die Bewegung kann beliebig vor und zurück oder nach rechts und links sein. Je weniger Sie pro Durchgang abschneiden, desto besser ist das Ergebnis.
- Gras und Gräser (oder Unkraut) sollten zum Schneiden trocken sein.
- Draht- und Lattenzäune können zu einem Verschleiß oder Abriss des Fadens führen. Der Faden kann sich ebenfalls an Fels- oder Mauerstein, Bordstein und Holz schneller abreiben.
- Bäume und Sträucher sollten Sie meiden. Denn der Faden kann Baumrinde, Holzleisten, Einfassungen und Zaunpfähle leicht ritzen und beschädigen.

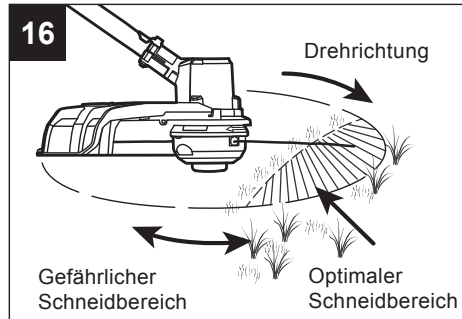

FADENLÄNGE EINSTELLEN

Der Aufsatzkopf ermöglicht es Ihnen, Schneidfaden herauszulassen, ohne dass Sie dazu den Motor stoppen müssen. Wenn der Faden ausgefranst oder verschlissen ist, lassen Sie einfach Faden heraus, indem Sie bei laufendem Rasentrimmer den Stoßknopf leicht auf den Boden aufstoßen (Abb. 17).

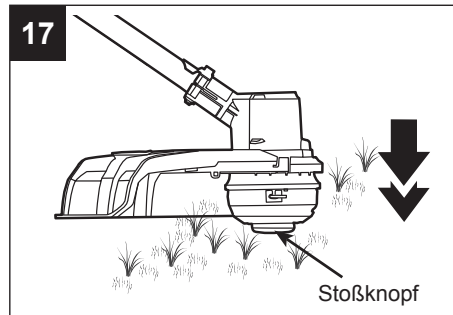

ACHTUNG: Achten Sie darauf, dass immer genug Arbeitsfaden abgespult ist. Das Ausspulen ist schwieriger, wenn der arbeitende Schneidfaden kurz wird.

⚠️ WARNUNG: Das Fadenschneidmesser nicht ausbauen oder verändern. Wenn der Faden zu lang ist, überhitzt der Motor, und es besteht schwere Verletzungsgefahr.

Für beste Ergebnisse klopfen Sie den Stoßknopf auf blankem Boden oder harter Erde auf. Wenn der Fadenauswurf in hohem Gras versucht wird, kann der Motor überhitzen. Achten Sie darauf, dass immer genug Arbeitsfaden abgespult ist. Das Ausspulen ist schwieriger, wenn der arbeitende Schneidfaden kurz wird.

FADEN AUSTAUSCHEN

ACHTUNG: Verwenden Sie immer den originalen, 2,4 mm starken Honda-Nylonschneidfaden. Ein anderer als der vorgeschriebene Faden kann dazu führen, dass der Rasentrimmer überhitzt und Schaden nimmt.

⚠️ WARNUNG: Auf keinen Fall metallverstärkten Faden, Draht, Seil oder dgl. verwenden. Diese können abreißen und zu gefährlichen Projektilen werden.

Beim Austausch des Schneidfadens gibt es zwei Möglichkeiten:

1. Bewickeln der Spule mit einem neuen Faden.
2. Einbau einer bewickelten Spule.

DE

Bewickeln der Spule mit einem neuen Faden

⚠️ WARNUNG: Um die Gefahr schwerer Verletzungen zu vermeiden, zur Wartung und Reinigung, zum Auswechseln von Zubehör und zum Ausräumen der Arbeitseinheit den Akku aus dem Werkzeug nehmen.

1. Die Löselaschen am Spulenfuß eindrücken und den Spulhalter gerade herausziehen (Abb. 18).
2. Die Spule ausbauen. Mit einem sauberen Tuch den Spulhalter und den Spulenfuß innen reinigen.

ACHTUNG: Den Spulhalter, die Spule und den Spulenfuß vor dem Wiederausbau des Rasentrimmerkopfs immer reinigen.

3. Den Spulhalter, die Spule und den Spulenfuß auf Verschleiß untersuchen. Verschlossene Teile austauschen.
4. Ca. 6 m neuen Schneidfaden nehmen. Den Faden in der Mitte umlegen und dann so richten, dass ein Ende 11 cm länger als das andere Ende ist (Abb. 19).
5. Das geschlossene Ende des Schneidfadens in einen der Schlitze in der Spule hängen (Abb. 20).
6. Den Faden in zwei Lagen gleichmäßig und dicht auf die Spule wickeln. Den Faden in der auf der Spule gezeigten Richtung aufwickeln (Abb. 20).

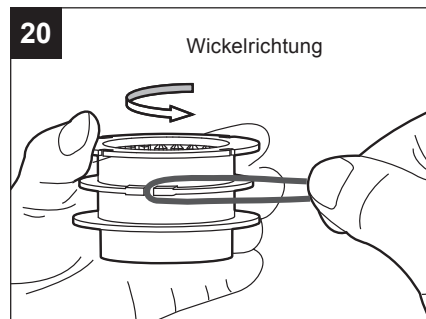
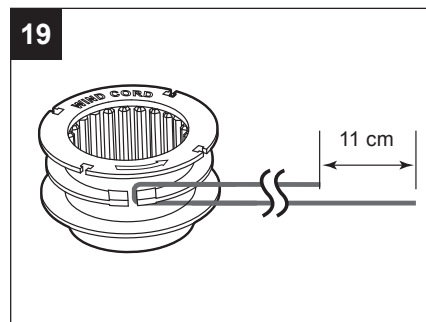
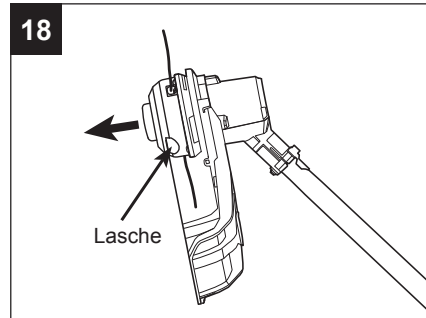

ACHTUNG: Wenn der Faden falsch herum aufgewickelt wird, funktioniert der Rasentrimmerkopf nicht richtig.

DE

7. Die Enden des Fadens in zwei gegenüberliegende Kerben in der Spule setzen, ca. 15 cm überstehen lassen (Abb. 21).
8. Die Kerben der Spulen, aus denen die Fäden stehen, mit den Ösen am Spulenhalter fluchten und die Spule in den Halter setzen (Abb. 22).

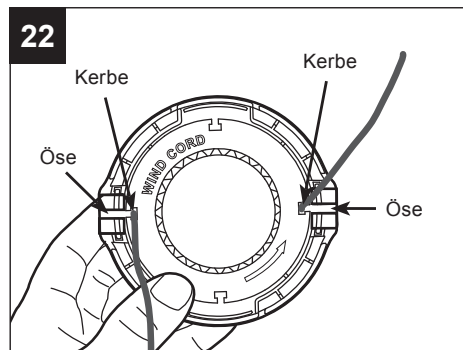
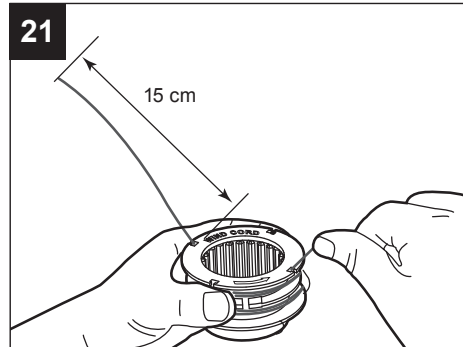

9. Spule und Spulenhalter festhalten und ein Ende des Fadens fassen und durch die Kerbe in der Öse holen. Mit dem anderen Ende genauso verfahren (Abb. 23).

23

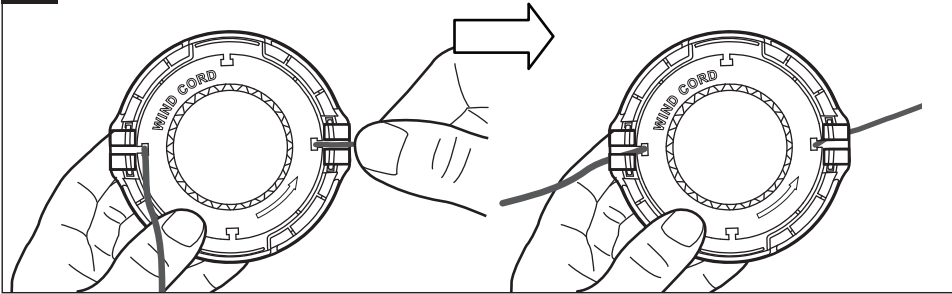

10. Den Spulenfuß nach unten richten, die Schlitz im Spulenhalter auf die Laschen am Spulenfuß richten und den Halter gerade nach unten einrasten (Abb. 24).

ACHTUNG: Gehen Sie sicher, dass die Laschen am Spulenfuß richtig eingerastet sind, sonst kommt die Spule im Betrieb ab.

Einbau einer bewickelten Spule

⚠️ WARNUNG: Um die Gefahr schwerer Verletzungen zu vermeiden, zur Wartung und Reinigung, zum Auswechseln von Zubehör und zum Ausräumen der Arbeitseinheit den Akku aus dem Werkzeug nehmen.

1. Die Löselaschen am Spulenfuß eindrücken und den Halter gerade herausziehen (Abb. 18).
2. Die Spule ausbauen. Mit einem sauberen Tuch den Spulenhalter und den Spulenfuß innen reinigen.
3. Den Spulenhalter, die Spule und den Spulenfuß auf Verschleiß untersuchen. Verschlissene Teile austauschen.
4. Eine bereits bewickelte Spule in den Spulenhalter einsetzen.

24

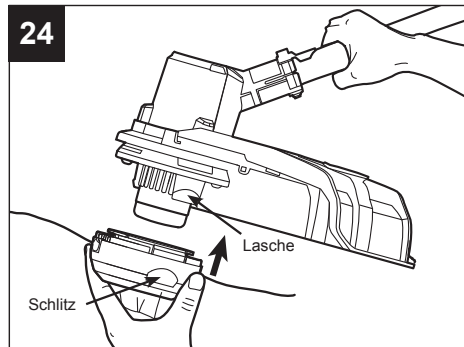

5. Die Kerben der Spulen, aus denen die Fäden stehen, mit den Ösen am Spulenhalter fluchten und die Spule in den Halter setzen (Abb. 22).
6. Spule und Spulenhalter festhalten und ein Ende des Fadens fassen und durch die Kerbe in der Öse holen. Mit dem anderen Ende genauso verfahren (Abb. 23).
7. Den Spulenfuß nach unten richten, die Schlitze im Spulenhalter auf die Laschen am Spulenfuß richten und den Halter gerade nach unten einrasten (Abb. 24).

ACHTUNG: Gehen Sie sicher, dass die Laschen am Spulenfuß richtig eingerastet sind, sonst kommt die Spule im Betrieb ab.

WARTUNG

⚠️ WARNUNG: Zur Reparatur und Wartung nur identische Ersatzteile verwenden. Andere Teile können eine Gefährdung darstellen oder Schäden am Produkt hervorrufen. Die Maschine regelmäßig inspizieren und warten. Aus Gründen der Sicherheit und Ausfallsicherheit des Geräts sollten alle Reparaturen von einem Fachkundendienst ausgeführt werden.

⚠️ WARNUNG: Akkubetriebene Werkzeuge benötigen keine elektrische Steckdose – sie sind also nach Aufladen des Akkus betriebsfähig. Um die Gefahr schwerer Verletzungen zu vermeiden, bei der Wartung und beim Auswechseln des Schneidwerkzeugs oder von Zubehör besonders vorsichtig und umsichtig vorgehen.

⚠️ WARNUNG: Um die Gefahr schwerer Verletzungen zu vermeiden, zur Wartung und Reinigung, zum Auswechseln von Zubehör sowie zum Ausräumen der Arbeitseinheit den Akku aus dem Werkzeug nehmen.

REINIGEN DER EINHEIT

- Reinigen Sie die Einheit mit einem feuchten Tuch.
- Das Kunststoffgehäuse und der Griff sollen nicht mit scharfen Reinigungsmitteln behandelt werden. Bestimmte aromatische Öle, wie Kiefer und Zitrone, und z. B. petroleumhaltige Lösungsmittel können die Teile angreifen. Durch Feuchtigkeit besteht Stromschlaggefahr. Feuchtigkeit mit einem weichen, trockenen Tuch abwischen.
- Die Luftöffnungen des Schafts mit einer kleinen Bürste oder Staubsaugerbürste reinigen.
- Die Luftöffnungen müssen immer freigehalten werden.

DE

AUFBEWAHREN DER EINHEIT

- Den Akku aus dem Rasentrimmer nehmen, wenn er nicht in Gebrauch ist.
- Das Werkzeug vor der Aufbewahrung gründlich reinigen.
- Die Einheit an einem trockenen, gut belüfteten, abgeschlossenen und für Kinder unzugänglichen Ort aufbewahren. Die Einheit nicht in der Nähe von Düngemitteln, Benzin oder anderen Chemikalien lagern.

Umweltschutz



Zum Schutz der Umwelt entsorgen Sie Elektrogeräte, Akku-Ladegerät, Akkus und Batterien nicht mit dem Hausmüll!

Nach 2012/19/EU sind nicht mehr gebrauchsfähige Elektro- und Elektronikgeräte und nach 2006/66/EG Altbatterien und Altakkumulatoren getrennt zu sammeln.

Elektrische Geräte, die auf Müllkippen und Müllhalden entsorgt werden, geben gefährliche Stoffe in das Grundwasser ab, die so in die Nahrungsmittelkette gelangen und die Gesundheit schädigen und das Wohlbefinden beeinträchtigen.

FEHLERSUCHE

DE

PROBLEM	URSACHE	LÖSUNG
Rasentrimmer geht nicht an.	<ul style="list-style-type: none"> ■ Kein Akku in Rasentrimmer. ■ Kein elektrischer Kontakt zwischen Rasentrimmer und Akku. ■ Akku leer. ■ Sperrhebel und Auslöser nicht gleichzeitig gezogen. 	<ul style="list-style-type: none"> ■ Den Akku in den Rasentrimmer bauen. ■ Akku entnehmen, die Kontakte untersuchen und den Akku wieder einsetzen. ■ Den Akku laden. ■ Zum Einschalten des Rasentrimmers den Sperrhebel drücken und gedrückt halten und dann den Auslöser ziehen.
Rasentrimmer geht bei der Arbeit aus.	<ul style="list-style-type: none"> ■ Schutzvorrichtung nicht am Rasentrimmer angebracht, sodass der Schneidfaden zu lang ist und der Motor überhitzt. ■ Schwerer Schneidfaden eingesetzt. ■ Gras an Motorwelle oder Rasentrimmerkopf festgeklebt. ■ Motor überlastet. ■ Akku oder Rasentrimmer zu heiß. ■ Akku vom Werkzeug getrennt. ■ Akku leer. 	<ul style="list-style-type: none"> ■ Den Akku ausbauen und die Schutzvorrichtung an den Rasentrimmer bauen. ■ Nur den von Honda zugelassenen Schneidfaden verwenden: 2,4 mm. ■ Den Rasentrimmer ausschalten, den Akku ausbauen und das Gras von Motorwelle und Rasentrimmerkopf räumen. ■ Den Rasentrimmerkopf aus dem Gras nehmen. Der Motor erholt sich, sobald die Last genommen ist. Beim Schneiden den Rasentrimmer in und aus dem Gras führen und pro Schnitt nicht mehr als 20 cm Länge abnehmen. ■ Den Akku oder Rasentrimmer unter 67 °C abkühlen lassen. ■ Den Akku aus- und wieder einbauen. ■ Den Akku laden.

<p>Rasentrimmer gibt keinen Faden aus.</p>	<ul style="list-style-type: none"> ■ Gras an Motorwelle oder Rasentrimmerkopf festgeklebt. ■ Nicht genug Faden auf der Spule. ■ Rasentrimmerkopf verschmutzt. ■ Faden auf der Spule verheddert. ■ Faden zu kurz. 	<ul style="list-style-type: none"> ■ Den Rasentrimmer ausschalten, den Akku ausbauen und das Gras von Motorwelle und Rasentrimmerkopf räumen. ■ Den Akku ausbauen und wie unter „FADEN AUSTAUSCHEN“ in dieser Anleitung beschrieben neuen Schneidfaden einbauen. ■ Den Akku ausbauen und Spule, Spulenhalter und Spulenfuß reinigen. ■ Den Akku ausbauen und wie unter „FADEN AUSTAUSCHEN“ in dieser Anleitung beschrieben den Faden von der Spule holen und wieder aufwickeln. ■ Den Akku ausbauen, den Stoßknopf abwechselnd aufdrücken und loslassen und dabei an den Fäden ziehen.
<p>Gras um Rasentrimmerkopf und Motorgehäuse geschlungen</p>	<ul style="list-style-type: none"> ■ Hohes Gras zu tief abgeschnitten. 	<ul style="list-style-type: none"> ■ Hohes Gras von oben nach unten kürzen, dabei pro Durchgang nicht mehr als 20 cm abnehmen, damit sich das Gras nicht verwickelt.
<p>Faden unsauber abgeschnitten.</p>	<ul style="list-style-type: none"> ■ Fadenschneidmesser Klinge stumpf. 	<ul style="list-style-type: none"> ■ Das Fadenschneidmesser mit einer Feile schärfen oder ein neues Messer einbauen.

GARANTIE

DE

HONDA GARANTIERICHTLINIE

Bitte erfragen Sie die ausführlichen Garantiebedingungen der HONDA-Garantierichtlinie bei Ihrem Honda-Händler.

TEILELISTE

AKKU-RASENTRIMMER MODELLNUMMER HHTE38BE

Die Modellnummer steht auf dem Typenschild am Gehäuse des Rasentrimmers.
Geben Sie die Modellnummer bitte immer bei der Bestellung von Ersatzteilen für
dieses Werkzeug an.

EXPLOSIONSANSICHT

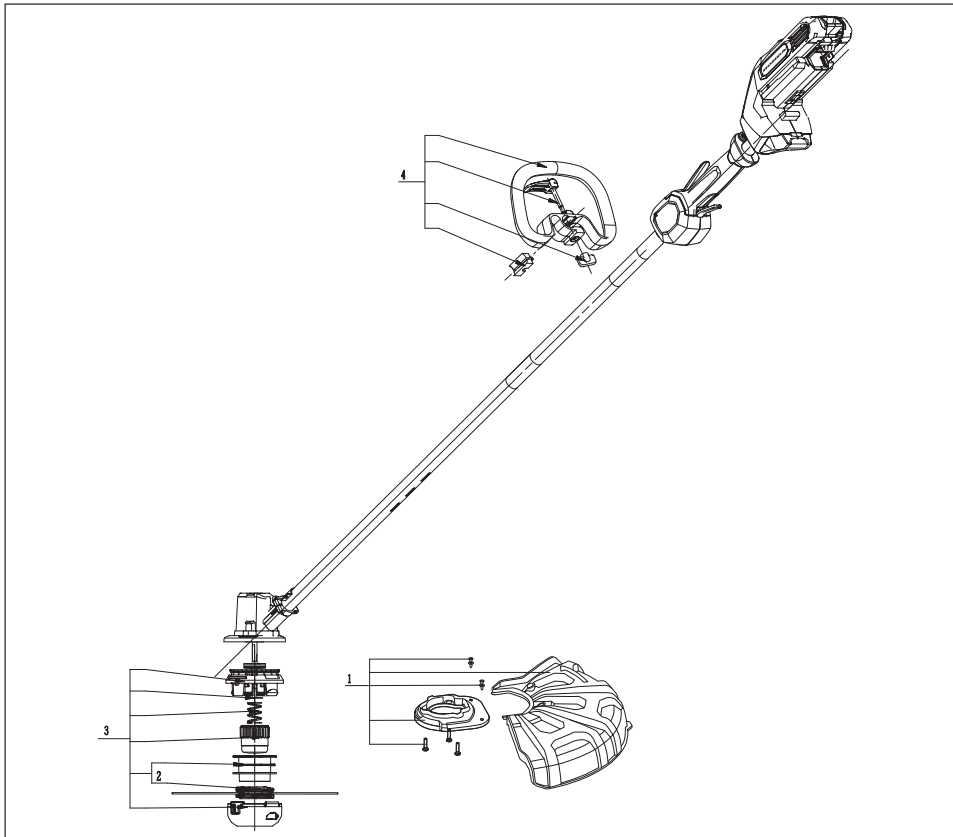

TEILELISTE**DE**

INDEXNUMMER	TEILENUMMER	BESCHREIBUNG	STÜCK
1	76240-VDC-000HE	Schutzvorrichtung	1
2	72511-VF9-045SL	Schneidfaden	1
3	06725-VDC-000HE	Rasentrimmerkopf	1
4	53100-VDC-000HE	Vordere Haltegriff-Baugruppe	1

Die Farbe der Ersatzschneidfäden kann vom Original abweichen.

HONDA

POWER PRODUCTS

MANUEL DU PROPRIÉTAIRE

Notice originale

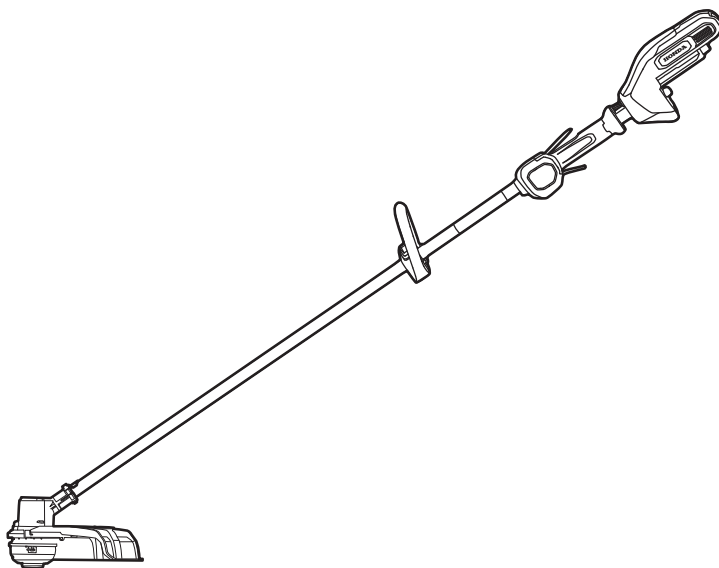

NOTICE D'UTILISATION

COUPE-BORDURES

À BATTERIE

NUMÉRO DU MODÈLE HHTE38BE

⚠ ATTENTION : Afin de réduire le risque de blessures, l'utilisateur doit avoir lu et compris cette notice d'utilisation avant d'utiliser le produit. Conserver cette notice pour la consulter ultérieurement.

3RDCHE02
00X3RDCHE02

TABLE DES MATIÈRES

Veuillez lire toutes les instructions.....	3
Symboles de sécurité	4
Consignes de sécurité	5-12
Introduction.....	13
Caractéristiques techniques	13-14
Identification de la machine	14
Montage.....	15-18
Liste de colisage.....	19
Description.....	20-21
Utilisation	22-31
Entretien	31-32
Dépannage	33-34
Garantie.....	35
Liste des pièces.....	36-37
Adresses des principaux concessionnaires Honda.....	38-41
DESCRIPTION DU CONTENU DE LA "Déclaration de Conformité CE"	42-46

VEUILLEZ LIRE TOUTES LES INSTRUCTIONS !

FR



ATTENTION : Lisez attentivement la notice d'utilisation avant d'utiliser l'appareil.

Ce coupe-bordures a de nombreuses fonctionnalités destinées à rendre son utilisation efficace et agréable. La sécurité, les performances et la fiabilité ont été des facteurs clés lors de la conception de ce produit afin de faciliter son entretien et son utilisation.

⚠ DANGER ! Il est fortement recommandé aux personnes portant des équipements électroniques tels que les stimulateurs cardiaques (pacemakers) de consulter leur(s) médecin(s) avant d'utiliser ce produit. L'utilisation d'un appareil électrique à proximité d'un stimulateur cardiaque pourrait provoquer des interférences ou une défaillance du stimulateur.

⚠ ATTENTION : Afin de préserver la sécurité et la fiabilité, tous les remplacements de pièces et les réparations doivent être effectués par un concessionnaire agréé Honda.

SYMBOLES DE SÉCURITÉ

La fonction des symboles de sécurité est d'attirer l'attention sur les dangers potentiels. Les symboles de sécurité ainsi que les explications associées nécessitent votre totale attention et compréhension. Les avertissements fournis par ces symboles n'éliminent en aucun cas les dangers associés.

Les instructions et avertissements qu'ils indiquent ne sauraient se substituer aux mesures appropriées de prévention des accidents.

⚠ ATTENTION : Assurez-vous de lire et de comprendre toutes les consignes de sécurité de la présente notice d'utilisation, y compris tous les symboles d'alerte à la sécurité tels que « **DANGER** », « **ATTENTION** » et « **PRECAUTION** » avant d'utiliser cet outil. Le non-respect des instructions énumérées ci-après peut provoquer une électrocution, un incendie ou des blessures graves.

SIGNIFICATION DES SYMBOLES



SYMBOLE D'ALERTE À LA SÉCURITÉ : Il indique un DANGER, un ATTENTION ou attire la PRECAUTION. Il peut être utilisé conjointement avec d'autres symboles ou pictogrammes.



⚠ ATTENTION ! L'utilisation d'un outil électrique peut projeter des corps étrangers dans vos yeux et provoquer des lésions oculaires graves. Avant d'utiliser des outils électriques, portez toujours des lunettes étanches ou des lunettes de sécurité avec écrans latéraux de protection et un écran facial panoramique si nécessaire. Nous recommandons d'utiliser un masque facial à champ de vision élargi à porter par-dessus les lunettes ou des lunettes de sécurité standard avec écrans latéraux de protection.





CONSIGNES DE SÉCURITÉ



FR

Cette page illustre et décrit les symboles de sécurité susceptibles de figurer sur le produit. Lisez, comprenez et suivez toutes les instructions apposées sur la machine avant de tenter de l'assembler et de la faire fonctionner.

	Alerte à la sécurité	Précautions concernant votre sécurité.
	ATTENTION : Lisez la notice d'utilisation	Afin de réduire les risques de blessures, l'utilisateur doit avoir lu et compris cette notice d'utilisation avant d'utiliser le produit.
	Portez une protection oculaire !	Portez toujours des lunettes étanches ou lunettes de sécurité avec écrans latéraux de protection et un écran facial panoramique lors de l'utilisation de ce produit.
	Portez une protection de l'ouïe	Portez toujours une protection de l'ouïe lors de l'utilisation de ce produit.
	Diamètre du fil	Diamètre du fil de coupe en nylon
	Largeur de coupe	Largeur maximale de coupe du coupe-bordures
	Ne pas exposer à la pluie	N'utilisez pas le produit sous la pluie et ne le laissez pas à l'extérieur quand il pleut.
	Retirer le bloc-batterie	Retirez toujours le bloc-batterie du produit lorsque vous remplacez des pièces, faites des réglages, nettoyez le produit, ou lorsque vous n'utilisez pas le produit.

FR

	<p>Outil de coupe</p>	<p>Utilisez uniquement du fil en nylon d'origine Honda.</p> <p>N'utilisez pas la lame métallique à 3 ou 4 branches, n'utilisez pas la lame de scie.</p>
	<p>Projection d'objets</p>	<p>Pendant le fonctionnement, des objets peuvent être projetés dans la zone environnante.</p>
	<p>Portez une protection oculaire, de l'ouïe et des vêtements de sécurité</p>	<p>Portez toujours votre équipement de sécurité pendant l'utilisation.</p>
 	<p>Tenir les autres personnes à distance</p>	<p>Veillez à ce que les personnes et les animaux se tiennent à au moins 15 m du coupe-bordures pendant son utilisation.</p>
<p>V</p>	<p>Volts</p>	<p>Tension</p>
<p>A</p>	<p>Ampères</p>	<p>Intensité</p>

Hz	Hertz	Fréquence (cycles par seconde)
W	Watts	Puissance
min	Minutes	Temps
	Courant alternatif	Type de courant
	Courant continu	Type de courant
n_0	Vitesse à vide	Régime moteur à vide
... /min	Par minute	Tours par minute

CONSIGNES IMPORTANTES DE SÉCURITÉ

⚠ ATTENTION ! Lors de l'utilisation du coupe-bordures, il convient de toujours suivre les consignes de sécurité élémentaires pour réduire le risque d'incendie, d'électrocution et de blessures, notamment les suivantes :

LIRE ATTENTIVEMENT AVANT UTILISATION**CONSERVER POUR S'Y RÉFÉRER DANS LE FUTUR**

⚠ DANGER ! L'isolation des outils peut être insuffisante contre les électrocutions. Pour réduire le risque d'électrocution, n'utilisez jamais la machine à proximité de fils ou câbles électriques (cordons d'alimentation, etc.).

⚠ PRECAUTION ! Portez une protection de l'ouïe personnelle appropriée pendant l'utilisation. Sous certaines conditions et durées d'utilisation, le bruit de ce produit peut contribuer à une perte auditive.

Entraînement

- Lire attentivement les instructions. Familiarisez-vous avec les commandes et l'utilisation appropriée de la machine.
- Ne laissez jamais des personnes peu familières avec ces instructions ou les enfants utiliser la machine. Les réglementations locales peuvent restreindre l'âge de l'opérateur.
- N'oubliez pas que l'opérateur ou l'utilisateur est responsable des accidents ou des dommages à des tiers ou à leurs biens.

Préparation

- N'utilisez jamais la machine alors que les gens, surtout les enfants, ou des animaux se trouvent à proximité.
- Portez une protection oculaire et des chaussures robustes à tout moment en utilisant la machine.

Utilisation

- Utilisez uniquement la machine en plein jour ou avec une lumière artificielle intense.
- N'utilisez jamais la machine avec des protections ou écrans endommagés, ou sans protections ou écrans.
- Mettez le moteur en marche uniquement lorsque les mains et les pieds sont éloignés de l'outil de coupe.

- Retirez toujours le bloc-batterie du produit :
 - lorsque la machine est sans surveillance ;
 - avant de dégager une obstruction ;
 - avant de contrôler, de nettoyer ou de travailler sur la machine ;
 - après avoir heurté un corps étranger ;
 - si la machine commence à vibrer anormalement.
- Faites attention à ne pas vous blesser aux pieds et aux mains par l'outil de coupe.
- Veillez toujours à maintenir les événements d'aération dégagés.

Entretien et entreposage

- Retirez toujours le bloc-batterie du produit lorsque vous effectuez l'entretien ou le nettoyage de ce dernier.
- Utilisez uniquement les pièces détachées et les accessoires recommandés par le fabricant.
- Inspectez régulièrement la machine et effectuez l'entretien de celle-ci. Faites réparer la machine uniquement par un concessionnaire Honda.
- Lorsqu'elle n'est pas utilisée, stocker la machine hors de portée des enfants.

Autres consignes de sécurité

- Évitez les environnements dangereux, n'utilisez pas le coupe-bordures dans des endroits humides ou mouillés.
- Éteignez toujours le coupe-bordures ou retirez le bloc-batterie lorsque vous laissez le coupe-bordures sans surveillance.
- Ne l'utilisez pas sous la pluie.
- Tenez les enfants éloignés. Tous les visiteurs doivent être maintenus à distance de la zone de travail.
- Portez des vêtements appropriés. Ne portez pas de vêtements amples ou de bijoux. Ils peuvent être happés par les pièces mobiles. L'utilisation de gants et des chaussures est recommandée lorsque vous travaillez à l'extérieur. Couvrez-vous les cheveux s'ils sont longs.
- Utilisez des lunettes de sécurité. Portez toujours un masque facial ou anti-poussière si vous travaillez en environnements poussiéreux.
- Utilisez le bon outil. N'utilisez pas cet outil pour n'importe quel travail, sauf celui pour lequel il est destiné.
- Ne forcez pas le coupe-bordures, vous obtiendrez de meilleurs résultats avec moins de probabilité de blessures à la vitesse pour laquelle il a été conçu.

- Ne vous penchez pas trop. Gardez une bonne assise et un bon équilibre à tout moment.
- Restez en alerte. Surveillez ce que vous faites. Utilisez votre bon sens. N'utilisez pas le coupe-bordures lorsque vous êtes fatigué.
- N'utilisez pas le coupe-bordures lorsque vous êtes sous l'influence de l'alcool, de drogues ou de médicaments.
- Gardez les protections en place et en bon état.
- Lorsque vous ne l'utilisez pas, entreposez le coupe-bordures à l'intérieur, dans un endroit sec, surélevé ou verrouillé, hors de portée des enfants, en retirant le bloc-batterie.
- Effectuez l'entretien du coupe-bordures, maintenez l'outil de coupe propre pour de meilleures performances et pour limiter le risque de blessures. Suivez les instructions de remplacement des accessoires. Gardez les poignées sèches, propres et exemptes d'huile et de graisse.
- Vérifiez si des pièces sont endommagées. Avant d'utiliser le coupe-bordures, vérifiez soigneusement si un protecteur ou toute autre pièce n'est pas endommagé afin de déterminer s'il fonctionnera correctement et remplira sa fonction. Vérifiez l'alignement des pièces en mouvement, si aucune pièce en mouvement n'est grippée ou cassée, le montage, ainsi que tout autre paramètre pouvant affecter le fonctionnement. Un protecteur endommagé, ou toute autre pièce, doit être correctement réparé ou remplacé par un centre de service agréé, sauf indication contraire dans la présente notice.
- Déblayez la zone des travaux avant chaque utilisation. Retirez tous les objets tels que cailloux, verre brisé, clous, fil de fer ou fil susceptibles d'être projetés ou happés par l'outil de coupe. Assurez-vous que d'autres personnes et des animaux se tiennent à plus de 15 m.
- Avant d'utiliser la machine et après tout choc, recherchez toute trace d'usure ou de dommages et réparez-les si nécessaire.
- Tenez toujours le coupe-bordures fermement, avec les deux mains sur les poignées, pendant son utilisation. Agrippez les poignées avec vos doigts et vos pouces.
- Pour éviter tout démarrage accidentel, ne transportez pas le coupe-bordures avec votre doigt sur la gâchette.
- N'utilisez pas le coupe-bordures dans une atmosphère contenant des vapeurs d'essence ou explosives. Les moteurs de ces appareils produisent normalement des étincelles et celles-ci pourraient enflammer les vapeurs.
- Dommages au coupe-bordures. Si vous heurtez un corps étranger avec le coupe-bordures ou s'il coince, arrêtez l'outil immédiatement, retirez le bloc-batterie du coupe-bordures, vérifiez les dégâts et réparez tout dommage avant d'essayer de poursuivre l'opération. N'utilisez pas l'appareil avec un protecteur ou une bobine cassé.

- Si le matériel commence à vibrer de façon anormale, arrêtez le moteur, retirez le bloc-batterie du coupe-bordures et recherchez immédiatement la cause. Les vibrations indiquent généralement des problèmes. Une tête desserrée peut vibrer, se fissurer, casser ou se détacher du coupe-bordures, et provoquer des blessures graves ou mortelles. S'assurer que l'outil de coupe est correctement fixé en position. Si la tête se détache après la fixation en position, remplacez-la immédiatement. N'utilisez jamais le coupe-bordures avec un outil de coupe desserré.
- Remplacez immédiatement une tête de coupe fissurée, endommagée ou usée, même si le dommage est limité à des fissures superficielles. Ces outils peuvent éclater à haute vitesse et causer des blessures graves ou mortelles.
- Vérifiez l'outil de coupe à intervalles fréquents pendant son utilisation ou immédiatement s'il y a un changement notable dans le comportement de coupe.
- Utilisez uniquement les accessoires de coupe polymères pour coupe-bordures autorisés par Honda (Ø 2,4 mm) et le fil de coupe-bordures conçu pour être utilisé avec cette machine. N'utilisez pas d'outils non autorisés avec votre coupe-bordures Honda, leur utilisation peut être extrêmement dangereuse ou endommager les outils.
- Pour réduire le risque de blessures graves, n'utilisez jamais de fil de fer ou de fil à renfort métallique, ni d'autres matériaux au lieu des fils de coupe en nylon. Des fragments de fil pourraient se détacher et être projetés à grande vitesse vers l'opérateur ou les personnes alentours.
- Pour réduire le risque de blessures causées par la perte de contrôle, ne travaillez jamais sur une échelle ou sur tout autre support instable. Ne tenez jamais l'outil de coupe plus haut que votre taille.
- Si des situations se produisent qui ne sont pas couvertes dans cette notice, soyez vigilant et utilisez votre bon sens. Veuillez contacter votre revendeur agréé Honda pour l'assistance.
- Ne chargez pas le bloc-batterie sous la pluie ou dans des endroits humides.
- Utilisez uniquement les blocs-batteries et les chargeurs énumérés ci-dessous :

BATTERIE	CHARGEUR
HBP20A, HBP40A	HBC550W, HBC210W

- Le bloc-batterie doit être retiré de l'appareil avant de le mettre au rebut.
- La batterie doit être éliminée en toute sécurité.
- Ne jetez pas la batterie au feu. Les éléments pourraient exploser. Vérifiez auprès des autorités locales s'il existe des instructions de mise au rebut spéciales.
- N'ouvrez pas et ne détruisez pas la batterie. L'écoulement d'électrolyte est corrosif et peut provoquer des lésions oculaires et de la peau. Il peut être toxique par absorption.

FR

- Soyez prudent lorsque vous manipulez des batteries afin de ne pas les court-circuiter avec des matériaux conducteurs tels que des bagues, bracelets et clés. La batterie ou le conducteur peut surchauffer et causer des brûlures.
- Pour toute opération d'entretien, utilisez exclusivement des pièces approuvées par Honda. L'utilisation de tout autre accessoire ou outil peut accroître le risque de blessures.
- Il n'est pas nécessaire de brancher les outils à batterie à une prise électrique ; ils sont donc toujours prêts à être utilisés. Soyez conscients des dangers possibles, même si l'outil ne fonctionne pas. Faites attention lors de la maintenance ou de l'entretien.
- Ne lavez pas l'appareil au tuyau d'arrosage ; évitez de faire entrer de l'eau dans le moteur et les connexions électriques.
- Conservez soigneusement ces instructions. Référez-vous-y pour l'utilisation de votre outil et utilisez-les pour former les autres personnes souhaitant utiliser cet outil. En cas de prêt de l'outil à une autre personne, lui fournir également cette notice afin d'éviter tout défaut d'utilisation du produit et les blessures associées.
- Portez toujours des chaussures et des pantalons longs en utilisant la machine.
- Veillez toujours à garder votre équilibre sur les pentes et à marcher, ne courez pas.

CONSERVEZ SOIGNEUSEMENT CES INSTRUCTIONS !

INTRODUCTION

Nous vous félicitons d'avoir choisi ce coupe-bordures à batterie. Il a été conçu et fabriqué afin de vous offrir une fiabilité optimale et les meilleures performances.

En cas de problème que vous ne parviendriez pas à résoudre facilement, veuillez vous adresser à votre concessionnaire local agréé Honda.

Cette notice contient des informations importantes concernant le montage en toute sécurité, le fonctionnement et l'entretien de votre coupe-bordures. Lisez-la attentivement avant d'utiliser le coupe-bordures. Conservez cette notice afin que vous puissiez vous y référer à tout moment.

NUMÉRO DE SÉRIE _____ DATE D'ACHAT _____

IL EST RECOMMANDÉ DE NOTER LE NUMÉRO DE SÉRIE ET LA DATE D'ACHAT ET DE LES CONSERVER EN LIEU SÛR AFIN DE POUVOIR LES CONSULTER ULTÉRIEUREMENT

CARACTÉRISTIQUES TECHNIQUES

Tension	56 V 		
Vitesse à vide	0 à 5800 tr/min		
Mécanisme de coupe	Tête de coupe		
Diamètre du fil	2,4 mm		
Largeur de coupe	38 cm		
Poids (sans bloc-batterie)	3,04 kg		
Niveau de puissance acoustique mesuré L_{WA}	89 dB (A)		
Niveau de pression acoustique à la place de l'opérateur L_{PA}	75,9 dB (A)	$K_{PA}=2,5$ dB (A)	
Niveau de puissance acoustique garanti L_{WA} (mesuré conformément à la directive 2000/14/CE)	93 dB (A)		
Vibrations a_h	Poignée arrière	1,011 m/s ²	$K=1,5$ m/s ²
	Poignée avant	1,242 m/s ²	$K=1,5$ m/s ²

- La valeur totale déclarée des vibrations a été mesurée conformément à une méthode d'essai normalisée et peut être utilisée pour comparer un outil à un autre ;
- La valeur totale des vibrations déclarée peut également être utilisée dans une évaluation préliminaire de l'exposition.

REMARQUE : L'émission de vibrations lors de l'utilisation réelle de l'outil électrique peut différer de la valeur déclarée dans laquelle l'outil est utilisé. Afin de protéger l'opérateur, l'utilisateur doit porter des gants et des protecteurs d'oreilles dans les conditions réelles d'utilisation.

IDENTIFICATION DE LA MACHINE

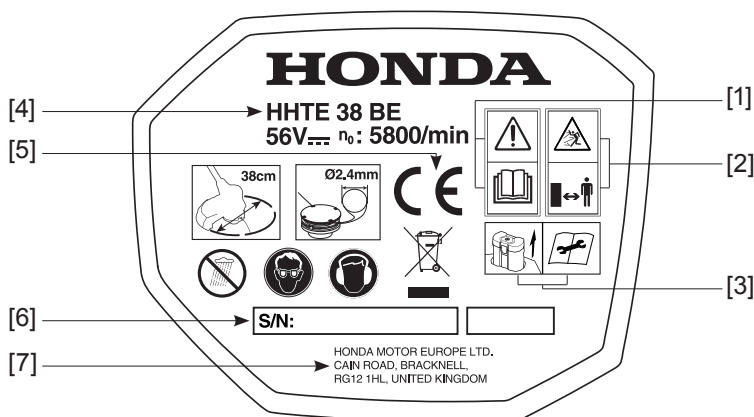

- [1] **ATTENTION :** Lisez le manuel du propriétaire avant d'utiliser la machine.
- [2] **ATTENTION :** Risque de projections. Assurez-vous que toutes les personnes et les animaux se tiennent à une distance minimale de 15 m lorsque vous utilisez la machine.
- [3] **ATTENTION :** Retirez le bloc-batterie.
- [4] Modèle – Type.
- [5] Marque de conformité selon les directives de CE.
- [6] Numéro de série.
- [7] Nom et adresse du constructeur.

MONTAGE

⚠ ATTENTION : Si des pièces sont endommagées ou manquantes, n'utilisez pas ce produit tant que les pièces n'ont pas été remplacées. L'utilisation de ce produit avec des pièces endommagées ou manquantes peut provoquer des blessures graves.

⚠ ATTENTION : N'essayez pas de modifier ce produit ou de créer des accessoires non recommandés pour être utilisés avec ce coupe-bordures. Toute altération ou modification est un mauvais usage et pourrait entraîner une situation dangereuse menant à des blessures graves.

⚠ ATTENTION : Pour prévenir tout démarrage accidentel susceptible d'occasionner des blessures graves, retirez toujours le bloc-batterie de l'outil pendant le montage de ses pièces.

DÉBALLAGE

- Ce produit nécessite d'être assemblé.
- Retirez soigneusement le produit et tout accessoire de la boîte. Vérifiez que tous les éléments énumérés dans la liste de colisage sont présents.
- Inspectez avec précaution l'outil pour vous assurer que rien n'a été brisé ou endommagé en cours d'expédition.
- Ne jetez pas l'emballage tant que vous n'avez pas inspecté l'outil et vérifié son bon fonctionnement.
- Si des pièces sont endommagées ou manquantes, veuillez retourner le produit au lieu d'achat.

MONTAGE DU PROTECTEUR

⚠ ATTENTION : Toujours porter des gants lors du montage ou le remplacement du protecteur. Prenez garde à la lame du protecteur et protégez vos mains contre les coupures.

⚠ ATTENTION : Retirez toujours le bloc-batterie du produit lorsque vous montez des pièces, que vous faites des réglages, que vous nettoyez le produit, ou lorsque vous n'utilisez pas le produit.

1. Retirez le bloc-batterie du coupe-bordures.
2. Soulevez la tête du coupe-bordures et orientez-la vers le bas, faites glisser le protecteur sous le carter moteur et sur la partie en plastique à laquelle il est fixé (Fig. 2)
3. Fixez la protection en place avec les vis fournies (Fig. 3).

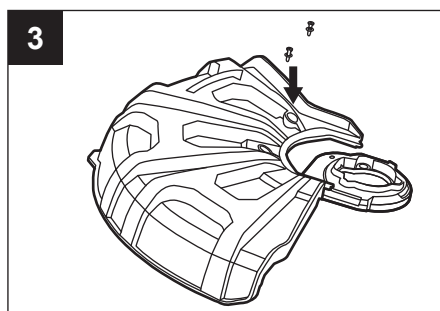
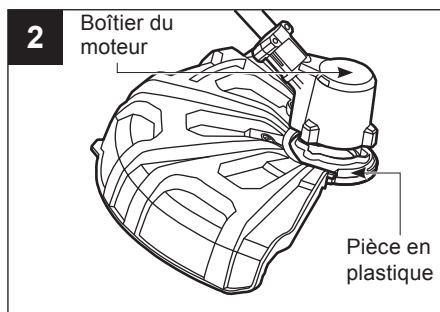
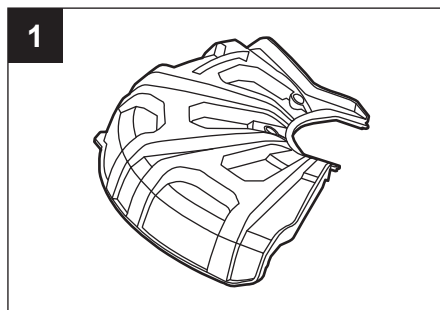

MONTAGE ET RÉGLAGE DE LA POIGNÉE AVANT

FR

⚠ ATTENTION : Retirez toujours le bloc-batterie du produit lorsque vous montez des pièces, que vous faites des réglages, que vous nettoyez le produit, ou lorsque vous n'utilisez pas le produit.

1. Retirez le bloc-batterie du coupe-bordures.
2. Desserrez l'écrou à oreilles à la main, puis déposez-le, ainsi que la tige de blocage, le bloc de serrage de la poignée (Fig. 4).
3. Alignez la rainure de la poignée avant avec le tube, puis poussez la poignée en place, comme illustré Fig. 5.

⚠ ATTENTION : Fixez la poignée avant uniquement lorsqu'elle est en face du manchon souple sur le tube.

4. Insérez le bloc de serrage dans la rainure de la poignée avant, puis poussez-le en place, comme illustré Fig. 6.

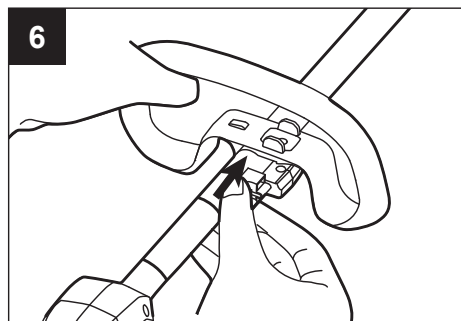
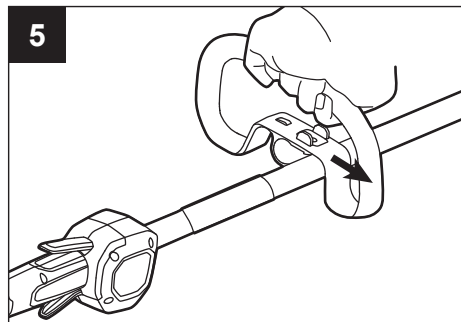
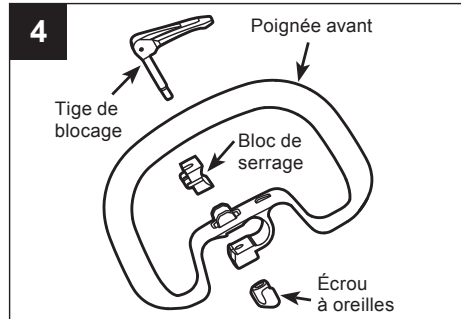

FR

5. Insérez la tige de blocage et bloquez-la avec l'écrou à oreilles, puis tournez la poignée avant vers le haut pour l'orienter vers le haut de la poignée, comme illustré Fig. 7.
6. Réglez la position de la poignée avant entre le logement du manchon souple et l'étiquette d'avertissement apposée sur le tube (Fig. 8). Les utilisateurs de petite taille peuvent régler la poignée dans une position plus basse (plus éloignée de l'utilisateur) et les utilisateurs de grande taille peuvent régler la poignée dans une position plus haute (vers l'utilisateur). La poignée doit être réglée de telle sorte que votre avant-bras soit étendu lorsque vous utilisez le coupe-bordures.
7. Bloquez le levier de la tige de blocage (Fig. 9).

⚠ ATTENTION : N'utilisez jamais l'outil sans que le protecteur soit solidement fixé en place. Le protecteur doit toujours être sur l'outil pour protéger l'utilisateur ! Une fois que le protecteur a été fixé, n'essayez jamais de le retirer ou de l'ajuster. S'il est nécessaire de le remplacer, cela doit être effectué par un technicien qualifié !

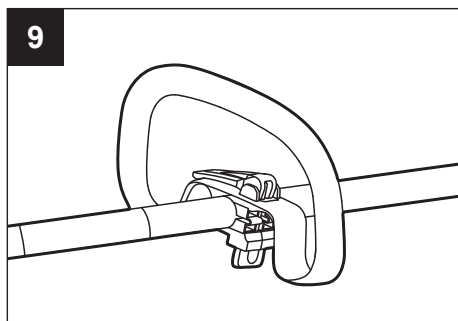
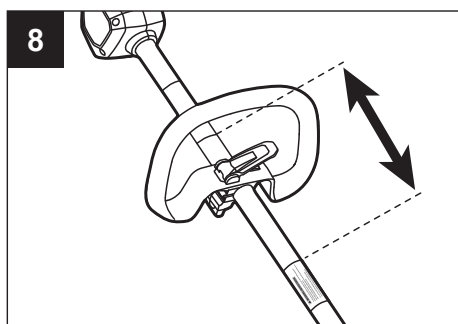
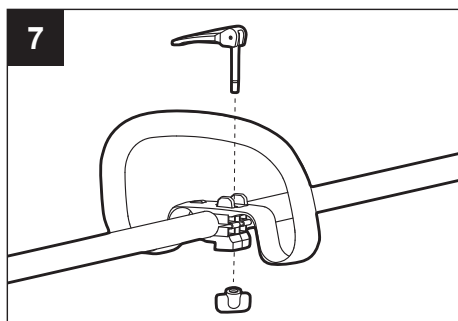

LISTE DE COLISAGE

FR

NOM DE LA PIÈCE	QUANTITÉ
Coupe-bordures	1
Protecteur	1
Ensemble poignée avant	1
Notice d'utilisation	1
Vis autotaraudeuse	2
Bandoulière	1

DESCRIPTION

FAMILIARISEZ-VOUS AVEC VOTRE COUPE-BORDURES (Fig. 10)

10

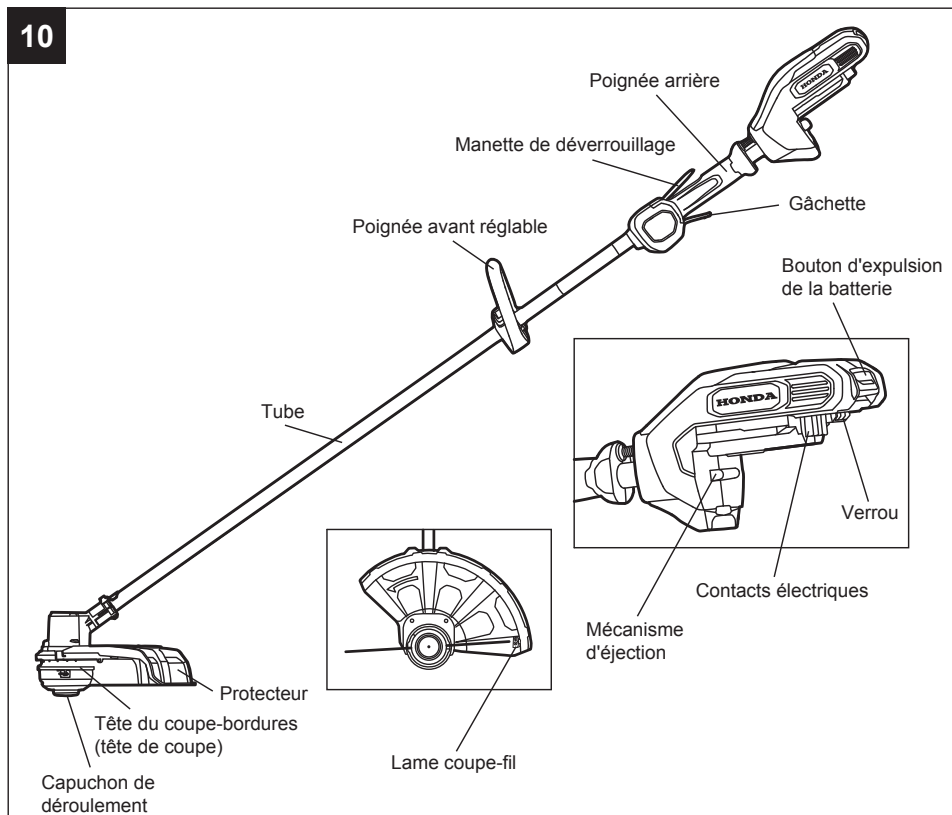

⚠ ATTENTION : N'utilisez jamais l'outil sans que le protecteur soit solidement fixé en place. Le protecteur doit toujours être sur l'outil pour protéger l'utilisateur.

⚠ ATTENTION : La sécurité d'utilisation de ce produit nécessite une bonne compréhension des informations figurant sur l'outil et dans la notice d'utilisation, ainsi qu'une bonne maîtrise de la tâche que vous entreprenez. Avant d'utiliser ce produit, familiarisez-vous avec toutes ses fonctionnalités ainsi qu'avec les consignes de sécurité.

POIGNÉE AVANT RÉGLABLE

Elle améliore le contrôle du coupe-bordures pendant la coupe.

POIGNÉE ARRIÈRE

Elle est ergonomique avec surmoulage pour un confort accru et une meilleure prise en main.

GÂCHETTE

Elle permet de mettre le coupe-bordures en route et de l'arrêter, et de régler la vitesse de la tête du coupe-bordures.

MANETTE DE DÉVERROUILLAGE

Elle permet d'éviter tout actionnement accidentel ou non autorisé de la gâchette. Elle doit être maintenue avant de pouvoir actionner la gâchette.

TUBE

Il entoure et protège les câbles qui relient le moteur et la poignée arrière.

TÊTE DE COUPE (À FRAPPER SUR LE SOL)

C'est l'outil de coupe qui permet de faucher l'herbe.

CAPUCHON DE DÉROULEMENT

Frappez légèrement le capuchon de déroulement sur le sol pendant l'utilisation du coupe-bordures pour faire sortir le fil de coupe.

PROTECTEUR

Il contribue à réduire le risque de blessures provoquées par des corps étrangers projetés par l'outil de coupe vers l'opérateur, et de contact de celui-ci avec l'outil de coupe.

LAME COUPE-FIL

C'est une lame en acier située sur le protecteur qui maintient le fil de coupe à la bonne longueur.

BOUTON D'EXPULSION DE LA BATTERIE

Appuyez sur ce bouton pour expulser le bloc-batterie de l'outil.

VERROU

Verrouillage du bloc-batterie quand il est inséré dans l'outil.

MÉCANISME D'ÉJECTION

Il permet le retrait de la batterie.

UTILISATION

⚠ ATTENTION : Ne laissez pas votre expérience du produit vous rendre négligent. Souvenez-vous qu'une fraction de seconde de négligence suffit à provoquer des blessures graves.

⚠ ATTENTION : Portez toujours une protection oculaire avec écrans latéraux de protection, ainsi qu'une protection de l'ouïe. Dans le cas contraire, des corps étrangers risquent d'être projetés dans vos yeux ou de provoquer d'autres blessures graves.

⚠ ATTENTION : N'utilisez pas d'outils ou d'accessoires non recommandés par le fabricant de ce produit. L'utilisation d'outils ou d'accessoires non recommandés peut provoquer des blessures graves.

⚠ ATTENTION : Utilisez votre coupe-bordures avec le fil de coupe approprié et uniquement pour couper de l'herbe ou des matériaux similaires.

INSERTION ET RETRAIT DU BLOC-BATTERIE (Fig. 11 et 12)

⚠ ATTENTION : Retirez toujours le bloc-batterie du produit lorsque vous montez des pièces, que vous faites des réglages, que vous nettoyez le produit, ou lorsque vous n'utilisez pas le produit. Le retrait du bloc-batterie empêche tout démarrage accidentel pouvant provoquer des blessures graves.

REMARQUE : Effectuez une charge complète du bloc-batterie avant d'utiliser le produit pour la première fois.

Insertion (Fig. 11)

- Alignez les nervures du bloc-batterie avec les rainures de montage du connecteur du bloc-batterie du coupe-bordures.
- Poussez le bloc-batterie vers la tête de coupe jusqu'à ce qu'il se mette en place.

REMARQUE : Assurez-vous que le loquet du coupe-bordures se mette en place et que le bloc-batterie soit bien fixé à l'outil avant de commencer à l'utiliser.

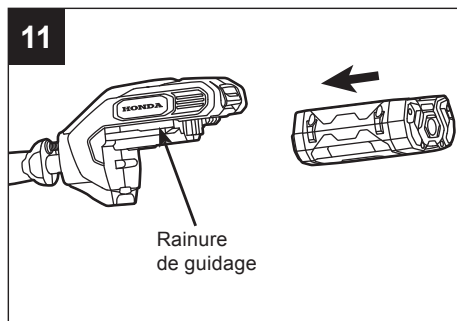

Retrait (Fig. 12)

⚠ ATTENTION : Prenez toujours garde à vos pieds, ainsi qu'aux enfants et aux animaux domestiques pouvant se tenir autour de vous lorsque vous appuyez sur le bouton éjection de la batterie. La chute du bloc-batterie peut provoquer des blessures graves. Ne retirez JAMAIS le bloc-batterie lorsque vous vous trouvez en hauteur.

- Maintenez le bloc-batterie dans la paume de votre main.
- Appuyez sur le bouton de déverrouillage de la batterie avec le pouce pour déverrouiller le bloc-batterie.
- Saisissez le bloc-batterie et retirez-le du coupe-bordures.

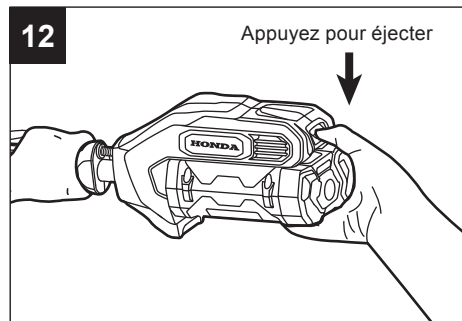
**POSITION D'UTILISATION DU COUPE-BORDURES**

⚠ ATTENTION : Portez des vêtements appropriés pour réduire le risque de blessures lors de l'utilisation de cet outil. Ne portez pas de vêtements amples ou de bijoux. Portez une protection oculaire et des oreilles/de l'ouïe. Portez des pantalons longs, des bottes et des gants renforcés. Ne portez pas de short ou de sandales. Ne travaillez pas non plus pieds nus.

Avant de faire fonctionner l'appareil, tenez-vous en position d'utilisation et vérifiez que :

- L'opérateur porte une protection oculaire et des vêtements appropriés.
- Le bras de la main tenant la poignée arrière est légèrement replié.
- L'autre bras est étendu et la main tient la poignée avant.
- La tête du coupe-bordures est parallèle au sol et entre facilement en contact avec le matériau à couper sans que l'opérateur ait à se pencher (Fig. 13).



DÉMARRAGE/ARRÊT DU COUPE-BORDURES

Avant de démarrer le coupe-bordures

- Veillez à être bien campés sur vos jambes et à avoir une position stable.
- Tenez-vous droit et maintenez le coupe-bordures dans une position dans laquelle vous êtes détendu(e).
- Assurez-vous que le fil de coupe ne touche pas le sol ou tout autre objet.
- Tenez le coupe-bordures à deux mains : Une main sur la poignée arrière et une main sur la poignée avant.

Démarrage du coupe-bordures (Fig. 14)

1. Appuyez sur la manette de déverrouillage et maintenez-la dans cette position. Appuyez sur la gâchette pour allumer le coupe-bordures.
2. La vitesse de rotation du fil de coupe est contrôlée par la gâchette à vitesse variable. Plus la gâchette est enfoncée, plus la vitesse de coupe est élevée ; moins la gâchette est enfoncée, plus la vitesse de coupe est lente. Réglez la vitesse en fonction de la tâche à accomplir.

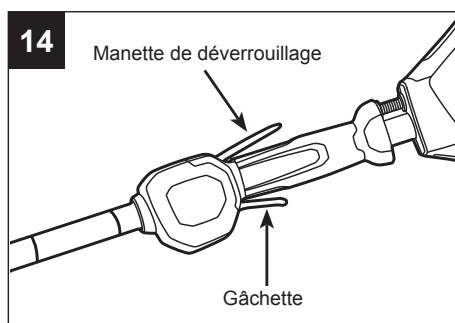

REMARQUE : Le moteur ne tourne que lorsque la manette de déverrouillage et la gâchette sont actionnées simultanément.

Arrêt du coupe-bordures

Relâchez la manette de déverrouillage et la gâchette pour arrêter le coupe-bordures.

⚠ ATTENTION : Retirez toujours le bloc-batterie du coupe-bordures pendant les pauses et après avoir terminé de travailler.

UTILISATION DU COUPE-BORDURES

⚠ ATTENTION : Pour éviter des blessures graves, portez toujours des lunettes étanches ou des lunettes de sécurité lors de l'utilisation de cet appareil. Portez toujours un masque facial ou anti-poussière dans les environnements poussiéreux. Déblayez la zone des travaux avant chaque utilisation. Retirez tous les objets tels que cailloux, verre brisé, clous, fil de fer ou fil susceptibles d'être projetés ou happés par l'outil de coupe. Dégagez l'endroit des enfants, les passants et les animaux de compagnie. Maintenez tous les enfants, les spectateurs et les animaux à au moins 15 m ; il existe toutefois encore un risque de projections d'objets pour les spectateurs. Il convient d'inviter les spectateurs à porter une protection oculaire. Si quelqu'un s'approche vous, arrêtez immédiatement le moteur et l'outil de coupe.

⚠ ATTENTION : Pour éviter des blessures graves, retirez le bloc-batterie de l'outil avant l'entretien, le nettoyage, le changement d'outils ou le retrait de matières de l'appareil.

Avant chaque utilisation, vérifiez si des pièces sont endommagées ou usées

Vérifiez le bon état de la tête de coupe, du protecteur et de la poignée avant et remplacer les pièces fissurées, déformées, pliées ou détériorées.

La lame coupe-fil située sur le bord du protecteur peut s'émousser avec le temps. Il est recommandé de l'aiguiser périodiquement à l'aide d'une lime ou de la remplacer par une lame neuve.

⚠ ATTENTION : Portez toujours des gants lors du montage du protecteur ou de l'affûtage ou encore du remplacement de la lame. Prenez garde à la lame du protecteur et protégez vos mains contre les coupures.

Après chaque utilisation, nettoyez le coupe-bordures.

⚠ ATTENTION : Pour éviter des blessures graves, retirez le bloc-batterie de l'outil avant l'entretien, le nettoyage, le changement d'outils ou le retrait de matières de l'appareil.

- Utilisez uniquement un chiffon humide pour nettoyer l'outil. Ne laissez jamais de liquide pénétrer dans l'outil ; ne plongez jamais l'outil dans un liquide, même partiellement.
- Essuyez l'appareil avec un chiffon propre, sec et doux.

⚠ PRECAUTION : L'obstruction des événements empêche l'air de pénétrer dans le carter moteur et entraîne la surchauffe ou l'endommagement du moteur.

⚠ ATTENTION : N'utilisez jamais d'eau pour nettoyer votre coupe-bordures. Évitez d'utiliser des solvants pour nettoyer des pièces en plastique. La plupart des plastiques sont susceptibles d'être endommagés par divers types de solvants du commerce. Utilisez des chiffons propres pour éliminer la terre, la poussière, l'huile, la graisse, etc.

FR

Conseils pour les meilleurs résultats (Fig. 16)

- L'angle correct pour l'outil de coupe est parallèle au sol.
- Ce coupe-bordures permet d'appuyer le capuchon de déroulement sur le sol pour une utilisation plus confortable.
- Ne forcez pas le coupe-bordures. Réalisez la coupe avec l'extrémité du fil (en particulier le long des murs). La coupe avec une partie du fil plus importante que la pointe réduit l'efficacité de coupe et peut surcharger le moteur.
- La hauteur de coupe est déterminée par la distance du fil de coupe à la surface du gazon.
- Il convient de couper l'herbe de plus de 200 mm de hauteur de haut en bas par petites passes pour éviter une usure prématurée du fil ou de faire peiner le moteur.
- Déplacez le coupe-bordures lentement dans la zone à couper, en le maintenant à la hauteur de coupe désirée. Cela peut être soit un mouvement vers l'avant vers l'arrière ou d'un côté à l'autre. Effectuez des passes plus courtes pour de meilleurs résultats.
- Coupez seulement l'herbe et les mauvaises herbes sèches.
- Les clôtures grillagées ou en palissade peuvent user davantage le fil ou le rompre. Les murs de pierres et de briques, les bordures et le bois peuvent user rapidement les fils.
- Évitez les arbres et les arbustes. L'écorce des arbres, les moulures en bois, les bardages et les poteaux de clôture peuvent être facilement endommagés par les fils.

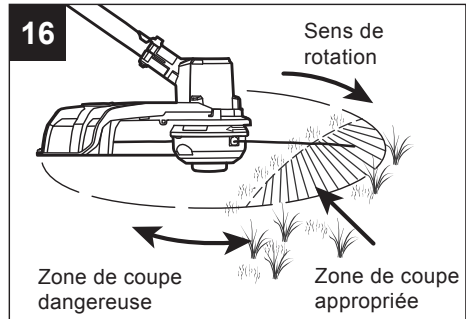

RÉGLAGE DE LA LONGUEUR DU FIL DE COUPE

Le capuchon de déroulement permet à l'opérateur de libérer plus de fil de coupe sans devoir arrêter le moteur. Comme le fil s'effiloche et s'use, il peut être rallongé en frappant légèrement le capuchon de déroulement sur le sol pendant l'utilisation du coupe-bordures (Fig. 17).

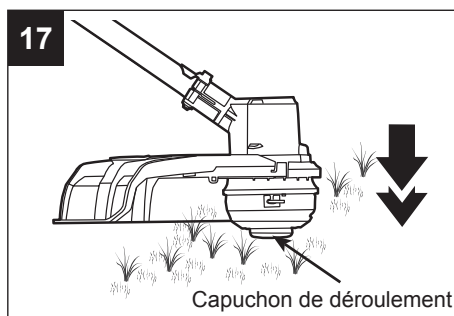

REMARQUE : Gardez toujours le fil de coupe entièrement déployé. Le déroulement du fil devient plus difficile à mesure que le fil de coupe devient plus court.

⚠ ATTENTION : Ne supprimez pas et ne modifiez pas l'ensemble lame coupe-fil. Une longueur de fil excessive entraîne la surchauffe du moteur et peut provoquer des blessures graves.

Pour de meilleurs résultats, appuyez le capuchon de déroulement sur un sol nu ou ferme. Si le déroulement du fil est effectué dans de l'herbe haute, le moteur peut surchauffer. Gardez toujours le fil de coupe entièrement déployé. Le déroulement du fil devient plus difficile à mesure que le fil de coupe devient plus court.

REPLACEMENT DU FIL

REMARQUE : Utilisez toujours du fil de coupe en nylon d'origine Honda de 2,4 mm de diamètre. L'utilisation d'un fil différent des spécifications peut entraîner la surchauffe ou l'endommagement du coupe-bordures.

⚠ ATTENTION : N'utilisez jamais de fil à renfort métallique, de fil métallique, de corde, etc., car ils peuvent se rompre et devenir de dangereux projectiles.

Il existe deux méthodes pour remplacer le fil de coupe :

1. Enroulez un fil neuf sur la bobine.
2. Installez une bobine pré-enroulée.

Enroulez un fil neuf sur la bobine

⚠ ATTENTION : Pour éviter des blessures graves, retirez le bloc-batterie de l'outil avant l'entretien, le nettoyage, le changement d'outils ou le retrait de matières de l'appareil.

1. Appuyez sur les languettes du logement de bobine et retirez la cage de bobine en tirant tout droit (Fig. 18).
2. Retirez la bobine. À l'aide d'un chiffon propre, nettoyez la surface intérieure de la cage de bobine et du logement de bobine.

REMARQUE : Nettoyez toujours la cage de bobine, la bobine et le logement de bobine avant d'assembler la tête du coupe-bordures.

3. Vérifiez l'usure de la cage de bobine, de la bobine et du logement de bobine. Si nécessaire, remplacez les pièces usées.
4. Coupez environ 6 m du fil de coupe neuf. Pliez le fil en deux, puis ajustez-le de sorte qu'une extrémité soit 11 cm plus longue que l'autre (Fig. 19).
5. Accrochez l'extrémité pliée du fil de coupe entre les deux gorges de la bobine (Fig. 20).
6. Enroulez deux couches de fil uniformes et serrées sur la bobine. Enroulez le fil dans le sens indiqué sur la bobine (Fig. 20).

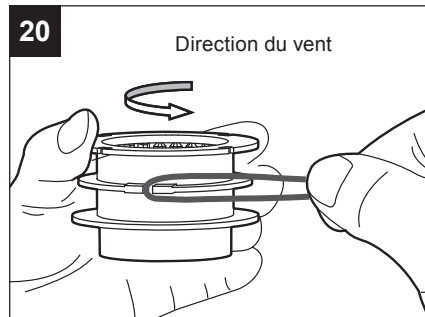
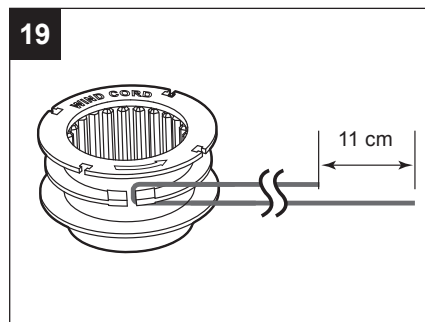
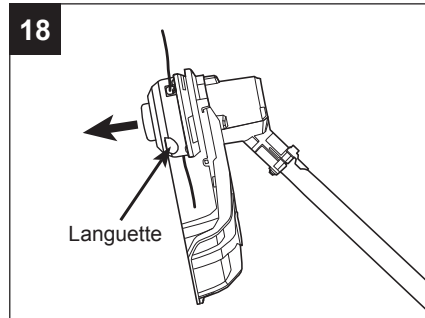

REMARQUE : Si vous n'enroulez pas le fil dans le sens indiqué, la tête du coupe-bordures ne fonctionnera pas correctement.

FR

7. Passez les extrémités du fil dans les deux encoches opposées de la bobine, en laissant dépasser environ 15 cm de fil (Fig. 21).
8. Alignez les encoches de la bobine, d'où sortent les fils, avec les œillets de la cage de bobine, puis placez la bobine dans la cage de bobine (Fig. 22).

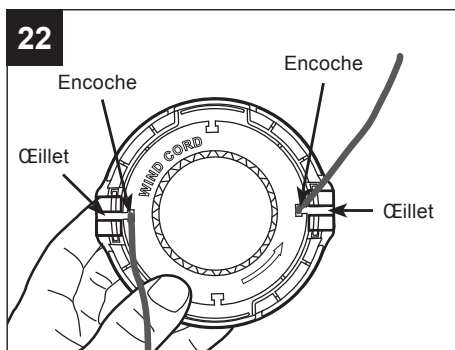
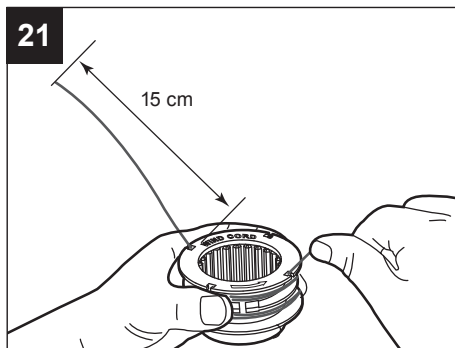

9. En maintenant la bobine et la cage de bobine, tirez sur une extrémité du fil sortant de l'encoche pour le dérouler et l'enfiler dans l'œillet. Répétez l'opération avec l'autre extrémité (Fig. 23).

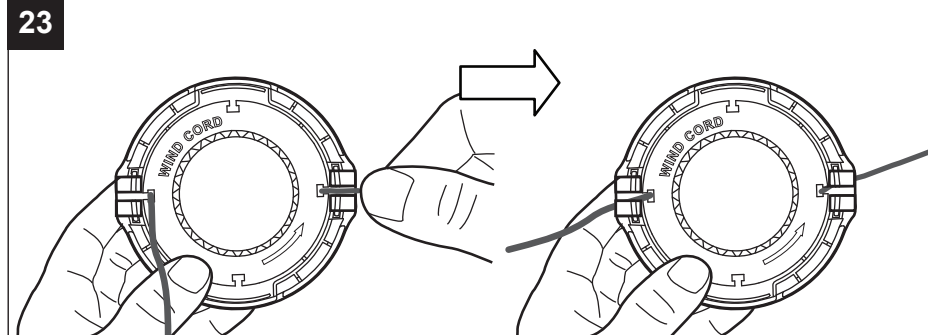

10. Le logement de bobine étant orienté vers le bas, alignez les encoches de la cage de bobine avec les languettes du logement de bobine, puis pressez uniformément sur la cage de bobine jusqu'à ce qu'elle se mette en place (Fig. 24).

REMARQUE : Veillez à ce que les languettes du logement de bobine se mettent en place sinon la bobine sortira pendant l'utilisation.

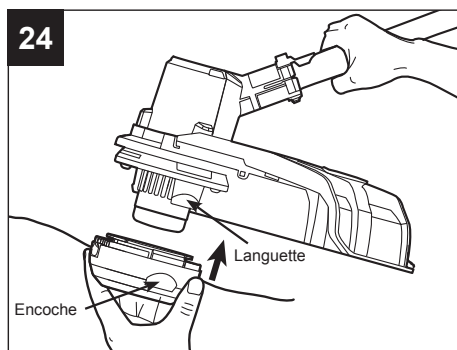

Installer une bobine pré enroulée

⚠ ATTENTION : Pour éviter des blessures graves, retirez le bloc-batterie de l'outil avant l'entretien, le nettoyage, le changement d'outils ou le retrait de matières de l'appareil.

1. Appuyez sur les languettes du logement de bobine et retirez la cage de bobine en tirant tout droit (Fig. 18).
2. Retirez la bobine. À l'aide d'un chiffon propre, nettoyez la surface intérieure de la cage de bobine et du logement de bobine.
3. Vérifiez l'usure de la cage de bobine, de la bobine et du logement de bobine. Si nécessaire, remplacez les pièces usées.
4. Placez une bobine garnie de fil dans la cage de bobine.

5. Alignez les encoches de la bobine, d'où sortent les fils, avec les œillets de la cage de bobine, puis placez la bobine dans la cage de bobine (Fig. 22).
6. En maintenant la bobine et la cage de bobine, tirez sur une extrémité du fil sortant de l'encoche pour le dérouler et l'enfiler dans l'œillet. Répétez l'opération avec l'autre extrémité (Fig. 23).
7. Le logement de bobine étant orienté vers le bas, alignez les encoches de la cage de bobine avec les languettes du logement de bobine, puis pressez uniformément sur la cage de bobine jusqu'à ce qu'elle se mette en place (Fig. 24).

REMARQUE : Veillez à ce que les languettes du logement de bobine se mettent en place sinon la bobine sortira pendant l'utilisation.

ENTRETIEN

⚠ ATTENTION : Lors de l'entretien, utilisez exclusivement des pièces de rechange identiques. L'utilisation d'autres pièces peut être dangereuse ou endommager le produit. Inspectez régulièrement la machine et effectuez l'entretien de celle-ci. Afin d'assurer la sécurité et la fiabilité, toutes les réparations doivent être effectuées par un technicien d'entretien qualifié.

⚠ ATTENTION : Il n'est pas nécessaire de brancher les outils à batterie à une prise électrique ; ils sont donc toujours prêts à être utilisés. Pour éviter des blessures graves, soyez prudent et méticuleux pendant l'entretien, la maintenance ou pour changer d'outil de coupe ou encore d'autres outils.

⚠ ATTENTION : Pour éviter des blessures graves, retirez le bloc-batterie de l'outil avant l'entretien, le nettoyage, le changement d'outils supplémentaires ou pour retirer des matériaux de l'appareil.

NETTOYAGE DE L'APPAREIL

- Nettoyez l'appareil à l'aide d'un chiffon humide.
- N'utilisez de détergents puissants sur le boîtier en plastique ou la poignée. Ils peuvent être endommagés par certaines huiles aromatiques, tels que l'huile de pin ou de citron, et par des solvants comme le kérosène. L'humidité peut également représenter un risque d'électrocution. Essayez l'humidité à l'aide d'un chiffon doux et sec.
- Utilisez une petite brosse ou de la sortie d'air d'une petite brosse d'aspirateur pour nettoyer les bouches d'aération sur l'arbre.
- Gardez les bouches d'aération libres de tout obstacle.

ENTREPOSAGE DE L'APPAREIL

- Retirez le bloc-batterie du coupe-bordures quand il n'est pas utilisé.
- Nettoyez soigneusement l'outil avant de le ranger.
- Rangez l'appareil dans un endroit sec, bien ventilé, immobilisé ou élevé, hors de la portée des enfants. N'entrez pas l'appareil à proximité d'engrais, d'essence ou d'autres produits chimiques.

Protection de l'environnement



N'éliminez pas l'équipement électrique, le chargeur de batterie et les batteries/accumulateurs avec vos déchets ménagers !

Selon la loi européenne 2012/19/UE, les équipements électriques et électroniques qui ne sont plus utilisables, et la loi européenne 2006/66/CE, les blocs-batteries/batteries défectueux ou usagés, doivent être collectés séparément.

Si des appareils électriques sont mis au rebut dans des décharges ou des dépotoirs, des substances dangereuses risquent de s'écouler dans les eaux souterraines et d'entrer dans la chaîne alimentaire, nuisant ainsi à votre santé et à votre bien-être.

DÉPANNAGE

FR

PRO-BLÈME	CAUSE	SOLUTION
Le coupe-bordures ne démarre pas.	<ul style="list-style-type: none">■ Le bloc-batterie n'est pas inséré dans le coupe-bordures.■ Pas de contact électrique entre le coupe-bordures et le bloc-batterie.■ Le bloc-batterie est déchargé.■ La manette de déverrouillage et la gâchette ne sont pas actionnées simultanément.	<ul style="list-style-type: none">■ Insérez le bloc-batterie dans le coupe-bordures.■ Retirez le bloc-batterie, vérifiez les contacts et réinsérez le bloc-batterie.■ Mettez le bloc-batterie en charge.■ Appuyez sur la manette de déverrouillage et maintenez-la, puis appuyez sur la gâchette pour allumer le coupe-bordures.
Le coupe-bordures cale pendant la coupe.	<ul style="list-style-type: none">■ Le protecteur n'est pas monté sur le coupe-bordures, ce qui entraîne un allongement du fil de coupe et une surcharge du moteur.■ Un fil de coupe extra-fort est utilisé.■ De l'herbe s'est enroulée autour de l'arbre moteur ou de la tête du coupe-bordures.■ Le moteur est surchargé.■ Le bloc-batterie ou le coupe-bordures sont trop chauds.■ Le bloc-batterie est déconnecté de l'outil.■ Le bloc-batterie est déchargé.	<ul style="list-style-type: none">■ Retirez le bloc-batterie et montez le protecteur sur le coupe-bordures.■ Utilisez toujours le fil de coupe approuvé par Honda : 2,4 mm.■ Arrêtez le coupe-bordures, retirez la batterie et éliminez l'herbe de l'arbre moteur et de la tête de coupe.■ Éliminez toute l'herbe de la tête du coupe-bordures. Le moteur tournera dès que la charge aura été enlevée. Lors de la coupe, déplacez la tête du coupe-bordures dans l'herbe à couper et ne coupez pas plus de 20 cm par passe.■ Attendez que le bloc-batterie ou le coupe-bordures refroidissent et que la température soit inférieure à 67 °C.■ Réinsérez le bloc-batterie.■ Mettez le bloc-batterie en charge.

<p>Le fil de coupe ne sort pas de la tête du coupe-bordures.</p>	<ul style="list-style-type: none"> ■ De l'herbe s'est enroulée autour de l'arbre moteur ou de la tête du coupe-bordures. ■ Il n'y a pas assez de fil sur la bobine. ■ La tête du coupe-bordures est sale. ■ Le fil est emmêlé sur la bobine. ■ Le fil est trop court. 	<ul style="list-style-type: none"> ■ Arrêtez le coupe-bordures, retirez la batterie et éliminez l'herbe de l'arbre moteur et de la tête de coupe. ■ Retirez la batterie et remplacez le fil de coupe en suivant les indications de la section « REMPLACEMENT DU FIL » de la présente notice d'utilisation. ■ Retirez la batterie, puis nettoyez la bobine, la cage de bobine et le logement de bobine. ■ Retirez la batterie, retirez le fil de la bobine, puis enroulez-le à nouveau ; suivez les indications de la section « REMPLACEMENT DU FIL » de la présente notice d'utilisation. ■ Retirez la batterie, puis tirez sur les fils tout en appuyant et en relâchant le capuchon de déroulement.
<p>De l'herbe s'est enroulée autour la tête du coupe-bordures et du carter moteur.</p>	<ul style="list-style-type: none"> ■ En coupant des hautes herbes au ras du sol. 	<ul style="list-style-type: none"> ■ Coupez les hautes herbes du haut vers le bas, en n'enlevant pas plus de 20 cm par passe pour empêcher qu'elles ne s'enroulent autour des pièces rotatives.
<p>Le fil ne coupe pas bien.</p>	<ul style="list-style-type: none"> ■ La lame coupe-fil du bord du protecteur est émoussée. 	<ul style="list-style-type: none"> ■ Aiguissez la lame coupe-fil à l'aide d'une lime ou remplacez-la par une lame neuve.

GARANTIE

FR

POLITIQUE DE GARANTIE HONDA

Veillez contacter votre concessionnaire agréé Honda pour le détail complet des conditions de la politique de garantie HONDA.

LISTE DES PIÈCES

COUPE-BORDURES À BATTERIE NUMÉRO DE MODÈLE HHTe38BE

Le numéro de modèle se trouve sur la plaque signalétique apposée sur le carter du coupe-bordures. Toujours indiquer le numéro de modèle lors de la commande de pièces pour cet outil.

VUE ÉCLATÉE

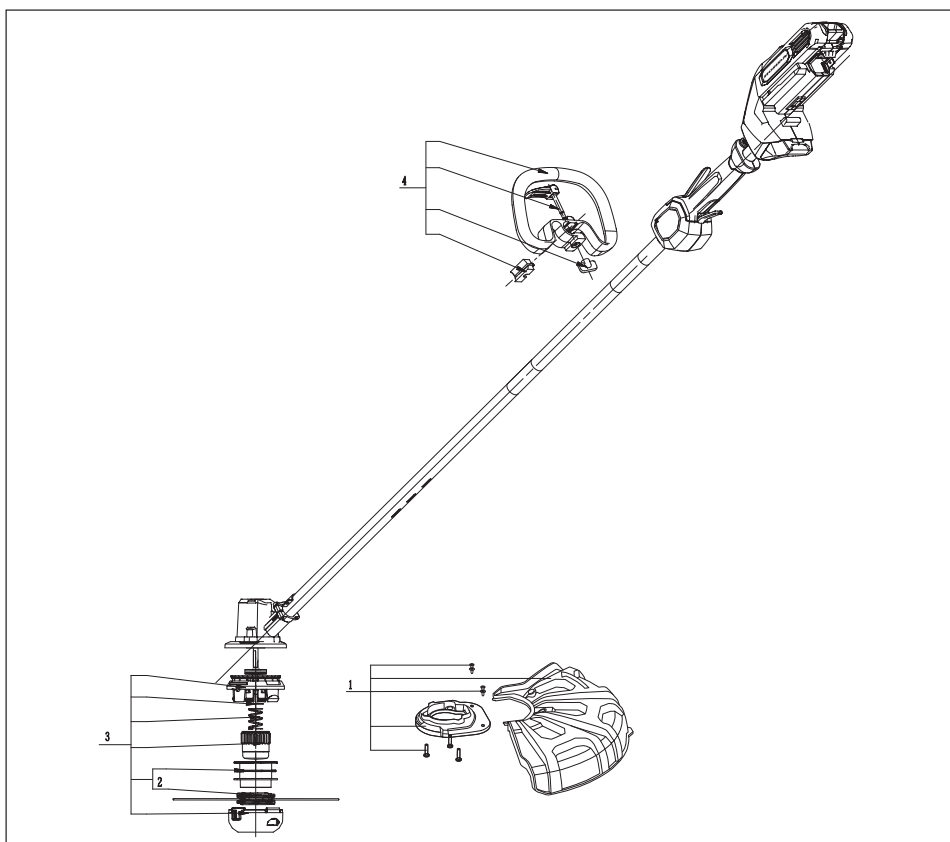

LISTE DES PIÈCES**FR**

NUMÉRO D'INDEX	RÉFÉRENCE	DESCRIPTION	QTÉ
1	76240-VDC-000HE	Ensemble protecteur	1
2	72511-VF9-045SL	Fil de coupe	1
3	06725-VDC-000HE	Ensemble tête du coupe-bordures	1
4	53100-VDC-000HE	Ensemble poignée avant	1

La couleur des fils de coupe de rechange peut varier par rapport à l'original.

HONDA

POWER PRODUCTS

MANUALE D'USO E MANUTENZIONE

Istruzioni originali

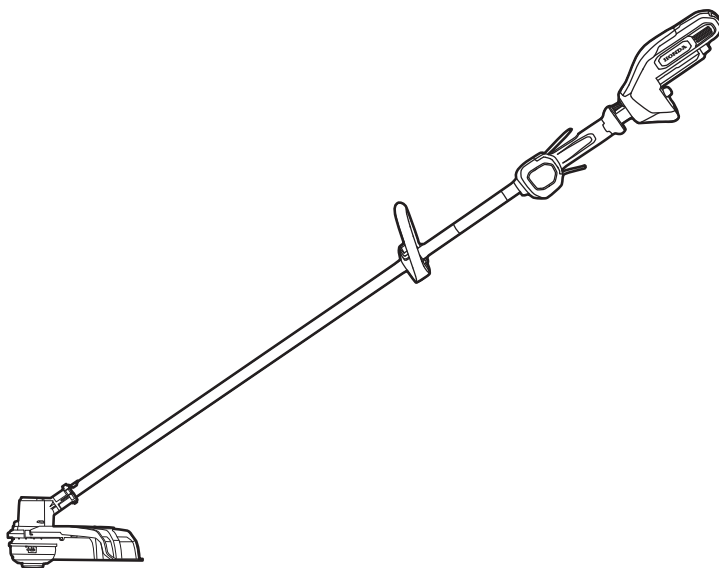

MANUALE D'USO E MANUTENZIONE

DECESPUGLIATORE CORDLESS

NUMERO MODELLO HHTE38BE

⚠ ATTENZIONE: Per ridurre il rischio di lesioni, l'utente deve leggere e comprendere il Manuale d'uso e manutenzione prima di procedere all'utilizzo di questo prodotto. Conservare queste istruzioni per consultazioni future.

3RDCHE02
00X3RDCHE02

INDICE

Leggere tutte le istruzioni	3
Simboli di sicurezza.....	4
Istruzioni di sicurezza	5-12
Introduzione.....	13
Specifiche tecniche.....	13-14
Identificazione della macchina.....	14
Montaggio.....	15-18
Contenuto della confezione	19
Descrizione.....	20-21
Funzionamento.....	22-31
Manutenzione	31-32
Ricerca guasti.....	33-34
Garanzia	35
Elenco componenti.....	36-37
Elenco dei maggiori distributori Honda in Europa	38-41
DESCRIZIONE DEL CONTENUTO DELLA "Dichiarazione CE di Conformità"	42-46

LEGGERE TUTTE LE ISTRUZIONI!

IT



ATTENZIONE: Leggere il manuale d'uso e manutenzione prima di utilizzare il dispositivo.

Questo decespugliatore è dotato di numerose caratteristiche che ne agevolano l'utilizzo. Durante la progettazione di questo prodotto è stata dedicata massima priorità alla sicurezza, alle prestazioni e all'affidabilità per facilitare la manutenzione e il funzionamento del dispositivo.

⚠ PERICOLO! Le persone che utilizzano dispositivi elettronici, quali i pacemaker, devono rivolgersi al proprio medico prima di utilizzare questo prodotto. Il funzionamento di apparecchiature elettriche in prossimità ravvicinata a un pacemaker cardiaco può causare interferenza o guasto del pacemaker.

⚠ ATTENZIONE: Per garantire la sicurezza e l'affidabilità, tutte le riparazioni e le sostituzioni devono essere effettuate da un concessionario Honda.

SIMBOLI DI SICUREZZA

La finalità dei simboli di sicurezza è richiamare l'attenzione dell'utente a potenziali pericoli. L'utente deve riservare particolare attenzione e comprendere i simboli di sicurezza e le relative spiegazioni. I simboli di avvertenza non eliminano, essi stessi, eventuali pericoli.

Le istruzioni e le avvertenze indicate non sostituiscono misure adeguate di prevenzione degli incidenti.

⚠ ATTENZIONE: Accertarsi di leggere e comprendere tutte le istruzioni di sicurezza di questo Manuale d'uso e manutenzione, compresi tutti i simboli di avviso di sicurezza come “**PERICOLO**”, “**ATTENZIONE**”, e “**AVVERTENZA**” prima di usare questo utensile. Il mancato rispetto delle istruzioni seguenti potrebbe portare al verificarsi di scosse elettriche, incendi e/o gravi lesioni personali.

SIGNIFICATO DEI SIMBOLI



SIMBOLO DI AVVISO DI SICUREZZA: Indica PERICOLO, ATTENZIONE o AVVERTENZA. Può essere utilizzato insieme ad altri simboli o pittogrammi.









⚠ ATTENZIONE! Il funzionamento di utensili elettrici può comportare l'espulsione di oggetti estranei che potrebbero colpire gli occhi, con conseguenti gravi danni oculari. Prima di utilizzare l'utensile elettrico, indossare sempre occhiali di protezione o di sicurezza con schermi laterali e una visiera completa quando necessario. Si consiglia l'utilizzo della maschera di sicurezza ad ampia visuale da utilizzare sopra gli occhiali oppure occhiali di sicurezza standard con schermi laterali.

ISTRUZIONI DI SICUREZZA

Questa pagina contiene immagini e descrive i simboli di sicurezza che possono essere presenti su questo prodotto. Leggere, comprendere e rispettare tutte le istruzioni sulla macchina prima di procedere al montaggio e al funzionamento.

	Avviso di sicurezza	Precauzioni relative alla sicurezza.
	ATTENZIONE: Leggere il manuale d'uso e manutenzione	Per ridurre il rischio di lesioni, l'utente deve leggere e comprendere il manuale d'uso e manutenzione prima di procedere all'utilizzo di questo prodotto.
	Indossare una protezione per gli occhi!	Indossare sempre occhiali di protezione o di sicurezza con schermi laterali e una visiera completa quando si utilizza questo prodotto.
	Indossare una protezione per l'udito	Indossare sempre una protezione per l'udito quando si utilizza questo prodotto.
	Diametro filo	Il diametro del filo di nylon
	Larghezza di taglio	La larghezza di taglio max. del decespugliatore
	Non esporre alla pioggia	Non utilizzare sotto la pioggia o lasciare all'esterno quando piove.
	Rimuovere il pacco batterie	Rimuovere sempre il pacco batterie dal prodotto quando si assemblano componenti, si effettuano regolazioni, operazioni di pulizia o quando il prodotto non viene utilizzato.

	<p>Dispositivi di taglio</p>	<p>Utilizzare esclusivamente filo di nylon originale Honda. Non utilizzare lame metalliche con 3 o 4 denti, né lame dentate.</p>
	<p>Oggetti scagliati</p>	<p>Durante il funzionamento, eventuali oggetti possono essere scagliati nella zona circostante.</p>
	<p>Indossare protezioni per gli occhi, per l'udito e indumenti di sicurezza</p>	<p>Indossare sempre le attrezzature di sicurezza quando si utilizza il prodotto.</p>
	<p>Tenere lontano altre persone</p>	<p>Accertarsi che eventuali persone e animali restino ad almeno 15 m di distanza dal decespugliatore in funzione.</p>
<p>V</p>	<p>Volt</p>	<p>Tensione</p>
<p>A</p>	<p>Ampère</p>	<p>Corrente</p>

Hz	Hertz	Frequenza (cicli al secondo)
W	Watt	Potenza
min	Minuti	Tempo
	Corrente alternata	Tipo di corrente
	Corrente continua	Tipo di corrente
n_0	Velocità in assenza di carico	Velocità di rotazione, in assenza di carico
... /min	Al minuto	Giri al minuto

IMPORTANTI ISTRUZIONI DI SICUREZZA

⚠ ATTENZIONE! Durante l'utilizzo del decespugliatore, si devono sempre rispettare determinate precauzioni di sicurezza basilari al fine di ridurre il rischio di incendi, scosse elettriche e lesioni personali, comprese le seguenti:

LEGGERE ATTENTAMENTE PRIMA DELL'UTILIZZO

CONSERVARE PER CONSULTAZIONI FUTURE

⚠ PERICOLO! Non fare affidamento sull'isolamento del dispositivo contro le scosse elettriche. Al fine di ridurre il rischio di elettrocuzione, non azionare mai la macchina vicino a eventuali fili o cavi (alimentazione, ecc.) che possono trasmettere corrente elettrica.

⚠ AVVERTENZA! Indossare adeguati dispositivi di protezione individuali dell'udito durante l'utilizzo. In determinate condizioni e durate di utilizzo, il rumore emesso dal prodotto può contribuire alla perdita dell'udito.

Formazione

- Leggere attentamente le istruzioni del presente manuale. Acquisire una completa conoscenza dei comandi e dell'uso corretto della macchina.
- Non consentire mai l'uso della macchina a bambini o a persone che non abbiano familiarità con le istruzioni di utilizzo. Le leggi locali possono limitare l'uso del prodotto in base all'età dell'operatore.
- Considerare che in caso di incidenti o danni, l'operatore o la persona che sta utilizzando l'apparecchio è responsabile verso persone o beni.

Preparazione

- Non utilizzare mai la macchina in prossimità di persone, in particolare bambini, o animali.
- Indossare sempre protezioni per gli occhi e scarpe robuste quando si utilizza la macchina.

Funzionamento

- Utilizzare la macchina esclusivamente alla luce del giorno o con una illuminazione adeguata.
- Non utilizzare mai la macchina in presenza di protezioni o schermi danneggiati, o nel caso in cui questi non siano montati.
- Accendere il motore esclusivamente quando mani e piedi sono distanti dal dispositivo di taglio.

- Rimuovere sempre il pacco batterie dal prodotto:
 - quando si lascia la macchina incustodita;
 - prima di rimuovere un'ostruzione;
 - prima di procedere a qualsiasi operazione di ispezione, pulizia o riparazione della macchina;
 - dopo aver urtato un corpo estraneo;
 - quando la macchina inizia a vibrare eccessivamente.
- Prestare attenzione per evitare lesioni a piedi e mani provocate dal dispositivo di taglio.
- Accertarsi sempre che le aperture di ventilazione siano libere da detriti.

Manutenzione e conservazione

- Rimuovere sempre il pacco batterie dal prodotto durante le operazioni di manutenzione o pulizia.
- Utilizzare esclusivamente ricambi e accessori consigliati dal produttore.
- Controllare la macchina e sottoporla a manutenzione regolarmente. Fare riparare la macchina esclusivamente da un concessionario Honda.
- Quando non è in uso, riporre la macchina fuori dalla portata dei bambini.

Altre avvertenze di sicurezza

- Evitare ambienti pericolosi – Non utilizzare il decespugliatore in luoghi umidi o bagnati.
- Spegnerne sempre il decespugliatore o rimuovere il pacco batterie quando si lascia la macchina incustodita.
- Non utilizzare sotto la pioggia.
- Tenere lontano i bambini – Eventuali altre persone devono essere tenute lontane dalla zona di lavoro.
- Indossare indumenti adeguati – Non indossare indumenti larghi o gioielli. Questi potrebbero impigliarsi nelle parti in movimento. Si raccomanda l'utilizzo di guanti e scarpe resistenti in caso di lavori all'esterno. Indossare cuffie protettive al fine di contenere i capelli lunghi.
- Utilizzare occhiali di protezione – Utilizzare sempre una mascherina antipolvere in condizioni di polverosità.
- Utilizzare l'utensile adeguato – Non utilizzare il dispositivo per impieghi differenti da quelli previsti.
- Non forzare il decespugliatore – Se utilizzato come prescritto, il risultato del lavoro sarà migliore e con minore probabilità di provocare lesioni.

- Non forzare le posizioni – Mantenere sempre la posizione corretta sui piedi e l'equilibrio.
- Fare attenzione – Guardare ciò che si sta facendo. Usare il buon senso. Non utilizzare il decespugliatore se si è stanchi.
- Non utilizzare il decespugliatore se si è sotto l'effetto di alcol o droghe.
- Le protezioni devono essere montate e funzionare correttamente.
- Conservare il decespugliatore in un luogo chiuso – Quando non viene utilizzato, il decespugliatore deve essere conservato all'interno in un luogo asciutto e in posizione elevata o chiuso a chiave, e il pacco batterie deve essere rimosso – fuori dalla portata dei bambini.
- Effettuare la manutenzione del decespugliatore con cautela – Tenere pulito il dispositivo di taglio per ottenere le migliori prestazioni e ridurre il rischio di lesioni. Seguire le istruzioni per la sostituzione degli accessori. Tenere le impugnature asciutte, pulite e prive di olio e grasso.
- Controllare le parti danneggiate – Prima di un ulteriore utilizzo del decespugliatore, controllare accuratamente eventuali protezioni o parti danneggiate al fine di determinare se funzionano correttamente e sono in grado di eseguire il lavoro previsto. Controllare l'eventuale disallineamento o inceppamento delle parti in movimento, rottura di componenti, il fissaggio e qualsiasi altra condizione che possa influire sul funzionamento. Una protezione o altro componente danneggiato devono essere correttamente riparati o sostituiti da un centro di assistenza autorizzato salvo indicato diversamente nel presente manuale.
- Liberare l'area da tagliare prima di ciascun utilizzo. Rimuovere tutti gli oggetti come pietre, vetri rotti, chiodi, fili o tubi che possono essere scagliati o possono intrappolarsi nel dispositivo di taglio. Accertarsi che eventuali persone e animali si trovino ad almeno 15 m di distanza.
- Prima di utilizzare la macchina e a seguito di eventuali impatti, controllare se vi sono segni di usura o danneggiamento e procedere alla riparazione.
- Durante il lavoro, tenere sempre il decespugliatore saldamente, con entrambe le mani sulle impugnature. Avvolgere le dita e i pollici intorno alle impugnature.
- Evitare avviamenti accidentali – Non trasportare il decespugliatore con il dito sul comando.
- Non azionare il decespugliatore in presenza di carburante o in atmosfere esplosive. I motorini di queste apparecchiature solitamente generano scintille, che potrebbero incendiare i vapori.
- Danni al decespugliatore – Se si urta un corpo estraneo con il decespugliatore o se tale corpo estraneo risulta incastrato, arrestare immediatamente l'utensile, rimuovere il pacco batterie dal decespugliatore, verificare se sono presenti danni e provvedere alla riparazione prima di effettuare ulteriori operazioni. Non lavorare qualora vi siano protezioni o bobine rotte.

- Qualora l'apparecchiatura inizi a vibrare eccessivamente, arrestare il motorino, rimuovere il pacco batterie dal decespugliatore e verificare immediatamente la causa. La vibrazione è generalmente un segnale di guasto. Una testina allentata può vibrare, incrinarsi, rompersi o staccarsi dal decespugliatore; ciò può causare lesioni gravi o addirittura letali. Accertarsi che il dispositivo di taglio sia fissato correttamente in posizione. Se la testina si allenta dopo essere stata fissata in posizione, sostituirla immediatamente. Non utilizzare mai il decespugliatore in caso di dispositivo di taglio allentato.
- Sostituire immediatamente eventuali testine di taglio incrinate, danneggiate o usurate, anche se si tratta esclusivamente di incrinature superficiali. Ad alta velocità, tali dispositivi possono frantumarsi e provocare lesioni gravi o addirittura letali.
- Durante l'utilizzo, controllare il dispositivo di taglio a intervalli brevi e regolari, o immediatamente se si riscontra una notevole differenza nelle caratteristiche del taglio.
- Utilizzare esclusivamente fili per decespugliatore in polimero autorizzati da Honda (\varnothing 2,4 mm) e fili per decespugliatore progettati per essere usati con questa macchina. Non utilizzare accessori non autorizzati per il proprio decespugliatore Honda, in quanto tale uso potrebbe risultare estremamente pericoloso e/o dannoso per l'utensile.
- Al fine di ridurre il rischio di lesioni gravi, non utilizzare mai fili metallici o rinforzati in metallo o in altri materiali al posto dei fili di nylon. Pezzi di filo metallico potrebbero spezzarsi ed essere scagliati ad alta velocità contro l'operatore o altre persone.
- Al fine di ridurre il rischio di lesioni dovuto alla perdita di controllo, non lavorare mai su una scala o su altri supporti instabili. Non tenere mai il dispositivo di taglio al di sopra dell'altezza vita.
- Se si verificano situazioni non trattate nel presente manuale, prestare attenzione e usare il buon senso. Per assistenza rivolgersi al rivenditore Honda autorizzato.
- Non ricaricare il pacco batterie sotto la pioggia o in luoghi umidi.
- Utilizzare esclusivamente i pacchi batterie e i caricabatterie di seguito elencati:

BATTERIA	CARICABATTERIA
HBP20A, HBP40A	HBC550W, HBC210W

- È necessario rimuovere il pacco batterie dal dispositivo prima della rottamazione.
- La batteria deve essere smaltita in maniera sicura.
- Non smaltire la batteria nel fuoco. Le celle potrebbero esplodere. Verificare con le autorità locali eventuali istruzioni di smaltimento specifiche.
- Non aprire o tagliare la batteria. L'elettrolita rilasciato è corrosivo e può causare danni agli occhi o alla pelle. Può essere tossico se ingerito.

IT

- Prestare attenzione nel maneggiare le batterie al fine di non mandarle in cortocircuito con materiali conduttori quali anelli, bracciali e chiavi. La batteria o il conduttore possono surriscaldarsi e provocare ustioni.
- Durante la manutenzione, utilizzare esclusivamente parti di ricambio approvate da Honda. L'utilizzo di accessori o applicazioni diverse può aumentare il rischio di infortuni.
- Gli utensili a batteria non devono essere collegati a una presa elettrica; pertanto, sono sempre in condizioni operative. È necessario essere consapevoli dei pericoli possibili anche quando l'utensile non è in funzione. Prestare attenzione in fase di manutenzione o intervento.
- Non lavare con una pompa; evitare di fare entrare acqua nel motorino e nei collegamenti elettrici.
- Conservare queste istruzioni. Consultarle frequentemente e utilizzarle per istruire altri eventuali utilizzatori di questo dispositivo. Se questo dispositivo viene dato in prestito ad altri, consegnarlo completo di istruzioni per prevenire l'utilizzo improprio del prodotto e possibili lesioni.
- Durante l'utilizzo della macchina, indossare sempre scarpe resistenti e pantaloni lunghi.
- Verificare sempre l'appoggio in caso di pendenze e fare sempre attenzione a camminare e non correre.

CONSERVARE QUESTE ISTRUZIONI!

INTRODUZIONE

Congratulazioni per aver scelto un decespugliatore cordless. È stato ideato, progettato e realizzato per offrire la migliore affidabilità e prestazione possibile.

Se dovessero verificarsi problemi di difficile rimedio, si prega di contattare il concessionario Honda autorizzato di zona.

Questo manuale contiene informazioni importanti relative alla sicurezza di montaggio, funzionamento e manutenzione del decespugliatore. Leggere attentamente le istruzioni prima di utilizzare il decespugliatore. Conservare il presente manuale a portata di mano in modo da poterlo consultare in qualsiasi momento.

NUMERO DI SERIE _____ DATA DI ACQUISTO _____
ANNOTARE SIA IL NUMERO DI SERIE CHE LA DATA DI ACQUISTO
E CONSERVARLI IN LUOGO SICURO PER RIFERIMENTO FUTURO

SPECIFICHE TECNICHE

Tensione	56 V 		
Velocità in assenza di carico	0-5.800 /min		
Meccanismo di taglio	Testina "batti e vai"		
Diametro filo	2,4 mm		
Larghezza di taglio	38 cm		
Peso (senza pacco batterie)	3,04 kg		
Livello di potenza acustica misurata L_{WA}	89 dB (A)		
Livello di pressione acustica all'orecchio dell'operatore L_{PA}	75,9 dB (A)	$K_{PA} = 2,5$ dB (A)	
Livello di potenza acustica garantita L_{WA} (misurata conformemente alla norma 2000/14/CE)	93 dB (A)		
Vibrazione a_h	Impugnatura posteriore	1,011 m/s ²	$K = 1,5$ m/s ²
	Impugnatura anteriore	1,242 m/s ²	$K = 1,5$ m/s ²

- Il valore totale dichiarato delle vibrazioni è stato misurato in conformità a un metodo di prova standard e può essere utilizzato per il confronto tra utensili;
- Il valore totale dichiarato può anche essere usato per una valutazione preliminare dell'esposizione alle vibrazioni.

AVVISO: L'emissione di vibrazioni durante l'uso effettivo dell'utensile elettrico può essere diversa dal valore dichiarato di utilizzo. Per garantire la propria protezione, nelle reali condizioni di utilizzo l'utente deve indossare guanti e protezioni per le orecchie.

IDENTIFICAZIONE DELLA MACCHINA

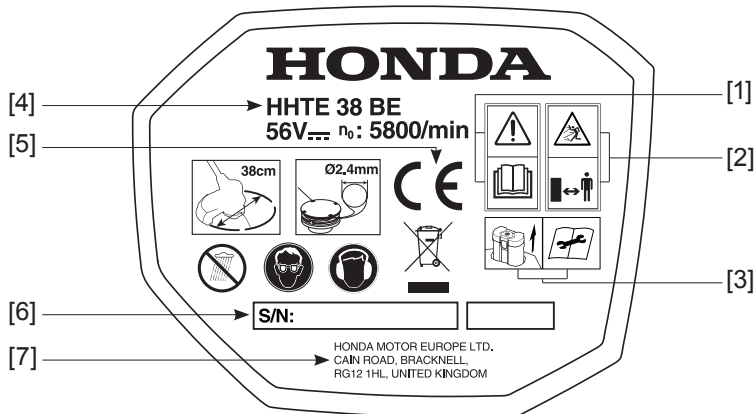

- [1] **ATTENZIONE:** Leggere il manuale d'uso prima di utilizzare la macchina.
- [2] **ATTENZIONE:** Pericolo di proiezione. Assicurarsi che persone e animali si trovino a una distanza minima di 15 m quando si utilizza la macchina.
- [3] **ATTENZIONE:** Rimuovere il pacco batterie.
- [4] Modello – Tipo.
- [5] Marchio di conformità secondo le direttive CE.
- [6] Numero di serie.
- [7] Nome e indirizzo del produttore.

MONTAGGIO

⚠ ATTENZIONE: In presenza di parti danneggiate o mancanti, non utilizzare il presente prodotto fino a quando le parti non sono state sostituite. L'utilizzo di questo prodotto con componenti danneggiati o mancanti può comportare gravi lesioni personali.

⚠ ATTENZIONE: Non tentare di modificare questo prodotto o creare accessori non prescritti per l'uso con questo decespugliatore. Tali alterazioni o modifiche costituiscono utilizzo improprio e possono causare condizioni pericolose e conseguenti potenziali gravi lesioni personali.

⚠ ATTENZIONE: Per evitare avviamenti accidentali che potrebbero causare gravi lesioni personali, rimuovere sempre il pacco batterie dall'utensile durante il montaggio dei componenti.

DISIMBALLAGGIO

- Il prodotto deve essere assemblato.
- Rimuovere con cautela il prodotto ed eventuali accessori dalla scatola. Accertarsi che la confezione comprenda tutti i particolari elencati.
- Controllare attentamente l'utensile per accertarsi che durante la spedizione non si siano verificate rotture o danni.
- Non eliminare il materiale dell'imballaggio finché l'utensile non è stato attentamente controllato e azionato in modo soddisfacente.
- Se eventuali componenti risultano danneggiati o mancanti, si prega di restituire il prodotto presso il luogo di acquisto.

MONTAGGIO DELLA PROTEZIONE

⚠ ATTENZIONE: In fase di montaggio o sostituzione della protezione, indossare sempre i guanti. Prestare attenzione alla lama della protezione e proteggere le mani dal rischio di taglio.

⚠ ATTENZIONE: Rimuovere sempre il pacco batterie dal prodotto quando si assemblano componenti, si effettuano regolazioni, operazioni di pulizia o quando il prodotto non viene utilizzato.

1. Rimuovere il pacco batterie dal decespugliatore.
2. Sollevare la testina del decespugliatore e rivolgerla verso il basso, fare scorrere la protezione sotto la scatola del motorino, ma sopra la parte di plastica a cui la scatola è collegata (Fig. 2)
3. Bloccare la protezione in posizione con le viti fornite (Fig. 3).

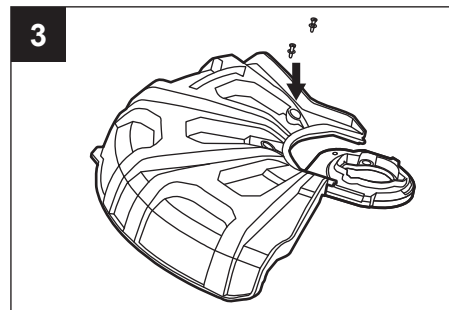
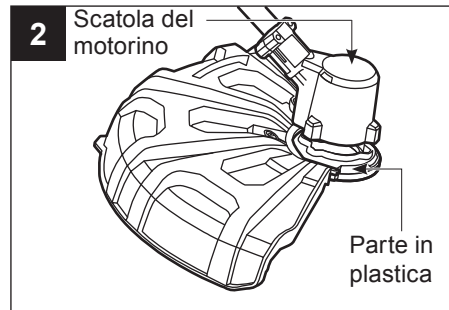
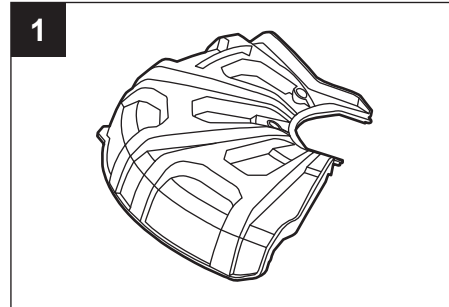

MONTAGGIO E REGOLAZIONE DELL'IMPUGNATURA ANTERIORE

⚠ ATTENZIONE: Rimuovere sempre il pacco batterie dal prodotto quando si assemblano componenti, si effettuano regolazioni, operazioni di pulizia o quando il prodotto non viene utilizzato.

1. Rimuovere il pacco batterie dal decespugliatore.
2. Allentare manualmente il dado ad alette e rimuoverlo dall'impugnatura insieme al perno di blocco e al morsetto (Fig. 4).
3. Allineare la fessura dell'impugnatura anteriore all'albero e spingere l'impugnatura in posizione, come indicato in Fig. 5.

⚠ ATTENZIONE: Fissare l'impugnatura anteriore esclusivamente davanti al manicotto morbido dell'albero.

4. Inserire il morsetto nella fessura dell'impugnatura anteriore e spingerlo in posizione, come indicato in Fig. 6.

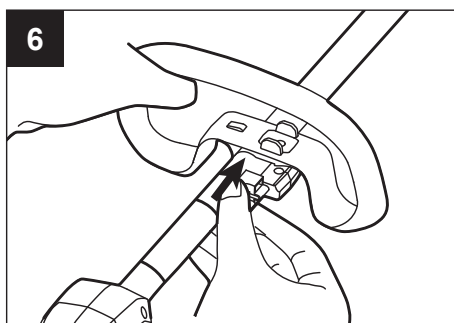
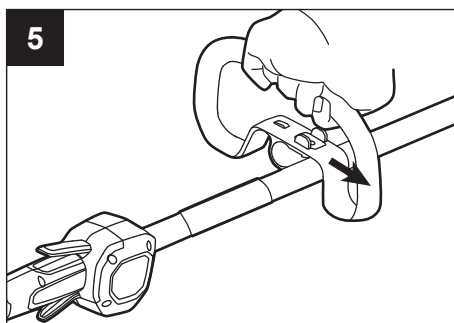
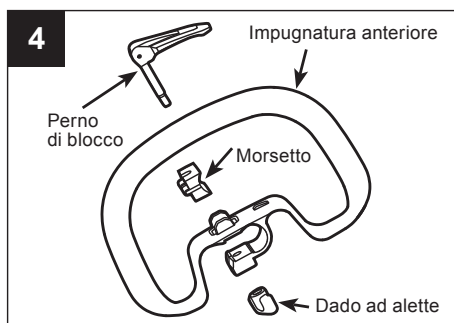

IT

5. Inserire il perno di blocco e bloccarlo con il dado ad alette, ruotare l'impugnatura anteriore verso l'alto in modo che sia rivolta verso la parte superiore del manico, come indicato in Fig. 7.
6. Regolare la posizione dell'impugnatura anteriore tra l'alloggiamento del manicotto morbido e l'etichetta di avvertenza sull'albero (Fig. 8). Gli utenti di bassa statura possono regolare l'impugnatura a una posizione più bassa (lontano dal corpo), mentre gli utenti più alti possono regolare l'impugnatura a una posizione più alta (verso il corpo). L'impugnatura deve essere regolata in modo tale che il braccio in avanti sia dritto quando si utilizza il decespugliatore.
7. Bloccare la leva del perno di blocco (Fig. 9).

⚠ ATTENZIONE: Non utilizzare mai l'utensile se la protezione non è saldamente in posizione. La protezione deve sempre essere presente sull'utensile al fine di proteggere l'utente! Una volta fissata la protezione, non tentare mai di rimuoverla o regolarla; se è necessario sostituirla, l'operazione deve essere effettuata da un tecnico professionista qualificato!

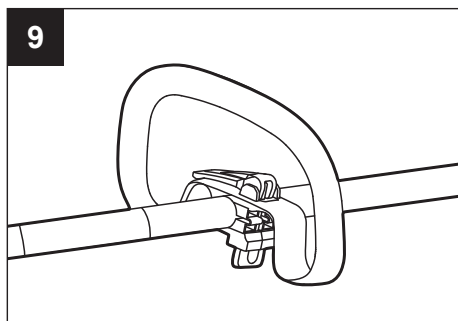
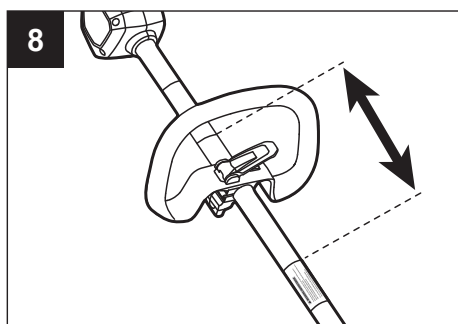
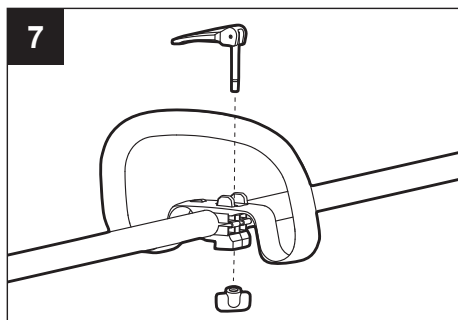

CONTENUTO DELLA CONFEZIONE

IT

NOME COMPONENTE	QUANTITÀ
Decespugliatore	1
Protezione	1
Gruppo impugnatura anteriore	1
Manuale d'uso e manutenzione	1
Vite filettata	2
Spallaccio	1

DESCRIZIONE

CONOSCI IL TUO DECESPUGLIATORE (Fig. 10)

10

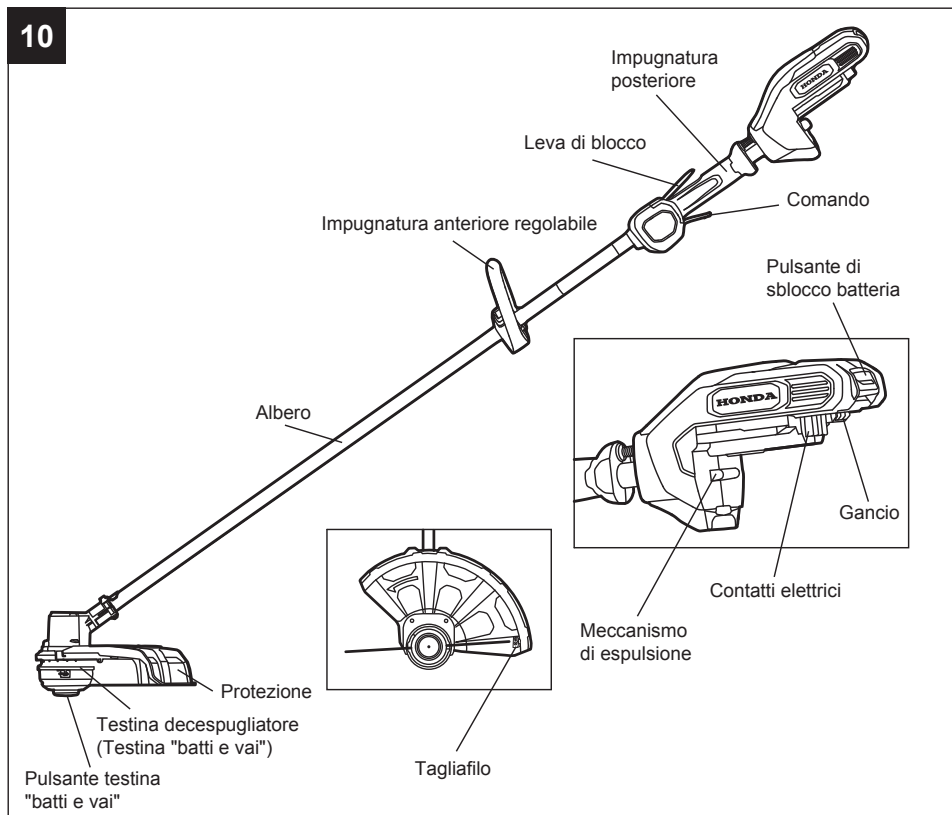

⚠ ATTENZIONE: Non utilizzare mai l'utensile se la protezione non è saldamente in posizione. La protezione deve sempre essere presente sull'utensile al fine di proteggere l'utente.

⚠ ATTENZIONE: Per un uso sicuro di questo prodotto è necessario comprendere le informazioni riportate sul dispositivo e in questo manuale d'uso e manutenzione oltre a conoscere il progetto a cui si opera. Prima di usare questo prodotto, familiarizzare con tutte le caratteristiche di funzionamento e le norme di sicurezza.

IMPUGNATURA ANTERIORE REGOLABILE

Per controllare agevolmente il decespugliatore in fase di taglio.

IMPUGNATURA POSTERIORE

L'impugnatura ergonomica ad elevato grip migliora il comfort e la presa.

COMANDO

Per accendere e spegnere il decespugliatore e regolare la velocità della testina del decespugliatore.

LEVA DI BLOCCO

Contribuisce a impedire attivazioni accidentali o non autorizzate del comando. È necessario premerla per poter attivare il comando.

ALBERO

Racchiude e protegge i cavi tra il motorino e l'impugnatura posteriore.

TESTINA “BATTI E VAI” (TESTINA DI TAGLIO)

Il dispositivo di taglio per tagliare l'erba.

PULSANTE TESTINA “BATTI E VAI”

Durante l'utilizzo del decespugliatore, battere leggermente il pulsante sul terreno per fare uscire il filo.

PROTEZIONE

Progettata per ridurre il rischio di lesioni causate da corpi estranei scagliati all'indietro verso l'operatore dal dispositivo di taglio, a causa di un contatto con il dispositivo di taglio stesso.

TAGLIAFILO

Lama di acciaio sulla protezione che mantiene il filo alla lunghezza adeguata.

PULSANTE DI SBLOCCO BATTERIA

Premere per sbloccare il pacco batterie dall'utensile.

GANCIO

Blocca il pacco batterie durante l'installazione sull'utensile.

MECCANISMO DI ESPULSIONE

Aiuta la rimozione della batteria.

FUNZIONAMENTO

⚠ ATTENZIONE: Prestare sempre la massima attenzione anche dopo aver familiarizzato con il prodotto. È importante ricordare che una disattenzione di una frazione di secondo è sufficiente a causare gravi lesioni.

⚠ ATTENZIONE: Indossare sempre la protezione per gli occhi con schermi laterali e la protezione per l'udito. La mancata osservanza di questa norma può comportare lesioni oculari dovute a oggetti scagliati o altre possibili lesioni gravi.

⚠ ATTENZIONE: Non utilizzare applicazioni o accessori non consigliati dal produttore del presente prodotto. L'uso di attrezzi o accessori non prescritti può comportare gravi lesioni personali.

⚠ ATTENZIONE: Utilizzare il decespugliatore equipaggiato con il filo adeguato atto esclusivamente a tagliare erba e materiale simile.

PER INSTALLARE/RIMUOVERE IL PACCO BATTERIE (Fig. 11 e 12)

⚠ ATTENZIONE: Rimuovere sempre il pacco batterie dal prodotto quando si assemblano componenti, si effettuano regolazioni, operazioni di pulizia o quando il prodotto non viene utilizzato. La rimozione del pacco batterie previene l'avviamento accidentale che potrebbe causare gravi lesioni personali.

NOTA: Ricaricare completamente il pacco batterie prima di utilizzarlo la prima volta.

Per installare (Fig. 11)

- Allineare le guide del pacco batterie alle fessure di attacco nell'alloggiamento batterie del decespugliatore.
- Premere il pacco batterie verso la testina di taglio fino a farlo scattare in posizione.

NOTA: Prima di avviare il funzionamento, accertarsi che il gancio sul decespugliatore scatti in posizione e che il pacco batterie sia fissato all'utensile.

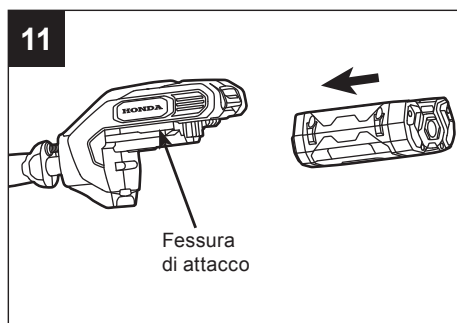

Per rimuovere (Fig. 12)

⚠ ATTENZIONE: Quando si preme il pulsante di rilascio della batteria, prestare sempre attenzione ai propri piedi e ai bambini o agli animali nelle vicinanze. La caduta del pacco batterie può provocare gravi lesioni. Non rimuovere MAI il pacco batterie in posizione elevata.

- Tenere il pacco batterie nel palmo della mano.
- Premendo il pulsante di sblocco batteria con il pollice, il pacco batterie si disinserisce dal gancio.
- Afferrare il pacco batterie e rimuoverlo dal decespugliatore.

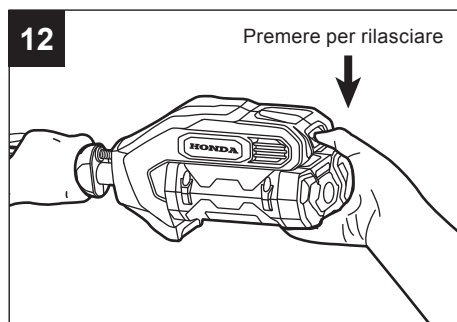
**TENERE IL DECESPUGLIATORE**

⚠ ATTENZIONE: Indossare indumenti adeguati al fine di ridurre il rischio di lesioni durante il funzionamento dell'utensile. Non indossare indumenti larghi o gioielli. Indossare protezioni per gli occhi e per le orecchie/l'udito. Indossare pantaloni lunghi per lavori pesanti, stivali e guanti. Non indossare pantaloni corti, sandali e non camminare a piedi nudi.

Prima di mettere in funzione l'unità, mettersi nella posizione di lavoro e verificare che:

- L'operatore indossi le protezioni per gli occhi e indumenti adeguati.
- Il braccio della mano che tiene l'impugnatura posteriore sia leggermente piegato a livello del gomito.
- L'altro braccio sia dritto e la relativa mano tenga l'impugnatura anteriore.
- La testina del decespugliatore sia parallela al suolo e venga a contatto agevolmente con il materiale da tagliare senza che l'operatore sia costretto a piegarsi (Fig. 13).



AVVIO/ARRESTO DEL DECESPUGLIATORE

Prima di avviare il decespugliatore

- Accertarsi di avere un appoggio stabile e bilanciato.
- Stare in posizione eretta e tenere il decespugliatore con una posizione rilassata.
- Accertarsi che il filo di taglio non tocchi il terreno o altri oggetti.
- Tenere il decespugliatore con entrambe le mani: Una mano sull'impugnatura posteriore e una sull'impugnatura anteriore.

Per avviare il decespugliatore (Fig. 14)

1. Premere e mantenere premuta la leva di blocco. Premere il comando per avviare il decespugliatore.
2. La velocità di rotazione del filo è controllata tramite il variatore di velocità. Maggiore è la pressione applicata sul comando, maggiore è la velocità di taglio; minore è la pressione applicata sul comando, minore è la velocità di taglio. Regolare la velocità a seconda dell'attività da svolgere.

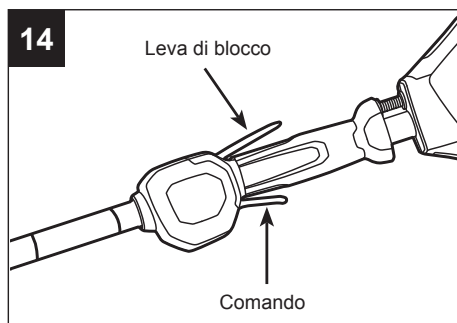

AVVISO: Il motorino funziona esclusivamente quando la leva di blocco e il comando vengono azionati contemporaneamente.

Per arrestare il decespugliatore

Rilasciare la leva di blocco e il comando per arrestare il decespugliatore.

⚠ ATTENZIONE: Togliere sempre il pacco batterie dal decespugliatore durante le pause di lavoro e al termine del lavoro.

USARE IL DECESPUGLIATORE

⚠ ATTENZIONE: Al fine di evitare gravi lesioni personali, indossare sempre occhiali di protezione quando si lavora con questa unità. In luoghi polverosi, indossare una mascherina.

Liberare l'area da tagliare prima di ciascun utilizzo. Rimuovere tutti gli oggetti come pietre, vetri rotti, chiodi, fili metallici o tubi che possono essere scagliati o possono intrappolarsi nel dispositivo di taglio. Fare allontanare dall'area da bambini, persone e animali. Come minimo, tenere tutti i bambini, le persone e gli animali ad almeno 15 m di distanza; è possibile che permanga un rischio per le persone a causa di oggetti scagliati. Le altre persone dovrebbero essere invitate a indossare protezioni per gli occhi. Se qualcuno si avvicina, arrestare immediatamente il motorino e il dispositivo di taglio.

⚠ ATTENZIONE: Per evitare gravi lesioni personali, rimuovere il pacco batterie dall'utensile prima di effettuare la manutenzione, la pulizia, la sostituzione degli accessori o la rimozione di materiale dall'unità.

Prima di ogni utilizzo controllare che non vi siano parti danneggiate/ usurate

Controllare la testina “batti e vai”, la protezione e l'impugnatura anteriore e sostituire le parti incrinate, deformate, piegate o comunque danneggiate.

Il tagliafilo sul bordo della protezione col tempo può smussarsi. Si consiglia di affilarlo periodicamente per mezzo di una lima o di sostituirlo con una lama nuova.

⚠ ATTENZIONE: Indossare sempre i guanti per montare la protezione, affilare la lama o sostituirla. Prestare attenzione alla lama della protezione e proteggere le mani dal rischio di taglio.

Dopo ogni utilizzo, pulire il decespugliatore.

⚠ ATTENZIONE: Per evitare gravi lesioni personali, rimuovere il pacco batterie dall'utensile prima di effettuare la manutenzione, la pulizia, la sostituzione degli accessori o la rimozione di materiale dall'unità.

- Per pulire l'utensile, utilizzare esclusivamente un panno umido. Non fare entrare liquidi all'interno dell'utensile; non immergere mai le parti dell'utensile in un liquido.
- Pulire l'unità con un panno pulito, asciutto e morbido.

⚠ AVVERTENZA: Eventuali ostruzioni nelle bocchette impediranno all'aria di fluire nella scatola del motorino con conseguente surriscaldamento o danneggiamento del motorino.

⚠ ATTENZIONE: Non usare mai acqua per pulire il decespugliatore. Evitare di usare solventi durante la pulizia delle parti in plastica. La maggior parte delle materie plastiche vengono danneggiate da vari tipi di solventi in commercio. Utilizzare panni puliti per rimuovere sporczia, polvere, olio, grasso, ecc.

IT

Suggerimenti per risultati di taglio ottimali (Fig. 16)

- L'angolo giusto a cui tenere il dispositivo di taglio è parallelo al suolo.
- Questo decespugliatore permette di appoggiare il pulsante della testina sul terreno per lavorare in modo più confortevole.
- Non forzare il decespugliatore.
Lasciare che sia la punta stessa del filo a tagliare (soprattutto lungo i muri). L'utilizzo di una parte maggiore del filo riduce l'efficienza del taglio e può causare il sovraccarico del motorino.
- L'altezza di taglio è determinata dalla distanza del filo dalla superficie del prato.
- L'erba che supera 200 mm deve essere tagliata procedendo dall'alto verso il basso con piccoli incrementi al fine di evitare l'usura prematura del filo o la resistenza del motorino.
- Muovere lentamente il decespugliatore dentro e fuori dalla zona che si sta tagliando, tenendo il decespugliatore all'altezza di taglio desiderata. Può essere un movimento avanti/indietro o laterale. Tagliando sezioni più brevi si ottengono i risultati migliori.
- Tagliare esclusivamente quando l'erba è asciutta.
- Eventuali cavi e staccionate possono causare ulteriori usure o rotture del filo. La pietra e i muri di mattoni, i marciapiedi e il legno possono usurare i fili rapidamente.
- Evitare alberi e cespugli. La corteccia degli alberi, le modanature in legno, i rivestimenti laterali e i paletti da recinzione possono essere facilmente danneggiati dai fili.

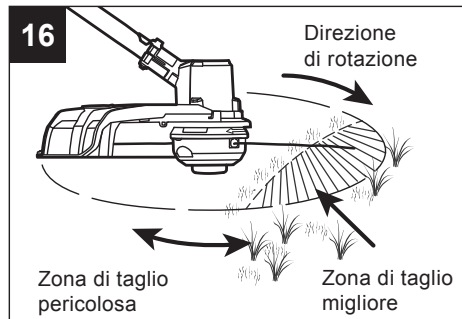

REGOLAZIONE DELLA LUNGHEZZA DEL FILO

La testina “batti e vai” consente all'operatore di liberare più filo senza arrestare il motorino. Quando il filo risulta sfilacciato o usurato, è possibile liberare filo extra sbattendo leggermente il pulsante della testina sul terreno mentre si utilizza il decespugliatore (Fig. 17).

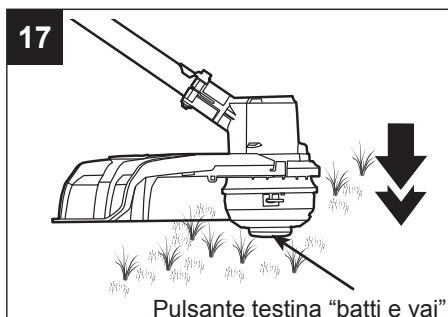

AVVISO: Tenere sempre il filo completamente esteso. Il rilascio del filo diventa più difficoltoso man mano che questo si accorcia.

⚠ ATTENZIONE: Non rimuovere o modificare il gruppo tagliafilo. Un'eccessiva lunghezza del filo provoca il surriscaldamento del motorino e può comportare gravi lesioni personali.

Per ottenere risultati ottimali, battere il pulsante della testina sulla terra nuda o su un terreno duro. Se si tenta di rilasciare il filo sull'erba alta, il motorino potrebbe surriscaldarsi. Tenere sempre il filo completamente esteso. Il rilascio del filo diventa più difficoltoso man mano che questo si accorcia.

SOSTITUZIONE DEL FILO

AVVISO: Utilizzare sempre filo di nylon di diametro 2,4 mm originale Honda. L'utilizzo di un filo diverso da quello specificato può causare il surriscaldamento o il danneggiamento del decespugliatore.

⚠ ATTENZIONE: Non utilizzare mai fili, cavi, corde, ecc. rinforzati in metallo, in quanto possono spezzarsi ed essere espulsi come pericolosi proiettili.

Il filo può essere sostituito in due modi:

1. Avvolgere il nuovo filo intorno alla bobina.
2. Montare una bobina pre-avvolta.

Avvolgere il nuovo filo intorno alla bobina

⚠ ATTENZIONE: Pervitare gravi lesioni personali, rimuovere il pacco batterie dall'utensile prima di effettuare la manutenzione, la pulizia, la sostituzione degli accessori o la rimozione di materiale dall'unità.

1. Premere le linguette di sgancio alla base della bobina e rimuovere il fermo della bobina estraendolo senza piegarlo (Fig. 18).
2. Rimuovere la bobina. Utilizzare un panno pulito per pulire la superficie interna del fermo e della base della bobina.

AVVISO: Pulire sempre il fermo della bobina, la bobina e la base della bobina prima di rimontare la testina del decespugliatore.

3. Controllare se il fermo della bobina, la bobina e la base della bobina sono usurati. Se necessario, sostituire le parti usurate.
4. Prendere circa 6 m di filo nuovo. Piegarlo a metà, quindi regolarlo in modo che un'estremità sia 11 cm più lunga dell'altra (Fig. 19).
5. Agganciare la parte piegata del filo a una delle fessure della bobina (Fig. 20).
6. Avvolgere il filo sulla bobina, in modo da formare due strati uniformi e stretti. Avvolgere il filo nella direzione indicata sulla bobina (Fig. 20).

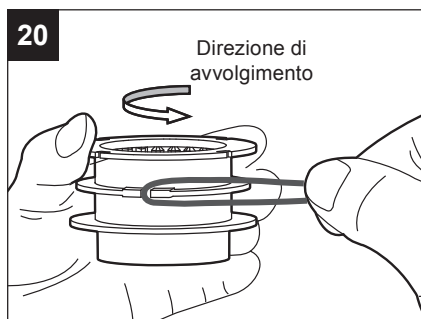
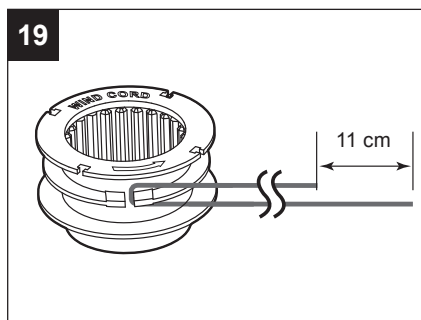
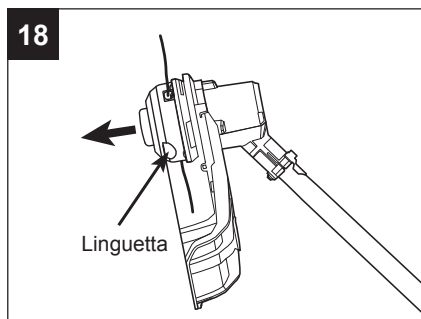

AVVISO: Il mancato avvolgimento nella direzione indicata causa il malfunzionamento della testina del decespugliatore.

IT

7. Inserire le estremità del filo in due tacche opposte della bobina, lasciando una sporgenza di circa 15 cm (Fig. 21).
8. Allineare le tacche della bobina da cui sporge il filo con gli occhielli del fermo della bobina e posizionare la bobina nel fermo (Fig. 22).

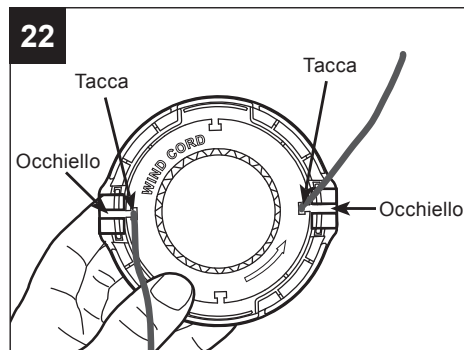
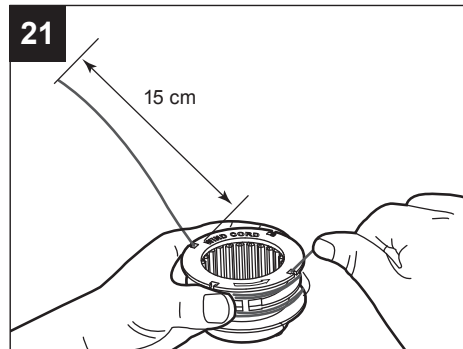

9. Tenendo la bobina e il rispettivo fermo, afferrare un'estremità del filo e tirarla al fine di liberare il filo dalla tacca attraverso l'occhiello. Ripetere l'operazione con l'altra estremità (Fig. 23).

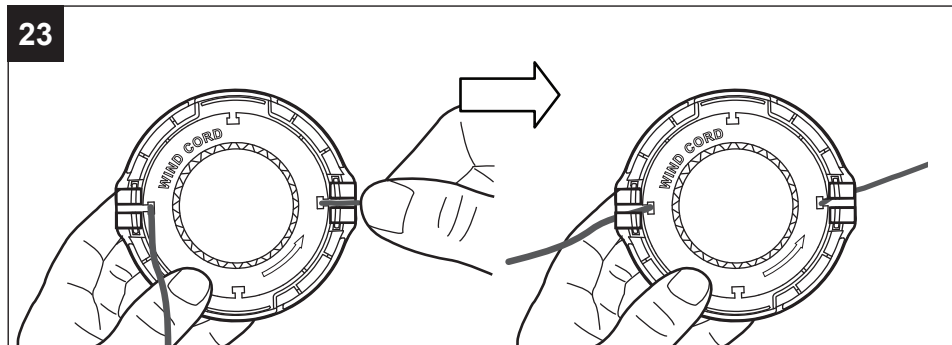

10. Con la base della bobina rivolta verso il basso, allineare le fessure del fermo della bobina con le linguette alla base della bobina e premere uniformemente il fermo fino a farlo scattare in posizione (Fig. 24).

AVVISO: Accertarsi che le linguette alla base della bobina scattino in posizione, in modo che la bobina non esca durante il funzionamento.

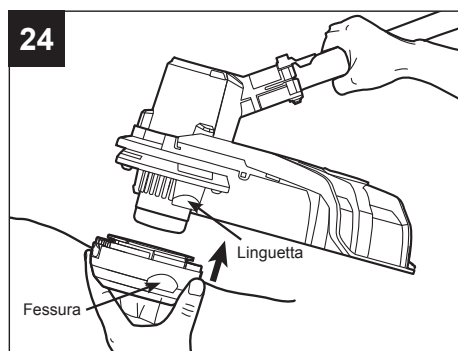

Montare una bobina pre-avvolta

⚠ ATTENZIONE: Per evitare gravi lesioni personali, rimuovere il pacco batterie dall'utensile prima di effettuare la manutenzione, la pulizia, la sostituzione degli accessori o la rimozione di materiale dall'unità.

1. Premere le linguette di sgancio alla base della bobina e rimuovere il fermo estraendolo senza piegarlo (Fig. 18).
2. Rimuovere la bobina. Utilizzare un panno pulito per pulire la superficie interna del fermo e della base della bobina.
3. Controllare se il fermo della bobina, la bobina e la base della bobina sono usurati. Se necessario, sostituire le parti usurate.
4. Posizionare una bobina pre-avvolta sul fermo della bobina.

5. Allineare le tacche della bobina da cui sporge il filo con gli occhielli del fermo della bobina e posizionare la bobina nel fermo (Fig. 22).
6. Tenendo la bobina e il rispettivo fermo, afferrare un'estremità del filo e tirarla al fine di liberare il filo dalla tacca attraverso l'occhiello. Ripetere l'operazione con l'altra estremità (Fig. 23).
7. Con la base della bobina rivolta verso il basso, allineare le fessure del fermo della bobina con le linguette alla base della bobina e premere uniformemente il fermo fino a farlo scattare in posizione (Fig. 24).

AVVISO: Accertarsi che le linguette alla base della bobina scattino in posizione, in modo che la bobina non esca durante il funzionamento.

MANUTENZIONE

⚠ ATTENZIONE: Durante la manutenzione, utilizzare esclusivamente ricambi identici. L'uso di altri componenti può creare pericoli o causare danni al prodotto. Controllare la macchina e sottoporla a manutenzione regolarmente. Per garantire la sicurezza e l'affidabilità, tutte le riparazioni devono essere effettuate da un tecnico professionista qualificato.

⚠ ATTENZIONE: Gli utensili a batteria non devono essere collegati a una presa elettrica; pertanto, sono sempre in condizioni operative. Per evitare gravi lesioni personali, prendere ulteriori precauzioni e prestare maggiore attenzione in fase di manutenzione, intervento o sostituzione del dispositivo di taglio o di altri accessori.

⚠ ATTENZIONE: Per evitare gravi lesioni personali, rimuovere il pacco batterie dall'utensile prima di effettuare la manutenzione, la pulizia, la sostituzione degli accessori o la rimozione di materiale dall'unità.

PULIZIA DELL'UNITÀ

- Pulire l'unità con un panno umido.
- Non utilizzare detergenti forti sulla scatola di plastica o sull'impugnatura. Essi possono subire danni causati da determinati oli aromatici, come il pino e il limone, e da solventi quali il cherosene. L'umidità può inoltre provocare un pericolo di scosse. Rimuovere eventuali tracce di umidità con un panno morbido e asciutto.
- Utilizzare una piccola spazzola o l'aria di scarico della spazzola di un piccolo aspirapolvere per pulire le bocchette di aerazione dell'albero.
- Tenere le bocchette di aerazione prive da ostruzioni.

IT

RIPORRE L'UNITÀ

- Rimuovere il pacco batterie dal decespugliatore quando non è in uso.
- Pulire accuratamente l'utensile prima di riporlo.
- Riporre l'unità in un luogo asciutto e ben ventilato, chiuso a chiave o in posizione elevata, fuori dalla portata dei bambini. Non riporre l'unità sopra o in prossimità di fertilizzanti, carburante o altre sostanze chimiche.

Protezione dell'ambiente



Non smaltire apparecchiature elettriche, caricabatterie e batterie/batterie ricaricabili nei rifiuti domestici!

Secondo la legge europea 2012/19/UE, le apparecchiature elettriche ed elettroniche non più utilizzabili e, secondo la legge europea 2006/66/CE, i pacchi batterie/batterie difettosi o esausti, devono essere smaltiti separatamente.

Se le apparecchiature elettriche vengono smaltite in discariche, le sostanze pericolose possono percolare nelle acque sotterranee ed entrare nella catena alimentare, danneggiando la salute e il benessere delle persone.

RICERCA GUASTI

PROBLEMA	CAUSA	SOLUZIONE
Il decespugliatore non si avvia.	<ul style="list-style-type: none">■ Il pacco batterie non è montato sul decespugliatore.■ Assenza di contatto elettrico tra decespugliatore e batteria.■ Il pacco batterie è esaurito.■ La leva di blocco e il comando non vengono premuti contemporaneamente.	<ul style="list-style-type: none">■ Montare il pacco batterie sul decespugliatore.■ Rimuovere la batteria, controllare i contatti e reinstallare il pacco batterie.■ Ricaricare il pacco batterie.■ Premere e tenere premuta la leva di blocco, quindi premere il comando per avviare il decespugliatore.
Il decespugliatore si arresta in fase di taglio.	<ul style="list-style-type: none">■ La protezione non è montata sul decespugliatore provocando una lunghezza eccessiva del filo e il sovraccarico del motorino.■ Viene utilizzato un filo pesante.■ L'albero del motorino o la testina del decespugliatore sono inceppati dall'erba.■ Il motorino è sovraccarico.■ Il pacco batterie o il decespugliatore sono eccessivamente caldi.■ Il pacco batterie è scollegato dall'utensile.■ Il pacco batterie è esaurito.	<ul style="list-style-type: none">■ Rimuovere il pacco batterie e montare la protezione sul decespugliatore.■ Utilizzare sempre fili autorizzati Honda: 2,4 mm.■ Arrestare il decespugliatore, rimuovere la batteria e rimuovere l'erba dall'albero del motorino e dalla testina del decespugliatore.■ Rimuovere la testina del decespugliatore dall'erba. Il motorino ricomincerà a lavorare non appena il carico sarà rimosso. In fase di taglio, muovere la testina del decespugliatore dentro e fuori dall'erba da tagliare ed eliminare al massimo 20 cm di lunghezza con un unico taglio.■ Lasciare raffreddare il pacco batterie o il decespugliatore fino a far scendere la temperatura sotto i 67°C.■ Reinstallare il pacco batterie.■ Ricaricare il pacco batterie.

<p>La testina del decespugliatore non fa estendere il filo.</p>	<ul style="list-style-type: none"> ■ L'albero del motorino o la testina del decespugliatore sono inceppati dall'erba. ■ Non c'è abbastanza filo sulla bobina. ■ La testina del decespugliatore è sporca. ■ Il filo è attorcigliato sulla bobina. ■ Il filo è troppo corto. 	<ul style="list-style-type: none"> ■ Arrestare il decespugliatore, rimuovere la batteria e rimuovere l'erba dall'albero del motorino e dalla testina del decespugliatore. ■ Rimuovere la batteria e sostituire il filo; seguire le istruzioni contenute nella sezione "SOSTITUZIONE DEL FILO" del presente manuale. ■ Rimuovere la batteria e pulire la bobina, il fermo della bobina e la base della bobina. ■ Rimuovere la batteria, rimuovere il filo dalla bobina e riavvolgerlo; seguire le istruzioni contenute nella sezione "SOSTITUZIONE DEL FILO" del presente manuale. ■ Rimuovere la batteria e tirare i fili mentre si spinge e si rilascia alternativamente il pulsante della testina.
<p>L'erba avvolge la testina del decespugliatore e la scatola del motorino.</p>	<ul style="list-style-type: none"> ■ Taglio di erba alta a livello del terreno. 	<ul style="list-style-type: none"> ■ Tagliare l'erba alta dall'alto verso il basso, eliminando al massimo 20 cm a ogni passaggio per evitare eventuali avvolgimenti.
<p>Il filo non taglia correttamente.</p>	<ul style="list-style-type: none"> ■ Il tagliafilo sul bordo della protezione si è smussato. 	<ul style="list-style-type: none"> ■ Affilare il tagliafilo con una lima o sostituirlo con una lama nuova.

GARANZIA

IT

POLITICA DI GARANZIA HONDA

Si prega di contattare il proprio concessionario Honda autorizzato per i termini e le condizioni complete della Politica di garanzia HONDA.

ELENCO COMPONENTI

DECESPUGLIATORE CORDLESS NUMERO MODELLO HHTE38BE

Il numero del modello è riportato sulla targhetta fissata all'alloggiamento del decespugliatore. Indicare sempre il numero del modello per l'ordinazione di ricambi per questo utensile.

VISTA ESPLOSA

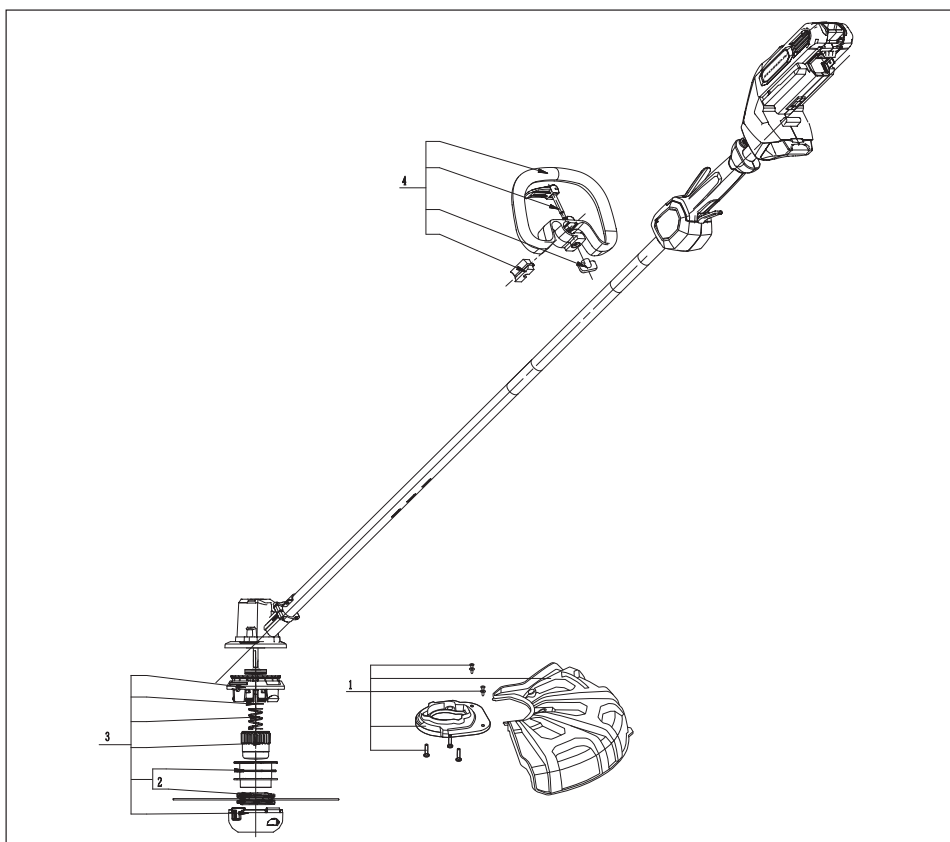

ELENCO COMPONENTI

IT

NUMERO IDENTIFICATIVO	CODICE	DESCRIZIONE	QTÀ
1	76240-VDC-000HE	Gruppo protezione	1
2	72511-VF9-045SL	Filo	1
3	06725-VDC-000HE	Gruppo testina decespugliatore	1
4	53100-VDC-000HE	Gruppo impugnatura anteriore	1

Il colore dei fili di ricambio può variare rispetto all'originale.

HONDA

POWER PRODUCTS

GEBRUIKERSHANDLEIDING

Vertaling van de oorspronkelijke gebruiksaanwijzing

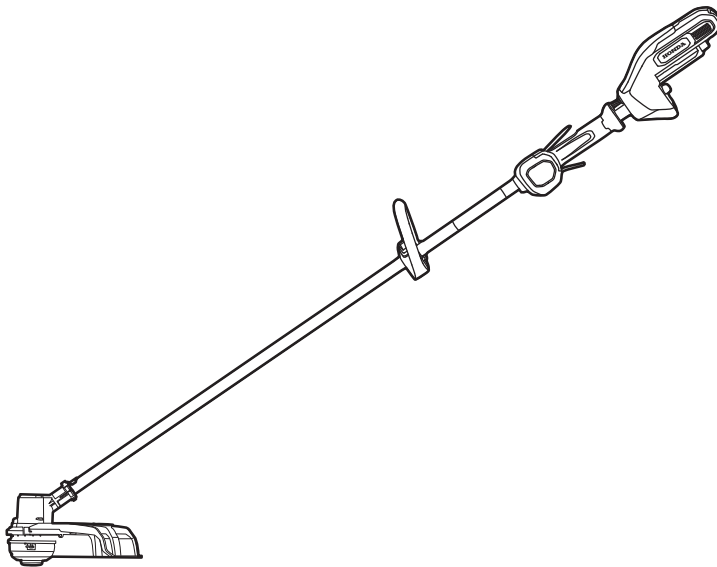

GEBRUIKERSHANDLEIDING

DRAADLOZE GRASTRIMMER

MODELNUMMER HHTE38BE

⚠ WAARSCHUWING: Bestudeer deze gebruikershandleiding alvorens dit product te gebruiken. Als dit niet gebeurt, kan dit leiden tot persoonlijk letsel. Bewaar deze instructies voor toekomstige raadpleging.

3RDCHE02
00X3RDCHE02

INHOUDSOPGAVE

Lees alle instructies	3
Veiligheidssymbolen	4
Veiligheidsvoorschriften	5-12
Inleiding	13
Specificaties	13-14
Identificatie van het apparaat	14
Montage.....	15-18
Paklijst	19
Beschrijving	20-21
Werking	22-31
Onderhoud.....	31-32
Problemen oplossen.....	33-34
Garantie.....	35
Onderdelenlijst.....	36-37
Adressen van grootste Honda-Importeurs.....	38-41
"EU-conformiteitsverklaring" - INHOUDSOVERZICHT	42-46

LEES ALLE INSTRUCTIES!

NL



WAARSCHUWING: Lees de gebruikershandleiding voor u het apparaat gebruikt.

Deze grastrimmer is voorzien van veel functies die het gebruik ervan aangenamer maken. Veiligheid, prestaties en betrouwbaarheid zijn geïntegreerd in het ontwerp van dit product, waardoor het gemakkelijk te onderhouden en bedienen is.

⚠ GEVAAR! Personen die elektronische apparaten als pacemakers gebruiken, dienen contact op te nemen met hun arts(en) voordat zij dit product gebruiken. Als u elektronische apparatuur gebruikt in de buurt van een pacemaker kan dit leiden tot een verstoorde werking of het defect raken van de pacemaker.

⚠ WAARSCHUWING: Laat alle reparaties en vervangingen uitvoeren door een Honda-dealer om de veiligheid en de betrouwbaarheid te waarborgen.

VEILIGHEIDSSYMBOLEN

Veiligheidssymbolen zijn bedoeld om mogelijk gevaar onder uw aandacht te brengen. Lees de veiligheidssymbolen en de bijbehorende uitleg met de nodige zorgvuldigheid door en zorg dat u ze begrijpt. De waarschuwingssymbolen zelf kunnen gevaar niet voorkomen. De instructies en waarschuwingen die zij geven zijn geen vervanging voor correcte maatregelen voor het voorkomen van ongelukken.

⚠ WAARSCHUWING: Zorg dat u alle veiligheidsinstructies in deze gebruikershandleiding leest en begrijpt, met inbegrip van alle veiligheidssymbolen zoals "GEVAAR", "WAARSCHUWING" en "VOORZICHTIG" alvorens dit gereedschap te gebruiken. Het niet of onjuist opvolgen van de volgende aanwijzingen kan leiden tot elektrische schokken en/of ernstig persoonlijk letsel.

BETEKENIS VAN HET SYMBOOL



BETEKENIS VAN HET VEILIGHEIDSSYMBOOL: geeft GEVAAR, WAARSCHUWING of VOORZICHTIG aan. Kan worden gebruikt samen met andere symbolen of pictogrammen.





⚠ WAARSCHUWING! Het gebruik van enig elektrisch gereedschap kan leiden tot vreemde voorwerpen die in uw ogen worden geslingerd, wat kan leiden tot ernstig oogletsel. Draag voor het gebruik van elektrisch gereedschap altijd een veiligheidsbril of een veiligheidsbril met zijbescherming en, indien nodig, een volledig gelaatsmasker. Wij raden een gelaatsmasker aan voor gebruik over een gewone bril of een standaard veiligheidsbril met zijbescherming.



VEILIGHEIDSVOORSCHRIFTEN

Deze pagina beschrijft veiligheidssymbolen die op dit product afgebeeld kunnen zijn. Lees, begrijp en volg alle instructies op het apparaat voordat u probeert dit apparaat te assembleren en bedienen.

	Veiligheidswaarschuwing	Voorzorgsmaatregelen die betrekking hebben op uw veiligheid.
	WAARSCHUWING: Lees de gebruikershandleiding	Bestudeer deze gebruikershandleiding alvorens dit product te gebruiken. Als dit niet gebeurt, kan dit leiden tot persoonlijk letsel.
	Draag oogbescherming!	Draag altijd een veiligheidsbril met zijklepjes of een volledig gelaatsmasker als u dit product gebruikt.
	Draag gehoorbescherming	Draag altijd gehoorbescherming als u dit product gebruikt.
	Diameter van de draad	De diameter van de nylon snijdraad
	Maaibreedte	De max. maaibreedte van de grastrimmer
	Niet aan regen blootstellen	Niet in de regen gebruiken en niet buiten laten liggen als het regent.
	Het batterijpakket verwijderen	Verwijder altijd het batterijpakket uit het product als u onderdelen monteert, aanpassingen uitvoert, het product reinigt of als het product niet wordt gebruikt.

NL

	<p>Snijblad</p>	<p>Gebruik uitsluitend nylondraad van Honda. Gebruik geen metalen 3-tands of 4-tandsmes en gebruik geen zaagblad.</p>
	<p>Weggeslingerde voorwerpen</p>	<p>Tijdens het gebruik kunnen voorwerpen worden weggeslingerd.</p>
	<p>Draag oogbescherming, gehoorbescherming en veiligheidskleding</p>	<p>Draag tijdens het gebruik van het apparaat altijd veiligheidsuitrusting.</p>
 	<p>Houd toeschouwers op afstand</p>	<p>Zorg dat personen en huisdieren op minstens 15 m van de grastrimmer blijven wanneer deze in gebruik is.</p>
<p>V</p>	<p>Volt</p>	<p>Spanning</p>
<p>A</p>	<p>Ampère</p>	<p>Stroom</p>

Hz	Hertz	Frequentie (cycli per seconde)
W	Watt	Vermogen
min	Minuten	Tijd
	Wisselstroom	Soort stroom
	Gelijkstroom	Soort stroom
n_0	Onbelaste snelheid	Rotatiesnelheid, zonder belasting
... /min	Per minuut	Omwentelingen per minuut

BELANGRIJKE VEILIGHEIDSMATREGELEN

⚠ WAARSCHUWING! Om de kans op brand, elektrische schok en persoonlijk letsel tot een minimum te beperken, dient u tijdens het gebruik van grastrimmers altijd de standaard veiligheidsprocedures na te leven, waaronder:

LEES AANDACHTIG DOOR VOORDAT U HET APPARAAT GEBRUIKT

BEWAAR OM LATER TE KUNNEN RAADPLEGEN

⚠ GEVAAR! Vertrouw niet op de isolatie van het apparaat als bescherming tegen een elektrische schok. Verklein de kans op elektrocutie door het apparaat nooit te gebruiken in de buurt van draden of kabels (stroom enz.) die stroom geleiden.

⚠ VOORZICHTIG! Draag tijdens het gebruik geschikte gehoorbescherming. Onder bepaalde omstandigheden en bij langdurig gebruik, kan het geluid afkomstig van dit product leiden tot gehoorverlies.

Training

- Lees deze instructies zorgvuldig door. Maak uzelf vertrouwd met het gebruik en de bediening van het apparaat voordat u aan het werk gaat.
- Laat het apparaat nooit gebruiken door kinderen of personen die deze instructies niet kennen. Het is mogelijk dat plaatselijke verordeningen een minimumleeftijd van de gebruiker voorschrijven.
- Bedenk dat de eigenaar of gebruiker van het apparaat wettelijk aansprakelijk is voor schade of letsel toegebracht aan derden.

Vorbereiding

- Gebruik het apparaat nooit als er mensen, in het bijzonder kinderen of dieren, in de buurt zijn.
- Draag tijdens het gebruik van het apparaat altijd oogbescherming en stevige schoenen.

Werking

- Gebruik het apparaat alleen bij daglicht of goed kunstlicht.
- Gebruik het apparaat niet als de beschermkappen of beschermingen beschadigd zijn, of als deze niet zijn aangebracht.
- Schakel de motor alleen in als handen en voeten zich uit de buurt van het snijblad bevinden.

- Verwijder altijd het batterijpakket uit het product:
 - als u het apparaat onbeheerd achterlaat;
 - voordat u een blokkade verwijdert;
 - voordat u het apparaat controleert, reinigt of repareert;
 - nadat een hard of vreemd voorwerp is geraakt;
 - wanneer het apparaat abnormaal trilt.
- Zorg dat het snijblad geen verwondingen aan uw handen en voeten kan veroorzaken.
- Zorg dat de ventilatieopeningen altijd vrij zijn van vuil.

Onderhoud en opbergen

- Verwijder altijd het batterijpakket van het product voordat u onderhouds- of schoonmaakwerkzaamheden uitvoert.
- Gebruik uitsluitend de door de fabrikant aanbevolen onderdelen en accessoires.
- Voer regelmatig controle- en onderhoudswerkzaamheden aan het apparaat uit. Laat het apparaat uitsluitend repareren door een Honda-dealer.
- Berg het apparaat, als het niet wordt gebruikt, buiten bereik van kinderen op.

Overige veiligheids waarschuwingen

- Vermijd gevaarlijke omgevingen – Gebruik grastrimmers niet op vochtige of natte locaties.
- Schakel de grastrimmer uit of verwijder het batterijpakket als u de grastrimmer onbeheerd achterlaat.
- Gebruik het apparaat niet in de regen.
- Houd kinderen uit de buurt – Houd alle omstanders op veilige afstand van het gebied waarin u werkt.
- Draag geschikte kleding – Draag geen loszittende kleding of sieraden. Ze kunnen vast komen te zitten tussen bewegende onderdelen. Als u buiten werkt, raden wij u aan handschoenen en stevige schoenen te dragen. Bind lang haar samen.
- Draag een veiligheidsbril – Draag in een stoffige omgeving altijd een gelaats- of stofmasker.
- Gebruik het juiste gereedschap – Gebruik het gereedschap uitsluitend waarvoor het is bedoeld.
- Forceer de grastrimmer niet – Het apparaat werkt veel beter en met minder kans op verwondingen als het wordt gebruikt op de snelheid waarvoor het is ontworpen.

- Reik niet te ver – Zorg dat u altijd stevig staat en in evenwicht bent.
- Blijf alert – Let altijd op wat u doet. Gebruik uw gezond verstand. Gebruik de grastrimmer niet als u moe bent.
- Gebruik de grastrimmer niet als u onder de invloed bent van drugs of alcohol.
- Zorg dat de beschermkappen op hun plaats zitten en goed werken.
- Berg de grastrimmer binnen op – Als de grastrimmer niet wordt gebruikt, dient deze binnen te worden opgeborgen op een hooggelegen of vergrendelde plaats – buiten bereik van kinderen.
- Onderhoud de grastrimmer zorgvuldig – Garandeer optimale prestaties en beperk de kans op verwondingen door het snijopzetstuk schoon te houden. Volg de instructies voor het verwisselen van accessoires. Houd uw handen droog, schoon en vrij van olie en vet.
- Controleer beschadigde onderdelen – Voordat u het gebruik van de grastrimmer voortzet, dient een beschermkap of een ander onderdeel dat beschadigd is zorgvuldig gecontroleerd te worden om vast te kunnen stellen of het goed werkt en het werk waarvoor het is bedoeld kan uitvoeren. Controleer de uitlijning van bewegende onderdelen, vastzittende bewegende onderdelen, gebroken onderdelen, montage en enige andere conditie die de werking ervan kan beïnvloeden. Een beschermkap of ander onderdeel dat beschadigd is, moet op de juiste wijze worden gerepareerd of vervangen door een bevoegd servicecentrum, tenzij anders wordt aangegeven in deze handleiding.
- Ontruim het te trimmen gebied voor elk gebruik. Verwijder voorwerpen als stenen, gebroken glas, spijkers, draad of snoer die kunnen worden weggeslingerd of die in het snijopzetstuk verstrikt kunnen raken. Houd mensen en dieren op een veilige afstand van minstens 15 m.
- Controleer het apparaat na gebruik en na een botsing op tekenen van slijtage of schade. Repareer het apparaat zo nodig.
- Houd tijdens het gebruik de handgrepen van de grastrimmer altijd met beide handen stevig vast. Sluit uw vingers en duimen om de handgrepen.
- Voorkom onbedoeld starten – Draag de grastrimmer niet terwijl u uw vinger aan de trekker hebt.
- Gebruik de grastrimmer niet in een explosieve omgeving of in een omgeving met petroleumdampen. Motoren in deze toepassingen ontvonken. En deze vonken kunnen dampen laten ontvlammen.
- Schade aan de grastrimmer – Als u met de grastrimmer tegen een vreemd voorwerp botst of als het apparaat verstrikt raakt, zet u het gereedschap onmiddellijk stop, verwijdert u het batterijpakket van de grastrimmer, controleert u het apparaat op schade en laat u eventuele schade repareren voordat u dit apparaat weer in gebruik neemt. Gebruik het apparaat niet met een kapotte beschermkap of spoel.

- Als het apparaat abnormaal gaat trillen, schakelt u de motor uit, verwijdt u het batterijpakket van de grastrimmer en controleert u onmiddellijk wat de oorzaak van deze trillingen is. Trilling is meestal een waarschuwing dat er een probleem is. Een loszittende kop kan trillen, scheuren of breken en van de grastrimmer schieten. Dit kan leiden tot ernstig of fataal letsel. Zorg dat het snijsysteem goed op zijn plaats is vastgezet. Vervang de kop onmiddellijk als deze losraakt nadat deze op zijn plaats is vastgezet. Gebruik de grastrimmer nooit met een losgeraakt snijsysteem.
- Vervang een gescheurde, beschadigde of versleten snijkop onmiddellijk, zelfs als de schade beperkt is tot kleine scheurtjes. Deze opzetstukken kunnen bij hoge snelheden breken en ernstig of dodelijk letsel veroorzaken.
- Controleer het snijsysteem tijdens het gebruik regelmatig en frequent. Controleer het snijsysteem onmiddellijk als het snijgedrag duidelijk verandert.
- Gebruik uitsluitend door Honda goedgekeurde polymeerdraadaccessoires voor de grastrimmer (Ø 2,4 mm) en grastrimmerdraad dat ontworpen is voor gebruik op dit apparaat. Gebruik geen opzetstukken die niet zijn goedgekeurd voor gebruik met uw Honda-grastrimmer. Het gebruik van dit soort opzetstukken is uiterst gevaarlijk en/of kan de gereedschappen beschadigen.
- Voorkom ernstig letsel door nooit draad of met metaal versterkt snoer of ander materiaal te gebruiken als vervanging van nyloonsnijdraad. Draad kan afbreken en op hoge snelheid weggeslingerd worden in de richting van de gebruiker of omstanders.
- Werk nooit op een ladder of op een andere onstabiele ondergrond om letsel door verlies van evenwicht te voorkomen. Houd de trimmer niet hoger dan taillehoogte vast.
- Indien er situaties optreden die niet staan vermeld in deze handleiding, betracht u voorzichtigheid en gebruikt u uw gezond verstand. Neem voor assistentie contact op met uw erkende Honda-dealer.
- Laad het batterijpakket niet op in de regen of op natte locaties.
- Uitsluitend gebruiken met de hieronder vermelde batterijen en opladers:

BATTERIJPAKKET	OPLADER
HBP20A, HBP40A	HBC550W, HBC210W

- Verwijder het batterijpakket van het apparaat voordat het wordt afgedankt.
- Het batterijpakket moet veilig worden afgevoerd.
- Gooi het batterijpakket niet in het vuur. De cellen kunnen exploderen. Controleer de lokale autoriteiten voor mogelijke speciale voorschriften betreffende afvalverwerking.
- Het batterijpakket niet openen of beschadigen. De vrijgekomen elektrolyt is corrosief en schadelijk voor de huid en ogen. Na het inslikken kan de elektrolyt giftig zijn.

NL

- Ga bij het hanteren van batterijen zorgvuldig te werk, zodat u geen kortsluiting veroorzaakt met geleidende materialen zoals ringen, armbanden en sleutels. Het batterijpakket of de geleider kan oververhitten en brandwonden veroorzaken.
- Gebruik tijdens het onderhoud alleen door Honda goedgekeurde onderdelen. Het gebruik van andere accessoires of opzetstukken kan leiden tot persoonlijk letsel.
- Gereedschappen die op batterijen werken, hoeven niet te worden aangesloten op een stopcontact; daarom verkeren ze altijd in een werkende staat. Wees u bewust van mogelijke gevaren, zelfs als het gereedschap niet in gebruik is. Wees voorzichtig tijdens het uitvoeren van onderhoudswerkzaamheden.
- Niet afwassen met een slang; vermijd dat er water in de motor en elektrische verbindingen komt.
- Bewaar deze instructies. Raadpleeg ze met regelmaat en gebruik ze om anderen die dit gereedschap gebruiken te instrueren. Als u dit gereedschap aan iemand anders uitleent, moet u ook deze instructies meegeven om misbruik van het product en mogelijk letsel te voorkomen.
- Draag altijd stevige schoenen en een lange broek als u het apparaat gebruikt.
- Zorg dat u op hellingen stabiel staat. Loop rustig, loop nooit hard.

BEWAAR DEZE INSTRUCTIES!

INLEIDING

Gefeliciteerd met de aanschaf van uw draadloze grastrimmer. Het apparaat werd ontworpen en geproduceerd om u de beste betrouwbaarheid en prestaties te leveren.

Indien u een probleem ondervindt dat niet eenvoudig is op te lossen, neem dan contact op met uw erkende Honda-dealer ter plaatse.

Deze handleiding bevat belangrijke informatie over de veilige montage, de bediening en het onderhoud van uw grastrimmer. Lees de handleiding nauwkeurig door voordat u de grastrimmer in gebruik neemt. Wij bevelen u aan deze handleiding zodanig op te bergen dat u hem te allen tijde snel kunt raadplegen.

SERIENUMMER _____ AANKOOPDATUM _____
REGISTREER HET SERIENUMMER EN DE AANKOOPDATUM EN BEWAAR
DEZE OP EEN VEILIGE PLEK OM ZE LATER TE KUNNEN INZIEN

SPECIFICATIES

Spanning	56 V 		
Onbelaste snelheid	0-5800/min		
Snijmechanisme	Aantipkop		
Diameter van de draad	2,4 mm		
Maaibreedte	38 cm		
Gewicht (zonder batterijpakket)	3,04 kg		
Gemeten geluidsvermogensniveau L_{WA}	89 dB (A)		
Geluidsniveau op oorhoogte L_{PA}	75,9 dB (A)	$K_{PA} = 2,5$ dB (A)	
Gegarandeerd geluidsvermogensniveau L_{WA} (gemeten conform 2000/14/EC)	93 dB (A)		
Trilling a_h	Achterste handvat	1,011 m/s ²	$K=1,5$ m/s ²
	Voorste handvat	1,242 m/s ²	$K=1,5$ m/s ²

- De genoemde totaalwaarde van de trilling is volgens een standaard testmethode gemeten en kan worden gebruikt om één gereedschap met het andere te vergelijken.
- De genoemde totaalwaarde van de trilling kan ook in een voorafgaande beoordeling van blootstelling worden gebruikt.

ATTENTIE: De werkelijke trillingswaarde bij gebruik van het apparaat kan afwijken van de genoemde trillingswaarde. De gebruiker dient ter bescherming handschoenen en gehoorbescherming te dragen.

IDENTIFICATIE VAN HET APPARAAT

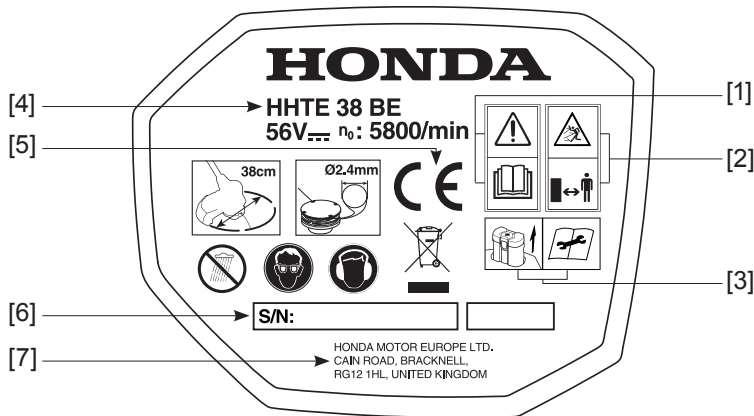

- [1] **WAARSCHUWING:** Lees de gebruikershandleiding voor u het apparaat gebruikt.
- [2] **WAARSCHUWING:** Gevaar voor wegschietende voorwerpen. Houd mensen en dieren op minimaal 15 m afstand als u het apparaat gebruikt.
- [3] **WAARSCHUWING:** Verwijder het batterijpakket.
- [4] Model - Type.
- [5] Conformiteitsmarkering volgens EU-richtlijnen.
- [6] Serienummer.
- [7] Naam en adres van de fabrikant.

MONTAGE

⚠ WAARSCHUWING: Indien onderdelen ontbreken of beschadigd zijn, mag u dit product pas gebruiken na vervanging van deze onderdelen. Dit product gebruiken met beschadigde of ontbrekende onderdelen, kan leiden tot ernstig persoonlijk letsel.

⚠ WAARSCHUWING: Probeer dit product niet te wijzigen of accessoires te creëren die niet voor gebruik met deze grastrimmer worden aanbevolen. Dit soort aanpassingen of wijzigingen wordt als misbruik gezien en kan een gevaarlijke situatie veroorzaken. Dit kan vervolgens leiden tot ernstig persoonlijk letsel.

⚠ WAARSCHUWING: Ter preventie van onbedoeld starten, wat ernstig persoonlijk letsel kan veroorzaken, moet u tijdens het monteren van onderdelen altijd het batterijpakket van het gereedschap verwijderen.

UITPAKKEN

- Dit product vereist montage.
- Verwijder het product en enige accessoires voorzichtig uit de doos. Zorg dat alle items die op de paklijst worden genoemd, aanwezig zijn.
- Inspecteer het gereedschap nauwkeurig om te verzekeren dat tijdens de verzending geen breuk of schade is opgetreden.
- Gooi het verpakkingsmateriaal pas weg als u het gereedschap nauwkeurig hebt geïnspecteerd en naar tevredenheid hebt gebruikt.
- Als enige onderdelen beschadigd zijn of ontbreken, moet u het product naar de plaats van aankoop retourneren.

BESCHERMKAP MONTEREN

⚠ WAARSCHUWING: Draag altijd handschoenen tijdens de montage of het vervangen van de beschermkap. Wees voorzichtig met het mes op de beschermkap en bescherm uw handen tegen snijwonden.

⚠ WAARSCHUWING: Verwijder altijd het batterijpakket van het product als u onderdelen monteert, aanpassingen uitvoert, het product reinigt of als het product niet wordt gebruikt.

1. Verwijder het batterijpakket van de grastrimmer.
2. Til de kop van de grastrimmer op en zorg dat deze naar beneden is gericht. Schuif de beschermkap naar binnen onder de motorbehuizing en over het kunststof onderdeel waaraan het is bevestigd (afb. 2).
3. Vergrendel de beschermkap met de meegeleverde schroeven (afb. 3).

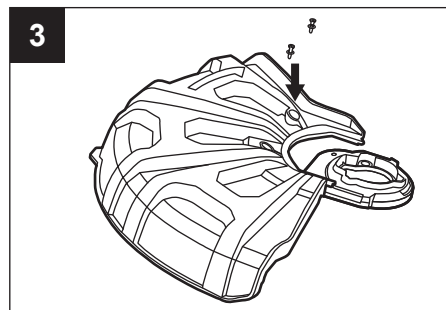
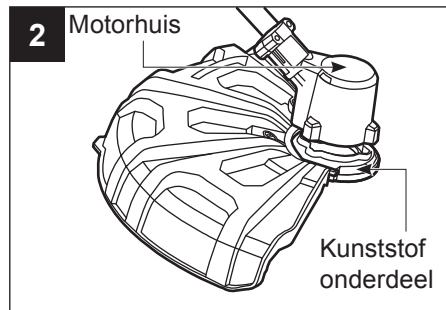
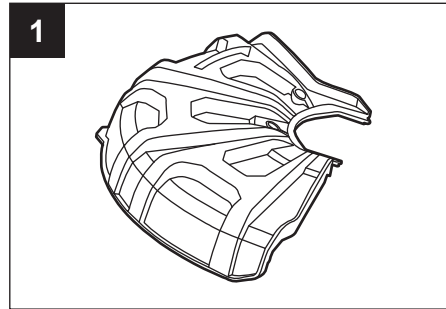

BEUGELHANDGREEP MONTEREN EN AFSTELLEN

⚠ WAARSCHUWING: Verwijder altijd het batterijpakket van het product als u onderdelen monteert, aanpassingen uitvoert, het product reinigt of als het product niet wordt gebruikt.

1. Verwijder het batterijpakket van de grastrimmer.
2. Draai de vleugelmoer met de hand los. Verwijder de vleugelmoer, de borgpen en het klemblok van de handgreep (afb. 4).
3. Lijn de sleuf van de beugelhandgreep uit met de as. Duw de handgreep op zijn plaats, zie afb. 5.

⚠ WAARSCHUWING: Zet de beugelhandgreep alleen vast vóór de zachte beschermlaag op de as.

4. Steek het klemblok in de sleuf van de beugelhandgreep en duw deze op zijn plaats, zie afb. 6.

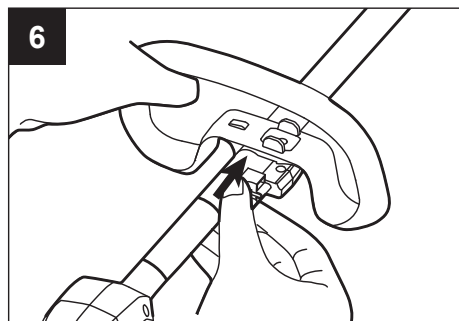
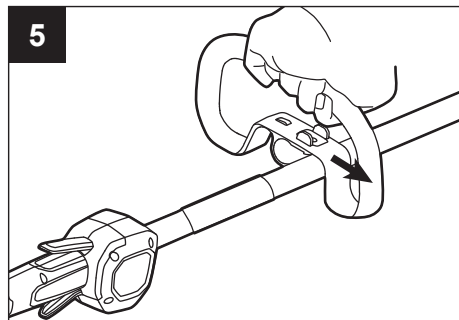
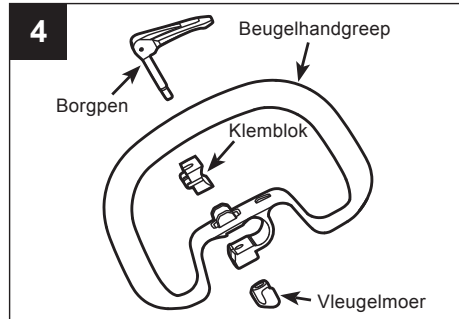

NL

5. Breng de borgpen aan en vergrendel deze met de vleugelmoer. Draai de beugelhandgreep omhoog zodat deze naar de bovenkant van de handgreep is gericht, zie afb. 7.
6. Stel de beugelhandgreep af op een positie tussen de zachte beschermlaag en het waarschuwingsetiket op de as (afb. 8). Minder lange gebruikers kunnen de handgreep lager vastzetten (van u af) en langere gebruikers kunnen de handgreep hoger vastzetten (naar u toe). Zet de handgreep zo vast dat uw onderarm gestrekt is als u de grastrimmer gebruikt.
7. Zet de hendel van de borgpen in de blokkeerstand (afb. 9).

⚠ WAARSCHUWING: Gebruik het gereedschap nooit zonder de beschermkap. De beschermkap moet altijd op het gereedschap aanwezig zijn om de gebruiker te beschermen! Indien de beschermkap werd gemonteerd, laat deze verwijderen, aanpassen of vervangen door een erkende onderhoudsmonteur.

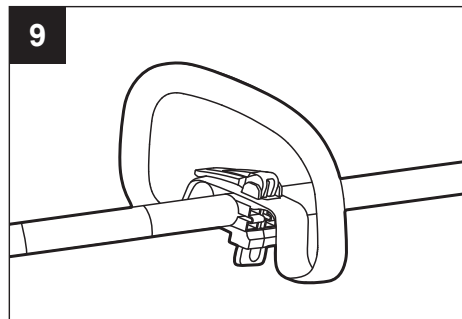
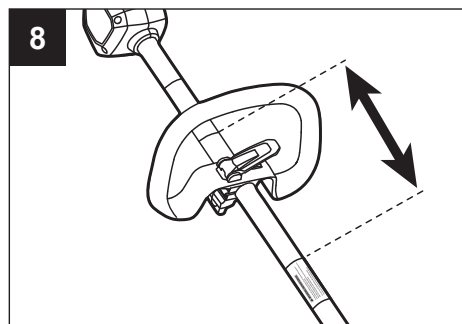
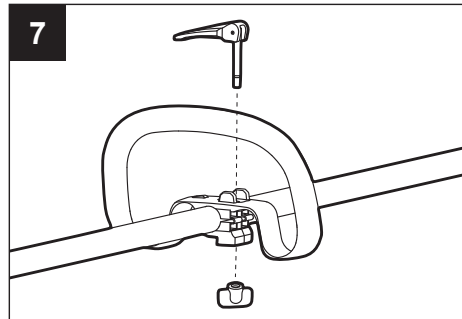

PAKLIJST

NL

BENAMING	AANTAL
Grastrimmer	1
Beschermkap	1
Beugelhandgreep	1
Gebuikershandleiding	1
Tapschroef	2
Schouderband	1

BESCHRIJVING

KEN UW GRASTRIMMER (afb. 10)

10

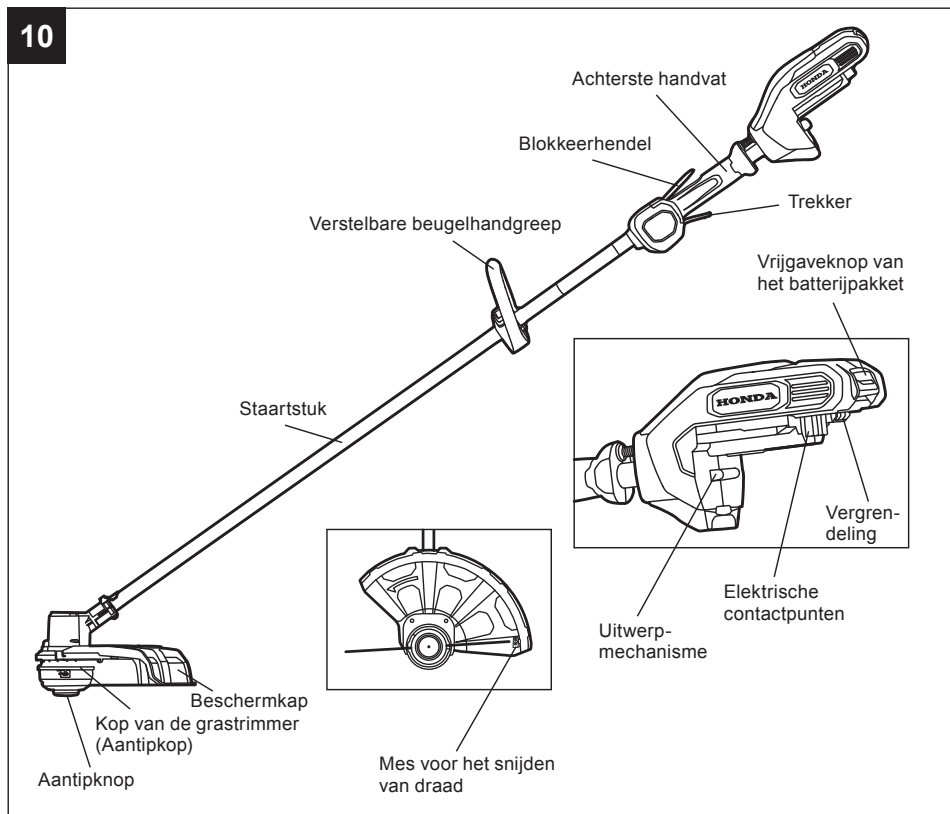

⚠ WAARSCHUWING: Gebruik het gereedschap nooit zonder de beschermkap. De beschermkap moet altijd op het gereedschap aanwezig zijn om de gebruiker te beschermen.

⚠ WAARSCHUWING: Veilig gebruik van dit product vereist inzicht in de informatie over het gereedschap en in deze gebruikershandleiding, evenals kennis over het project dat u wilt uitvoeren. Maak uzelf, voor het gebruik van dit product, bekend met alle bedieningsfuncties en veiligheidsregels.

VERSTELBARE BEUGEL-HANDGREEP

Voor een gemakkelijk gebruik van de grastrimmer.

ACHTERSTE HANDVAT

Ergonomisch handvat met bescherm laag dat het gemak en de grip verbetert.

TREKKER

Voor het in- en uitschakelen van de grastrimmer en het aanpassen van de snelheid van de kop van de grastrimmer.

BLOKKEERHENDEL

Vorkomt onbedoeld activeren van de trekker. De hendel moet worden ingedrukt voordat de trekker kan worden geactiveerd.

AS

Omsluit en beschermt de kabels tussen de motor en de handgreep.

AANTIPKOP (SNIJKOP)

Het opzetstuk voor het maaien van gras.

AANTIPKNOP

Tik lichtjes met de aantipknop op de grond als de grastrimmer in gebruik is om de snijdraad los te maken.

BESCHERMKAP

Ontwikkeld ter aanzienlijke vermindering van de kans op letsel toegebracht door vreemde voorwerpen die door het snijopzetstuk naar de gebruiker worden geslingerd of door contact met het snijopzetstuk.

MES VOOR HET SNIJDEN VAN DRAAD

Stalen mes op de beschermkap die ervoor zorgt dat de snijdraad de juiste lengte heeft.

BATTERIJ-ONTGREDELINGSKNOP

Druk hierop om het batterijpakket van het gereedschap vrij te maken.

VERGREDELING

Vergrendelt het batterijpakket tijdens de installatie ervan op het gereedschap.

UITWERPMECHANISME

Maakt het verwijderen van het batterijpakket gemakkelijker.

WERKING

⚠ WAARSCHUWING: Zorg dat u niet zorgeloos wordt door vertrouwdheid met dit product. Denk eraan dat één onoplettend moment voldoende is om tot ernstig letsel te leiden.

⚠ WAARSCHUWING: Draag altijd oogbescherming met zijbescherming en gehoorbescherming. Als u dit niet doet, kan dit ertoe leiden dat er voorwerpen in uw ogen worden geworpen en kan dit tot ander mogelijk ernstig letsel leiden.

⚠ WAARSCHUWING: Gebruik uitsluitend door de fabrikant van dit product aanbevolen opzetstukken of accessoires. Gebruik van niet aanbevolen hulpstukken of accessoires kan leiden tot ernstig persoonlijk letsel.

⚠ WAARSCHUWING: Gebruik uw grastrimmer met de geschikte snijdraad alleen voor het maaien van gras en gelijksoortig materiaal.

BATTERIJPAKKET INSTALLEREN/VERWIJDEREN (afb. 11 & 12)

⚠ WAARSCHUWING: Verwijder altijd het batterijpakket van het product als u onderdelen monteert, aanpassingen uitvoert, het product reinigt of als het product niet wordt gebruikt. Verwijdering van het batterijpakket voorkomt onbedoeld starten, wat kan leiden tot ernstig persoonlijk letsel.

OPMERKING: Laad het batterijpakket volledig op voor het eerste gebruik.

Installeren (afb. 11)

- Lijn de ribbels van het batterijpakket uit met de montagegleuven in het batterijpakketpoort van de grastrimmer.
- Duw het batterijpakket in de richting van de snijkop tot deze op zijn plaats vastklikt.

OPMERKING: Zorg dat de vergrendeling van de grastrimmer vastklikt en dat het batterijpakket stevig aan het gereedschap is bevestigd voordat u begint te werken.

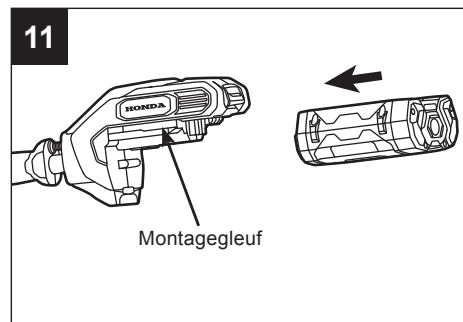

Verwijderen (afb. 12)

⚠ WAARSCHUWING: Zorg dat uw voeten, kinderen en dieren zich uit de buurt van de grastrimmer bevinden als u op de ontgrendelingsknop van het batterijpakket drukt. Als het batterijpakket valt, kan dit leiden tot ernstig letsel. Verwijder het batterijpakket **NOOIT** op een hoge locatie.

- Houd het batterijpakket in de palm van uw hand.
- Als u met uw duim op de ontgrendelingsknop van het batterijpakket drukt, wordt het batterijpakket van de vergrendeling verwijderd.
- Houd het batterijpakket vast en verwijder deze van de grastrimmer.

DE GRASTRIMMER VASTHOUDEN

⚠ WAARSCHUWING: Verklein de kans op letsel door geschikte kleding te dragen als u dit gereedschap gebruikt. Draag geen loszittende kleding of sieraden. Draag oog- en gehoorbescherming. Draag een dikke lange broek, stevige laarzen en dikke handschoenen. Draag geen korte broek of sandalen en loop niet op blote voeten.

Controleer, voordat u aan de slag gaat, met dit apparaat in de bedieningspositie of:

- de gebruiker oogbescherming en geschikte kleding draagt.
- de arm aan de kant van de hand waarmee u de achterste handgreep vasthoudt iets gebogen is bij de elleboog.
- de andere arm, aan de kant van de hand waarmee u de beugelhandgreep vasthoudt, gestrekt is.
- de kop van de grastrimmer zich evenwijdig aan de grond bevindt en het te maaien materiaal raakt zonder dat de gebruiker zich voorover hoeft te buigen (afb. 13).

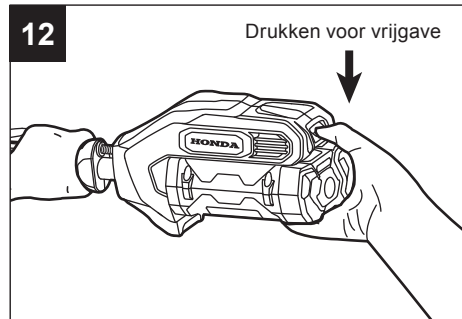

DE GRASTRIMMER STARTEN/STOPPEN

Voordat u de grastrimmer start

- Zorg dat u stevig en stabiel staat.
- Sta rechtop en houd de grastrimmer in een ontspannen houding vast.
- Zorg dat de snijdraad niet in aanraking komt met de grond of enige andere voorwerpen.
- Houd de grastrimmer met beide handen vast: één hand op de achterste handgreep en één hand op de beugel-handgreep.

De grastrimmer starten (afb. 14)

1. Druk de blokkeerhendel omlaag en houd hem in deze positie. Druk de trekker in om de grastrimmer te starten.
2. De draaisnelheid van de snijdraad wordt geregeld met de trekker voor variabele snelheid. Als u harder op de trekker drukt, wordt de maaisnelheid hoger; als u minder druk op de trekker uitoefent, wordt de maaisnelheid lager. Stel de snelheid af op het werk dat u wilt uitvoeren.

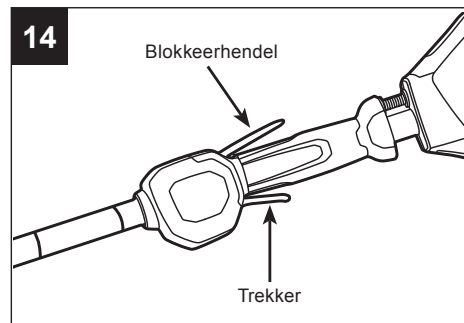

ATENTIE: De motor draait alleen als de blokkeerhendel en de trekker tegelijkertijd worden bediend.

De grastrimmer stoppen

Laat de blokkeerhendel en de trekker los om de grastrimmer te stoppen.

⚠ WAARSCHUWING: Verwijder altijd het batterijpakket van de grastrimmer tijdens pauzes en na voltooiing van de werkzaamheden.

DE GRASTRIMMER GEBRUIKEN

⚠ WAARSCHUWING: Draag tijdens het gebruik van dit apparaat altijd een veiligheidsbril om ernstig persoonlijk letsel te voorkomen. Draag in een stoffige omgeving een gelaats- of een stofmasker. Ontruim het te trimmen gebied voor elk gebruik. Verwijder voorwerpen als stenen, gebroken glas, spijkers, draad of snoer die kunnen worden weggeslingerd of die in het snijopzetstuk verstrikt kunnen raken. Houd kinderen, omstanders en dieren uit het werkgebied. Zorg dat kinderen, omstanders en dieren zich op een veilige afstand van minimaal 15 m bevinden; er is nog altijd de kans dat weggeslingerde voorwerpen omstanders raken. Vraag omstanders om oogbescherming te dragen. Als u door iemand wordt benaderd, zet u de motor en het snijopzetstuk onmiddellijk stop.

⚠ WAARSCHUWING: Om ernstig persoonlijk letsel te voorkomen verwijdert u het batterijpakket van het gereedschap voordat u het onderhoud, reinigt en voordat u opzetstukken verwisselt of materiaal van het apparaat verwijdert.

Controleer voor ieder gebruik op beschadigde/versleten onderdelen

Controleer de aantipkop, de beschermkap en de beugelhandgreep en vervang gescheurde, verbogen, vervormde of beschadigde onderdelen.

Het mes voor het afsnijden van draad aan de rand van de beschermkap kan na verloop van tijd bot worden. Wij raden u aan het mes van tijd tot tijd te slijpen of door een nieuw exemplaar te vervangen.

⚠ WAARSCHUWING: Draag tijdens het monteren van de beschermkap en tijdens het slijpen of vervangen van het mes altijd handschoenen. Wees voorzichtig met het mes op de beschermkap en bescherm uw handen tegen snijwonden.

Maak uw grastrimmer na ieder gebruik schoon.

⚠ WAARSCHUWING: Om ernstig persoonlijk letsel te voorkomen verwijdert u het batterijpakket van het gereedschap voordat u het onderhoud, reinigt en voordat u opzetstukken verwisselt of materiaal van het apparaat verwijdert.

- Reinig het gereedschap uitsluitend met een vochtige doek. Voorkom het binnendringen van vloeistof in het gereedschap; dompel geen enkel deel van het gereedschap onder in vloeistof.
- Droog het apparaat af met een schone, zachte, droge doek.

⚠ VOORZICHTIG: Blokkeringen van de ventilatieopeningen voorkomen dat er lucht in het motorhuis stroomt. Dit leidt tot oververhitting en beschadiging van de motor.

⚠ WAARSCHUWING: Reinig uw grastrimmer nooit met water. Gebruik voor het schoonmaken van kunststof geen oplosmiddelen. De meeste kunststoffen zijn gevoelig voor schade van diverse soorten commerciële oplosmiddelen. Verwijder vuil, stof, olie, vet enz. met een schone doek.

NL

Tips voor het behalen van de beste trimresultaten (afb. 16)

- Als het snijopzetstuk zich evenwijdig aan de grond bevindt, is de hoek correct.
- Deze grastrimmer biedt u de mogelijkheid de aantipknop op de grond te laten rusten voor meer comfort.
- Forceer de grastrimmer niet. Laat het uiteinde van de draad het snijwerk doen (vooral langs muren). Als u met meer dan alleen het uiteinde maait vermindert dit de snij-efficiëntie en kan de motor overbelast raken.
- De snijhoogte wordt bepaald door de afstand van de snijdraad tot het oppervlak van het gazon.
- Gras dat langer is dan 200 mm moet in meerdere keren worden gemaaid door het steeds een stukje korter te maaien. Zo voorkomt u vroegtijdige slijtage en vermogensverlies van de motor.
- Verplaats de grastrimmer langzaam in en uit het te maaien gebied. Houd de grastrimmer vast op de gewenste maaihoogte. U kunt vooruit en dan weer achteruit lopen of van links naar rechts bewegen. Het maaien van korter gras levert de beste resultaten op.
- Trim alleen droog gras en onkruid.
- Afrasteringen van draad of prikkeldraad kunnen slijtage of het breken van de draad verergeren. De draad slijt sneller door stenen en stenen muren, trottoirs en hout.
- Blijf uit de buurt van bomen en struiken. Bast, houten profielen, gevelbekleding en hekpalen kunnen worden beschadigd door de draden.

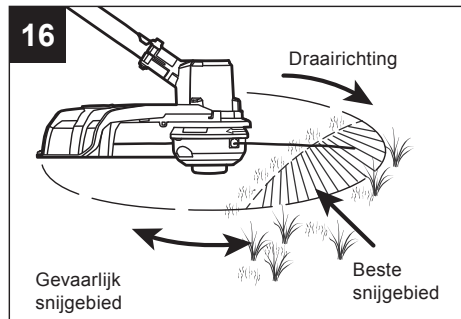

LENGTE VAN DE SNIJDRAAD AFSTELLEN

De aantipknop geeft de gebruiker de mogelijkheid meer snijdraad vrij te geven. Als de draad rafelig of versleten is, kan meer draad worden vrijgegeven door de aantipknop iets op de grond te stoten terwijl u de grastrimmer gebruikt (afb. 17)

ATTENTIE: Houd de snijdraad altijd op volledige lengte. Het vrijgeven van de draad wordt moeilijker naarmate de snijdraad korter wordt.

⚠ WAARSCHUWING: Het mes voor het snijden van de draad mag niet verwijderd of aangepast worden. Door een te lange draad kan de motor oververhitten. Dit kan leiden tot ernstig persoonlijk letsel.

Tik voor het beste resultaat met de aantipknop op de kale of harde grond. Als u probeert draad vrij te geven in hoog gras, kan de motor oververhitten. Houd de snijdraad altijd op volledige lengte. Het vrijgeven van de draad wordt moeilijker naarmate de snijdraad korter wordt.

DRAAD VERVANGEN

ATTENTIE: Gebruik altijd nylon snijdraad van Honda met een diameter van 2,4 mm. Als u andere draad gebruikt, kan de grastrimmer oververhit of beschadigd raken.

⚠ WAARSCHUWING: Gebruik nooit met metaal versterkt snoer, draad of touw. Deze varianten kunnen breken en gevaarlijke projectielen worden.

De snijdraad kan op twee manieren worden vervangen:

1. Wikkel een nieuwe draad op de spoel.
2. Installeer een spoel waarop al draad is gewikkeld.

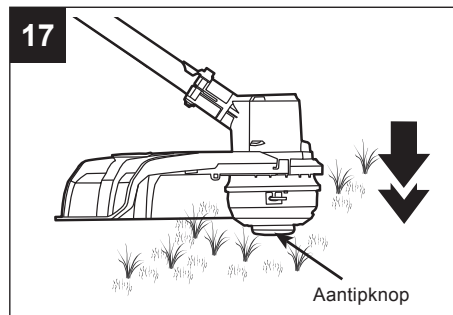

Wikkel een nieuwe draad op de spoel

⚠ WAARSCHUWING: Om ernstigpersoonlijk letsel te voorkomen verwijdt u het batterijpakket van het gereedschap voordat u het onderhoud, reinigt en voordat u opzetstukken verwisselt of materiaal van het apparaat verwijdt.

1. Druk op de ontgrendelingslipjes op de bodem van de spoel en verwijder de spoelhouder door deze er recht uit te trekken (afb. 18).
2. Verwijder de spoel. Reinig het binnenoppervlak van de spoelhouder en de bodem van de spoel met een schone doek.

⚠ ATENTIE: Reinig de spoelhouder, de spoel en de bodem van de spoel altijd voordat u de kop van de grastrimmer weer terugplaatst.

3. Controleer de spoelhouder, de spoel en de bodem van de spoel op slijtage. Vervang zo nodig de versleten onderdelen.
4. Neem ongeveer 6 m nieuwe snijdraad. Vouw de lijn dubbel en zorg dat het ene uiteinde 11 cm langer is dan het andere uiteinde (afb. 19).
5. Haak het gevouwen uiteinde van de snijdraad om een van de sleuven in de spoel (afb. 20).
6. Wikkel de draad, in twee gelijke en strakke lagen, op de spoel. Wikkel de draad op de spoel in de richting die wordt aangegeven op de spoel (afb. 20).

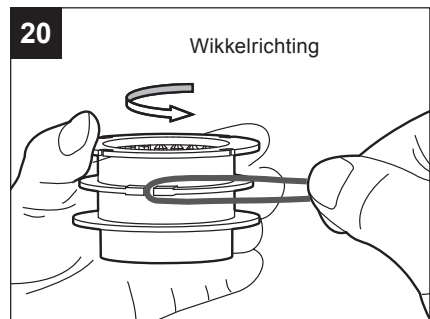
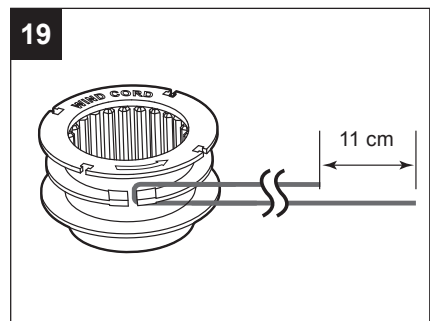
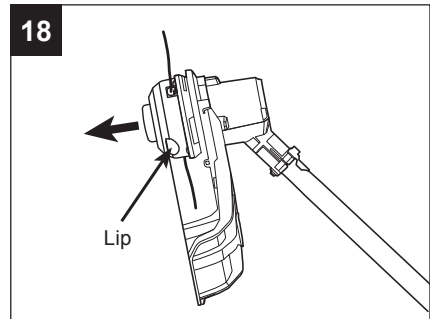

ATTENTIE: Als u de draad niet in de aangegeven richting op de spoel wikkelt, zal de kop van de grastrimmer niet goed werken.

NL

7. Leg de uiteinden van de draad in de twee tegenover elkaar liggende uitsparingen in de spoel. Zorg dat de draad ongeveer 15 cm uitsteekt (afb. 21).
8. Breng de uitsparingen in de spoel waaruit de draden uitsteken op één lijn met de oogjes in de spoelhouder en plaats de spoel in de houder (afb. 22).

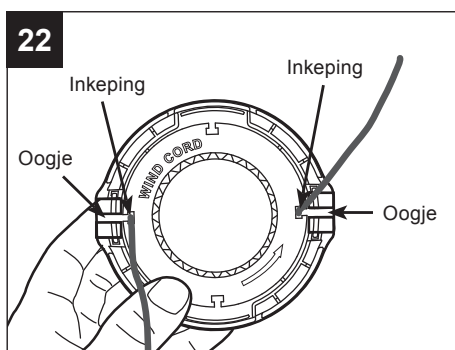
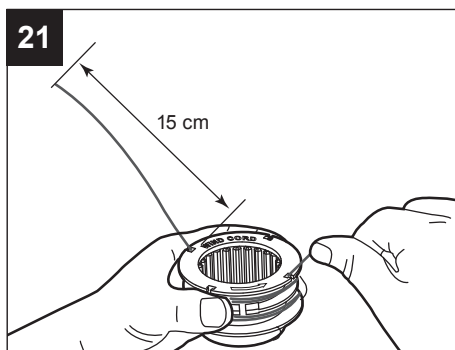

9. Houd de spoel en de spoelhouder vast. Pak een uiteinde van de draad en trek eraan zodat deze uit de uitsparing in het oogje komt. Herhaal dit met het andere uiteinde (afb. 23).

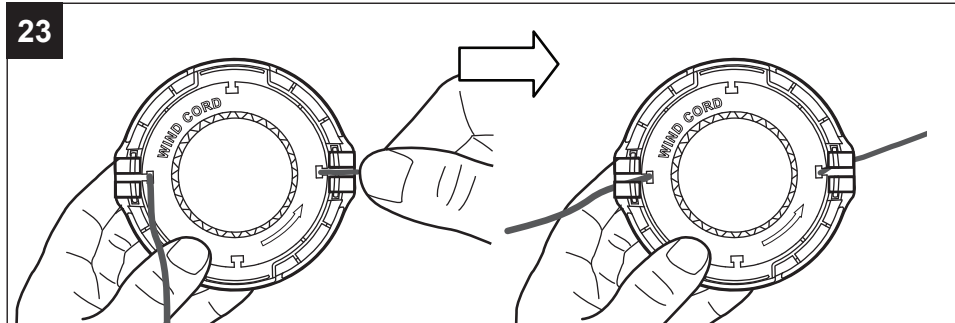

10. Zorg dat de bodem van de spoel omlaag gericht is en lijn de sleuven in de spoelhouder uit met de lipjes op de bodem van de spoel. Druk de houder gelijkmatig aan tot deze op zijn plaats vastklikt (afb. 24).

ATENTIE: Zorg dat de lipjes op de bodem van de spoel op hun plaats vastklikken om te voorkomen dat de spoel losraakt tijdens het gebruik van het gereedschap.

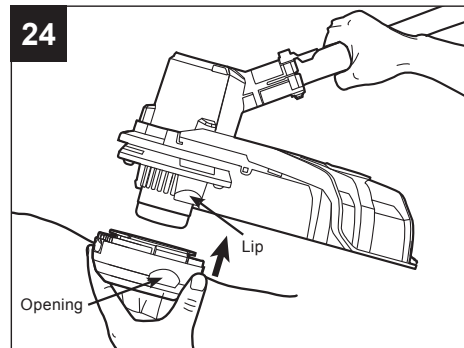

Installeer een spoel waarop al draad is gewikkeld

⚠ WAARSCHUWING: Om ernstig persoonlijk letsel te voorkomen verwijdert u het batterijpakket van het gereedschap voordat u het onderhoud, reinigt en voordat u opzetstukken verwisselt of materiaal van het apparaat verwijdert.

1. Druk op de ontgrendelingslipjes op de bodem van de spoel en verwijder de houder door deze er recht uit te trekken (afb. 18).
2. Verwijder de spoel. Reinig het binnenoppervlak van de spoelhouder en de bodem van de spoel met een schone doek.
3. Controleer de spoelhouder, de spoel en de bodem van de spoel op slijtage. Vervang zo nodig de versleten onderdelen.
4. Installeer een spoel waarop al draad is gewikkeld op de spoelhouder.

5. Breng de uitsparingen in de spoel waaruit de draden uitsteken op één lijn met de oogjes in de spoelhouder en plaats de spoel in de houder (afb. 22).
6. Houd de spoel en de spoelhouder vast. Pak een uiteinde van de draad en trek eraan zodat deze uit de uitsparing in het oogje komt. Herhaal dit met het andere uiteinde (afb. 23).
7. Zorg dat de bodem van de spoel omlaag gericht is en lijn de sleuven in de spoelhouder uit met de lipjes op de bodem van de spoel. Druk de houder gelijkmatig aan tot deze op zijn plaats vastklikt (afb. 24).

ATENTIE: Zorg dat de lipjes op de bodem van de spoel op hun plaats vastklikken om te voorkomen dat de spoel losraakt tijdens het gebruik van het gereedschap.

ONDERHOUD

⚠ WAARSCHUWING: Gebruik voor het onderhoud uitsluitend identieke vervangende onderdelen. Het gebruik van andere onderdelen kan gevaar opleveren of schade aan het product veroorzaken. Voer regelmatig controle- en onderhoudswerkzaamheden aan het apparaat uit. Alle reparaties moeten worden uitgevoerd door een erkende onderhoudsmonteur om de veiligheid en de betrouwbaarheid te waarborgen.

⚠ WAARSCHUWING: Gereedschappen die op batterijen werken, hoeven niet te worden aangesloten op een stopcontact; daarom verkeren ze altijd in een werkende staat. Om ernstig persoonlijk letsel te voorkomen, dient u aanvullende voorzorgsmaatregelen te nemen en extra voorzichtig te zijn tijdens het uitvoeren van onderhoudswerkzaamheden of het vervangen van snijopzetstukken of andere opzetstukken.

⚠ WAARSCHUWING: Om ernstig persoonlijk letsel te voorkomen verwijdert u het batterijpakket van het gereedschap voordat u het onderhoudt, reinigt en voordat u opzetstukken verwisselt of materiaal van het apparaat verwijdert.

HET APPARAAT REINIGEN

- Reinig het apparaat met een vochtige doek.
- Reinig de kunststof behuizing of de handgreep niet met sterke schoonmaakmiddelen. Ze kunnen beschadigen door bepaalde aromatische oliën zoals denneolie en citroen, en door oplosmiddelen zoals kerosine. Vocht kan schokgevaar opleveren. Wrijf het apparaat droog met een schone, droge doek.
- Maak de ventilatieopeningen op de as schoon met een kleine borstel of een kleine stofzuiger.
- Houd de ventilatieopeningen vrij van vuil.

HET APPARAAT OPBERGEN

- Verwijder het batterijpakket van de grastrimmer wanneer deze niet in gebruik is.
- Reinig het apparaat grondig voordat u het opbergt.
- Berg het apparaat op in een goed geventileerde, afgesloten ruimte of op een hooggelegen plaats, buiten bereik van kinderen. Berg het apparaat niet op of naast kunstmest, petroleum of andere chemische stoffen op.

Het milieu beschermen



Zorg dat elektrische apparatuur, de oplader en batterijen/oplaadbare batterijen niet met het huisvuil worden afgevoerd!

Volgens de Europese wetgeving 2012/19/EU en de Europese wetgeving 2006/66/EC moeten respectievelijk elektrische en elektronische apparaten die niet meer bruikbaar zijn, evenals defecte of gebruikte accu's/batterijen, afzonderlijk worden verzameld.

Als elektrische apparaten worden afgevoerd naar vuilstortplaatsen, kunnen gevaarlijke stoffen in het grondwater lekken en in de voedselketen terechtkomen. Dit brengt schade aan de gezondheid en het welzijn toe.

PROBLEMEN OPLOSSEN

NL

PROBLEEM	ORZAAK	OPLOSSING
De grastrimmer start niet.	<ul style="list-style-type: none">■ Het batterijpakket is niet op de grastrimmer aangesloten.■ Er is geen elektrisch contact tussen de grastrimmer en het batterijpakket.■ Het batterijpakket is leeg.■ De blokkeerhendel en de trekker worden niet tegelijk ingedrukt.	<ul style="list-style-type: none">■ Sluit het batterijpakket op de grastrimmer aan.■ Verwijder het batterijpakket, controleer de contactpunten en installeer het batterijpakket weer.■ Laad het batterijpakket op.■ Houd de blokkeerhendel ingedrukt en druk vervolgens de trekker in om de grastrimmer te starten.
De grastrimmer stopt tijdens het maaien.	<ul style="list-style-type: none">■ De beschermkap is niet gemonteerd op de grastrimmer, waardoor de snijdraad te lang wordt en de motor overbelast raakt.■ Er wordt een zware snijdraad gebruikt.■ Er is gras om de motoras of de kop van de grastrimmer gewikkeld.■ De motor is overbelast.■ Het batterijpakket of de grastrimmer is te heet.■ Het batterijpakket is van het gereedschap afgekoppeld.■ Het batterijpakket is leeg.	<ul style="list-style-type: none">■ Verwijder het batterijpakket en monteer de beschermkap op de grastrimmer.■ Gebruik altijd een door Honda goedgekeurde snijdraad: 2,4 mm.■ Stop de grastrimmer, verwijder het batterijpakket en verwijder het gras van de motoras en de kop van de grastrimmer.■ Til de kop van de grastrimmer uit het gras. De motor gaat weer aan het werk zodra de belasting is weggenomen. Beweeg tijdens het maaien de grastrimmer in en uit het gras dat moet worden gemaaid en maai het gras per keer maximaal 20 cm korter.■ Laat het batterijpakket of de grastrimmer afkoelen tot de temperatuur lager is dan 67°C.■ Plaats het batterijpakket terug.■ Laad het batterijpakket op.

<p>De kop van de grastrimmer houdt de snijdraad niet op volledige lengte.</p>	<ul style="list-style-type: none"> ■ Er is gras om de motoras of de kop van de grastrimmer gewikkeld. ■ Er zit onvoldoende draad op de spoel. ■ De kop van de grastrimmer is vuil. ■ De draad op de spoel zit in de knoop. ■ De draad is te kort. 	<ul style="list-style-type: none"> ■ Stop de grastrimmer, verwijder het batterijpakket en verwijder het gras van de motoras en de kop van de grastrimmer. ■ Verwijder het batterijpakket en vervang de snijdraad; volg de sectie "DRAAD VERVANGEN" in deze handleiding. ■ Verwijder het batterijpakket en reinig de spoel, de spoelhouder en de bodem van de spoel. ■ Verwijder het batterijpakket, verwijder de snijdraad van de spoel en wikkel de draad vervolgens opnieuw op de spoel; volg de sectie "DRAAD VERVANGEN" in deze handleiding. ■ Verwijder het batterijpakket en trek aan de draden terwijl u de aantipknop afwisselend indrukt en loslaat.
<p>Er heeft zich gras om de kop van de grastrimmer en het motorhuis gewikkeld.</p>	<ul style="list-style-type: none"> ■ Hoog gras wordt tot net boven de grond gemaaid. 	<ul style="list-style-type: none"> ■ Om te voorkomen dat gras zich om deze onderdelen wikkelt, moet hoog gras in meerdere keren gemaaid worden door het steeds maximaal 20 cm korter te snijden.
<p>De draad snijdt niet goed.</p>	<ul style="list-style-type: none"> ■ Het mes voor het afsnijden van draad aan de rand van de beschermkap is bot geworden. 	<ul style="list-style-type: none"> ■ Slijp het mes voor het snijden van de draad met een vijl of vervang het mes door een nieuwe.

GARANTIE

NL

GARANTIEBELEID VAN HONDA

Neem contact op met uw Honda-dealer voor informatie over de bepalingen en voorwaarden van het HONDA- garantiebeleid.

ONDERDELENLIJST

DRAADLOZE GRASTRIMMER, MODELNUMMER HHTE38BE

Het modelnummer wordt op het typeplaatje gevonden dat op de behuizing van de grastrimmer is bevestigd. Noem altijd het modelnummer als u onderdelen bestelt voor dit gereedschap.

OPENGEWERKTE TEKENING

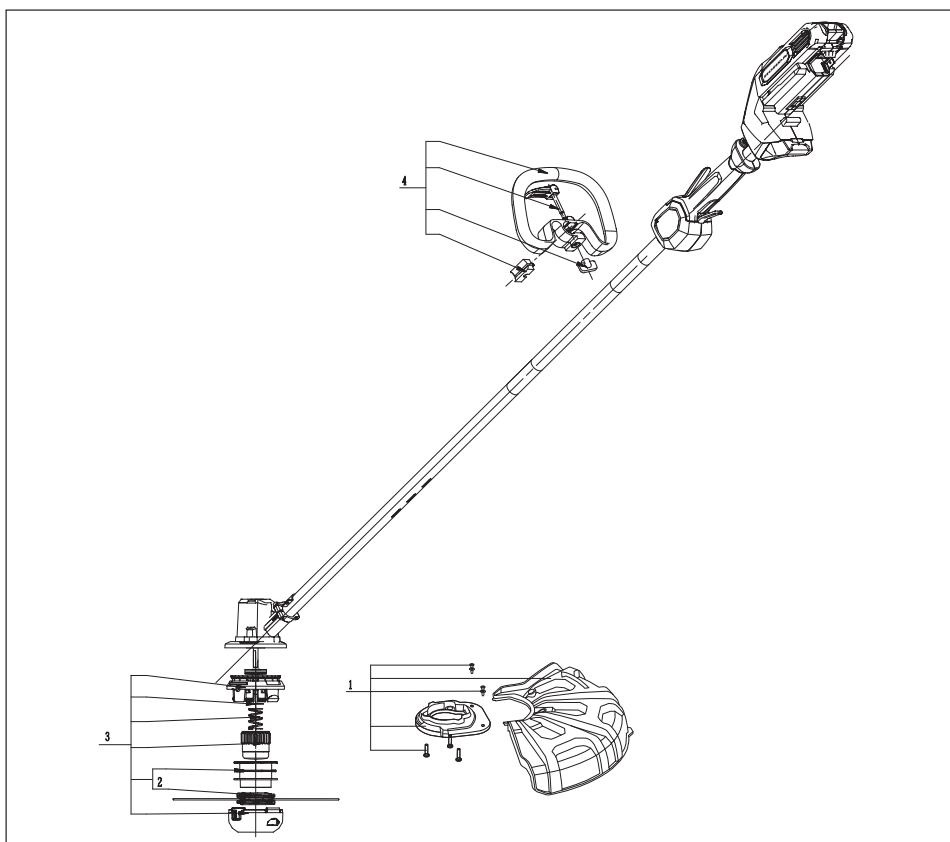

ONDERDELENLIJST**NL**

INDEXNUMMER	ONDERDEELNR.	BESCHRIJVING	AANTAL
1	76240-VDC-000HE	Beschermkap	1
2	72511-VF9-045SL	Snijdraad	1
3	06725-VDC-000HE	Kop van de grastrimmer	1
4	53100-VDC-000HE	Beugelhandgreep	1

De kleur van vervangende snijdraden kan afwijken van de kleur van de oorspronkelijke draad.

HONDA

POWER PRODUCTS

BRUKSANVISNING

Översättning av originalbruksanvisning

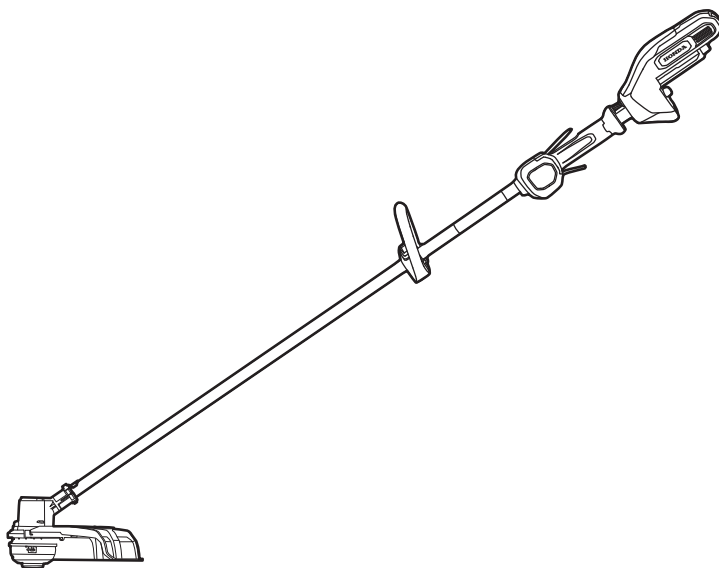

BRUKSANVISNING

SLADDLÖS GRÄSTRIMMER

MODELLNUMMER HHTE38BE

⚠ VARNING: För att minska risken för skada måste användaren läsa och förstå bruksanvisning före användning av denna produkt. Spara dessa instruktioner som framtida referens.

3RDCHE02
00X3RDCHE02

INNEHÅLLSFÖRTECKNING

Läs alla instruktioner.....	3
Säkerhetssymboler.....	4
Säkerhetsföreskrifter	5-12
Inledning.....	13
Specifikationer.....	13-14
Identifiering av maskinen.....	14
Montering.....	15-18
Förpackningslista.....	19
Beskrivning.....	20-21
Drift.....	22-31
Underhåll.....	31-32
Felsökning.....	33-34
Garanti.....	35
Artikellista	36-37
Adresser till de större Honda-distributörerna.....	38-41
”EG-försäkran om överensstämmelse” INNEHÅLLSÖVERSIKT	42-46

LÄS ALLA INSTRUKTIONER!

SV



WARNING: Läs bruksanvisningen innan du använder maskinen.

Denna grässtrimmer har många olika funktioner, vilket gör användningen mer användarvänlig. Säkerhet, prestanda och pålitlighet har getts högsta prioritet vid utformningen av denna produkt samt att den ska vara enkel att underhålla och använda.

⚠ FARA! Personer med elektroniska enheter, till exempel en pacemaker, ska rådfråga en läkare innan de använder denna produkt. Om man använder elektrisk utrustning i närheten av en pacemaker kan det påverka pacemakerns funktion.

⚠ WARNING: För att garantera säkerhet och pålitlighet ska alla reparationer och byten av delar utföras av en Honda-återförsäljare.

SÄKERHETSSYMBOLER

Syftet med säkerhetssymbolerna är att du ska vara uppmärksam på potentiella risker. Se till att du förstår säkerhetssymbolerna och deras förklaringar ordentligt. Symbolvarningarna eliminerar inte i sig själva de risker som finns. Instruktionerna och varningarna ersätter inte korrekta åtgärder för att förebygga olyckor.

⚠ VARNING: Se till att läsa och förstå alla säkerhetsföreskrifter i bruksanvisningen, inklusive alla varningssymboler såsom "FARA", "VARNING" och "FÖRSIKTIGHET" innan du använder batteripacket. Om man inte följer alla instruktioner som listas nedan kan det orsaka elstötar, brand och/eller allvarliga personskador.

SYMBOLENS INNEBÖRD



VARNINGSSYMBOL: Indikerar FARA, VARNING, eller FÖRSIKTIGHET. Kan användas tillsammans med andra symboler eller bilder.



⚠ VARNING! Användning av eldrivna redskap kan orsaka att främmande föremål slungas in i dina ögon, vilket kan leda till allvarliga ögonskador. Innan man påbörjar arbete med eldrivna redskap eller verktyg ska man alltid sätta på sig skyddsglasögon med sidoskydd och skydd som skyddar hela ansiktet om så krävs. Vi rekommenderar att man använder ett skydd med god sikt utanpå glasögon eller standardskyddsglasögon med sidoskydd.

SÄKERHETSFÖRESKRIFTER



SV

Denna sida visar och beskriver säkerhetssymboler som kan finnas på denna produkt. Läs, förstå och följ alla instruktioner på maskinen före montering och användning av den.

	Varningssymbol	Försiktighetsåtgärder som gäller din säkerhet.
	VARNING: Läs bruksanvisningen	För att minska risken för skada måste användaren läsa och förstå bruksanvisningen före användning av denna produkt.
	Använd ögonskydd!	När man använder denna produkt ska man ha skyddsglasögon med sidoskydd och skydd som skyddar hela ansiktet.
	Använd hörselskydd	Ha alltid hörselskydd när du använder denna produkt.
	Lindiameter	Diametern på nylonklipplinan
	Klippbredd	Maximal klippbredd för grästrimmern.
	Utsätt inte för regn	Används inte och lämnas inte utomhus om det regnar.
	Ta bort batteripacket	Ta alltid bort batteripacket från produkten när du tar isär delar, utför justeringar, rengör eller när produkten inte används.

SV

	<p>Klipptillbehör</p>	<p>Använd endast original Honda nylonlina. Använd inte metallkniv med 3 eller 4 stift, använd inte sågklinga.</p>
	<p>Utslungade föremål</p>	<p>Under drift kan föremål kastas ut i omgivningen.</p>
	<p>Använd skyddsglasögon, hörselskydd, säkerhetskläder</p>	<p>Bär alltid din säkerhetsutrustning vid användning.</p>
	<p>Se till att inga personer befinner sig i närheten</p>	<p>Se till att andra människor och husdjur befinner sig minst 15 m från grästrimmern när den är i bruk.</p>
<p>V</p>	<p>Volt</p>	<p>Spänning</p>
<p>A</p>	<p>Ampere</p>	<p>Ström</p>

Hz	Hertz	Frekvens (cykler per sekund)
W	Watt	Effekt
min	Minuter	Tid
	Växelström	Typ av ström
	Likström	Typ av ström
n_0	Hastighet utan belastning	Rotationshastighet utan belastning
... /min	Per minut	Varv per minut

VIKTIGA SÄKERHETSANVISNINGAR

⚠ VARNING! När du använder grästrimmern, bör grundläggande säkerhetsföreskrifter alltid följas för att minska risken för brand, elektriska stötar och personskador, inklusive följande:

LÄS NOGGRANT FÖRE ANVÄNDNING

SPARA FÖR FRAMTIDA REFERENS

⚠ FARA! Lita inte på verktygs isolering mot elektriska stötar. För att minska risken för elstötar, använd aldrig maskinen i närheten av några ledningar eller kablar (kraft, etc.) som kan leda elektrisk ström.

⚠ FÖRSIKTIGHET! Bär lämpligt personligt hörselskydd under användning. Under vissa förhållanden och varaktighet vid användning, kan buller från denna produkt bidra till hörselnedsättning.

Utbildning

- Läs igenom instruktionerna noggrant. Se till att du är väl insatt i de olika reglagen och hur maskinen används.
- Låt aldrig personer som inte känner till dessa instruktioner eller barn använda maskinen. Lokala bestämmelser kan sätta gränser i fråga om operatörens ålder.
- Tänk på att operatören ansvarar för personskador eller faror som andra människor eller deras egendom utsätts för.

Förberedelse

- Använd inte maskinen när människor, i synnerhet barn, eller husdjur befinner sig i närheten.
- Använd skyddsglasögon och kraftiga skor hela tiden när du använder maskinen.

Drift

- Använd maskinen bara i dagsljus eller i god artificiell belysning.
- Kör aldrig maskinen med skadade skydd eller sköldar eller utan skydd eller sköldar på plats.
- Slå endast på motorn när händer och fötter är borta från klippverktyget.

- Ta alltid bort batteripacket från produkten:
 - när du lämnar maskinen obevakad;
 - innan du tar bort hinder;
 - innan du kontrollerar, rengör eller utför arbete på maskinen;
 - efter att du kört på ett främmande föremål;
 - när maskinen börjar vibrera onormalt.
- Var försiktig med skador på fötter och händer från klippverktyget.
- Se alltid till att ventilationsöppningarna är fria från skräp.

Underhåll och förvaring

- Ta alltid bort batteriet från produkten när du utför underhåll och rengöringsarbeten.
- Använd endast tillverkarens rekommenderade reservdelar och tillbehör.
- Inspektera och underhåll maskinen regelbundet. Låt endast en Honda-återförsäljare reparera maskinen.
- Förvara maskinen utom räckhåll för barn, när den inte används.

Andra säkerhetsvarningar

- Undvik farliga miljöer – Använd inte grästrimmern i fuktiga eller våta utrymmen.
- Stäng alltid av grästrimmer eller ta ur batteriet när du lämnar grästrimmern obevakad.
- Använd inte i regn.
- Håll barn borta – Alla besökare ska hållas på avstånd från arbetsområdet.
- Klä dig ordentligt – Ha inte kläder som sitter löst eller smycken på dig. De kan fastna i rörliga delar. Användning av handskar och kraftiga skor rekommenderas vid arbete utomhus. Bär hårskydd för långt hår.
- Använd skyddsglasögon – Använd alltid en ansiktsmask eller andningsskydd om det är dammigt under drift.
- Använd rätt verktyg – Använd inte verktyget för alla jobb utom för det som det är avsett för.
- Tvinga inte grästrimmern – Den kommer att göra jobbet bättre och med mindre risk för skador, i den takt som den är konstruerad för.

- Sträck dig inte för långt – Se till att du står stadigt på fötterna och håller balansen hela tiden.
- Var uppmärksam – Titta på vad du gör. Använd sunt förnuft. Använd inte grästrimmern när du är trött.
- Använd inte grästrimmern under påverkan av alkohol eller droger.
- Håll skydd på plats och i funktionsdugligt skick.
- Förvara grästrimmern Inomhus – När den inte används, bör grästrimmern förvaras inomhus i en torr och hög eller låst plats med batteriet borttaget – utom räckhåll för barn.
- Underhåll grästrimmern noga – Håll klippaggregatet rent för bästa prestanda och för att minska risken för skador. Följ instruktionerna för byte av tillbehör. Se till att handtagen är torra, rena och fria från olja och fett.
- Kontrollera skadade delar – Innan man fortsätter att använda grästrimmern, bör man kontrollera ett skydd eller annan del som är skadad noggrant, för att fastställa att det kommer att fungera på rätt sätt och göra det som avses. Kontrollera att rörliga delar passar in med varandra, att de inte är skeva, om delar är trasiga, montering eller annat som kan påverka grästrimmerns funktion. Ett skydd eller en annan del som är skadad ska repareras korrekt eller bytas ut av en auktoriserad Honda-återförsäljare såvida inte annat anges i denna bruksanvisningen.
- Rensa området som ska klippas före varje användning. Ta bort föremål som stenar, trasigt glas, spikar, kabel eller snören som kan slungas i väg eller fastna i klippaggregatet. Se till att andra personer och husdjur befinner sig minst 15 meter bort.
- Innan du använder maskinen och efter någon sammanstötning, leta efter tecken på slitage eller skador och reparera om så behövs.
- Håll alltid grästrimmern stadigt med båda händerna på handtagen medan den används. Håll fingrarna och tummen runt handtagen.
- Undvik att starta av misstag – Bär inte grästrimmern med fingret på startknappen.
- Använd inte grästrimmern i bensinmiljöer eller explosiva miljöer. Motorer i dessa apparater avger normalt en gnista och gnistor kan antända ångorna.
- Skador på grästrimmern – Om du träffar ett främmande föremål med grästrimmern eller den trasslar sig, stoppa verktyget omedelbart och ta bort batteriet från grästrimmern. Kontrollera skador och reparera eventuella skador innan du fortsätter med arbetet. Använd den inte med ett trasigt skydd eller spole.

- Om utrustningen skulle börja vibrera onormalt, stanna motorn, ta ut batteriet från grästrimmern och kontrollera omedelbart orsaken. Vibration är vanligtvis ett tecken på problem. Ett löst huvud kan vibrera, spricka, gå sönder eller lossna från grästrimmern, vilket kan leda till allvarliga eller livshotande skador. Se till att klippaggregatet sitter fast ordentligt på sin plats. Om huvudet lossnar efter att det fixerats på plats, byt ut det omedelbart. Använd aldrig en grästrimmer med ett löst klippaggregat.
- Byt ut ett sprucket, skadat eller utslitet klipphuvud omedelbart, även om skadan är begränsad till ytliga sprickor. Sådana tillbehör kan splittras vid hög hastighet och orsaka allvarliga eller livshotande skador.
- Kontrollera klippaggregatet med jämna korta intervall under drift, eller omedelbart om det finns en märkbar förändring i klippbeteendet.
- Använd endast Honda auktoriserad polymer grästrimmerlina som tillbehör (Ø 2,4 mm) och grästrimmerlina som är utformad för att användas med denna maskin. Använd inte otillåtna tillbehör med din Honda grästrimmer. Det kan vara extremt farligt, och/eller skadligt för verktygen.
- Använd aldrig en tråd eller metallförstärkt lina eller annat material i stället för klipplinor av nylon, för att minska risken för allvarliga skador. Bitar av tråd kan lossna och kastas med hög hastighet mot operatören eller personer i närheten.
- Arbeta aldrig på en stege eller på något annat osäkert stöd, för att minska risken för skador om man tappar kontrollen. Håll aldrig klippaggregatet ovanför midjehöjd.
- Om situationer uppstår som inte omfattas av den här bruksanvisningen, var försiktig och använd gott omdöme. Kontakta en auktoriserad Honda-återförsäljare för hjälp.
- Ladda inte batteripacket i regn eller på en våt plats.
- Används endast med batteripack och laddare som listats nedan:

BATTERI	LADDARE
HBP20A, HBP40A	HBC550W, HBC210W

- Batteripacket ska tas bort från enheten innan den kasseras.
- Batteriet ska kasseras på ett säkert sätt.
- Kasta inte batteriet i en eld. Cellerna kan explodera. Kontrollera med myndigheter vilka lokala regler som finns för kassering.
- Öppna inte eller förstör batteriet. Elektrolyt som kommer ut är frätande och kan skada ögon och hud. Den kan vara giftig om den sväljs.

- Var försiktig vid hantering av batterierna för att inte kortsluta batteriet med ledande material, t.ex. ringar, armband och nycklar. Batteriet eller ledaren kan överhettas och orsaka brännskador.
- Använd endast delar som är godkända av Honda vid service. Om man använder andra tillbehör eller redskap kan olycksrisken öka.
- Batteridrivna redskap behöver inte anslutas till ett eluttag och därför är de alltid i driftskick. Var medveten om eventuella risker även när verktyget inte är i drift. Var försiktig när du utför underhåll eller service.
- Rengör inte med en slang. Se till att det inte kommer in vatten i motorn eller elanslutningar.
- Spara dessa instruktioner. Titta i dem ofta och använd dem för att lära upp andra som ska använda denna enhet. Om du lånar ut redskapet till någon annan, ska du även skicka med instruktionerna för att förhindra felaktig användning och eventuella skador.
- Använd alltid kraftiga skor och långbyxor när du använder maskinen.
- Ha alltid säkert fotfäste i sluttningar och för att gå, spring aldrig.

SPARA DESSA INSTRUKTIONER!

INLEDNING

Grattis till ditt val av denna sladdlösa grästrimmer. Den har utformats, utvecklats och tillverkats för att ge dig bästa möjliga tillförlitlighet och prestanda.

Om du skulle få problem som du inte enkelt kan åtgärda, ska du kontakta en lokal auktoriserad Honda-återförsäljare.

Denna bruksanvisning innehåller viktig information om säker montering, drift och underhåll av grästrimmern. Läs igenom den noggrant innan du använder grästrimmern. Ha den här bruksanvisningen lättillgänglig så att du när som helst kan titta i den.

SERIENUMMER _____ INKÖPSDATUM _____

SKRIV UPP BÅDE SERIENUMMER OCH INKÖPSDATUM OCH FÖRVARA
DETTA PÅ EN SÄKER PLATS FÖR FRAMTIDA REFERENS

SPECIFIKATIONER

Spänning	56 V 		
Hastighet utan belastning	0-5 800/min		
Klippmekanism	Stöthuvud		
Lindiameter	2,4 mm		
Klippbredd	38 cm		
Vikt (utan batteripack)	3,04 kg		
Uppmätt ljudeffektsnivå L_{WA}	89 dB (A)		
Ljudtrycksnivå vid operatörens öron L_{PA}	75,9 dB (A)	$K_{PA}=2,5$ dB (A)	
Garanterad ljudeffektsnivå L_{WA} (uppmätt enligt 2000/14/EG)	93 dB (A)		
Vibration a_h	Bakre handtag	1,011 m/s ²	$K=1,5$ m/s ²
	Främre handtag	1,242 m/s ²	$K=1,5$ m/s ²

- Det deklarerade totalvärdet för vibration har uppmätts i enlighet med en standardtestmetod och kan användas för att jämföra olika redskap.
- Det deklarerade totalvärdet för vibration kan även användas i en preliminär utvärdering vad gäller exponering.

OBS! Vibrationen under verklig användning av elverktyget kan skilja sig från det deklarerade värdet där verktyget används. För att skydda operatören, ska användaren bära handskar och hörselskydd i de faktiska användningsförhållandena.

IDENTIFIERING AV MASKINEN

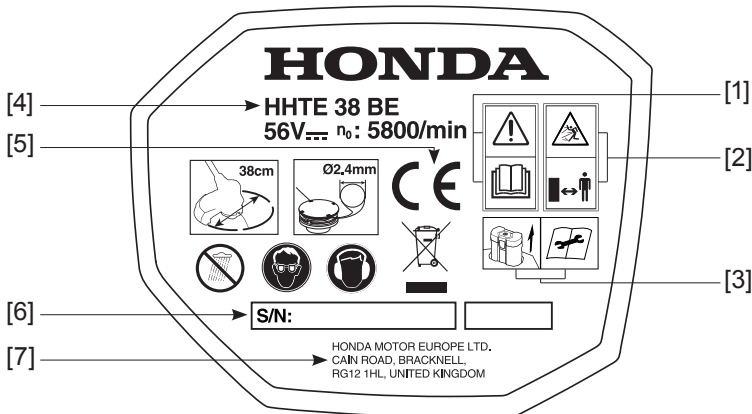

- [1] **WARNING:** Läs bruksanvisningen innan du använder maskinen.
- [2] **WARNING:** Risk för utslungade föremål. Se till att andra människor och husdjur håller ett avstånd på minst 15 meter från maskinen när den används.
- [3] **WARNING:** Ta bort batteripacket.
- [4] Modell – typ.
- [5] Överensstämmelsemärke för tillämpligt EG-direktiv.
- [6] Serienummer.
- [7] Tillverkarens namn och adress.

MONTERING

⚠ VARNING: Om delar är skadade eller saknas ska denna produkt inte användas förrän delarna bytts ut. Om man använder denna produkt med skadade delar eller om det fattas delar kan det leda till allvarliga personskador.

⚠ VARNING: Försök inte att modifiera denna produkt eller skapa tillbehör som inte rekommenderas tillsammans med denna grästrimmer. Sådana ändringar eller modifieringar anses som missbruk och kan leda till riskfyllda situationer och eventuella allvarliga personskador.

⚠ VARNING: För att förhindra start av misstag som kan orsaka allvarliga personskador ska man alltid ta bort batteripacket från redskapet när man monterar delar.

UPPACKNING

- Denna produkt kräver montering.
- Ta försiktigt ut produkten och eventuella tillbehör ur lådan. Se till att alla saker som är listade i förpackningslistan finns med.
- Kontrollera redskapet noggrant för att säkerställa att inget gått sönder eller att skador uppstått under frakten.
- Kasta inte förpackningsmaterialet förrän du har kontrollerat redskapet och konstaterat att det fungerar korrekt.
- Om några delar är skadade eller saknas ska produkten returneras till inköpsplatsen.

MONTERING AV SKYDDET

⚠ VARNING: Använd alltid handskar vid montering eller byte av skyddet. Ta hand om kniven på skyddet och skydda handen så att du inte skär dig.

⚠ VARNING: Ta alltid bort batteripacket från produkten när du tar isär delar, utför justeringar, rengör eller när produkten inte används.

1. Ta bort batteripacket från grästrimmern.
2. Lyft grästrimmerhuvudet och rikta det nedåt. Skjut in skyddet under motorhuset och över plastdelen som det är anslutet till (fig. 2)
3. Lås fast skyddet med de medföljande skruvarna (fig. 3).

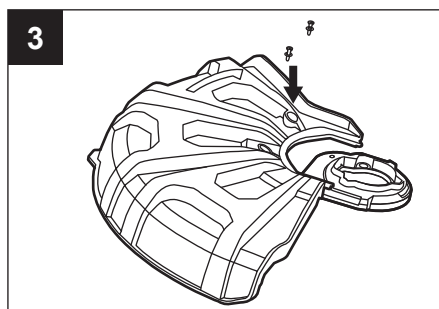
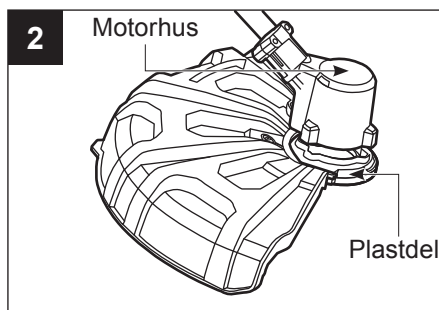
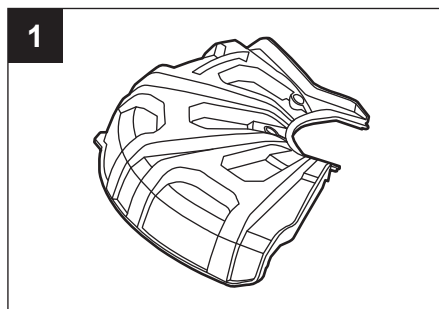

MONTERING OCH JUSTERING AV FRÄMRE HJÄLPHANDTAGET

SV

⚠ VARNING: Ta alltid bort batteripaket från produkten när du tar isär delar, utför justeringar, rengör eller när produkten inte används.

1. Ta bort batteripaket från grästrimmern.
2. Lossa vingmuttern för hand och ta bort vingmuttern, låssprinten och klämblocket från handtaget (fig. 4).
3. Passa in skåran för det främre hjälphandtaget med axeln, och tryck handtaget på plats, såsom visas i fig. 5.

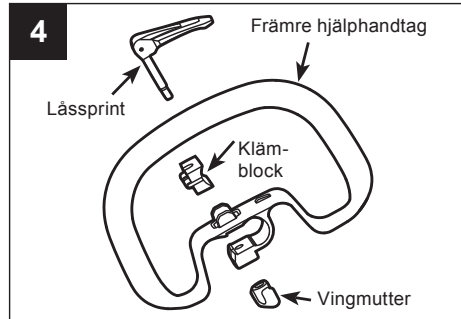

⚠ VARNING: Fixera endast det främre hjälphandtaget framför den mjuka hylsan på axeln.

4. Sätt i klämblocket i skåran i det främre hjälphandtaget och tryck det på plats, såsom visas i fig. 6.

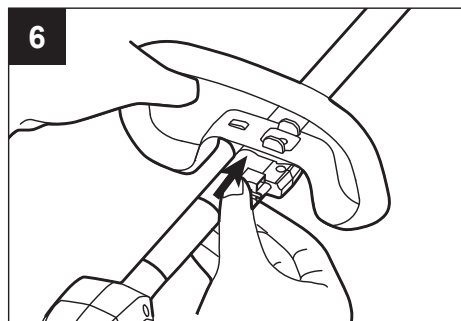
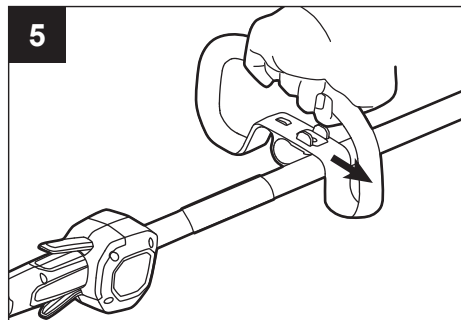

SV

5. Sätt i låssprinten och lås den med vingmuttern. Vrid det främre hjälphandtaget uppåt så att det pekar mot toppen av handtaget, som visas i fig. 7.
6. Justera det främre hjälphandtagets höjd mellan den mjuka hylsan på huset och varningsetiketten på axeln (fig. 8). Kortare användare kan justera handtaget till en lägre position (bort från dig) och längre användare kan justera handtaget till ett övre läge (mot dig). Handtaget bör justeras så att din främre arm är rak när du använder grässtrimmern.
7. Lås spaken på låssprinten (fig. 9).

⚠ VARNING: Använd aldrig redskapet utan att skyddet sitter stadigt på plats. Skyddet ska alltid sitta på redskapet för att skydda användaren! Försök aldrig ta bort eller ändra skyddet, när skyddet har fixerats, Om det behöver ersättas, ska det göras av en kvalificerad servicetekniker!

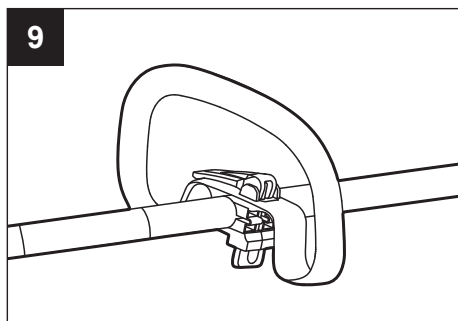
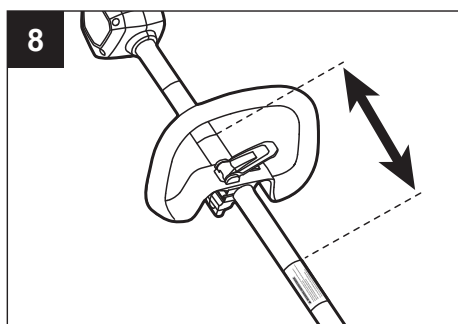
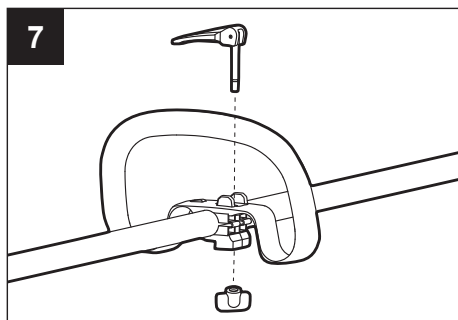

FÖRPACKNINGSLISTA

SV

DELNAMN	KVANTITET
Grästrimmer	1
Skydd	1
Främre hjälphandtagsanordning	1
Bruksanvisning	1
Plåtskruv	2
Axelrem	1

BESKRIVNING

LÄR KÄNNA KÄNN DIN GRÄSTRIMMER (fig. 10)

10

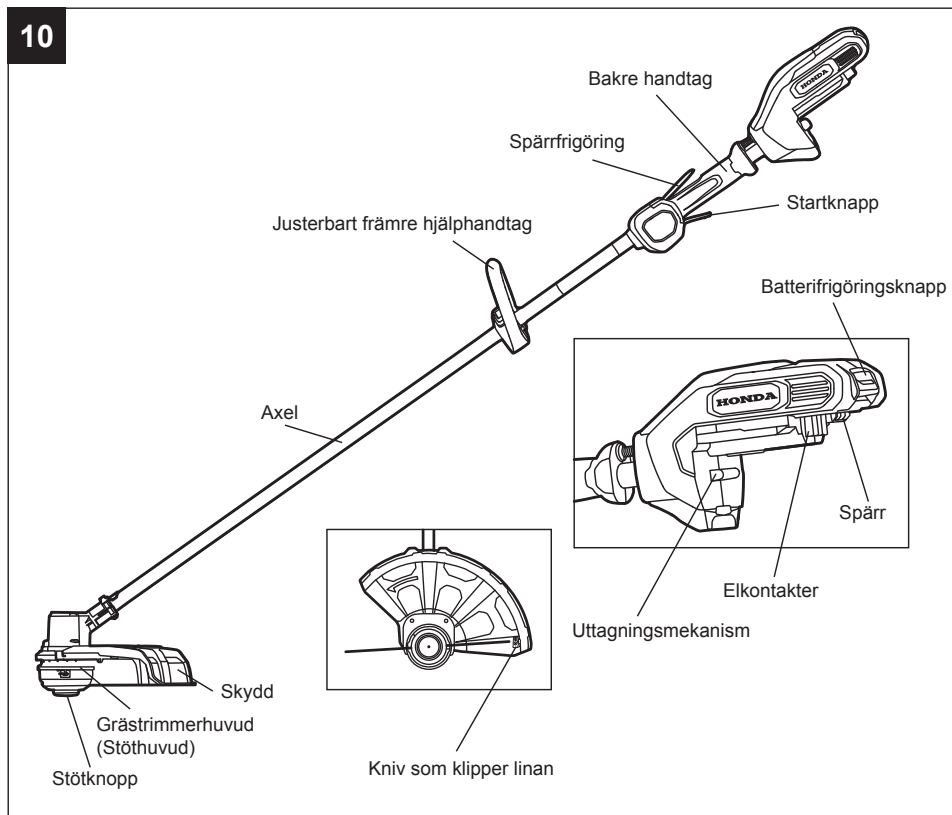

⚠ VARNING: Använd aldrig redskapet utan att skyddet sitter stadigt på plats. Skyddet ska alltid sitta på redskapet för att skydda användaren.

⚠ VARNING: Säker användning av denna produkt kräver förståelse av informationen på redskapet och denna bruksanvisning samt kunskap om den arbetsuppgift du ska utföra. Innan du använder produkten ska du lära känna alla driftfunktioner och säkerhetsföreskrifter.

JUSTERBART FRÄMRE HJÄLPHANDTAG

För enkel kontroll av grästrimmern under klippning.

BAKRE HANDTAG

Ergonomiskt formgjutet handtag ger bättre komfort och grepp.

STARTKNAPP

För att stänga av och på grästrimmern och justera grästrimmerhuvudets hastighet.

SPÄRRFRIGÖRING

Förhindrar oavsiktlig eller otillåten aktivering av startknappen. Den måste tryckas in innan startknappen aktiveras.

AXEL

Omsluter och skyddar kablarna mellan motorn och det bakre handtaget.

STÖTHUVUD (KLIPPHUVUD)

Skäraggregatet för att klippa gräs.

STÖTKNOPP

Rör stötknappen lätt vid marken när du använder grästrimmern att frigöra skärlinan.

SKYDD

Konstruerats för att minska risken för skador från främmande föremål som kastas bakåt mot operatören av klippaggregatet och från kontakt med det.

KNIV SOM KLIPPER LINAN

Stålniv på skyddet ser till att klipplinan har rätt längd.

BATTERIFRIGÖRINGSKNAPP

Tryck för att lossa batteripaket från verktyget.

SPÄRR

Låser batteripaket när det installerats på verktyget.

UTTAGNINGSMEKANISM

Hjälper till att ta bort batteriet.

DRIFT

⚠ VARNING: Se till att du inte blir oförsiktig när du vant dig och känner till hur produkten fungerar. Kom ihåg att ett ögonblicks oförsiktighet räcker för att orsaka allvarliga skador.

⚠ VARNING: Använd alltid ögonskydd med sidoskydd samt hörselskydd. Om man inte gör det kan föremål slungas in i ögonen och man kan få andra allvarliga skador.

⚠ VARNING: Använd inte fästen eller tillbehör som inte rekommenderas av tillverkaren av denna produkt. Användning av fästen och tillbehör som inte rekommenderas kan leda till allvarliga personskador.

⚠ VARNING: Använd din grästrimmer med lämplig klipplina, endast för att klippa gräs och liknande material.

INSTALLERA/TA BORT BATTERIPACK (fig. 11 och 12)

⚠ VARNING: Ta alltid bort batteripacket från produkten när du tar isär delar, utför justeringar, rengör eller när produkten inte används. Om man tar bort batteripacket förhindrar man att redskapet startas av misstag, vilket kan orsaka allvarliga personskador.

OBS: Ladda batteripacket fullständigt före första användningen.

För att montera (fig. 11)

- Passa in flänsarna på batteripacket med monteringskårorna i grästrimmerns batteriuttag.
- Tryck batteriet mot klipphuvudet tills det snäpper på plats.

OBS: Se till att grästrimmerns spärr låses på plats och att batteripacket sitter fast på redskapet innan du påbörjar arbetet.

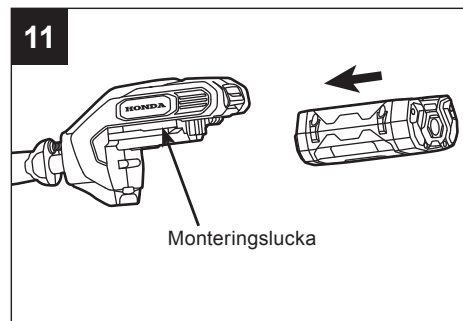

För att ta bort (fig. 12)

⚠ VARNING: Var alltid uppmärksam på var dina fötter befinner sig och om det finns barn eller husdjur i närheten av dig när du trycker på batteriets frigöringsknapp. Om batteripacket trillar ut kan det leda till allvarliga skador. Ta **ALDRIG** bort batteripacket i ett högt läge.

- Håll batteripacket i din handflata.
- Om man trycker på batteriets frigöringsknapp med tummen, lossar batteripacket från spärren.
- Ta tag i batteripacket och ta bort det från grästrimmern.

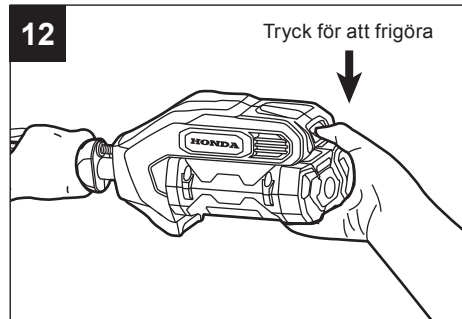

SV

HÅLLA GRÄSTRIMMERN

⚠ VARNING: Klä dig rätt för att minska risken för skador när du använder detta redskap. Ha inte kläder som sitter löst eller smycken på dig. Använd ögon- och öron-/hörselskydd. Använd kraftiga långbyxor, stövlar och handskar. Använd inte kortbyxor, sandaler eller gå barfota.

Innan du använder enheten, stå i användningsläget och kontrollera att:

- Operatören har skyddsglasögon och ordentliga kläder.
- Armen på handen som håller det bakre handtaget är något böjd vid armbågen.
- Den andra armen är rak och den handen håller i det främre hjälphandtaget.
- Grästrimmerhuvudet är parallellt med marken och får lätt kontakt med materialet som skall klippas utan att operatören behöver böja sig (fig. 13).



STARTA/STOPPA GRÄSTRIMMERN

Innan du startar grästrimmern

- Kontrollera att du står säkert och balanserat.
- Stå upprätt och håll grästrimmern i ett avslappnat läge.
- Se till att klipplinan inte kommer i kontakt med marken eller andra föremål.
- Håll i grästrimmern med båda händerna: En hand i det bakre handtaget och en hand i det främre handtaget/hjälp-handtag.

För att starta grästrimmern (fig. 14)

1. Tryck ner spärrfrigöringen och håll den i det läget. Tryck ner startknappen för att slå på grästrimmern.
2. Rotationshastigheten för klipplinan styrs med startknappen för variabel hastighet. Mer tryck på startknappen resulterar i högre klipp hastighet; mindre tryck på startknappen resulterar i lägre klipp hastighet. Justera hastigheten för att passa den aktuella uppgiften.

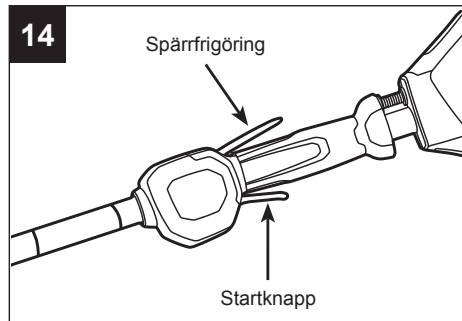

OBS! Motorn går endast när spärrfrigöringen och startknappen manövreras samtidigt.

För att stoppa grästrimmern

Släpp spärrfrigöringen och startknappen för att stoppa grästrimmern.

⚠ VARNING: Ta alltid bort batteripacket från grästrimmern vid arbetsuppehåll och när arbetet avslutats.

ANVÄNDA GRÄSTRIMMERN

⚠ VARNING: Använd glasögon eller skyddsglasögon, för att undvika allvarliga personskador, vid alla tillfällen när du använder den här enheten. Använd en ansiktsmask eller andningsskydd på dammiga platser. Rensa området som ska klippas före varje användning. Ta bort föremål som stenar, trasigt gräs, spikar, kabel eller snören som kan slungas i väg eller fastna i klippaggregatet. Se till att det inte finns några barn, personer eller husdjur på området. Håll alla barn, åskådare och djur på ett avstånd av minst 15 meter. Det kan fortfarande finnas risk för åskådare från föremål som kastas iväg. Åskådare bör uppmuntras att bära ögonskydd. Om någon kontaktar dig, stoppa motorn och klippaggregatet omedelbart.

⚠️ VARNING: För att förhindra allvarliga personskador, ta ut batteriet ur redskapet före service, rengöring, byte av tillbehör eller för att ta bort material från enheten.

Kontrollera för skador/slitna delar före varje användning

Kontrollera stöthuvudet, skyddet och främre hjälphandtaget och ersätt de delar som är skadade, skeva, böjda eller skadade på något sätt.

Kniven som kapar linan på kanten av skyddet kan bli slö efter en tid. Det rekommenderas att du regelbundet vässar den med en fil eller ersätter den med ett nytt knivblad.

⚠️ VARNING: Använd alltid handskar vid montering, vässning eller byte av bladet. Ta hand om kniven på skyddet och skydda handen så att du inte skär dig.

Rengör grästrimmern efter varje användning.

⚠️ VARNING: För att förhindra allvarliga personskador, ta ut batteriet ur redskapet före service, rengöring, byte av tillbehör eller för att ta bort material från enheten.

- Använd endast en fuktig trasa för att rengöra redskapet. Låt aldrig någon vätska komma in i redskapet; doppa aldrig ned någon del av redskapet i en vätska.
- Torka av enheten med en ren, torr, mjuk trasa.

⚠️ FÖRSIKTIGHET: Hinder i ventilerna kommer att hindra luft från att strömma in i motorhuset och leda till överhettning eller att motorn skadas.

⚠️ VARNING: Använd aldrig vatten när du rengör grästrimmern. Undvik lösningsmedel när du rengör plastdelar. De flesta plaster tar skada av de olika typer av lösningsmedel som finns i handeln. Använd rena trasor för att ta bort smuts, damm, olja fett etc.

SV

Tips för bästa trimningsresultat (fig. 16)

- Rätt vinkel för klippaggregatet är parallellt med marken.
- Grästrimmern gör att du kan vila stötknopen mot marken för att arbeta mer bekvämt.
- Tvinga inte grästrimmern.
Låt den yttersta spetsen av linan utföra klippningen (speciellt längs väggar). Om man klipper med mer än spetsen minskas klippeffektiviteten och det kan överbelasta motorn.
- Klipphöjden bestäms av avståndet till klipplinan från gräsmattans yta.
- Gräs över 200 mm bör klippas genom att man arbetar uppifrån och ned i små steg för att undvika att linan slits ut i förtid eller att motorn släpar.
- Flytta grästrimmern långsamt in i och ut ur området som klipps och håll grästrimmern på önskad klipphöjd. Detta kan vara en rörelse antingen framåt bakåt eller från sida till sida. Att klippa kortare längder ger bäst resultat.
- Trimma endast när gräs och ogräs är torra.
- Tråd och staket kan orsaka extra slitage eller brott av linan. Sten och tegelväggar, trottoarkanter och trä kan slita ut linor snabbt.
- Undvik träd och buskar. Bark, trälistor, ytterväggar och stängselstolpar kan lätt skadas av linorna.

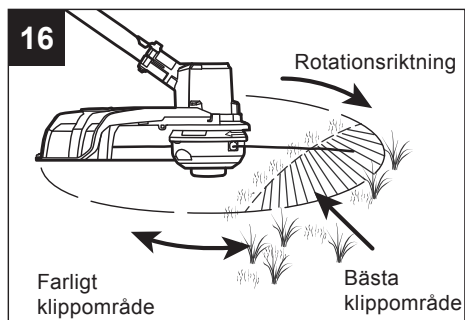

JUSTERING AV KLIPPLINANS LÄNGD

Stöthuvudet ger operatören möjlighet att frigöra mer klipplina utan att stoppa motorn. När lina fransar sig eller blir sliten, kan ytterligare lina frigöras genom att knacka stöthuvudet lätt mot marken när du använder grästrimmern (fig. 17).

OBS! Håll alltid klipplinan helt utsträckt. När lina blir kortare blir det svårare att frigöra lina.

⚠ VARNING: Ta inte bort eller ändra linklippningsenheten. För stor längd på lina gör att motorn kan överhettas och kan leda till allvarliga personskador.

För bästa resultat, knacka stöthuvudet mot barmark eller hård jord. Om man försöker frigöra lina i högt gräs, kan motorn överhettas. Håll alltid klipplinan helt utsträckt. När lina blir kortare blir det svårare att frigöra lina.

BYTE AV LINA

OBS! Använd alltid original Honda 2,4 mm nylonklipplina. Om annan lina än den som anges används, kan det leda till att grästrimmern överhettas eller skadas.

⚠ VARNING: Använd aldrig metallförstärkt lina, tråd, rep, etc. Dessa kan lossna och bli farliga projektiler.

Det finns två metoder för att byta klipplinan:

1. Linda spolen med den nya lina.
2. Montera en spole med lina som rullats på i förväg.

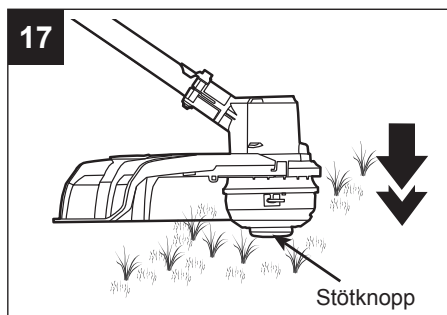

SV

SV

Linda spolen med den nya linan

⚠ VARNING: För att förhindra allvarlig personskada, ta ut batteripacket ur verktyget före service, rengöring, byte av tillbehör eller för att ta bort material från enheten.

1. Tryck på frigöringsflikarna på spolbasen och ta bort spolehållare genom att dra den rakt ut (fig. 18).
2. Ta bort spolen. Använd en ren trasa för att rengöra insidan av spolehållaren och spolbasen.

OBS! Rengör alltid spolehållaren, spolen och spolbasen innan grässtrimmerhuvudet monteras tillbaka.

3. Kontrollera spolehållaren, spolen och spolbasen för slitage. Byt ut slitna delar, vid behov.
4. Ta ca 6 m av ny klipplina. Vik linan i hälften och justera den sedan så att en ände är 11 cm längre än den andra änden (fig. 19).
5. Haka den vikta änden av klipplinan på något av spåren i spolen (fig. 20).
6. Linda linan i två jämna och täta skikt, på spolen. Linda linan i den riktning som anges på spolen (fig. 20).

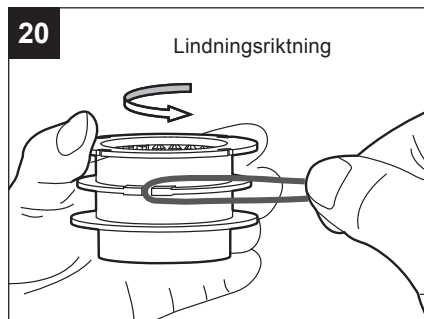
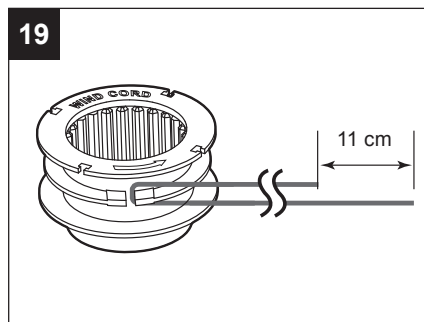
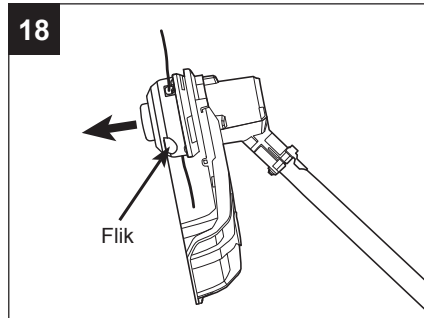

OBS! Misslyckande av att linda linan i den riktning som anges gör att grästrimmerhuvudet inte fungerar korrekt.

SV

7. Placera linans ändrar i två motsatta skåror i spolen, med ca 15 cm som skjuter ut (fig. 21).
8. Rikta in skåror i spolen där linorna skjuter ut med öglorna i spolhållaren och placera spolen i hållaren (fig. 22).

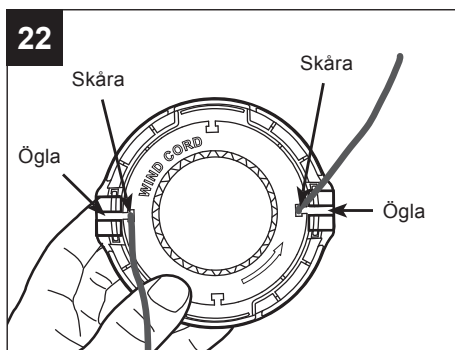
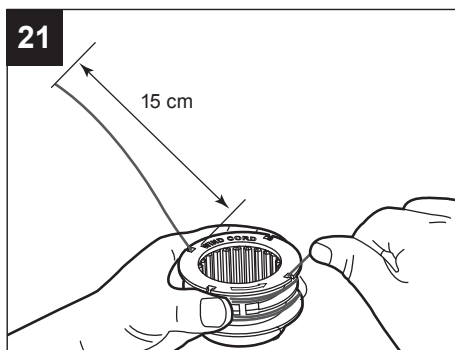

9. Håll spolen och spolhållaren, ta den ena änden av lina och dra den för att frigöra lina från skåran i öglan. Upprepa med den andra änden (fig. 23).

23

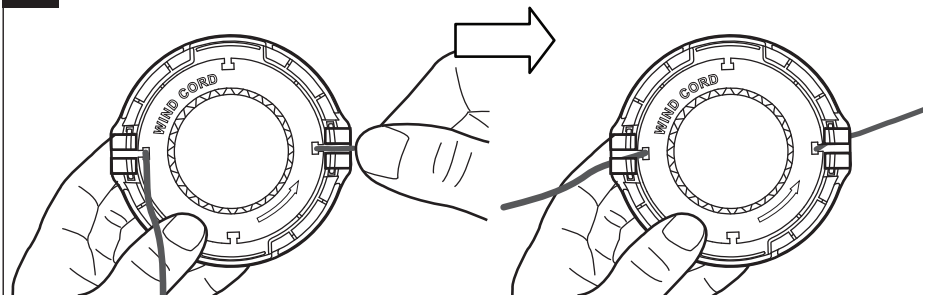

10. Med spolbasen nedåt, passa in spåren i spolhållaren med flikarna på spolbasen och tryck hållaren jämnt nedåt tills den snäpper på plats (fig. 24).

OBS! Se till att flikarna på spolbasen snäpper på plats annars lossnar spolen under drift.

Montera en spole med lina som rullats på i förväg

24

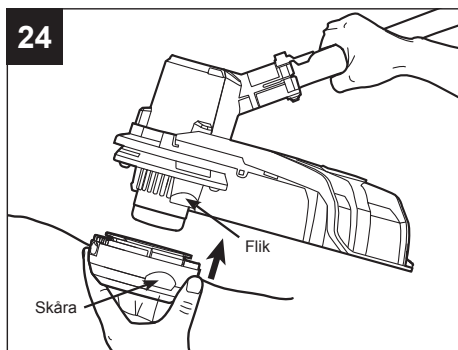

⚠ VARNING: För att förhindra allvarliga personskador, ta ut batteriet ur redskapet före service, rengöring, byte av tillbehör eller för att ta bort material från enheten.

1. Tryck på frigöringsflikarna på spolbasen och ta bort hållare genom att dra den rakt ut (fig. 18).
2. Ta bort spolen. Använd en ren trasa för att rengöra insidan av spolhållaren och spolbasen.
3. Kontrollera spolhållaren, spolen och spolbasen för slitage. Byt ut de slitna delarna, vid behov.
4. Placera en spole med lina som rullats på i förväg på spolhållaren.

5. Rikta in skårorna i spolen där linorna skjuter ut med öglorna i spolhållaren och placera spolen i hållaren (fig. 22).
6. Håll spolen och spolhållaren, ta den ena änden av linan och dra den för att frigöra linan från skåran i öglan. Upprepa med den andra änden (fig. 23).
7. Med spolbasen nedåt, passa in spåren i spolhållaren med flikarna på spolbasen och tryck hållaren jämnt nedåt tills den snäpper på plats (fig. 24).

OBS! Se till att flikarna på spolbasen snäpper på plats annars lossnar spolen under drift.

UNDERHÅLL

⚠ VARNING: Använd endast identiska reservdelar vid service. Användning av andra delar kan utgöra en risk eller skada produkten. Inspektera och underhåll maskinen regelbundet. För att garantera säkerhet och pålitlighet ska alla reparationer utföras av en kvalificerad reparatör.

⚠ VARNING: Batteridrivna redskap behöver inte anslutas till ett eluttag och därför är de alltid i driftskick. För att förhindra allvarliga personskador, var extra försiktig och noga när du utför underhåll, service eller byter klippaggregat eller andra tillbehör.

⚠ VARNING: För att förhindra allvarliga personskador, ta ut batteriet ur redskapet före service, rengöring, byte av extra tillbehör eller för att ta bort material från enheten.

RENGÖRING AV ENHETEN

- Rengör enheten med en fuktig trasa.
- Använd inga starka rengöringsmedel på plasthuset eller handtaget. De kan skadas av vissa aromatiska oljor såsom tall och citron, och genom lösningsmedel såsom fotogen. Fukt kan också orsaka en elektrisk stöt. Torka av all fukt med en torr, mjuk trasa.
- Använd en liten borste eller luftutsläpp från en liten dammsugarborste för att rengöra lufthålen på axeln.
- Håll lufthålen fria från hinder.

FÖRVARING AV ENHETEN

- Ta bort batteripacket från grästrimmern när den inte används.
- Rengör verktyget noggrant innan du förvarar det.
- Förvara enheten på en torr och väl ventilerad plats, inlåst eller högt upp, utom räckhåll för barn. Förvara inte enheten på eller i anslutning till gödningsmedel, bensin eller andra kemikalier.

Var rädd om miljön



Släng inte elutrustning, batteriladdare och batterier/laddningsbara batterier i hushållsavfallet!

Enligt europeisk lag 2012/19/EU ska elektrisk och elektronisk utrustning som inte längre går att använda, och som enligt europeisk lag 2006/66/EG, är trasig eller använda batteripack/batterier, samlas in separat.

Om elektriska apparater kastas på soptippar kan farliga ämnen läcka ut i grundvattnet och ta sig in i näringskedjan till skada för människors och djurs hälsa och välbefinnande.

FELSÖKNING

SV

PROBLEM	ORSAK	LÖSNING
Grästrimmern startar inte.	<ul style="list-style-type: none">▪ Batteripacket är inte fastsatt på grästrimmern.▪ Ingen elektrisk kontakt mellan grästrimmern och batteriet.▪ Batteripacket är urladdat.▪ Spärrfrigöringen och startknappen trycks inte ner samtidigt.	<ul style="list-style-type: none">▪ Sätt fast batteripacket på grästrimmern.▪ Ta bort batteriet, kontrollera kontaktarna och sätt tillbaka batteripacket.▪ Ladda batteripacket.▪ Tryck ner spärrfrigöringen och håll den sedan nedtryckt och tryck sedan ned startknappen för att slå på grästrimmern.
Grästrimmern stannar medan den klipper.	<ul style="list-style-type: none">▪ Skyddet är inte monterat på grästrimmern, vilket resulterar i en alltför lång klipplina och överbelastning av motorn.▪ Kraftig klipplina används.▪ Motoraxeln eller grästrimmerhuvudet är fullt med gräs.▪ Motorn är överbelastad.▪ Batteripackets eller grästrimmerns temperatur är för hög.▪ Batteripacket kopplas bort från verktyget.▪ Batteripacket är urladdat.	<ul style="list-style-type: none">▪ Ta bort batteripacket och montera skyddet på grästrimmern.▪ Använd alltid klipplina som godkänts av Honda: 2,4 mm.▪ Stanna grästrimmern, ta ut batteriet och ta bort gräset från motoraxeln och grästrimmerhuvudet.▪ Ta bort grästrimmerhuvudet från gräset. Motorn kommer att återhämta sig så snart som belastningen avlägsnas. Vid klippning, för grästrimmerhuvudet in och ut ur gräset som ska klippas och ta inte bort mer än 20 cm längd i en enda klippning.▪ Låt batteripacket eller grästrimmern svalna tills temperaturen sjunker under 67 °C.▪ Montera tillbaka batteripacket.▪ Ladda batteripacket.

Grästrimmerhuvudet förlänger inte linan.	<ul style="list-style-type: none">▪ Motoraxeln eller grästrimmerhuvudet är fullt med gräs.▪ Det finns inte tillräckligt med lina på spolen.▪ Grästrimmerhuvudet är smutsigt.▪ Linan har trasslat sig på spolen.▪ Linan är för kort.	<ul style="list-style-type: none">▪ Stanna grästrimmern, ta ut batteriet och ta bort gräset från motoraxeln och grästrimmerhuvudet.▪ Ta ut batteriet och byt ut klipplinan. Följ avsnittet "BYTE AV LINA" i den här bruksanvisningen.▪ Ta bort batteriet och rengör spolen, spolhållaren och spolbasen.▪ Ta bort batteriet, ta bort linan från spolen och linda på igen. Följ avsnittet "BYTE AV LINA" i den här bruksanvisningen.▪ Ta bort batteriet och dra i linorna medan du växelvis trycker ner och släpper upp stötknopen.
Gräs fastnar runt grästrimmerhuvudet och motorhuset.	<ul style="list-style-type: none">▪ Klippning av högt gräs på marknivå.	<ul style="list-style-type: none">▪ Klipp högt gräs uppifrån och ner, ta bort högst 20 cm åt gången för att förhindra att det snor sig.
Linan klipper inte bra.	<ul style="list-style-type: none">▪ Kniven som kapar linan på kanten av skyddet har blivit slö.	<ul style="list-style-type: none">▪ Vässa kniven som kapar linan med en fil eller ersätt den med ett nytt knivblad.

GARANTI

SV

HONDAS GARANTIPOLICY

Kontakta en auktoriserad Honda-återförsäljare för fullständiga villkor och bestämmelser för HONDAS garantipolicy.

ARTIKELLISTA

SLADDLÖS GRÄSTRIMMER MODELLNUMMER HHT38BE

Modellnumret finns på namnskylten som sitter på grästrimmerns hus. Uppge alltid modellnummer när du beställer delar till detta redskap.

SPRÄNGSKISS

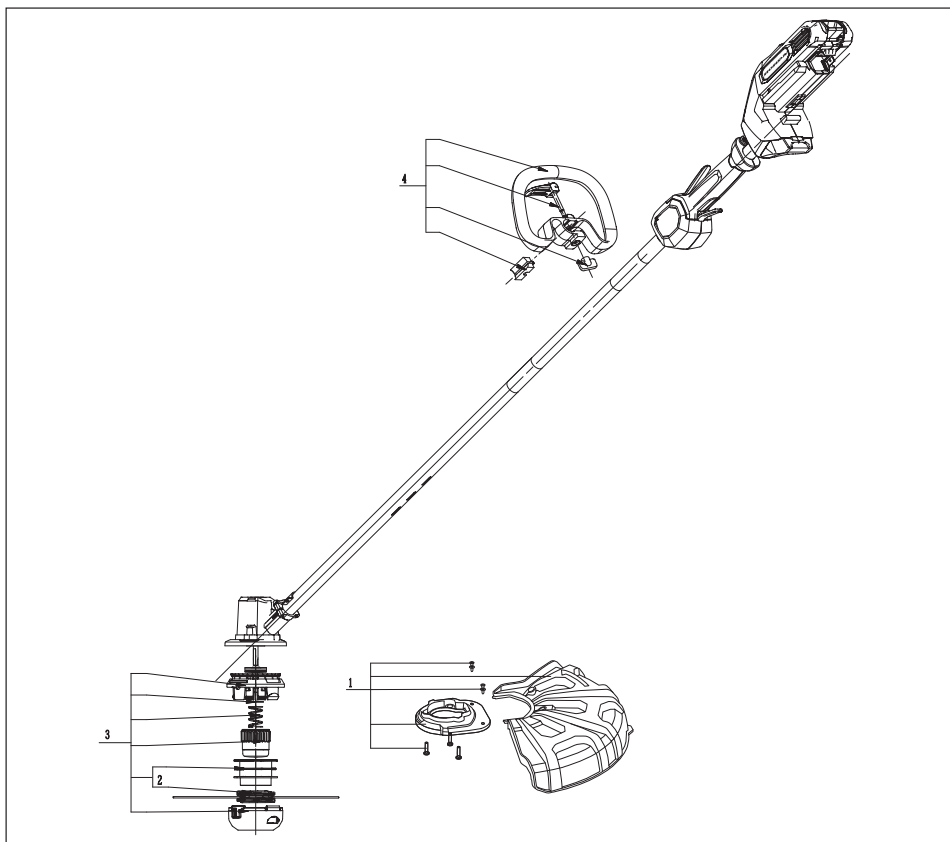

ARTIKELLISTA

SV

INDEXNUMMER	ARTIKELNR.	BESKRIVNING	ANTAL
1	76240-VDC-000HE	Skyddsanordning	1
2	72511-VF9-045SL	Klipplina	1
3	06725-VDC-000HE	Grästrimmerhuvudanordning	1
4	53100-VDC-000HE	Främre hjälphandtagsanordning	1

Färgen på bytesklipplinor kan variera från originalet.

MAJOR HONDA DISTRIBUTOR ADDRESSES

HONDA-VERTRIEBSNIEDERLASSUNGEN

ADRESSES DES PRINCIPAUX

CONCESSIONNAIRES HONDA

ELENCO DEI MAGGIORI DISTRIBUTORI

HONDA IN EUROPA

ADRESSEN VAN GROOTSTE HONDA-

IMPORTEURS

ADRESSER TILL DE STÖRRE HONDA-

DISTRIBUTÖRERNA

AUSTRIA

Honda Motor Europe Ltd
Hondastraße 1
2351 Wiener Neudorf
Tel.: +43 (0)2236 690 0
Fax: +43 (0)2236 690 480
<http://www.honda.at>
✉ HondaPP@honda.co.at

BALTIC STATES (Estonia/Latvia/ Lithuania)

Honda Motor Europe Ltd
Eesti filiaal
Meistri 12
13517 Tallinn
Estonia
Tel.: +372 651 7300
Fax: +372 651 7301
✉ honda.baltic@honda-eu.com

BELGIUM

Honda Motor Europe Ltd
Doornveld 180-184
1731 Zellik
Tel.: +32 2620 10 00
Fax: +32 2620 10 01
<http://www.honda.be>
✉ BH_PE@HONDA-EU.COM

BULGARIA

Power Products Trading
102A Gotz Delcev BLVD
BG 1404 Sofia
Bulgaria
Tel.: +359 2 93 30 892
Fax: +359 2 93 30 814
<http://www.hondapower.bg>
✉ jolian_milev@honda.power.bg

CROATIA

Hongoldonia d.o.o.
Vrbaska 1c
31000 Osijek
Tel.: +38531320420
Fax: +38531320429
<http://www.hongoldonia.hr>
✉ prodaja@hongoldonia.hr

CYPRUS

Alexander Dimitriou & Sons Ltd.
162, Yiannos Kranidiotis
Avenue
2235 Latsia, Nicosia
Tel.: +357 22 715 300
Fax: +357 22 715 400

CZECH REPUBLIC

BG Technik cs, a.s.
U Zavodiste 251/8
15900 Prague 5 - Velka
Chuchle
Tel.: +420 2 838 70 850
Fax: +420 2 667 111 45
<http://www.honda-stroje.cz>

DENMARK

TIMA A/S
Tårnfalkevej 16
2650 Hvidovre
Tel.: +45 36 34 25 50
Fax: +45 36 77 16 30
<http://www.hondapower.dk>

FINLAND

OY Brandt AB.
Tuupakantie 7B
01740 Vantaa
Tel.: +358 207757200
Fax: +358 9 878 5276
<http://www.brandt.fi>

FRANCE

Honda Motor Europe Ltd
Division Produit d'Equipe-
ment
Parc d'activités de Pariest,
Allée du 1er mai
Croissy Beaubourg BP46, 77312
Marne La Vallée Cedex 2
Tel.: 01 60 37 30 00
Fax: 01 60 37 30 86
<http://www.honda.fr>
✉ espace-client@honda-eu.com

GERMANY

Honda Deutschland
Niederlassung der Honda Motor
Europe Ltd.
Hanauer Landstraße 222-224
D-60314 Frankfurt
Tel.: 01805 20 20 90
Fax: +49 (0)69 83 20 20
<http://www.honda.de>
✉ info@post.honda.de

GREECE

Saracakis Brothers S.A.
71 Leoforos Athinon
10173 Athens
Tel.: +30 210 3497809
Fax: +30 210 3467329
<http://www.honda.gr>
✉ info@saracakis.gr

HUNGARY

Motor Pedo Co., Ltd.

Kamaraerdei ut 3.

2040 Budaors

Tel.: +36 23 444 971

Fax: +36 23 444 972

<http://www.hondakisgepek.hu>

✉ info@hondakisgepek.hu

IRELAND

Two Wheels Ltd

M50 Business Park, Ballymount

Dublin 12

Tel.: +353 1 4381900

Fax: +353 1 4607851

<http://www.hondaireland.ie>

✉ Service@hondaireland.ie

ITALY

Honda Motore Europe Ltd

Via della Cecchignola, 13

00143 Roma

Tel.: +848 846 632

Fax: +39 065 4928 400

<http://www.hondaitalia.com>

✉ info.power@honda-eu.com

MALTA

**The Associated Motors
Company Ltd.**

New Street in San Gwakklin Road

Mriehel Bypass, Mriehel QRM17

Tel.: +356 21 498 561

Fax: +356 21 480 150

NORWAY

Berema AS

P.O. Box 454 1401 Ski

Tel.: +47 64 86 05 00

Fax: +47 64 86 05 49

<http://www.berema.no>

✉ berema@berema.no

POLAND

Aries Power Equipment Sp. z o.o.

ul. Wroclawska 25

01-493 Warszawa

Tel.: +48 (22) 861 43 01

Fax: +48 (22) 861 43 02

<http://www.ariespower.pl>

<http://www.mojahonda.pl>

✉ info@ariespower.pl

PORTUGAL

**GROW Productos de Forca
Portugal**

Rua Fontes Pereira de Melo, 16

Abrunheira, 2714-506 Sintra

Tel.: +351 211 303 000

Fax: +351 211 303 003

<http://www.grow.com.pt>

✉ abel.leiriao@grow.com.pt

REPUBLIC OF BELARUS

Scanlink Ltd.

Kozlova Drive, 9

220037 Minsk

Tel.: +375 172 999090

Fax: +375 172 999900

<http://www.hondapower.by>

ROMANIA

Hit Power Motor Srl

str. Vasile Stroescu nr. 12,

Camera 6, Sector 2

021374 Bucuresti

Tel.: +40 21 637 04 58

Fax: +40 21 637 04 78

<http://www.honda.ro>

✉ hit.power@honda.ro

SERBIA & MONTENEGRO

ITH Trading Co Doo

Majke Jevrosme 26

1100 Beograd

Serbia

Tel.: +381 11 3820 295

Fax: +381 11 3820 296

<http://www.hondasrbija.co.rs>

✉ sstevanovic@ithtrading.co.rs

SLOVAK REPUBLIC

**Honda Motor Europe Ltd
Slovensko, organizačná zložka**

Prievozska 6 821 09 Bratislava

Tel.: +421 2 32131111

Fax: +421 2 32131112

<http://www.honda.sk>

SLOVENIA

AS Domzale Moto Center D.O.O.

Blatnica 3A

1236 Trzin

Tel.: +386 1 562 22 62

Fax: +386 1 562 37 05

<http://www.honda-as.com>

✉ infomacije@honda-as.com

SPAIN

& all Provinces

Greens Power Products, S.L.

Poligono Industrial Congost –

Av Ramon Ciurans n°2

08530 La Garriga - Barcelona

Tel.: +34 93 860 50 25

Fax: +34 93 871 81 80

<http://www.hondaencasa.com>

SWEDEN

**Honda Motor Europe Ltd filial
Sverige**

Box 31002 - Långhusgatan 4

215 86 Malmö

Tel.: +46 (0)40 600 23 00

Fax: +46 (0)40 600 23 19

<http://www.honda.se>

✉ hpesinfo@honda-eu.com

SWITZERLAND

**Honda Motor Europe Ltd., Slough
Succursale de Satigny/Genève**

Rue de la Bergère 5

1242 Satigny

Tel.: +41 (0)22 989 05 00

Fax: +41 (0)22 989 06 60

<http://www.honda.ch>

TURKEY

**Anadolu Motor Uretim ve
Pazarlama AS**

Esentepe mah. Anadolu

cad. No: 5

Kartal 34870 Istanbul

Tel.: +90 216 389 59 60

Fax: +90 216 353 31 98

<http://www.anadolumotor.com.tr>

✉ antor@antor.com.tr

UNITED KINGDOM

Honda Motor Europe Ltd

Cain Road

Bracknell

Berkshire

RG12 1 HL

Tel.: +44 (0)845 200 8000

<http://www.honda.co.uk>

**“EC Declaration of Conformity” CONTENT
OUTLINE**

**„EG-Konformitätserklärung“
INHALTSÜBERSICHT**

**DESCRIPTION DU CONTENU
DE LA "Déclaration de Conformité CE"**

**DESCRIZIONE DEL CONTENUTO DELLA
"Dichiarazione CE di Conformità"**

**"EU-conformiteitsverklaring" -
INHOUDSOVERZICHT**

**”EG-försäkran om överensstämmelse”
INNEHÅLLSÖVERSIKT**

EC Declaration of Conformity

1. The undersigned, Peter Neckebroeck, representing the manufacturer, herewith declares that the machinery described below complies with all the relevant provisions of the Machinery Directive 2006/42/EC.

The machinery also complies with the provisions of the:

- Outdoor noise Directive: 2000/14/EC-2005/88/EC
- EMC Directive: 2014/30/EU
- Directive 2011/65/EU on the restriction of the use of certain hazardous substances in electrical and electronic equipment

2. Description of the machinery

- a) Product: Lawn trimmer
b) Function: Cutting of grass

c) Model	d) Type	e) Serial number
*1	*1	

3. Manufacturer

Honda Motor Europe, Ltd.
Cain Road, Bracknell,
RG12 1HL, United Kingdom

4. References to harmonized standards	5. Other standards or specifications
EN 50636-2-91:2014	

6. Outdoor noise Directive

- a) Measured sound power dB(A): *1
b) Guaranteed sound power dB(A): *1
c) Noise parameter (cm): *1
d) Conformity assessment procedure: ANNEX VI
e) Notified body:

7. Done at: Aalst – Belgium
8. Date:

*1: see specification page

*1: Siehe Spezifikationen-Seite

*1: voir page de spécifications

*1: vedere la pagina delle specifiche tecniche

*1: zie specificatiepagina

*1: se specificationsida

Peter Neckebroeck
Manager Homologation Department
Honda Motor Europe Ltd Belgian Branch
p/a Honda Motor Europe Ltd - Aalst Office

<p>Français (French) Déclaration CE de Conformité</p> <p>1. Le soussigné, Peter Neckebroek, représentant du constructeur, déclare par la présente que la machine décrite ci-dessous est conforme aux dispositions de la Directive Machine. Cette machine répond également aux dispositions de :</p> <ul style="list-style-type: none"> - Directive relative aux émissions sonores dans l'environnement des matériels destinés à être utilisés à l'extérieur des bâtiments ; - Directive relative à la compatibilité électromagnétique des équipements électriques et électroniques ; - Directive relative à la limitation de l'utilisation de certaines substances dangereuses dans les équipements électriques et électroniques <p>2. Description de la machine</p> <p>a) Produit : Coupe-gazon b) Fonction : couper de l'herbe (tondre) c) Model d) Type e) Numéro de série</p> <p>3. Constructeur</p> <p>4. Référence aux normes harmonisées</p> <p>5. Autres normes et spécifications</p> <p>6. Directives des émissions sonores dans l'environnement des matériels destinés à être utilisés à l'extérieur des bâtiments</p> <p>a) Puissance acoustique mesurée b) Puissance acoustique garantie c) Paramètre du bruit d) Procédure d'évaluation de conformité e) Organisme notifié</p> <p>7. Fait à 8. Date</p>	<p>Italiano (Italian) Dichiarazione CE di Conformità</p> <p>1. Il sottoscritto, Peter Neckebroek in rappresentanza del costruttore, dichiara qui di seguito che la macchina sotto descritta è conforme con tutte le condizioni pertinenti della Direttiva Macchine. La macchina è anche conforme alle condizioni della:</p> <ul style="list-style-type: none"> - Direttiva sulle emissioni acustiche delle macchine destinate a funzionare all'aria aperta; - Direttiva sulla compatibilità elettromagnetica; - Direttiva sulla restrizione dell'uso di determinate sostanze pericolose nelle apparecchiature elettriche ed elettroniche <p>2. Descrizione della macchina</p> <p>a) Prodotto : Tagliarba elettrica b) Funzione : Taglio di erba c) Modello d) Tipo e) Numero di serie</p> <p>3. Costruttore</p> <p>4. Riferimento agli standard armonizzati</p> <p>5. Altri standard o specifiche</p> <p>6. Direttiva sulla emissione acustica delle macchine e attrezzature destinate a funzionare all'aperto</p> <p>a) Livello di potenza sonora misurato b) Livello di potenza sonora garantito c) Parametri emissione acustica d) Procedura di valutazione della conformità e) Organismo notificato</p> <p>7. Fatto a 8. Data</p>	<p>Deutsch (German) EG-Konformitätserklärung</p> <p>1. Der Unterzeichner, Peter Neckebroek der den Hersteller vertritt, erklärt hiermit dass die unten genannte Maschine den Bestimmungen aller relevanten Maschinennichtlinien entspricht. Die Maschine entspricht ebenfalls den Vorschriften der:</p> <ul style="list-style-type: none"> - Outdoor Richtlinie; - EMV Richtlinie. <p>Richtlinie zur Beschränkung der Verwendung bestimmter gefährlicher Stoffe in Elektro- und Elektronikgeräten</p> <p>2. Beschreibung der Maschine</p> <p>a) Produkt : Rasentrimmer b) Funktion : Gras schneiden c) Modell d) Typ e) Seriennummer</p> <p>3. Hersteller</p> <p>4. Verweis auf harmonisierte Normen</p> <p>5. Andere Normen oder Spezifikationen</p> <p>6. Geräuschrichtlinie im Freien</p> <p>a) gemessene Lautstärke b) Schallleistungspegel c) Geräuschvorgabe d) Konformitätsbewertungs Ablauf e) Benannte Stelle</p> <p>7. Ort 8. Datum</p>
<p>Nederlands (Dutch) EG-verklaring van overeenstemming</p> <p>1. Ondertekende, Peter Neckebroek, vertegenwoordiger van de constructeur, verklaart hierbij dat de hieronder beschreven machine in overeenstemming is met de bepalingen van de Veiligheidsrichtlijn voor machines. De machine voldoet eveneens aan de bepalingen van de richtlijnen voor geluidsemissie van materieel voor gebruik buitenshuis en elektromagnetisme.</p> <ul style="list-style-type: none"> - Richtlijn betreffende beperking van het gebruik van bepaalde gevaarlijke stoffen in elektrische en elektronische apparatuur <p>2. Beschrijving van de machine</p> <p>a) Product : Gazontrimmer b) Functie : gras maaien c) Model d) Type e) Serienummer</p> <p>3. Fabrikant</p> <p>4. Refereré naar geharmoniseerde normen</p> <p>5. Andere normen of specificaties</p> <p>6. Geluidsemissierichtlijn (openlucht)</p> <p>a) Gemeten geluidsvermogensniveau b) Gewaarborgd geluidsvermogensniveau c) Geluidparameter d) Conformiteitsbeoordelingsprocedure e) Aangemelde instantie</p> <p>7. Plaats 8. Datum</p>	<p>Dansk (Danish) EU OVERENSTEMMESEERKLÆRING</p> <p>1. Undertegnede, Peter Neckebroek, som repræsenterer producenten erklærer herved, at produktet beskrevet nedenfor opfylder alle retningslinier i maskindirektivet. Produktet opfylder også bestemmelserne i:</p> <ul style="list-style-type: none"> - Direktiv om støjemission fra maskiner til udendørs brug - EMC direktiv; - Direktiv om begrænsning af anvendelsen af visse farlige stoffer i elektrisk og elektronisk udstyr <p>2. BESKRIVELSE AF PRODUKTET</p> <p>a) PRODUKT : Plænetrimmer b) ANVENDELSE : Græsklipning c) MODEL d) TYPE e) SERIENUMMER</p> <p>3. PRODUCENT</p> <p>4. REFERENCIE TIL HARMONISEREDE STANDARDER</p> <p>5. ANDRE STANDARDER ELLER SPECIFIKATIONER</p> <p>6. DIREKTIV OM STØJEMMISSION FRA MASKINER TIL UDENDØRS BRUG</p> <p>a) MÅLT LYDFFEKTNIVEAU b) GARANTERET LYDFFEKTNIVEAU c) STØJPARAMETER d) PROCEDURE FOR OVERENSTEMMESESVERDNERING e) BEMYNDIGET ORGAN</p> <p>7. STED 8. DATO</p>	<p>Ελληνικά (Greek) ΕΚ-Δήλωση συμμόρφωσης</p> <p>1. Ο υπογράφων, Peter Neckebroek εκπροσωπώντας τον κατασκευαστή, δια του παρόντος δηλώνει ότι το μηχανάκι που αναφέρεται πιο κάτω βρίσκεται σε αναμόρφωση με τις προβλεπόμενες των οδηγιών της ΕΕ. Τα μηχανάκια βρίσκονται σε αναμόρφωση με τις προβλεπόμενες των:</p> <ul style="list-style-type: none"> - Οδηγιών θορύβου εξωτερικού χώρου; - Οδηγίας EMC; - Οδηγία για τον περιορισμό της χρήσης ορισμένων επικίνδυνων ουσιών σε ηλεκτρικό και ηλεκτρονικό εξοπλισμό <p>2. Περιγραφή μηχανήματος</p> <p>a) προϊόν : Χοοκοπτικό ελεγχόμενο από τεζό b) λειτουργία : για κόψιμο γρασιδιού c) Μοντέλο d) Τύπος e) Αριθμός σειράς παραγωγής</p> <p>3. Κατασκευαστής</p> <p>4. Αναφορά σε αναμορφωμένα πρότυπα</p> <p>5. Λοιπά πρότυπα ή προδιαγραφές</p> <p>6. Οδηγία επίθεσης θορύβου εξωτερικών χώρων</p> <p>a) Μετρηθείσα ηχητική ένταση b) Εγγυημένη ηχητική ένταση c) Ηχητική παραμετρική d) Διαδικασία πιστοποίησης e) Οργανωμοδίσταποίησης</p> <p>7. Η δοκιμή έγινε 8. Ημερομηνία</p>
<p>Svenska (Swedish) EG-försäkran om överensstämmelse</p> <p>1. Undertecknad, Peter Neckebroek, representant för tillverkaren, försäkrar härmed att maskinerna beskrivna nedan uppfyller alla relevanta stadgar i Maskin Direktivet eller Maskinerna uppfyller också stadgarna för:</p> <ul style="list-style-type: none"> - Utomhus bullerdirektiv; - EMC direktiv; - Direktiv om begränsning av användning av vissa farliga ämnen i elektrisk och elektronisk utrustning <p>2. Maskinbeskrivning</p> <p>a) Produkt : Gräsmattstrimmare b) Funktion : grasklippning c) Modell d) Typ e) Serienummer</p> <p>3. Tillverkare</p> <p>4. referens till överensstämmande standarder</p> <p>5. Andra standarder eller specifikationer</p> <p>6. Direktiv för buller utomhus</p> <p>a) Uppmätt ljudnivå b) Garanterad ljudnivå c) Buller parameter d) Förfarande för bedömning e) Anmälda organ</p> <p>7. Utfärdat vid 8. Datum</p>	<p>Español (Spanish) Declaración de Conformidad CE</p> <p>1. El firmante, Peter Neckebroek, en representación del fabricante, adjunto declara que la máquina descrita más abajo cumple con todas los requisitos relevantes de la Directiva de Maquinaria. La máquina también cumple con los requisitos de la:</p> <ul style="list-style-type: none"> - Directiva sobre Ruido exterior; - Directiva EMC; - Directiva sobre restricciones a la utilización de determinadas sustancias peligrosas en aparatos eléctricos y electrónicos <p>2. Descripción de la máquina</p> <p>a) Producto : Máquina para el acabado del césped b) Función : Cortar el césped c) Modelo d) Tipo e) Número de serie</p> <p>3. Fabricante</p> <p>4. Referencia de los estándar armonizados</p> <p>5. Otros estándar o especificaciones</p> <p>6. Directiva sobre ruido exterior</p> <p>a) Potencia sonora Medida b) Potencia sonora Garantizada c) Parámetros ruido d) Procedimiento evaluación conformidad e) Organismo notificado</p> <p>7. Emisión 8. Data</p>	<p>Română (Romanian) CE -Declaratie de Conformitate</p> <p>1. Subsemnatul Peter Neckebroek, reprezentand producatorul, declara prin prezenta ca echipamentele mai descrise mai jos respecta toate prevederile relevante din Directiva privind echipamentele Echipamentele respecta de asemenea prevederile Directivei privind nivelul de zgomot exterior si Directiva EMC:</p> <ul style="list-style-type: none"> - Directiva privind restrictiile de utilizare a anumitor substante periculoase in echipamentele electrice si electronice <p>2. Descrierea echipamentului</p> <p>a) Produsul : Trimmer pentru gazon b) Domeniul de utilizare : tunderea ierbi c) Model d) Tip e) Serie produs</p> <p>3. Producator</p> <p>4. Referinta la standardele armonizate</p> <p>5. Alte standarde sau norme</p> <p>6. Directiva privind poluarea fonica in spatiu inchis</p> <p>a) Puterea acustica masurata b) Putere acustica maxim garantata c) Indice poluare fonica d) Procedura de evaluare a conformitatii e) Notificari</p> <p>7. Emisia 8. Data</p>

<p>Português (Portuguese) Declaração CE de Conformidade 1. O abaixo assinado, Peter Neckebroek, representante do fabricante, declara que a maquinaria abaixo descrita cumpre com todas as normas referentes à Directiva de Maquinaria. A maquinaria também cumpre as directivas de: - Directiva de ruído no exterior; - Directiva EMC; - Directiva relativa à restrição do uso de determinadas substâncias perigosas em equipamentos eléctricos e electrónicos 2. Descrição da máquina a) Produto : Máquina de aparar relva b) Função : corte de relva c) Modelo d) Tipo e) Número de série 3. Fabricante 4. Referência a normas harmonizadas 5. Outras normas ou especificações 6. Directiva de ruído exterior a) Potência sonora medida b) Potência sonora garantida c) Parametro de ruído d) Procedimento de avaliação da conformidade e) Organismo notificado 7. Feito em 8. Data</p>	<p>Polski (Polish) Deklaracja zgodności WE 1. Niżej podpisany, Peter Neckebroek reprezentujący producenta, deklaruje iż urządzenie opisane poniżej jest zgodne z wszystkimi zasadniczymi wymaganiami Dyrektywy Maszynowej. Urządzenie spełnia dodatkowo wymagania: - Dyrektywy Hałasowej; - Dyrektywy EMC; - Rady w sprawie ograniczenia stosowania niektórych niebezpiecznych substancji w sprzęcie elektrycznym i elektronicznym 2. Opis urządzenia a) Produkt : Przynarko do trawnika b) Funkcja : ścinanie trawy c) Model d) Typ e) Numery serijne 3. Producent 4. Zastosowane normy zharmonizowane 5. Pozostałe normy i przepisy 6. Dyrektywa Hałasowa a) Zmierzony poziom mocy akustycznej b) Gwarantowany poziom mocy akustycznej c) Wartość hałasu d) Procedura oceny zgodności e) Jednostka notyfikowana 7. Miejsce 8. Data</p>	<p>Suomi / Suomen kieli (Finnish) EU-VAAJITILUSTENMUKAISUSVAKUUTUS 1. Allekirjoittanut valmistajan edustaja Peter Neckebroek vakuuttaa täten, että tuote on kaikkien EU:n konedirektiivien vaatimusten mukainen. Tuote on lisäksi seuraavien EU:n direktiivien vaatimusten mukainen: - Meludirektiivi: - Sähkömagneettista yhteensopivuutta koskeva direktiivi: - Direktiivi betyngen vaarallisten aineiden käytön rajoittamisesta sähkö- ja elektroniikkalaitteissa 2. TUOTTEEN KUVAUS a) Tuote : Numrikon viimeistelyleikkuriilla b) Toiminto : ruohon leikkaus c) Malli d) TYYPPI e) SARJANUMERO 3. VALMISTAJA 4. VIITTAUS YHTEISIIN STANDARDEIHIN 5. MUU STANDARDI TAI TEKNISET TIEDOT 6. Ympäristön meludirektiivi a) Mittattu melutaso b) Todenmukainen melutaso c) Melu parametri d) Yhdennäköisyyden arvioinnin menetelmä e) Tiedonantoelin 7. TEHTY 8. PÄIVÄMÄÄRÄ</p>
<p>Magyar (Hungarian) EK-megfelelőségi nyilatkozata 1. Alulírott Peter Neckebroek, mint a gyártó képviselője nyilatkozom, hogy az alábbi berendezés mindenben megfelel a Gépékre irányuló rendelkezéseknek: A berendezés megfelel a Külső Hangkibocsátási és a EMC Direktívának és a Tanács egyes veszélyes anyagok elektromos és elektronikus berendezésekben való alkalmazásának korlátozásáról 2. A gép leírása a) Termék: Gyepvágó b) Funkció : fű levágása c) Model d) Típus e) Sorozatszám 3. Gyártó 4. Hivatkozással a szabványokra 5. Más előírások, megjegyzések 6. Külleni zajszint Direktiva a) Mért hangerő b) Szavatolt hangerő c) Zajszint paraméter d) Megfelelőségi becselési eljárás e) Kijelölt szervezet 7. Keltetés helye 8. Keltetés ideje</p>	<p>Cestina (Czech) ES – Prohlášení o shodě 1. Zastupuje výrobce, Peter Neckebroek svým podpisem potvrzuje, že daný výrobek splňuje požadavky Směrnice pro strojní zařízení Daný výrobek rovněž splňuje požadavky následujících Směrnic: - Hluková směrnice; - Směrnice pro elektromagnetickou kompatibilitu; - Rady o omezení používání některých nebezpečných látek v elektrických a elektronických zařízeních 2. Popis zařízení a) Výrobek: Vydílač trávníků b) Funkce : Sekání trávy c) Model d) Typ e) Výrobní číslo 3. Výrobce 4. Odkazy na harmonizované normy 5. Ostatní použité normy a specifikace 6. Směrnice pro hluk pro venkovní použití a) Naměřený akustický výkon b) Garantovaný akustický výkon c) Parametr hluku d) Způsob posouzení shody e) Notifikovaná osoba 7. Podepsáno v 8. Datum</p>	<p>Latviešu (Latvian) EK atbilstības deklarācija 1. Zemāk minētais Peter Neckebroek, kā ražotāja pārstāvis ar šo apstiprina, ka atrunātā iekārta pilnībā atbilst visiem standartiem, kas atrunāti EC-Direktīvā Kā arī šī iekārta atbilst: - trokšņa līmeņa direktīvai: - EMC direktīvai; - Direktīva par dažu bīstamu vielu izmantošanas ierobežošanu elektriskās un elektroniskās iekārtās 2. Iekārtas apraksts a) Produkts : Zāliena apgriešanas mašīna b) Funkcija : zāles pļaušana c) Modelis d) Tips e) Sērijas numurs 3. Ražotājs 4. Atsauc uz saskaņotajiem standartiem 5. Citi noteiktie standarti vai specifikācijas 6. Arņģo trokšņa Direktīva a) Izmērītā trokšņa līelums b) Pļaujamais trokšņa līelums c) Trokšņa parametri d) Atbilstības vērtējuma procedūra e) Informētā iestāde 7. Vieta 8. Datums</p>
<p>Slovenčina (Slovak) ES vyhlásenie o zhode 1. Dolupodpisany pán Peter Neckebroek zastupujúci výrobcu týmto vyhlasuje, že stroje popísané nižšie vyhovujú všetkým relevantným predpisom smernice Stroje vyhovujú predpisom: - EMC direktiva; - Rady o obmedzení používania určitých nebezpečných látok v elektrických a elektronických zariadeniach 2. Popis stroja a) Produkt : Orezávačka trávy b) Funkcia : Kosenie trávy c) Model d) Typ e) Výrobné číslo 3. Výrobca 4. Referencia k harmonizovaným štandardom 5. Ďalšie štandardy alebo špecifikácie 6. Smernica pre emisie hluku vo voľnom priestranstve a) Nameraná hladina akustického výkonu b) Zaručená hladina akustického výkonu c) Rozmer d) Procedúra posudzovania zhody e) Notifikovaná osoba 7. Miesto 8. Dátum</p>	<p>Eesti (Estonian) EU vastavusdeklaratsioon 1. Allkirjutanu, Peter Neckebroek, kinnitab tootja volitatud esindajana, et alltoodud seadmed vastavad kõikidele Tehniliste seadmete direktiiviouletete. Lisaks selle vastav seadmed järgmistele direktiividele nõuetele: - Müratase välistingimustes; - EMC direktiiv; - Direktiiv teatavate ohtlike ainete kasutamise piiramise kohta elektri- ja elektroonikaseadmetes 2. Seadmete kirjeldus a) Toode : Elektriline murtrimmer b) Funktsioon : muru niitmine c) Mudel d) Tüüp e) Seerianumber 3. Tootja 4. Viide ühtlustatud standarditele 5. Muud standardid ja spetsifikatsioonid 6. Välimõura direktiiv a) Mõõdetud helivõimsuse tase b) Lubatud helivõimsuse tase c) Mõura parameeter d) Vastavushindamismenetlus e) Teavitatud asutus 7. Koht 8. Kuupäev</p>	<p>Slovensčina (Slovenian) ES izjava o skladnosti 1. Spodaj podpisani, Peter Neckebroek, ki predstavljam proizvajalca, izjavljam da so spodaj navedene naprave v skladu z direktivo Naprave prav tako ustrezajo naslednjim direktivam: - Direktiva o hrupnosti; - EMC direktiva; - Direktiva o omejevanju uporabe nekaterih nevarnih snovi v električni in elektronski opremi 2. Opis naprave a) Proizvod : Obrezovalnik trave b) Funkcija : košenje trave c) Model d) Tip e) Serijska številka 3. Proizvajalec 4. Uporabljene harmonizirani standardi 5. Ostali standardi ali specifikaciji 6. Direktiva o hrupnosti a) Izmerjena zvočna moč b) Garantirana zvočna moč c) Parametar d) Postopek e) Postopek opravi 7. Kraj 8. Datum</p>

<p>Lietuvių kalba (Lithuanian) EB atitikties deklaracija 1. Žemiau pasirašęs, p. Peter Neckebroek atstovaujantis gamintoja, deklaruoja, kad įranga atitinka reikalavimus pagal direktyvą: Mechanizmų direktyva - Triukšmo lauke direktyva - Elektromagnetinio suderinamumo direktyva Direktyva dėl tam tikrų pavojingų medžiagų naudojimo elektros ir elektroninėje įrangoje apribojimo 2. Priešaislo aprašymas a) Gaminyss : Mašinėlė vejomss apkirpti b) Funkcija : Žolės pjovimas c) Modelis : d) Tipas e) Serijos numeris 3. Gamintojas 4. Nuorodos i suderintus standartus 5. Kiti standartai ir specifikacija 6. Triukšmo lauke direktyva a) Išmatuojamas garso galimumo lygis b) Garantuojamas garso galimumo lygis c) Triukšmo parametras d) Tipas e) Registruota įstaiga 7. Vieta : 8. Data</p>	<p>Български (Bulgarian) EO декларация за съответствие 1. Доподписалият се Peter Neckebroek, представяящ производителя, с настоящия документ декларира че машина описана по-долу е в съответствие с всички изисквания на директивите за машини и съоръжения - Съоръжението също съответства с изискованата на: - Директива за шумо на шума: - EMC директива: - Директива година относно ограничението за употребата на определени опасни вещества в електрическото и електронното оборудване 2. Описание на машините a) Продукт : Чиморезачка b) Функция : косене на трева c) Модел : d) Тип e) Серийен номер 3. Производител 4. Съответствие с хармонизирани стандарти 5. Други стандарти или спецификации 6. Директива относно шумовите емисии на съоръжения, предназначени за употреба извън сградите a) Измерена звукова мощност b) Гарантирана звукова мощност c) Параметърът шум d) Процедурата за оценка на съответствието e) Нотифициран орган 7. Място на изготвяне : 8. Дата на изготвяне</p>	<p>Norsk (Norwegian) EF- Samsvarserklæring 1. Undertegnede, Peter Neckebroek representerer produsenten og erklærer herved at produktet beskrevet nedenfor er i samsvar med relevante forskrifter i Maskindirektivet. Produktet samsvarer også med forskrifter vedr: - Rammedirektiv for utendørs støy; - EMC direktiv - Direktiv om restriksjoner av bruk av visse farlige materialer i elektrisk og elektronisk utstyr 2. Beskrivelse av produkt a) Produkt : Gresstrimmer b) Funksjon : Klippe gress c) Modell : d) Type e) Serienummer 3. Produsent 4. Referanse til harmoniserte standarder 5. Øvrige standarder eller spesifikasjoner 6. Utendørs støy a) Målt støy b) Måkt støy c) Konstant støy d) Verdi vurderings prosedyre e) Gjeldene kjøretøy/kropp/stamme/skrog 7. Sted : 8. Dato</p>
<p>Türk (Turkish) AT Uygunluk Beyanı 1. Ben aşağıda imzası bulunan, Peter Neckebroek, işburada imalatçı firmayı temsilen aşağıda belirtilen makinelerin 2006/42/EEC sayılı Makine Direktifinin ilgili tüm hükümlerine uygun olduğunu beyan ediyorum. Bu makineler aşağıda belirtilen direktiflerin hükümlerine de uygundur: - Diş mekan gürlülü Direktif: - EMC Direktif: - Elektrikli ve elektronik ekipmanlarda bazı tehlikeli maddelerin kullanımının yasaklanmasına ilişkin yönetmelik 2. Makinenin tanfı a) Ürün: Çim biçici b) İşlevi : Çimlerin kesilmesi c) Model : d) Tipi e) Seri numarası 3. İmalatçı 4. Uyumlaştırılmış standartlara atfı 5. Diğer standartlar veya spesifikasyonlar 6. Açık alan gürlülü Yönetmeliği a) Ölçülen ses gücü b) Garant edilien ses gücü c) Gürlülü parametresi d) Uygunluk değerlendirme prosedürü e) Onaylanmış kuruluş 7. Beyanın yeri : 8. Beyanın tarihi :</p>	<p>Íslenska (Icelandic) EB-Samræmisfyrirsýing 1. Undirritaður, Mr Peter Neckebroek, fyrir hönd framleiðandans, lýsir hér með yfir því að vélin sem lýst er hér að neðan samræmist öllum gildandi ákvæðum tilskipunar: Vélbúnaðurinn samræmist einnig ákvæðum tilskipunar um hávaðamengun utanhörs: - EMC tilskipunin - Tilskipun varðandi leiðbeiningar um notkun á hættulegum efnum í raf og rafenda búnaði 2. Lýsing á vélbúnaði a) Okutæki: Gras kantskeri b) Virkni : Gras siegið c) Gerð : d) Tegund e) Serial númer 3. Framleiðandi 4. Tilvisun um heildar staðal 5. Aðrir staðlar eða sérstöður 6. Leiðbeiningar um hávaðamengun a) Mæktur hávaða styrkur b) Staðfestur hávaða styrkur c) Hávaða breytileiki d) Staðfesting á gæðastöðlum e) Merkingar 7. Gert hjá : 8. Dagsetning</p>	<p>Hrvatski (Croatian) EK Izjava o sukladnosti 1. Polpisani, Peter Neckebroek, u ime proizvođača, ovime izjavljuj da strojevi navedeni u nastavku ispunjavaju sve važeće odredbe: - Propisa o buci na otvorenom; - Propisa o elektromagnetskoj kompatibilnosti: - Direktiva o ograničenju odredjenih opasnih supstanci u električnoj i elektronskoj opremi 2. Opis strojeva a) Proizvod: Šišač trave b) Funkcionalnost : rezanje trave c) Model : d) Tip e) Serijski broj 3. Proizvođač 4. Reference na usklađene norme 5. Ostale norme i specifikacije 6. Propis o buci na otvorenome a) Izmjerena jačina zvuka b) Zajamčena jačina zvuka c) Parametar buke d) Postupak za ocjenu sukladnosti e) Obavješteno tijelo 7. U : 8. Datum</p>